

ZÁPIS

z 5. jednání

Rady města Úvaly

konané dne

10. 3. 2020



ZÁPIS

5. jednání Rady města Úvaly,
konané dne 10. 3. 2020 v 8:00 hod.

Zasedací místnost, MěÚ, Arnošta z Pardubic 95, Úvaly

Přítomni: Ing. Alexis Kimbembe, Josef Polák, Ing. Ludmila Milerová, Miloslav Kolařík
Hosté: Mgr. Petr Matura, Ing. Renata Stojecová, Ph.D., JUDr. Patrik Šebesta, Ing. Jana Svatošová,
Omluveni: Mgr. Petr Borecký
Ověřovatelé: Ing. Alexis Kimbembe, Josef Polák,
Zapsal: Monika Šimáňová

Místostarosta zahájil jednání v 8:00 hodin a poté přítomní schválili níže uvedený program.

Schválený program:

Bod	Věc	Stav po jednání
1.	Zahájení	
2.	Žádost o vyjádření ke stavbě vrtané studny na pozemku parc. č. 3841/265, k.ú. Úvaly u Prahy	Stažen
3.	Žádost o vyjádření ke změně dokončené stavby RD v ulici Boženy Němcové 234, 250 82 Úvaly - stavební úpravy, přístavba a nástavba na pozemku parc. č. 1214 a 1215, k.ú. Úvaly u Prahy	Schválen
4.	Žádost o vyjádření ke stavbě pro rodinnou rekreaci na pozemku parc. č. 3547 a 3548, k.ú. Úvaly u Prahy	Schválen
5.	Žádost o souhlas přejezdu, případně zřízení cesty přes multifunkční hřiště v Radlické čtvrti	Schválen
6.	Žádost o vyjádření ke změně využití pozemků	Schválen
7.	Žádost o vyjádření ke stavbě zahradního domku na pozemku parc. č. 3855/5, k.ú. Úvaly u Prahy	Schválen
8.	Žádost o nové vyjádření ke stavbě rodinného domu na pozemku parc. č. 3268/328, k.ú. Úvaly u Prahy - upravená projektová dokumentace	Schválen
9.	Žádost o vyjádření k novostavbě rodinného domu s garáží a 1 BJ na pozemku parc. č. 3928/52, k.ú. Úvaly u Prahy	Schválen
10.	Žádost o udělení výjimky z opatření obecné povahy č.3/2019 - Stavební uzávěra pro vyjmenované stavby, pro stavbu rodinného domu o 2 BJ na pozemku parc. č. 3268/198, k.ú. Úvaly u Prahy	Schválen
11.	Žádost o vyjádření ke stavbě rodinného domu na pozemku parc. č. 3797/3, k.ú. Úvaly u Prahy, ulice Želivského, Úvaly	Schválen
12.	Žádost o vyjádření ke změně stavby před jejím dokončením pro akci - "Parketárna Úvaly", na pozemcích parc. č. 250, 251, 252 a 265, všechny v k.ú. Úvaly u Prahy	Schválen
13.	Žádost o vyjádření k územnímu řízení na stavbu "Deponie Úvaly" na pozemku parc. č. 3957/35, k.ú. Úvaly u Prahy z hlediska oplocení areálu	Schválen
14.	Žádost o vyjádření k projektové dokumentaci DSP na akci - "Přestavba křižovatky silnic I/12 Úvaly X ulice Dobročovická, Úvaly - Přestavba OK-PD-DÚR, DSP, VD-ZDS, IČ, AD"	Schválen
15.	Žádost o vyjádření k projektové dokumentaci na stavbu rodinného domu,	Schválen

Bod	Věc	Stav po jednání
	přípojky, zpevněné plochy a oplocení, na pozemku parc. č. 681 a 682, k.ú. Úvaly u Prahy	
16.	Žádost o vyjádření pro územní rozhodnutí - Změna využití území - "Zázemí firmy -manipulační plocha" pro pozemky parc. č. 335/30 a 335/31, k.ú. Úvaly u Prahy	Schválen
17.	Žádost o vyjádření ke stavbě vrtané studny, na pozemku parc. č. 3841/59, k.ú. Úvaly u Prahy v ulici Milíčova 2084, 250 82 Úvaly	Stažen
18.	Žádost o vyjádření ke stavbě rodinného domu, oplocení a přípojek IS na pozemku parc. č. 441/1, k.ú. Úvaly u Prahy, ulice Ruská, 250 82 Úvaly	Schválen
19.	Žádost o vyjádření ke stavbě oplocení pozemku parc. č. 3071/5, k.ú. Úvaly u Prahy, v ulici Mánesova, Úvaly	Schválen
20.	Příkazní smlouva s Českou zemědělskou univerzitou v Praze zajišťovat povinnosti vlastníka lesa v majetku města	Schválen
21.	Zvýšení provozních nákladů sběrného dvora Úvaly	Schválen
22.	Žádost společnosti PUDIS a.s., o stanovisko k nově navrženým přístupovým cestám k pozemkům podél zemních valů SO 767, 768 a 778.5, 778.6, které zasahují do k.ú. Úvaly u Prahy - upřesnění vyjádření	Schválen
23.	Revokace usnesení č. 492/2019 ze dne 16.12.2019 - Žádost o vyjádření k projektové dokumentaci na stavbu - IE-12-6009196 Úvaly, výměna kVN US_PY_660, 659-PY_1152 v ulici Dobročovická a Kališnická, k.ú. Úvaly u Prahy	Schválen
24.	Revokace usnesení rady města č. R - 24/2020 ze dne 14.1.2020 - Žádost společnosti PUDIS a.s., o stanovisko k nově navrženým přístupovým cestám k pozemkům podél zemních valů SO 767, 768 a 778.5, 778.6, které zasahují do k.ú. Úvaly u Prahy	Schválen
25.	Revokace usnesení č. 17/2020 ze dne 14.1.2020 - Ozelenění části pozemku parc.č. 291/1 k.ú. Úvaly u Prahy - ulice Škvorecká u pivovaru	Schválen
26.	Kupní smlouva na věci movité - zeleň na pozemku parc.č. 291/1 k.ú. Úvaly u Prahy (městský pozemek u pivovaru)	Schválen
27.	Darovací smlouva na pozemek parc.č. 3847/2 k.ú. Úvaly u Prahy v Radlické čtvrti	Schválen
28.	Ozelenění ulic Tovární, Nad Koupadlem a Purkyňova	Schválen
29.	Vyhodnocení výběrového řízení na "Ozelenění ulice 5. května"	Schválen
30.	Vyhodnocení výběrového řízení na zakázku malého rozsahu na akci "Park Úvaly Vinice II"	Schválen
31.	Vyhlášení výběrového řízení na zakázku malého rozsahu na „Poskytování právních služeb při výběrových řízeních“.	Schválen
32.	Pořízení propagačních předmětů města - vratné kelímky	Schválen
33.	Vyhlášení výběrového řízení na akci: "Dodávka a montáž dopravních značek - regulace parkování v okolí nádraží"	Schválen
34.	Žádost o finanční příspěvek - CENTRUM NA VERANĎĚ BEROUN, z.ú.	Schválen
35.	Roční souhrnná informace o přijatých a vyřízených stížnostech, ostatních podáních, podnětů a peticích a podání ombudsmana směřujících k Městskému úřadu Úvaly za rok 2019 a výroční zpráva o činnosti orgánů města Úvaly v oblasti poskytování informací podle zákona č. 106/1999 Sb. o svobodném přístupu k informacím, ve znění pozdějších předpisů za rok 2019	Schválen
36.	Zápisy z jednání komisí	Schválen
37.	Zápis č.1/2020 z jednání likvidační komise	Schválen
38.	Zápis č. 1/2020 z jednání Komise pro výstavbu, územního plánování a investice	Schválen

Bod	Věc	Stav po jednání
	ze dne 5.2.2020	
39.	Smlouva o smlouvě budoucí o zřízení věcného břemene - služebnosti a smlouva o právu provést stavbu č. IE-12-6009196 - ČEZ stavba: Úvaly výměna kVN US_PY_660, 659-PY_115	Schválen
40.	Výsledek koncesního řízení ve věci akce "Město Úvaly - Výběr provozovatele areálu venkovního koupaliště"	Stažen
41.	Žádost o změnu vyjádření na akci: IE-12-6009196 Úvaly, výměna kVN US_PY_660, 659-PY_1152 v ulicích Dobročovická a Kališnická, k.ú. Úvaly u Prahy	Schválen
42.	Darovací smlouva věci nemovité - Hostín Development, s.r.o. - lokalita Hostín etapa 1A a 1B	Schválen
43.	Posudek stávajícího stavu školní varny a návrh na řešení zjištěných problémů objektu kuchyně	Schválen
44.	Vyhlášení výběrového řízení na akci "Dodávka chladicího a mrazicího boxu do objektu školní jídelny v Úvalech"	Schválen
45.	Oznámení o úpravě cen servisních služeb společnosti OTIS a.s. - výtah v objektu základní školy, Arnošta z Pardubic 8, Úvaly	Schválen
46.	Oznámení o úpravě cen servisních služeb společností Schindler CZ, a.s. - výtah v objektu Arnošta z Pardubic 95, Úvaly	Schválen
47.	Posunutí retardéru v ul. Jeronýmova	Schválen
48.	Veřejnosprávní fyzická kontrola naplnění podmínek smlouvy o poskytnutí dotace z prostředků Státního fondu rozvoje bydlení na výstavbu nájemních bytů v obcích pro příjmově vymezené osoby dle NV č. 146/2003 Sb.	Schválen
49.	Stavební úpravy haly č. 3 v areálu Městského úřadu Úvaly	Schválen
50.	Výměna nevyhovujících dřevěných oken v objektu DPS, náměstí Svobody 1570, Úvaly	Schválen
51.	Schválení výběru dodavatele ve věci akce "Město Úvaly - Vybavení sběrného dvora"	Schválen
52.	Schválení uzavření dodatku č. 2 ke smlouvě o dílo ve věci akce "Sběrný dvůr Úvaly"	Schválen
53.	Urbanistické dopravní řešení prostor u nádraží Jiráskova ulice	Stažen
54.	Žádost o využívání sálku v DPS	Stažen
55.	<i>Různé</i>	
56.	<i>Dotazy, iniciativní návrhy členů rady</i>	

K jednotlivým bodům programu:

1. Zahájení

Bod 2. Žádost o vyjádření ke stavbě vrtané studny na pozemku parc. č. 3841/265, k.ú. Úvaly u Prahy

Předkladatel: Renata Stojecová, vedoucí odboru životního prostředí a územního rozvoje OŽPÚR
stažen z programu jednání

Bod 3. Žádost o vyjádření ke změně dokončené stavby RD v ulici Boženy Němcové 234, 250 82 Úvaly - stavební úpravy, přístavba a nástavba na pozemku parc. č. 1214 a 1215, k.ú. Úvaly u Prahy

Předkladatel: Renata Stojecová, vedoucí odboru životního prostředí a územního rozvoje OŽPÚR

Odbor životního prostředí a územního rozvoje předkládá radě města žádost pana ***. ****. M***** G*****; bytem Ž***** ****, *** ** Ú****, který zastupuje investora K**** Z*****; bytem S***** ****, *** ** Ú****, na základě plné moci, o vyjádření ke změně dokončené stavby rodinného domu v ulici Boženy Němcové 234, 250 82 Úvaly, stavební úpravy, přístavba a nástavba, na pozemku parc. č. 1214 a 1215, k.ú. Úvaly u Prahy.

Projednáno s architektem města, který souhlasí se stavebními úpravami, přístavbou a nástavbou rodinného domu na pozemku parc. č. 1214 a 1215, k.ú. Úvaly u Prahy, v ulici Boženy Němcové 234, Úvaly. Předložená dokumentace splňuje podmínky na výstavbu v dané lokalitě, navržená stavební úprava a její architektonické řešení bude dotvářet danou lokalitu a vhodně navazuje na stávající zástavbu. Přístavby rodinného domu jsou navrženy ve vzdálenosti menší než 2m a to přímo do hranice sousedních pozemků, bude nutné projednání výjimky, kterou uděluje stavební úřad.

Při výstavbě bude předepsaným způsobem chráněna zeleň na pozemku a v navazujícím uličním prostoru.

Odbor životního prostředí a územního rozvoje se domnívá, že investor plánuje budovat 2 bytové jednotky.

Usnesení č. R-122/2020

Rada města Úvaly

I. souhlasí

s vydáním souhlasného stanoviska ke změně dokončené stavby RD v ulici Boženy Němcové 234, 250 82 Úvaly - stavební úpravy, přístavba a nástavba na pozemku parc. č. 1214 a 1215, k.ú. Úvaly u Prahy, pro paní K**** Z*****; bytem S***** ****, *** ** Ú****, kterou zastupuje pan **** ****. M***** G*****; bytem Ž***** ****, *** ** Ú****, na základě plné moci

II. ukládá

1. vedoucí odboru životního prostředí a územního rozvoje OŽPÚR

1. zajistit realizaci tohoto usnesení

Termín: 30.4.2020

přijato, pro: 3, proti: 0, zdržel se: 1, mimo místnost: 0

Bod 4. Žádost o vyjádření ke stavbě pro rodinnou rekreaci na pozemku parc. č. 3547 a 3548, k.ú. Úvaly u Prahy

Předkladatel: Renata Stojecová, vedoucí odboru životního prostředí a územního rozvoje OŽPÚR

Odbor životního prostředí a územního rozvoje předkládá radě města žádost paní ** Vě** Š****, bytem S***** ****, *** ** Ú**** o vyjádření ke stavbě pro rodinnou rekreaci na pozemku parc. č. 3547 a 3548, k.ú. Úvaly u Prahy.

Objekt pro rekreaci se nachází v území stávající zástavby objektů pro rekreaci. Jedná se o stavební úpravy a přístavbu ke stávající stavbě. Na pozemku je původní chatka, která bude ubourána po základovou desku. Tato původní základová deska bude součástí nové stavby dle navržené PD.

Příjezdová cesta je plánovaná na pozemku parc. č. 3549/6, k.ú. Úvaly u Prahy, a to na základě schváleného nového územního plánu města Úvaly. V současné době je vlastníkem tohoto pozemku pan J** V*** **. Po schválení nového územního plánu bude vlastníkem tohoto pozemku město Úvaly (na základě Smlouvy o smlouvě budoucí, uzavřené mezi panem J**** V***** a městem Úvaly).

Stavba navrženého objektu bude započata, až dojde k výše uvedené změně vlastníka a na uvedeném pozemku bude zřízená plánovaná příjezdová cesta.

Projednáno s architektem města.

Usnesení č. R-123/2020

Rada města Úvaly

I. souhlasí

s vydáním souhlasného stanoviska na stavbu pro rodinnou rekreaci na pozemku parc. č. 3547 a 3548, k.ú. Úvaly u Prahy, pro paní ** Vě** Š****, bytem S***** ****, *** ** Ú****, za podmínky, že stavba navrženého objektu bude započata, až dojde ke schválení nového územního plánu města Úvaly a vlastníkem pozemku, parc. č. 3549/6, k.ú. Úvaly u Prahy, určeného pro plánovanou příjezdovou komunikaci, se stane město Úvaly

II. ukládá

1. vedoucí odboru životního prostředí a územního rozvoje OŽPÚR

1. zajistit realizaci tohoto usnesení

Termín: 30.4.2020

nepřijato, pro: 0, proti: 3, zdržel se: 1, mimo místnost: 0

Bod 5. Žádost o souhlas přejezdu, případně zřízení cesty přes multifunkční hřiště v Radlické čtvrti

Předkladatel: Renata Stojecová, vedoucí odboru životního prostředí a územního rozvoje OŽPÚR

Odbor životního prostředí a územního rozvoje předkládá radě města žádost o souhlas přejezdu, případně zřízení cesty přes multifunkční hřiště v Radlické čtvrti přes pozemky parc.č. 3841/7 a 3841/52 oba k.ú. Úvaly u Prahy ve vlastnictví společnosti JARO REAL, s.r.o., Střimelická 2495/8, 14100 Praha - Záběhlice. Tyto pozemky budou na základě článku III. Plánovací smlouvy pro lokalitu „Radlická čtvrť Úvaly u Prahy“ ze dne 12.4. 2015 mezi společnostmi Jaro Real s.r.o. a městem Úvaly jako veřejné prostranství převedeny do vlastnictví města Úvaly. Žádost podali chataři z chatarské lokality za rodinnými domy v ulici Hvězdova. Plánovaná cesta by byla 30m dlouhá a 3m široká a zabrala by z plochy veřejného prostranství 90m². Sloužila by jako přístupová cesta k chatarské lokalitě za rodinnými domy v ulici Hvězdova. Žadatelé žádají zastupitelstvo města o schválení věcného břemene cesty ve prospěch chatařů z dané zahrádkářské kolonie. Cesta by sloužila pouze jako průjezd na pozemky chatařů a nikoliv k parkování. V zastoupení chatařů podali žádost manželé D***** , ***** **** , *** ** ***** * * ***** **

Usnesení č. R-124/2020

Rada města Úvaly

I. bere na vědomí

žádost o souhlas přejezdu, případně zřízení cesty přes multifunkční hřiště v Radlické čtvrti přes pozemky parc.č. 3841/7 a 3841/52 oba k.ú. Úvaly u Prahy ve vlastnictví společnosti JARO REAL, s.r.o., Střimelická 2495/8, 14100 Praha - Záběhlice, kterou podali v zastoupení chatařů manželé D***** , ***** **** , *** ** ***** * * ***** **

II. souhlasí s

vybudováním přístupové veřejné pozemní komunikace přes pozemky parc.č. 3841/7 a 3841/52 oba v k.ú. Úvaly u Prahy po převedení pozemků dle článku III. Plánovací smlouvy pro lokalitu „Radlická čtvrť Úvaly u Prahy“ ze dne 12.4. 2015 uzavřené mezi společností JARO REAL, s.r.o., Střimelická 2495/8, 14100 Praha - Záběhlice a městem Úvaly, Arnošta z Pardubic 95, 250 82 Úvaly

III. ukládá

1. Ing. Renatě Stojecové, Ph.D., vedoucí odboru životního prostředí a územního rozvoje OŽPÚR

1. zajistit realizaci tohoto usnesení

Příloha č.1 k usnesení Rady města Úvaly - žádost neveřejná

Příloha č.2 k usnesení Rady města Úvaly - žádost veřejná

nepřijato, pro: 0, proti: 4, zdržel se: 0, mimo místnost: 0

Bod 6. Žádost o vyjádření ke změně využití pozemků

Předkladatel: Renata Stojecová, vedoucí odboru životního prostředí a územního rozvoje OŽPÚR

Odbor životního prostředí a územního rozvoje předkládá radě města žádost paní ***. B***** K***** , bytem J***** *** , *** ** Ú**** , která zastupuje manžele P***** , bytem R***** **** , *** ** Ú**** , na základě plné moci. Jedná se o změnu využití pozemků parc. č. 1930, o výměře 211 m², druh pozemku lesní pozemek, parc. č. 3133/4, o výměře 129 m², druh pozemku lesní pozemek a parc. č. 3133/9, o výměře 1 m², druh pozemku lesní pozemek, všechny v k.ú. Úvaly u Prahy, z důvodu dlouhodobého evidenčního nesouladu. Pozemky jsou trvale zaploceny a využívány pro zázemí rodinného domu čp. 543, Úvaly. V reálu je zde zastavěná plocha a doprovodné stavby. Pozemky dlouhodobě neplní funkci lesa a není zde možnost řádného lesního hospodaření. Odnětím pozemků z PUPFL dojde k vyřešení evidenčního nesouladu mezi faktickým stavem a stavem vedeným v evidenci katastru nemovitostí.

Projednáno s architektem města.

Odbor životního prostředí po prostudování žádosti a dané lokality na místě s přihlédnutím ke kladnému stanovisku odboru životního prostředí Brandýs nad Labem-Stará Boleslav doporučuje odsouhlasit změnu využití pozemků, z důvodu, že pozemky fakticky nemají charakter lesa. Na pozemku je nutné zachovat veškerou stávající zeleň.

Usnesení č. R-125/2020

Rada města Úvaly

I. souhlasí

s vydáním souhlasného stanoviska ke změně využití pozemků lesa, pozemků parc. č. 1930, parc. č. 3133/4 a parc. č. 3133/9, k.ú. Úvaly u Prahy, z důvodu dlouhodobého evidenčního nesouladu, pro manžele P***** , bytem R***** , *** ** Ú****, které zastupuje paní ***. B***** K***** , bytem J***** , *** ** Ú****, na základě plné moci

II. ukládá

1. vedoucí odboru životního prostředí a územního rozvoje OŽPÚR

1. zajistit realizaci tohoto usnesení

Termín: 30.4.2020

přijato, pro: 3, proti: 0, zdržel se: 1, mimo místnost: 0

Bod 7. Žádost o vyjádření ke stavbě zahradního domku na pozemku parc. č. 3855/5, k.ú. Úvaly u Prahy

Předkladatel: Renata Stojecová, vedoucí odboru životního prostředí a územního rozvoje OŽPÚR

Odbor životního prostředí a územního rozvoje předkládá radě města žádost paní L***** A***** , bytem V**** ** , *** ** V**** , o vyjádření na stavbu zahradního domku na pozemku parc. č. 3855/5, k.ú. Úvaly u Prahy.

Projednáno s architektem města.

Odbor životního prostředí a územního rozvoje souhlasí se stavbou zahradního domku za účelem zázemí pro údržbu zahrady na pozemku parc. č. 3855/5, k.ú. Úvaly u Prahy, projektová dokumentace splňuje podmínky pro daný záměr v dané lokalitě, při stavbě je nutná ochrana stávající zeleně.

Usnesení č. R-126/2020

Rada města Úvaly

I. souhlasí

s vydáním souhlasného stanoviska na stavbu zahradního domku na pozemku parc. č. 3855/5, k.ú. Úvaly u Prahy pro paní L***** A***** , bytem V**** ** , *** ** V****

II. ukládá

1. vedoucí odboru životního prostředí a územního rozvoje OŽPÚR

1. zajistit realizaci tohoto usnesení

Termín: 30.4.2020

přijato, pro: 4, proti: 0, zdržel se: 0, mimo místnost: 0

Bod 8. Žádost o nové vyjádření ke stavbě rodinného domu na pozemku parc. č. 3268/328, k.ú. Úvaly u Prahy - upravená projektová dokumentace

Předkladatel: Renata Stojecová, vedoucí odboru životního prostředí a územního rozvoje OŽPÚR

Odbor životního prostředí a územního rozvoje předkládá radě města žádost od společnosti Project ISA s.r.o., se sídlem Markupova 2854/2a, 193 00 Praha, IČ:28465881, která zastupuje investora pana M***** Š***** , bytem K***** , *** ** P***** , na základě plné moci, o nové vyjádření ke stavbě rodinného domu, na pozemku parc. č. 3268/328, k.ú. Úvaly u Prahy, lokalita Horoušánky.

Investor upravil projektovou dokumentaci, PD nyní obsahuje výstavbu rodinného domu o jedné bytové jednotce a jeden sjezd. Původní projektová dokumentace nebyla Radou města schválena, obsahovala 2 bytové jednotky a 2 sjezdy.

Projednáno s architektem města, který souhlasí s výstavbou rodinného domu na pozemku parc. č. 3268/328, k.ú. Úvaly u Prahy. Předložená projektová dokumentace splňuje podmínky na výstavbu v dané lokalitě, rodinný dům je umístěn v dostatečných odstupech od hranic pozemku a jeho ráz a architektonické řešení bude dotvářet lokalitu. Oplocení je v souladu s OOP č. 1/2017 - Regulace výšky a průhlednosti oplocení, které bylo povoleno samostatně. Dokumentace byla upravena tak, že se jedná o jednu bytovou jednotku. Dále je navržen jen jeden vjezd na pozemek místo dvou, kde byla dokumentace upravena. Stále platí připomínka, že pozemek parc. č. 3268/245, k.ú. Úvaly není veden v katastru nemovitostí jako komunikace. Nutná koordinace s odborem investic a dopravy.

Odbor životního prostředí a územního rozvoje nedoporučuje radě města souhlasit s výstavbou rodinného domu neboť se jedná prakticky stále o 2 bytové jednotky.

Usnesení č. R-127/2020

Rada města Úvaly

I. souhlasí

s vydáním souhlasného stanoviska na stavbu rodinného domu, na pozemku parc. č. 3268/328, k.ú. Úvaly u Prahy, lokalita Horoušánky, o 1 bytové jednotce a 1 sjezdu, pro pana M***** Š*****, bytem K***** ****, *** ** P**** *****, kterého zastupuje společnost Project ISA s.r.o., se sídlem Markupova 2854/2a, 193 00 Praha 9, IČ: 284 65881, na základě plné moci

II. ukládá

1. vedoucí odboru životního prostředí a územního rozvoje OŽPÚR

1. zajistit realizaci tohoto usnesení

nepřijato, pro: 0, proti: 3, zdržel se: 1, mimo místnost: 0

Bod 9. Žádost o vyjádření k novostavbě rodinného domu s garáží a 1 BJ na pozemku parc. č. 3928/52, k.ú. Úvaly u Prahy

Předkladatel: Renata Stojecová, vedoucí odboru životního prostředí a územního rozvoje OŽPÚR

Odbor životního prostředí a územního rozvoje předkládá radě města žádost paní D*** B*****, bytem R**** *, ** ** Ú****, která zastupuje stavebníka J*** a J*** B*****, bytem R**** *, ** ** Ú****, na základě plné moci, o vyjádření k novostavbě rodinného domu s garáží a 1 BJ na pozemku parc. č. 3928/52, k.ú. Úvaly u Prahy, lokalita Nové Slovany.

Projednáno s architektem města.

Odbor životního prostředí souhlasí s vydáním souhlasného stanoviska z důvodu splnění všech zadaných podmínek. (Oplocení je v souladu s OOP, PD byla upravena tak, že se jedná o jednu bytovou jednotku, parkování je v pořádku, poloha domu byla posunuta tak, aby odstupy nevyžadovaly výjimku, dokumentace byla doplněna o výkresy vytápění).

Usnesení č. R-128/2020

Rada města Úvaly

I. souhlasí

s vydáním souhlasného stanoviska k novostavbě rodinného domu s garáží a 1 BJ na pozemku parc. č. 3928/52, k.ú. Úvaly u Prahy, pro pana J*** a paní J*** B*****, bytem R**** *, ** ** Ú****, které zastupuje paní ***. D*** B*****, bytem R**** *, ** ** Ú****, na základě plné moci

II. ukládá

1. vedoucí odboru životního prostředí a územního rozvoje OŽPÚR

1. zajistit realizaci tohoto usnesení

Termín: 30.4.2020

přijato, pro: 4, proti: 0, zdržel se: 0, mimo místnost: 0

Bod 10. Žádost o udělení výjimky z opatření obecné povahy č.3/2019 - Stavební uzávěra pro vyjmenované stavby, pro stavbu rodinného domu o 2 BJ na pozemku parc. č. 3268/198, k.ú. Úvaly u Prahy

Předkladatel: Renata Stojecová, vedoucí odboru životního prostředí a územního rozvoje OŽPÚR

Odbor životního prostředí a územního rozvoje předkládá radě města žádost manželů ***. Z***** a D***** E*****, bytem Š***** ****, ** ** Ú****, o udělení výjimky z opatření obecné povahy č. 3/2019 - Stavební uzávěra pro vyjmenované stavby, pro stavbu rodinného domu o dvou bytových jednotkách, na pozemku parc. č. 3268/198, k.ú. Úvaly u Prahy, lokalita Horoušánky.

Jedná se o novostavbu rodinného domu s dvěma bytovými jednotkami na pozemku parc. č. 3268/198, k.ú. Úvaly u Prahy, lokalita Horoušánky. Manželé ***** bydlí v současné době v menším rodinném domě poblíž pozemku parc. č. 3268/198, k.ú. Úvaly u Prahy. Záměr postavit dvě bytové jednotky je z důvodu umístění babičky do druhé BJ, která bydlí v podnájmu v Šestajovicích.

Projednáno s architektem města.

Protože jsou navrženy dvě samostatné bytové jednotky v objektu je nutné pro souhlasné stanovisko uzavřít plánovací smlouvu s městem Úvaly. Udělení výjimky je v kompetenci Rady města Úvaly.

Poznámka: Protože se jedná o bydlení jedné rodiny doporučujeme upravit projektovou dokumentaci tak, aby se jednalo o jednu bytovou jednotku při zachování odděleného bydlení generací. Výjimka potom nebude nutná.

Usnesení č. R-129/2020

Rada města Úvaly

I. souhlasí

s udělením výjimky z Opatření obecné povahy č. 3/2019 - Stavební uzávěra pro vyjmenované stavby, ke stavbě rodinného domu s dvěma bytovými jednotkami na pozemku parc. č. 3268/198, k.ú. Úvaly u Prahy, lokalita Horoušánky, Úvaly, pro manžele E***** , bytem, Š***** , *** ** Ú****, za podmínky uzavření Plánovací smlouvy s městem Úvaly

II. ukládá

1. vedoucí odboru životního prostředí a územního rozvoje OŽPÚR

1. zajistit realizaci tohoto usnesení

nepřijato, pro: 0, proti: 4, zdržel se: 0, mimo místnost: 0

Bod 11. Žádost o vyjádření ke stavbě rodinného domu na pozemku parc. č. 3797/3, k.ú. Úvaly u Prahy, ulice Želivského, Úvaly

Předkladatel: Renata Stojecová, vedoucí odboru životního prostředí a územního rozvoje OŽPÚR

Odbor životního prostředí a územního rozvoje předkládá Radě města žádost pana T**** P****, bytem R****, o vyjádření ke stavbě rodinného domu, na pozemku parc. č. 3797/3, k.ú. Úvaly u Prahy, ulice Želivského v Úvalech.

Projednáno s architektem města.

Odbor životního prostředí souhlasí se stavbou rodinného domu na pozemku parc. č. 3797/3, k.ú. Úvaly u Prahy. Předložená projektová dokumentace splňuje podmínky na výstavbu v dané lokalitě. RD je umístěn v dostatečných odstupech od hranic pozemku a jeho ráz a architektonické řešení po dokončení přístavby bude dotvářet danou lokalitu.

Usnesení č. R-130/2020

Rada města Úvaly

I. souhlasí

s vydáním souhlasného stanoviska na stavbu rodinného domu, na pozemku parc. č. 3797/3, k.ú. Úvaly u Prahy v ulici Želivského, Úvaly, pro pana T**** P****, bytem R****, Ú****

II. ukládá

1. vedoucí odboru životního prostředí a územního rozvoje OŽPÚR

1. zajistit realizaci tohoto usnesení

přijato, pro: 4, proti: 0, zdržel se: 0, mimo místnost: 0

Bod 12. Žádost o vyjádření ke změně stavby před jejím dokončením pro akci - "Parketárna Úvaly", na pozemcích parc. č. 250, 251, 252 a 265, všechny v k.ú. Úvaly u Prahy

Předkladatel: Renata Stojecová, vedoucí odboru životního prostředí a územního rozvoje OŽPÚR

Odbor životního prostředí a územního rozvoje předkládá radě města žádost pana *** J*** B****, bytem P** L****, který zastupuje stavebníka eTruhlárna s.r.o., se sídlem Přátelství 986/19, 104 00 Praha 10-Uhřetěves, na základě plné moci, o závazné stanovisko pro akci - "Parketárna Úvaly", na pozemcích parc. č. 250, 251, 252 a 265, všechny v k.ú. Úvaly u Prahy.

Projednáno s architektem města.

Z důvodu havarijního stavu renovované budovy vlivem klimatických podmínek (zatékání, mráz) a dle posudku statika je nutné přistoupit k vyřešení stability a únosnosti nosných prvků této budovy. Projektová dokumentace řeší vybudování nového nosného konstrukčního systému tohoto objektu za pomoci železobetonového montovaného skeletu. Vše ostatní zůstává stejné. Jedinou dispoziční změnou je prodloužení původně navrženého schodiště o jedno podlaží až do prostor nevyužívané půdy.

Nejsou nijak měněny původně navržené technologie vytápění, větrání, rozvody likvidace splaškových vod a dešťových vod, vodovodu, všech silových i slaboproudých instalací, včetně EPS.

Odbor životního prostředí souhlasí se změnou stavby před jejím dokončením Parketárny Úvaly na pozemcích parc. č. 250, 251, 252 a 265, všechny v k.ú. Úvaly u Prahy. Vše zůstává stejné, nově se bude stavět pouze nosná konstrukce.

Usnesení č. R-131/2020

Rada města Úvaly

I. souhlasí

s vydáním souhlasného stanoviska pro změnu stavby před jejím dokončením na akci „Parketárna Úvaly“, na pozemcích parc. č. 250, 251, 252 a 265, všechny v k.ú. Úvaly, pro stavebníka eTruhlárna s.r.o., se sídlem Přátelství 986/19, 104 00 Praha 10-Uhřetěves, IČO: 27443566

II. ukládá

1. vedoucí odboru životního prostředí a územního rozvoje OŽPÚR

1. zajistit realizaci tohoto usnesení

Termín: 30.4.2020

přijato, pro: 4, proti: 0, zdržel se: 0, mimo místnost: 0

Bod 13. Žádost o vyjádření k územnímu řízení na stavbu "Deponie Úvaly" na pozemku parc. č. 3957/35, k.ú. Úvaly u Prahy z hlediska oplocení areálu

Předkladatel: Renata Stojecová, vedoucí odboru životního prostředí a územního rozvoje OŽPÚR

Odbor životního prostředí a územního rozvoje předkládá radě města žádost společnosti KC trans, s.r.o., se sídlem Škvorecká 33, 250 82 Úvaly, IČ: 27060551, o vyjádření k územnímu řízení na stavbu "Deponie Úvaly" na pozemku parc. č. 3957/35, k.ú. Úvaly u Prahy z hlediska oplocení.

Oplocení z uliční části bude mít betonovou podezdívku o výšce 750 mm a dále průmyslové pletivo o výšce 1230 mm + ocelové sloupky. Celková výška oplocení bude 2000 mm nad terénem. Oplocení mezi sousedními pozemky bude neprůhledné, celková výška oplocení nad terénem bude 2000 mm. Bude zhotoveno z betonových sloupků a betonových desek zasunutých do drážek sloupků.

Vzhledem k tomu, že část oplocení v sousedství se sběrným dvorem je již provedena a vzhledem k náplni plochy, doporučujeme odsouhlasit výjimku z OOP - Regulace výšky a průhlednosti oplocení na část oplocení z uliční strany k pozemku parc. č. 3956, k.ú. Úvaly u Prahy, kde jeho celková výška nad terénem bude 2000 mm, oplocení bude mít betonovou podezdívku o výšce 750 mm a dále průmyslové pletivo o výšce 1230 mm + ocelové sloupky.

Projednáno s architektem města.

Odbor životního prostředí a územního rozvoje souhlasí s udělením výjimky z OOP č. 1/2017 - Regulace výšky a průhlednosti oplocení do uliční strany pozemku parc. č. 3956, k.ú. Úvaly u Prahy, kde bude celková výška oplocení 2000 mm.

Usnesení č. R-132/2020

Rada města Úvaly

I. souhlasí

s udělením výjimky z opatření obecné povahy č. 1/2017 - Regulace výšky a průhlednosti oplocení v zastavitelném území města Úvaly na oplocení areálu stavby „Deponie Úvaly“ na pozemku parc. č. 3957/35, k.ú. Úvaly u Prahy, pro společnost KC trans, s.r.o., se sídlem Škvorecká 33, 250 82 Úvaly, IČ: 27060551, které bude provedeno dle projektové dokumentace.

Oplocení z uliční strany k pozemku parc. č. 3956, k.ú. Úvaly u Prahy bude mít betonovou podezdívku o výšce 750 mm a dále průmyslové pletivo o výšce 1230 mm + ocelové sloupky, kde jeho celková výška nad terénem bude 2000 mm, z dalších stran se sousedními pozemky parc. č. 3957/32 a 3957/37, k.ú. Úvaly u Prahy bude oplocení neprůhledné z betonových sloupků a betonových desek zasunutých do drážek sloupků, celková výška oplocení nad terénem bude 2000 mm

II. ukládá

1. vedoucí odboru životního prostředí a územního rozvoje OŽPÚR

1. zajistit realizaci tohoto usnesení

přijato, pro: 4, proti: 0, zdržel se: 0, mimo místnost: 0

Bod 14. Žádost o vyjádření k projektové dokumentaci DSP na akci - "Přestavba křižovatky silnic I/12 Úvaly X ulice Dobročovická, Úvaly - Přestavba OK-PD-DÚR, DSP, VD-ZDS, IČ, AD"

Předkladatel: Renata Stojecová, vedoucí odboru životního prostředí a územního rozvoje OŽPÚR

Odbor životního prostředí a územního rozvoje předkládá radě města žádost společnosti M-projekce s.r.o., se sídlem Resslova 956, 500 02 Hradec Králové, IČ: 05061415, která zastupuje investora stavby, kterým je Ředitelství silnic a dálnic ČR, se sídlem Na Pankráci 546/56, 140 00 Praha 4, IČ: 65993390, o vyjádření k projektové dokumentaci DSP na akci - "Přestavba křižovatky silnic I/12 Úvaly X ulice Dobročovická, Úvaly - Přestavba OK-PD-DÚR, DSP, VD-ZDS, IČ, AD".

Projednáno s architektem města.

Odbor životního prostředí souhlasí s přestavbou křižovatky silnic I/12 X ul. Dobročovická, nutná koordinace s odborem investic a dopravy. Zároveň je nutná ochrana zeleně při stavbě, v případě kácení dřevin stanovit náhradní výsadbu.

Usnesení č. R-133/2020

Rada města Úvaly

I. souhlasí

s vydáním souhlasného stanoviska k projektové dokumentaci DSP na akci „Přestavba křižovatky silnic I/12 Úvaly X ulice Dobročovická, Úvaly - přestavba OK - PD-DÚR, DSP, VD-ZDS, IČ, AD“, stavebníka Ředitelství silnic a dálnic ČR, se sídlem Na Pankráci 546/56, 140 00 Praha 4, IČ: 65993390

II. ukládá

1. vedoucí odboru životního prostředí a územního rozvoje OŽPÚR

1. zajistit realizaci tohoto usnesení

přijato, pro: 4, proti: 0, zdržel se: 0, mimo místnost: 0

Bod 15. Žádost o vyjádření k projektové dokumentaci na stavbu rodinného domu, přípojky, zpevněné plochy a oplocení, na pozemku parc. č. 681 a 682, k.ú. Úvaly u Prahy

Předkladatel: Renata Stojecová, vedoucí odboru životního prostředí a územního rozvoje OŽPÚR

Odbor životního prostředí a územního rozvoje předkládá Radě města žádost pana ***. K**** S***** , bytem Ž***** ** , *** ** Č**** ** , který zastupuje investora M**** K**** , bytem P***** ** , *** ** P**** ** a R**** K***** , bytem D***** ** , *** ** Ú**** , na základě plné moci, o vyjádření k projektové dokumentaci na stavbu rodinného domu, přípojky, zpevněné plochy a oplocení, na pozemku parc. č. 681 a 682, k.ú. Úvaly u Prahy.

Projednáno s architektem města.

Odbor životního prostředí a územního rozvoje souhlasí se stavbou rodinného domu na pozemku parc. č. 681 a 682, k.ú. Úvaly u Prahy. Předložená dokumentace splňuje podmínky na výstavbu v dané lokalitě, rodinný dům a jeho přístavba je umístěn v dostatečných odstupech od hranic pozemku a jeho ráz a architektonické řešení po dokončení přístavby bude dotvářet danou lokalitu. Vzhledem k tomu, že se jedná o rohovou parcelu a vzhledem k charakteru sousední a okolní zástavby není nutné trvat na dodržení uliční čáry.

Usnesení č. R-134/2020

Rada města Úvaly

I. souhlasí

s vydáním souhlasného stanoviska na stavbu rodinného domu, přípojky, zpevněné plochy a oplocení, na pozemku parc. č. 681 a 682, k.ú. Úvaly u Prahy, stavebníků pana M**** K**** , bytem P***** ** , *** ** P**** ** a R**** K***** , bytem D***** ** , *** ** Ú****

II. ukládá

1. vedoucí odboru životního prostředí a územního rozvoje OŽPÚR

1. zajistit realizaci tohoto usnesení

přijato, pro: 4, proti: 0, zdržel se: 0, mimo místnost: 0

Bod 16. Žádost o vyjádření pro územní rozhodnutí - Změna využití území -"Zázemí firmy - manipulační plocha" pro pozemky parc. č. 335/30 a 335/31, k.ú. Úvaly u Prahy

Předkladatel: Renata Stojecová, vedoucí odboru životního prostředí a územního rozvoje OŽPÚR

Odbor životního prostředí a územního rozvoje předkládá radě města žádost pana ***. K**** S***** , bytem Ž***** ** , ** ** Č**** B** , který zastupuje investora stavby pana M***** Č***** , bytem T***** ** , ** ** J**** , na základě plné moci, o vyjádření pro územní rozhodnutí - Změna využití území -"Zázemí firmy - manipulační plocha" pro pozemky parc. č. 335/30 a 335/31, k.ú. Úvaly u Prahy.

Na pozemcích parc. č. 335/30 a 335/31, k.ú. Úvaly u Prahy bude nově vybudována zpevněná plocha ze zámkové dlažby, která bude sloužit pro parkování osobních a nákladních automobilů. Dále zde budou umístěny UNIMO buňky, jako zázemí pro firmu. Kolem celého pozemku bude vybudováno drátěné oplocení s ocelovými sloupky o výšce 1,6 m.

Projednáno s architektem města.

Odbor životního prostředí a územního rozvoje souhlasí s výše uvedenou stavbou na pozemku parc. č. 335/30 a 335/31, k.ú. Úvaly u Prahy, vzhledem k funkční náplni dané plochy a tomu, že záměr je v souladu s ÚP a navazuje na charakter okolních areálů. Oplocení bude provedeno v souladu s OOP č. 1/2017 - Regulace výšky a průhlednosti oplocení, města Úvaly.

V dalším stupni dokumentace budou podrobněji specifikovány sadové úpravy, včetně navržené výsadby vysoké zeleně, která bude odsouhlasena zahradním architektem města Ing. Lukášem Štefle Ph.D.

Usnesení č. R-135/2020

Rada města Úvaly

I. souhlasí

se změnou využití území - Zázemí firmy - manipulační plocha, pro pozemky parc. č. 335/30 a 335/31, k.ú. Úvaly u Prahy, pro stavebníka pana M***** Č***** , bytem T***** ** , ** ** J****

II. ukládá

1. vedoucí odboru životního prostředí a územního rozvoje OŽPÚR

1. zajistit realizaci tohoto usnesení

nepřijato, pro: 0, proti: 2, zdržel se: 2, mimo místnost: 0

Bod 17. Žádost o vyjádření ke stavbě vrtané studny, na pozemku parc. č. 3841/59, k.ú. Úvaly u Prahy v ulici Milíčova 2084, 250 82 Úvaly

Předkladatel: Renata Stojecová, vedoucí odboru životního prostředí a územního rozvoje OŽPÚR

stažen z programu jednání

Bod 18. Žádost o vyjádření ke stavbě rodinného domu, oplocení a přípojek IS na pozemku parc. č. 441/1, k.ú. Úvaly u Prahy, ulice Ruská, 250 82 Úvaly

Předkladatel: Renata Stojecová, vedoucí odboru životního prostředí a územního rozvoje OŽPÚR

Odbor životního prostředí a územního rozvoje předkládá Radě města žádost pana P**** B**** , bytem J**** N**** ** , ** ** P**** ***** , který zastupuje investora paní T**** B**** , bytem J**** N**** ** , ** ** P**** ***** a J**** M**** , bytem N* V**** ** , ** ** P**** ***** , na základě plné moci, o vyjádření ke stavbě rodinného domu, oplocení a přípojek IS.

Projednáno s architektem města.

Odbor životního prostředí a územního rozvoje souhlasí se stavbou rodinného domu na pozemku parc. č. 441/1, k.ú. Úvaly u Prahy. Předložená dokumentace splňuje podmínky na výstavbu v dané lokalitě, rodinný dům je umístěn ze všech stran v dostatečných odstupech od hranic pozemku a zachovává uliční čáru, jeho ráz a architektonické řešení bude dotvářet danou lokalitu. Oplocení je navrženo v souladu s OOP č. 1/2017 - Regulace výšky a průhlednosti oplocení, města Úvaly. Při výstavbě bude předepsaným způsobem chráněna zeleň na pozemku a v navazujícím uličním prostoru.

Usnesení č. R-136/2020

Rada města Úvaly

I. souhlasí

s vydáním souhlasného stanoviska na stavbu rodinného domu, oplocení a přípojek IS na pozemku parc. č. 441/1, k.ú. Úvaly u Prahy v ulici Ruská, 250 82 Úvaly pro stavebníky paní T**** B**** , bytem J**** N**** ** , ** ** P**** ***** a pana J**** M**** , bytem N* V**** ** , ** ** P**** *****

II. ukládá

1. vedoucí odboru životního prostředí a územního rozvoje OŽPÚR

1. zajistit realizaci tohoto usnesení

přijato, pro: 3, proti: 0, zdržel se: 1, mimo místnost: 0

Bod 19. Žádost o vyjádření ke stavbě oplocení pozemku parc. č. 3071/5, k.ú. Úvaly u Prahy, v ulici Mánesova, Úvaly

Předkladatel: Renata Stojecová, vedoucí odboru životního prostředí a územního rozvoje OŽPÚR

Odbor životního prostředí a územního rozvoje předkládá radě města žádost pana M***** Č*****, bytem, N***** *****, ** ** P**** **, který zastupuje pana J*** Ř*****, bytem V K**** **, ** ** Z*****, o vyjádření ke stavbě oplocení pozemku parc. č. 3071/5, k.ú. Úvaly u Prahy, v ulici Mánesova, Úvaly.

Předmětný pozemek se nachází v záplavovém území vodního toku Výmola a současně v aktivní zóně záplavového území. V aktivní zóně záplavového území se nachází část oplocení přiléhající k vodnímu toku.

Oplocení pozemku bude provedeno kombinací ocelových sloupků a poplastovaného pletiva výšky 1,6 m dle podmínek Povodí Labe s.p. a nebude zasahovat do aktivní záplavové zóny. Povodí Labe, s.p., Víta Nejedlého 951/8, Slezské Předměstí, 500 03 Hradec Králové nesouhlasí s umístěním oplocení v aktivní zóně záplavového území, z důvodu možného průchodu velkých vod a vzniku možných škod.

Projednáno s architektem města.

Odbor životního prostředí a územního rozvoje souhlasí se stavbou oplocení uvedeného pozemku par. č. 3071/5, k.ú. Úvaly u Prahy. Dle projektové dokumentace je oplocení v souladu s OOP města Úvaly a na základě vyjádření Povodí Labe musí být provedeno dle jejich podmínek, kde nesmí oplocení zasahovat do aktivní záplavové zóny. Dále nesmí dojít k poškození stávající vzrostlé zeleně.

Usnesení č. R-137/2020

Rada města Úvaly

I. souhlasí

s vydáním souhlasného stanoviska na stavbu oplocení pozemku parc. č. 3071/5, k.ú. Úvaly u Prahy, v ulici Mánesova, Úvaly pro stavebníka pana Jana Řežába, bytem V Koutě 483, 330 08 Zruč-Senec, za podmínek:

- 1) že nebude zapláceno záplavové území pozemku, ale pouze jeho horní bezzáplavová část
- 2) Opatření obecné povahy č. 1/2017 města Úvaly - Regulace výšky a průhlednosti oplocení
- 3) že nedojde k poškození stávající vzrostlé zeleně

II. ukládá

1. vedoucí odboru životního prostředí a územního rozvoje OŽPÚR

1. zajistit realizaci tohoto usnesení

přijato, pro: 4, proti: 0, zdržel se: 0, mimo místnost: 0

Bod 20. Příkazní smlouva s Českou zemědělskou univerzitou v Praze zajišťovat povinnosti vlastníka lesa v majetku města

Předkladatel: Renata Stojecová, vedoucí odboru životního prostředí a územního rozvoje OŽPÚR

Odbor životního prostředí a územního rozvoje předkládá radě města návrh Příkazní smlouvy s Českou zemědělskou univerzitou v Praze, Kamýcká 129, 165 21 Praha 6 - Suchdol IČO: 60460709. Předmětem této smlouvy je zajišťování plnění povinností vlastníka lesa podle zákona č. 289/1995 Sb., o lesích a o změně a doplnění některých zákonů (lesní zákon), ve znění pozdějších předpisů (dále jen „lesní zákon“) ve vztahu k lesům a vykonávat v Lesích odborného lesního hospodáře, to vše tak, aby byl naplněn účel podle § 1 lesního zákona. Město Úvaly se zavazuje platit za řádně vykonané činnosti odměnu dle ceníku a poskytovat mu potřebnou součinnost k plnění smlouvy.

Smlouvu navrhla Česká zemědělská univerzita v Praze a bude připomínkována a doplněna právním zástupcem města.

Usnesení č. R-138/2020

Rada města Úvaly

I. souhlasí s

uzavřením Příkazní smlouvy s Českou zemědělskou univerzitou v Praze, Kamýcká 129, 165 21 Praha 6 - Suchdol, IČO: 60460709 a městem Úvaly, Arnošta z Pardubic 95, 250 82 Úvaly, IČO: 00240931

II. pověřuje

1. Ing. Renatu Stojecovou, Ph.D., vedoucí odboru životního prostředí a územního rozvoje OŽPÚR
 1. podpisem této příkazní smlouvy

III. ukládá

1. Ing. Renatě Stojecové, Ph.D., vedoucí odboru životního prostředí a územního rozvoje OŽPÚR
 1. zajistit realizaci tohoto usnesení

Příloha č.1 k usnesení Rady města Úvaly - příkazní smlouva

Příloha č.2 k usnesení Rady města Úvaly - ceník

přijato, pro: 4, proti: 0, zdržel se: 0, mimo místnost: 0

Bod 21. Zvýšení provozních nákladů sběrného dvora Úvaly

Předkladatel: Renata Stojecová, vedoucí odboru životního prostředí a územního rozvoje OŽPÚR

Odbor životního prostředí a územního rozvoje předkládá radě města informaci o zvýšení provozních nákladů sběrného dvora, a to od ledna 2020 z původních 26 182 Kč na 45 411,30 Kč včetně DPH. Důvodem je navýšení všech provozních nákladů na nájem haly, nájem plochy, užívání sociálně-administrativních zařízení, údržbu, administraci a evidenci, energii a vodu, správné režii.

Dopad na rozpočet 45 411,30 Kč oproti 26 182,- tzn. + 19 229,3 Kč kapitola: 3722-36, položka 5169 - částka je zahrnuta v rozpočtu

Usnesení č. R-139/2020

Rada města Úvaly

I. souhlasí se

zvýšením provozních nákladů sběrného dvora, a to od ledna 2020 z původních 26 182 Kč na 45 411,30 Kč včetně DPH tzn. navýšení o 19 229,3 Kč včetně DPH

II. ukládá

1. Ing. Renatě Stojecové, Ph.D., vedoucí odboru životního prostředí a územního rozvoje OŽPÚR
 1. zajistit realizaci tohoto usnesení

přijato, pro: 4, proti: 0, zdržel se: 0, mimo místnost: 0

Bod 22. Žádost společnosti PUDIS a.s., o stanovisko k nově navrženým přístupovým cestám k pozemkům podél zemních valů SO 767, 768 a 778.5, 778.6, které zasahují do k.ú. Úvaly u Prahy - upřesnění vyjádření

Předkladatel: Renata Stojecová, vedoucí odboru životního prostředí a územního rozvoje OŽPÚR

Odbor životního prostředí a územního rozvoje předkládá radě města žádost společnosti PUDIS a.s., se sídlem Podbabská 1014/20, 160 00 Praha 6, IČ:45272891, o předběžné stanovisko k nově navrženým přístupovým cestám k pozemkům podél zemních valů SO 767, 768 a 778.5, 778.6, které zasahují na naše katastrální území a je zde předpoklad jejich následného správcovství. Jedná se o stavbu I/12 Běchovice - Úvaly, ke které se vyjádřil i městys Škvorec - SO 167 a obec Tuklaty - SO 168, které poslaly své připomínky k této projektové dokumentaci.

Projednáno s architektem města.

Odbor životního prostředí a územního rozvoje souhlasí s předběžným návrhem přístupových cest k SO167 a SO 168 k zemním valům v rámci dokumentace DUR stavby přeložka I/12 Běchovice - Úvaly a doporučuje radě města:

- 1) Souhlasit s návrhem přístupové cesty SO 167 k zemním valům SO 767 a 768 v rámci dokumentace DUR stavby I/12 Běchovice - Úvaly, za podmínky prodloužení přístupové cesty až na konec zemního valu SO 767 a jejího dalšího pokračování západním směrem podél valu SO 776 s napojením na komunikaci III/01215 Dobročovice - Úvaly tak, aby vzniklo souvislé propojení mezi touto komunikací III/01215 a komunikací II/101.
- 2) Nesouhlasit s napojením na stávající ul. Rokycanova, ale navrhujeme napojení do ulice Hvězdova.
- 3) Souhlasit s předběžným návrhem přístupové cesty SO 168 k zemním valům SO 778.5 a 778.6 v rámci dokumentace DUR stavby I/12 Běchovice Úvaly
- 4) Navrhnout přístupovou cestu z II/101 podél valu SO 778,1 a So 778,2 s následným propojením na parkoviště svazkové školy.

Nutná koordinace s OID.

P. Polák nebyl přítomen u hlasování.

Usnesení č. R-140/2020

Rada města Úvaly

I. souhlasí

- 1) s návrhem přístupové cesty SO 167 k zemním valům SO 767 a 768 v rámci dokumentace DÚR stavby I/12 Běchovice - Úvaly, za podmínky prodloužení přístupové cesty až na konec zemního valu SO 767 a jejího dalšího pokračování západním směrem podél valu SO 776 s napojením na komunikaci III/01215 Dobročovice - Úvaly tak, aby vzniklo souvislé propojení mezi touto komunikací III/01215 a komunikací II/101
- 2) s předběžným návrhem přístupové cesty SO 168 k zemním valům SO 778.5 a 778.6 v rámci dokumentace DÚR stavby I/12 Běchovice Úvaly

II. nesouhlasí

s napojením na stávající ul. Rokycanova, ale navrhuje napojení do ulice Hvězdova

III. navrhuje

zřízení přístupové pozemní komunikace z II/101 podél valu SO 778,1 a So 778,2 s následným propojením na parkoviště svazkové školy

IV. ukládá

1. vedoucí odboru životního prostředí a územního rozvoje OŽPÚR
 1. zajistit realizaci tohoto usnesení

Termín: 29.2.2020

přijato, pro: 4, proti: 0, zdržel se: 0, mimo místnost: 0

Bod 23. Revokace usnesení č. 492/2019 ze dne 16.12.2019 - Žádost o vyjádření k projektové dokumentaci na stavbu - IE-12-6009196 Úvaly, výměna kVN US_PY_660, 659-PY_1152 v ulici Dobročovická a Kališnická, k.ú. Úvaly u Prahy

Předkladatel: Renata Stojecová, vedoucí odboru životního prostředí a územního rozvoje OŽPÚR

Odbor životního prostředí a územního rozvoje předkládá radě města k revokaci usnesení č. 492/2019 ze dne 16.12.2019 ve znění "Rada města souhlasí s výměnou kVN US_PY_660, 659-PY_1152 v ulici Dobročovická a Kališnická, k.ú. Úvaly u Prahy za splnění následujících podmínek:

- nutná ochrana stávající zeleně a její uvedení do původního stavu po zásahu
- zámkové dlažby uvést do původního stavu
- trasy v asfaltovém povrchu řešit protlakem
- zhotovitel stavby musí být společnost RAISA spol s r.o., IČ:43005071, se sídlem Havlíčkova 822, 280 02 Kolín IV., která má smluvní záruční práva na veřejnou infrastrukturu v této lokalitě a tato práva musí být zachována i po realizaci stavby

a ukládá vedoucí odboru životního prostředí a územního rozvoje zajistit realizaci tohoto usnesení"

Důvodem revokace je žádost ČEZ Distribuce, a.s., se sídlem Teplická 874/8, 405 02 Děčín, IČ: 24729035 o změnu vyjádření zn. MEUVP/134/2020 k projektové dokumentaci na stavbu IE-12-6009196 Úvaly, výměna kVN US_PY_660, 659-PY_1152 v ulici Dobročovická, Kališnická, k.ú. Úvaly u Prahy. Rada města požaduje trasy v asfaltovém povrchu řešit protlakem, ale po vyjádření správců sítí plynovodu a kanalizace, které jsou v komunikaci uloženy je možné provádět pouze ruční překop.

P. Polák nebyl přítomen u hlasování.

Usnesení č. R-141/2020

Rada města Úvaly

I. ruší

usnesení č. R - 492/2019 ze dne 16.12.2019 ve znění "Rada města souhlasí s výměnou kVN US_PY_660, 659-PY_1152 v ulici Dobročovická a Kališnická, k.ú. Úvaly u Prahy za splnění následujících podmínek:

- nutná ochrana stávající zeleně a její uvedení do původního stavu po zásahu
- zámkové dlažby uvést do původního stavu

- trasy v asfaltovém povrchu řešit protlakem

- zhotovitel stavby musí být společnost RAISA spol s r.o., IČ:43005071, se sídlem Havlíčkova 822, 280 02 Kolín IV., která má smluvní záruční práva na veřejnou infrastrukturu v této lokalitě a tato práva musí být zachována i po realizaci stavby

a ukládá vedoucí odboru životního prostředí a územního rozvoje zajistit realizaci tohoto usnesení"

II. ukládá

1. vedoucí odboru životního prostředí a územního rozvoje OŽPÚR

1. zajistit realizaci tohoto usnesení

Termín: 31.3.2020

přijato, pro: 3, proti: 0, zdržel se: 0, mimo místnost: 0

Bod 24. Revokace usnesení rady města č. R - 24/2020 ze dne 14.1.2020 - Žádost společnosti PUDIS a.s., o stanovisko k nově navrženým přístupovým cestám k pozemkům podél zemních valů SO 767, 768 a 778.5, 778.6, které zasahují do k.ú. Úvaly u Prahy

Předkladatel: Renata Stojecová, vedoucí odboru životního prostředí a územního rozvoje OŽPÚR

Odbor životního prostředí a územního rozvoje předkládá Radě města k revokaci usnesení č. R - 24/2020 ze dne 14.1.2020 - Žádost společnosti PUDIS a.s., o stanovisko k nově navrženým přístupovým cestám k pozemkům podél zemních valů SO 767, 768 a 778.5, 778.6, které zasahují do k.ú. Úvaly u Prahy ve znění: "rada města souhlasí 1) s předběžným návrhem přístupové cesty SO 167 k zemním valům SO 767 a 768 v rámci dokumentace DÚR stavby I/12 Běchovice Úvaly za podmínky prodloužení přístupové cesty až na konec zemního valu SO 767 a jejího dalšího pokračování západním směrem podél valu SO 776 s napojením na komunikaci III/01215 Dobročovice - Úvaly tak, aby vzniklo souvislé propojení mezi touto komunikací III/01215 a komunikací II/101 a rozšíření mostního objektu (Dobročovice - Úvaly) nad přeložkou I/12 o zónu pro chodce a cyklisty v pravém i levém jízdním pruhu. 2) s předběžným návrhem přístupové cesty SO 168 k zemním valům SO 778.5 a 77.6 v rámci dokumentace DÚR stavby I/12 Běchovice Úvaly za podmínky prodloužení této přístupové cesty tak, aby došlo k souvislému propojení komunikace II/101 (podél valů SO 778.4 a 778.3) a stávající komunikace I/12 a ukládá vedoucí odboru životního prostředí a územního rozvoje zajistit realizaci tohoto usnesení."

Důvodem revokace je změna vyjádření na základě jednání vedení města Úvaly se zástupci společnosti PUDIS a.s. dne 10.2.2020

Nutná koordinace s OID.

P. Polák nebyl přítomen u hlasování.

Usnesení č. R-142/2020

Rada města Úvaly

I. ruší

Usnesení č. R-24/2020 ze dne 14.1.2020

přijato, pro: 3, proti: 0, zdržel se: 0, mimo místnost: 0

Bod 25. Revokace usnesení č. 17/2020 ze dne 14.1.2020 - Ozelenění části pozemku parc.č. 291/1 k.ú. Úvaly u Prahy - ulice Škvorecká u pivovaru

Předkladatel: Renata Stojecová, vedoucí odboru životního prostředí a územního rozvoje OŽPÚR

Odbor životního prostředí a územního rozvoje předkládá radě města k revokaci usnesení č. 17/2020 ze dne 14.1.2020 ve znění: "rada města souhlasí s uzavřením kupní smlouvy na věc movitou mezi městem Úvaly, Arnošta z Pardubic 95, 250 82 Úvaly, IČO: 00240931 a společností Akciový pivovar LIBERTAS a.s., Arnošta z Pardubic 164, 250 82 Úvaly, IČO: 04799411 za celkovou cenu 127 504,- Kč včetně DPH tzn. 105 375 bez DPH za podmínek následné dvouleté záruky na vysazený rostlinný materiál a následnou péčí a údržbu po dobu min. 5let, pověřuje Ing. Renatu Stojecovou, Ph.D., vedoucí odboru životního prostředí a územního rozvoje podpisem této smlouvy a ukládá vedoucí odboru životního prostředí a územního rozvoje zajistit realizaci tohoto usnesení"

Důvodem revokace je změna kupní ceny na 24 200 Kč včetně DPH a zrušení následné dvouleté záruky na vysazený rostlinný materiál a následnou péčí a údržbu po dobu min. 5let.

P. Polák nebyl přítomen u hlasování.

Usnesení č. R-143/2020

Rada města Úvaly

I. revokuje

usnesení č. 17/2020 ze dne 14.1.2020 ve znění: "rada města souhlasí s uzavřením kupní smlouvy na věc movitou mezi městem Úvaly, Arnošta z Pardubic 95, 250 82 Úvaly, IČO: 00240931 a společností Akciový pivovar LIBERTAS a.s., Arnošta z Pardubic 164, 250 82 Úvaly, IČO: 04799411 za celkovou cenu 127 504,- Kč včetně DPH tzn. 105 375 bez DPH za podmínek následné dvouleté záruky na vysazený rostlinný materiál a následnou péčí a údržbu po dobu min. 5let, pověřuje Ing. Renatu Stojecovou, Ph.D., vedoucí odboru životního prostředí a územního rozvoje podpisem této smlouvy a ukládá vedoucí odboru životního prostředí a územního rozvoje zajistit realizaci tohoto usnesení"

II. ukládá

1. vedoucí odboru životního prostředí a územního rozvoje OŽPÚR

1. zajistit realizaci tohoto usnesení

Termín: 11.2.2020

přijato, pro: 3, proti: 0, zdržel se: 0, mimo místnost: 0

Bod 26. Kupní smlouva na věci movité - zeleň na pozemku parc.č. 291/1 k.ú. Úvaly u Prahy (městský pozemek u pivovaru)

Předkladatel: Renata Stojecová, vedoucí odboru životního prostředí a územního rozvoje OŽPÚR

Odbor životního prostředí a územního rozvoje předkládá radě města návrh kupní smlouvy na věci movité, a to zeleň od společnosti Akciový pivovar Libertas a.s. na části pozemku parc.č. 291/1 k.ú. Úvaly u Prahy ve vlastnictví města Úvaly za celkovou cenu 20 000 Kč bez DPH tzn. 24 200 Kč včetně DPH. Jedná se o část svahu pod navazující na zeleň pivovaru Libertas. Ozelenění zajistila společnost Akciový pivovar Libertas a.s. prostřednictvím zahradnické společnosti Caragana s.r.o. v rámci ozelenění celého areálu neboť městský pozemek těsně sousedí s pozemkem pivovaru. Jedná se o záhon o rozloze cca 160m². Návrh ozelenění této části nebyl připomínkován Ing. Lukášem Šteflem Ph.D. Vynaložené náklady na ozelenění jsou dle rozpočtu spol. Caragana s.r.o. 127 504 Kč včetně DPH. V ceně je zahrnuta výsadba travin, trvalek a 6ks akátů a instalace kapkové závlahy. Záruky ani následná péče není smlouvou řešena. Akciový pivovar Libertas a.s. pouze ústně přislíbil zálivku v rámci provozování kapkové závlahy a odplevelování pozemku v rámci údržby zeleně na navazujících pozemcích pivovaru.

Dopad na rozpočet 24 200 Kč: kapitola 3749, položka 5139

Usnesení č. R-144/2020

Rada města Úvaly

I. souhlasí s

uzavřením kupní smlouvy na věc movitou mezi městem Úvaly, Arnošta z Pardubic 95, 250 82 Úvaly, IČO: 00240931 a společností Akciový pivovar LIBERTAS a.s., Arnošta z Pardubic 164, 250 82 Úvaly, IČO: 04799411 za celkovou cenu 24 200,- Kč včetně DPH tzn. 20 000 bez DPH

II. pověřuje

1. Ing. Renata Stojecová, Ph.D., vedoucí odboru životního prostředí a územního rozvoje OŽPÚR

1. podpisem této smlouvy

III. ukládá

1. vedoucí odboru životního prostředí a územního rozvoje OŽPÚR

1. zajistit realizaci tohoto usnesení

Termín: 11.2.2020

Příloha č.1 k usnesení Rady města Úvaly - kupní smlouva

přijato, pro: 3, proti: 0, zdržel se: 0, mimo místnost: 0

Bod 27. Darovací smlouva na pozemek parc.č. 3847/2 k.ú. Úvaly u Prahy v Radlické čtvrti

Předkladatel: Renata Stojecová, vedoucí odboru životního prostředí a územního rozvoje OŽPÚR

Odbor životního prostředí a územního rozvoje předkládá radě města návrh darovací smlouvy na pozemek parc.č. 3847/2 k.ú. Úvaly u Prahy o výměře 33m², druh pozemku ostatní plocha ve vlastnictví pana I**** R****, ***** ***, ***, ** *****. Pozemek se nachází v Radlické čtvrti u křižovatky ulic Dobročovická a Jeronýmova.

P. Polák nebyl přítomen u hlasování.

Usnesení č. R-145/2020

Rada města Úvaly

I. doporučuje

1. Zastupitelstvu města Úvaly

1. schválit darovací smlouvu mezi panem I**** R****, ***** ***, ***, ** ***** a městem Úvaly, Arnošta z Pardubic 95, 250 82 Úvaly, IČO: 00240931

II. ukládá

1. Ing. Renatě Stojecové, Ph.D., vedoucí odboru životního prostředí a územního rozvoje OŽPÚR

1. zajistit realizaci tohoto usnesení

Příloha č.1 k usnesení Rady města Úvaly - smlouva veřejná

Příloha č.2 k usnesení Rady města Úvaly - smlouva neveřejná

přijato, pro: 3, proti: 0, zdržel se: 0, mimo místnost: 0

Bod 28. Ozelenění ulic Tovární, Nad Koupadlem a Purkyňova

Předkladatel: Renata Stojecová, vedoucí odboru životního prostředí a územního rozvoje OŽPÚR

Odbor životního prostředí a územního rozvoje předkládá radě města návrh na ozelenění ulic Tovární, Nad Koupadlem a Purkyňova, který zpracoval Ing. Lukáš Štefl Ph.D. Jedná se o výsadbu okrasných keřů a založení květnaté louky. Vzhledem k celkovým nákladům se jedná o zakázku malého rozsahu, kdy je nutné dle vnitřní směrnice města Úvaly č. 1/2016 oslovit minimálně 3 firmy.

Gabriel s.,r.o., České Kopisty 208, Terezín, 412 01 Litoměřice, IČO: 25419455

Realizace zeleně Dřevčice s.r.o., Dřevčice 125, 250 01 Brandýs nad Labem, IČO: 02452901

ADAM zahradnická a.s., středisko Bříství, 289 15 Bříství, IČO: 25519573

Předpokládané náklady na realizaci jsou dle rozpočtu 409 381,28 Kč bez DPH tzn. 495 351,34 včetně DPH

Dopad na rozpočet: 495 351 Kč kapitola 3749, položka 5169 - není zahrnuto v rozpočtu 2020, bude požádáno v rozpočtovém opatření RO č. 2

P. Polák nebyl přítomen u hlasování.

Usnesení č. R-146/2020

Rada města Úvaly

I. vyhlašuje

výběrové řízení na zakázku malého rozsahu na akci "ozelenění ulic Tovární, Nad Koupadlem a Purkyňova" dle projektové dokumentace Ing. Lukáše Štefla Ph.D. za celkovou předpokládanou cenu 409 381,28 Kč bez DPH tzn. 495 351,34 včetně DPH

II. jmenuje

členy sloučené komise pro otevírání a hodnocení nabídek ve složení:

členové: Miloslav Kolařík, Renata Stojecová, Eva Kopecká

náhradníci: Oldřich Bakos, Blanka Reinerová, Adriana Bednarčíková

III. ukládá

1. vedoucí odboru životního prostředí a územního rozvoje OŽPÚR

1. zajistit realizaci tohoto usnesení

Termín: 20.2.2020

Příloha č.2 k usnesení Rady města Úvaly - výkres ozelenění

přijato, pro: 3, proti: 0, zdržel se: 0, mimo místnost: 0

Bod 29. Vyhodnocení výběrového řízení na "Ozelenění ulice 5. května"

Předkladatel: Jana Svatošová, projektový manažer

Projektový manažer předkládá RM výsledek výběrového řízení na akci "Ozelenění ulice 5. května". Jedná se o zakázku malého rozsahu a dle vnitřní směrnice města Úvaly č. 1/2016 byly na základě výzvy dne 28.2.2020 osloveny 3 firmy.

Zadavateli byla zaslána jedna nabídka ve výši 556 311,35 Kč bez DPH (673 137Kč včetně DPH) na realizaci vegetačních úprav a 150 365 Kč bez DPH (181 942 včetně DPH) na následnou tříletou péči. Zaslala ji firma Realizace zeleně Dřevčice s.r.o., Dřevčice 125, 250 01 Brandýs nad Labem, IČO: 02452901.

Sloučená komise pro otevírání a hodnocení nabídek konstatovala, že nabídka splňuje všechny náležitosti, nabízená cena je adekvátní a doporučuje RM s vítěznou firmou podepsat smlouvu.

Dopad na rozpočet: 673 137 Kč kapitola 3749, položka 5169 - zahrnuto v rozpočtu 2020

Usnesení č. R-147/2020

Rada města Úvaly

I. schvaluje

v souladu s doporučením komise pro otevírání a hodnocení nabídek pro akci "Ozelenění ulice 5. května" výběr nabídky ve výši 556 311,35 Kč bez DPH (673 137Kč včetně DPH) firmy Realizace zeleně Dřevčice s.r.o., Dřevčice 125, 250 01 Brandýs nad Labem, IČO: 02452901

II. pověřuje

1. Ing. Renatu Stojecovou, Ph.D., vedoucí odboru životního prostředí a územního rozvoje OŽPÚR
 1. podpisem smlouvy s vybraným dodavatelem

III. ukládá

1. Ing. Janě Svatošové, projektové manažerce, Ing. Renatě Stojecové, Ph.D., vedoucí odboru životního prostředí a územního rozvoje OŽPÚR
 1. zajistit realizaci dle tohoto usnesení

Příloha č.1 k usnesení RM - hodnocení nabídek

přijato, pro: 4, proti: 0, zdržel se: 0, mimo místnost: 0

Bod 30. Vyhodnocení výběrového řízení na zakázku malého rozsahu na akci "Park Úvaly Vinice II"

Předkladatel: Jana Svatošová, projektový manažer

Projektový manažer předkládá RM vyhodnocení výběrového řízení na akci "Park Úvaly Vinice II". Jedná se o zakázku malého rozsahu a dle vnitřní směrnice města Úvaly č. 1/2016 byly na základě výzvy dne 5.3.2020 osloveny 3 firmy.

Zadavateli byla předložena jedna nabídka ve výši 393 887 Kč bez DPH (476 604 Kč včetně DPH) na realizaci vegetačních úprav. Zaslala ji firma Realizace zeleně Dřevčice s.r.o., Dřevčice 125, 250 01 Brandýs nad Labem, IČO: 02452901.

Sloučená komise pro otevírání a hodnocení nabídek konstatovala, že nabídka splňuje všechny náležitosti, nabízená cena je adekvátní a doporučuje RM s vítěznou firmou podepsat smlouvu.

Částka 476 604 Kč včetně DPH bude hrazena z rozpočtové položky

Usnesení č. R-148/2020

Rada města Úvaly

I. schvaluje

v souladu s doporučením komise Zakázky "Park Úvaly Vinice II" výběr nabídky ve výši 393 887 Kč bez DPH (476 604 Kč včetně DPH) firmy Realizace zeleně Dřevčice s.r.o., Dřevčice 125, 250 01 Brandýs nad Labem, IČO: 02452901

II. pověřuje

1. Ing. Renatu Stojecovou, Ph.D., vedoucí odboru životního prostředí a územního rozvoje OŽPÚR
 1. podpisem smlouvy s vybraným dodavatelem

2. Ing. Janu Svatošovou, projektovou manažerku, Ing. Renatu Stojecovou, Ph.D., vedoucí odboru životního prostředí a územního rozvoje OŽPÚR

1. zajistit realizaci dle tohoto usnesení

Příloha č.1 k usnesení Rady města Úvaly - protokol z jednání komise pověřené provedením hodnocení nabídek

přijato, pro: 4, proti: 0, zdržel se: 0, mimo místnost: 0

Bod 31. Vyhlášení výběrového řízení na zakázku malého rozsahu na „Poskytování právních služeb při výběrových řízeních“.

Předkladatel: Jana Svatošová, projektový manažer

Projektový manažer předkládá Radě města návrh na vyhlášení výběrového řízení na pořízení služeb „Poskytování právních služeb při výběrových řízeních“.

Projektový manažer má ve své kompetenci administraci projektů. Tato činnost zahrnuje vyhledávání dotací, jednání s jednotlivými poskytovateli, zasloužení dotace, zajištění hladkého průběhu realizace projektu až po vyhotovení závěrečného vyhodnocení akce. Následně pak zajišťování monitorovacích zpráv po dobu pěti až deseti let od ukončení fyzické realizace. Tuto činnost zajišťuje nejen pro všechny odbory města, ale dále také pro příspěvkové organizace města.

Nedílnou součástí administrace projektů jsou i výběrová řízení. Vzhledem k výše zmíněné náplni práce projektový manažer navrhuje zajištění právní podpory při zadávání veřejných zakázek externí firmou, která se na zadávání zakázek specializuje a dokáže splnit stále náročnější požadavky poskytovatelů dotací a předejít tak případnému krácení dotace. Jednalo by se zejména o veřejné zakázky vedené v režimu zk. 134/2016 Sb. Zákona o zadávání veřejných zakázek - právní podporu od vypracování a zveřejnění veřejných zakázek na příslušném profilu až po podpis smlouvy, zejména v případech náročných řízení nadlimitních zakázek a koncesního řízení. Dále by se jednalo o poskytnutí poradenství a podporu v případných právních sporech a zastupování u soudu.

V současné době jsou velké zakázky zadávány prostřednictvím advokátní kanceláře, objednávky jsou však nahodilé a projektový manažer doporučuje tento stav pro budoucí zajištění služeb upravit právním vztahem - rámcovou smlouvou, která kromě zjednodušení při objednávání služeb bude městu garantovat větší odpovědnost firmy a v případě, že budou městu způsobeny vybranou firmou škody, i sankce, případně plnění z pojistné smlouvy za škody.

V souladu s vnitřní směrnicí 1/2016 o zadávání VZMR budou osloveny tyto firmy:

Onheiser Miechová advokátní kancelář s.r.o., se sídlem Betlémské náměstí 251/2, 11000 Praha 1, IČ 27891097, onheiser@om-ak.cz

Zábrodská Klára, Mgr., advokát, se sídlem Rybná 716/24, 11000 Praha 1, IČ 71333193, zabrodaska@akzr.cz

BS LEGAL advokátní kancelář, s.r.o., se sídlem Jánský vršek 323/13, 11800 Praha, IČ 07731965, svenda@bslegal.cz

Návrh složení sloučené komise pro otevírání obálek a hodnocení cenových nabídek:

- členové: Mgr. Petr Matura, Ing. Renata Stojecová, Ing. Alexis Kimbembe
- náhradníci: Ing. Jana Svatošová, Adriana Bednarčíková, Jana Tesařová

Dopad na rozpočet 2020-2023: 400 000 Kč/rok bez DPH

Usnesení č. R-149/2020

Rada města Úvaly

I. vyhlašuje

výběrové řízení na veřejnou zakázku v režimu zakázky malého rozsahu na služby „Poskytování právních služeb“

II. jmenuje

sloučenou komisi pro otevírání obálek a hodnocení cenových nabídek ve složení:

- členové: Mgr. Petr Matura, Ing. Renata Stojecová, Ing. Alexis Kimbembe
- náhradníci: Ing. Jana Svatošová, Adriana Bednarčíková, Jana Tesařová

III. ukládá

1. Ing. Janě Svatošové

1. zajistit přípravu zadávací dokumentace a celého průběhu poptávkového řízení

Termín: 1.2.2020

Příloha č.1 k usnesení RM - Zadávací dokumentace

Příloha č.2 k usnesení RM - Krycí list

Příloha č.3 k usnesení RM - základní způsobilost

Příloha č.4 k usnesení RM - přehled zakázek

Příloha č.5 k usnesení Rady města Úvaly

přijato, pro: 3, proti: 0, zdržel se: 1, mimo místnost: 0

Bod 32. Pořízení propagačních předmětů města - vratné kelímky

Předkladatel: Jana Svatošová, projektový manažer

V souvislosti s přijetím usnesení Rady města č. R-411/2018 ze dne 30. 10. 2018, kdy bylo schváleno logo města - vizuál města Úvaly, je Radě města předkládán návrh na pořízení dalších propagačních předmětů - vratných kelímků, které by byly využívány na akcích pořádaných městem Úvaly, případně na dalších akcích pořádaných ve městě. Použití vratných kelímků je ekologičtější a díky svému opakovanému použití osloví i více uživatelů.

Grafický návrh byl zpracován Lukášem Hejčem, IČO:00240931, Domanovická 2479, 190 16 Praha 9 - Újezd nad lesy, vedení města návrh odsouhlasilo a projektový manažer za účelem průzkumu trhu oslovil v souladu s vnitřní Směrnicí č.1/2016 o zadání veřejných zakázek malého rozsahu pět firem s žádostí o podání nabídky na dodání 6 000 ks vratných kelímků o objemu 0,5 l s IML potiskem včetně dopravy. Čtyři oslovení na výzvu reagovali a poslali nabídku. Tajemník města konstatoval, že ekonomicky nejvýhodnější je nabídka ve výši 127 413 Kč včetně DPH od firmy PS PLASTY s.r.o., se sídlem Kostelecká 4570/57b, 796 01 Prostějov, IČ: 27675483. Propagační předměty je vhodné zakoupit tak, aby bylo možné je použít již na nejbližší plánovanou akci "Pálení čarodějnic", která se koná dne 30.4.2020.

Dopad na rozpočet 127 413Kč včetně DPH z kapitoly 6171/5169.

Usnesení č. R-150/2020

Rada města Úvaly

I. bere na vědomí

že proběhl výběr dodavatele vratných kelímků na základě vnitřní Směrnice č. 1/2016. Tajemník města konstatoval, že ekonomicky nejvýhodnější je nabídka ve výši 127 413 Kč včetně DPH od firmy PS PLASTY s.r.o., se sídlem Kostelecká 4570/57b, 796 01 Prostějov, IČ: 27675483

II. souhlasí s

objednáním 6 000 kusů vratných kelímků o objemu 0,5l s potiskem loga města od firmy PS PLASTY s.r.o., se sídlem Kostelecká 4570/57b, 796 01 Prostějov, IČ 27675483 za 127 413 Kč včetně DPH

III. ukládá

1. Jitce Hamouzové, vedoucí odboru správního OSPR

1. zajistit realizaci tohoto usnesení ve spolupráci s tajemnicí a projektovou manažerkou

Příloha č.1 k usnesení Rady města Úvaly - nabídky

přijato, pro: 4, proti: 0, zdržel se: 0, mimo místnost: 0

Bod 33. Vyhlášení výběrového řízení na akci: "Dodávka a montáž dopravních značek - regulace parkování v okolí nádraží"

Předkladatel: Petr Matura, vedoucí odboru investic a dopravy OID

Na základě schváleného stanovení dopravního značení Městským úřadem Brandýs nad Labem- Stará Boleslav, odbor dopravy, č.j. MÚBNLSB-OD-55414/2019-VEVEM ze dne 3.6.2019 je třeba zajistit výběrové řízení na dodávku a instalaci dopravního značení pro regulaci parkování v okolí nádraží. Předpokládané náklady budou cca 363.000,- Kč vč. DPH.

V souladu s vnitřní směrnicí č.1/2016 o zadávání veřejných zakázek malého rozsahu budou osloveny 3 firmy a dále bude zakázka zveřejněna na profilu zadavatele:

1. VAKO mobiliář s.r.o., Vlastina 23/889, 161 00 Praha 6 - Ruzyně, IČ:06195954
 2. TOP ZNAK s.r.o., Starochuchelská 114/28, 159 00 Praha 5-Velká Chuchle, IČ: 06035981
 3. ADOZ Praha - dopravní značení s.r.o., Armádního sboru 15, 109 00 Praha 10, IČ: 25613588
- V rozpočtu města na rok 2020 jsou zajištěny tyto finanční prostředky na kapitole 2212 - 5139.

Dopad na rozpočet: dle výsledku výběrového řízení cca 363.000,-Kč vč. DPH z kapitoly 2212-5139.

Usnesení č. R-151/2020

Rada města Úvaly

- I. vyhlašuje
výběrové řízení na veřejnou zakázku malého rozsahu na akci: "Dodávka a montáž dopravních značek - regulace parkování v okolí nádraží"
- II. pověřuje
starostu města podpisem objednávky s vybraným dodavatelem, který předloží nejnižší cenovou nabídku
- III. ukládá
 1. vedoucímu odboru investic a dopravy OID
 1. zajistit realizaci tohoto usnesení

**Příloha č.1 k usnesení Rady města Úvaly - schéma rozmístění navržených parkovacích zón
přijato, pro: 4, proti: 0, zdržel se: 0, mimo místnost: 0**

Bod 34. Žádost o finanční příspěvek - CENTRUM NA VERANDĚ BEROUN, z.ú.

Předkladatel: Jitka Hamouzová, vedoucí odboru správního OSPR

CENTRUM NA VERANDĚ BEROUN, z.ú., IČO: 031 87 276, Wagnerovo nám. 1541, 266 01 Beroun, žádá o finanční příspěvek na pokrytí části provozních nákladů, dovybavení a zútulinění společných prostor.

Pí Milerová nebyla přítomna u hlasování.

Usnesení č. R-152/2020

Rada města Úvaly

- I. nesouhlasí
s poskytnutím finančního příspěvku CENTRU NA VERANDĚ BEROUN, z.ú., IČO 031 87 276, Wagnerovo nám. 1541, 266 01 Beroun
- II. ukládá
 1. vedoucí odboru správního OSPR
 1. zajistit realizaci tohoto usnesení

přijato, pro: 3, proti: 0, zdržel se: 0, mimo místnost: 0

Bod 35. Roční souhrnná informace o přijatých a vyřízených stížnostech, ostatních podání, podnětů a peticích a podání ombudsmana směřujících k Městskému úřadu Úvaly za rok 2019 a výroční zpráva o činnosti orgánů města Úvaly v oblasti poskytování informací podle zákona č. 106/1999 Sb. o svobodném přístupu k informacím, ve znění pozdějších předpisů za rok 2019

Předkladatel: Jana Tesařová, tajemník úřadu

Vedoucí úřadu předkládá radě na vědomí roční souhrnnou informaci o přijatých a vyřízených stížnostech, ostatních podání, podnětů a peticích a podání ombudsmana směřujících k Městskému úřadu Úvaly za rok 2019 a výroční zprávu o činnosti orgánů města Úvaly v oblasti poskytování informací podle zákona č. 106/1999 Sb. o svobodném přístupu k informacím, ve znění pozdějších předpisů za rok 2019.

Usnesení č. R-153/2020

Rada města Úvaly

- I. bere na vědomí
 1. roční souhrnnou informaci o přijatých a vyřízených stížnostech, ostatních podání, podnětů a peticích a podání ombudsmana směřujících k Městskému úřadu Úvaly za rok 2019

2. výroční zprávu o činnosti orgánů města Úvaly v oblasti poskytování informací podle zákona č. 106/1999 Sb. o svobodném přístupu k informacím, ve znění pozdějších předpisů za rok 2019

II. ukládá

1. tajemníci úřadu

1. zajistit realizaci tohoto usnesení

Příloha č.1 k usnesení Rady města Úvaly - Roční souhrnná informace o přijatých a vyřízených stížnostech, ostatních podání, podnětů a peticí a podání ombudsmana za rok 2019

Příloha č.2 k usnesení Rady města Úvaly - Výroční zpráva o činnosti orgánů městu Úvaly v oblasti poskytování informací podle zákona č. 106/1999 Sb. o svobodném přístupu k informacím, ve znění pozdějších předpisů za rok 2019

přijato, pro: 4, proti: 0, zdržel se: 0, mimo místnost: 0

Bod 36. Zápisy z jednání komisí

Předkladatel: Jana Tesařová, tajemník úřadu

Radě města jsou předkládány zápisy z jednání redakční rady měsíčníku Život Úval a komise pro kulturu.

V zápise z jednání redakční rady je usnesení o schválení příspěvků do březnového vydání Života Úval.

Komise pro kulturu nepřijala žádné usnesení, zabývala se přípravou kulturních akcí.

Usnesení č. R-154/2020

Rada města Úvaly

I. bere na vědomí

- zápis č. 3/2020 z jednání redakční rady měsíčníku Život Úval
- zápis č. 2/2020 z jednání komise pro kulturu

II. ukládá

1. vedoucí odboru správního OSPR

1. zajistit realizaci tohoto usnesení

Příloha č.1 k usnesení Rady města Úvaly - zápis č. 3/2020 z jednání redakční rady měsíčníku Život Úval

Příloha č.2 k usnesení Rady města Úvaly - zápis č.2/2020 z jednání komise pro kulturu

přijato, pro: 4, proti: 0, zdržel se: 0, mimo místnost: 0

Bod 37. Zápis č.1/2020 z jednání likvidační komise

Předkladatel: Petr Matura, vedoucí odboru investic a dopravy OID

Odbor investic a dopravy předkládá radě města zápis z jednání likvidační komise č.1/2020 ze dne 17.02.2020. Na tomto jednání projednala likvidační komise i prodej notebooku Lenovo místostarostovi Ing.A***** K***** za prodejní cenu ve výši 300,-Kč, prodej notebooku Packard Bell Easy Note LV44HC VG70 Ing. V***** M***** (bývalá zaměstnankyně Městského úřadu Úvaly) za prodejní cenu ve výši 300,-Kč a prodej mobilního telefonu Xiaomi Redmi 5 plus 64GB LTE Blue panu M***** Š***** (bývalý zaměstnanec Městského úřadu Úvaly) za prodejní cenu 2 500,-Kč.

Dále likvidační komisi předložila paní Jitka Hamouzová, pověřená vedením odboru správním seznam nalezených předmětů u kterých uplynula tříletá lhůta povinného uložení a vlastnické právo přešlo z původního majitele opuštěné věci na město Úvaly. Jedná se o tento majetek:

- 1) černý kožený obal na telefon
- 2) telefon Acer
- 3) klíče a slevová karta
- 4) pánská peněženka a bankovka hodnoty 1 dolar
- 5) klíče OV Škoda
- 6) USB Sony Ericson
- 7) bankovka hodnoty 500,-Kč
- 8) mobilní telefon Samsung
- 9) peněženka prázdná
- 10) tablet Samsung

- 11) klíčenka
- 12) klíče
- 13) kožená peněženka a bankovky v hodnotě 600,-Kč
- 14) bankovky v hodnotě 900,-Kč
- 15) mobil Samsung mini
- 16) motokosa Homelite
- 17) mobilní telefon Huawei
- 18) bankovky v hodnotě 1000,-Kč

Likvidační komise doporučuje, aby bankovky v hodnotě 3 000,-Kč + 1 dolar byly vloženy do pokladny Městského úřadu Úvaly, motokosa Homelite byla ponechána v majetku Technických služeb a ostatní majetek vzhledem k jeho opotřebování byl zlikvidován.

Dopad na rozpočet: + 3 000,-Kč + 1 dolar

kapitola 6171 položka 2111

Usnesení č. R-155/2020

Rada města Úvaly

- I. bere na vědomí
zápis č.1/2020 z jednání Likvidační komise ze dne 17.02.2020
- II. souhlasí s
 1. prodejem notebooku Lenovo na základě žádosti Ing.A**** K***** za prodejní cenu ve výši 300,-Kč
 2. prodejem notebooku Packard Bell Easy Note LV44HC VG70 na základě žádosti Ing. V***** M***** za prodejní cenu ve výši 300,-Kč
 3. prodejem mobilního telefonu Xiaomi Redmi 5 plus 64GB LTE Blue na základě žádosti pana M***** Š***** za prodejní cenu 2 500,-Kč
 4. doporučením likvidační komise, aby bankovky v hodnotě 3 000,-Kč + 1 dolar byly vloženy do pokladny Městského úřadu Úvaly, motokosa Homelite byla ponechána v majetku Technických služeb a ostatní majetek (viz příloha č.2) vzhledem k jeho opotřebování byl zlikvidován
- III. ukládá
 1. vedoucímu odboru investic a dopravy OID
zajistit realizaci tohoto usnesení

Termín: 31.12.2019

Příloha č.1 k usnesení Rady města Úvaly - zápis z likvidační komise č.2/2019

Příloha č.2 k usnesení Rady města Úvaly - seznam nalezených předmětů

přijato, pro: 4, proti: 0, zdržel se: 0, mimo místnost: 0

Bod 38. Zápis č. 1/2020 z jednání Komise pro výstavbu, územního plánování a investice ze dne 5.2.2020

Předkladatel: Petr Matura, vedoucí odboru investic a dopravy OID

Odbor investic a dopravy předkládá radě města zápis č. 1/2020 z jednání Komise pro výstavbu, územní plánování a investice ze dne 5.2.2020. Na tomto jednání byly projednány následující body:

1) VILA DOMY PANORAMA ÚVALY

Bylo projednáno níže uvedené usnesení č. 1/2020 ve znění:

Komise pro výstavbu, územní plánování a investice bere na vědomí předložený záměr „VILA DOMY PANORAMA ÚVALY“ a nemá námítky proti předkládanému záměru s tím, že budou dodrženy podmínky stanovené územním plánem pro výstavbu v této lokalitě

7-0-1, usnesení nebylo přijato

2) Územní plán

Bylo projednáno níže uvedené usnesení č. 2/2020 ve znění:

Komise pro výstavbu, územní plánování a investice bere na vědomí informace ve věci vybraných podnětů, připomínek a problematických míst návrhu územního plánu, které byly předloženy členům komise

8-0-0, usnesení bylo přijato

3) ÚTAWESCO AUTOMOTIVE s.r.o., ÚVALY

Bylo projednáno níže uvedené usnesení č. 3/2020 ve znění:

Komise pro výstavbu, územní plánování a investice podporuje stanovisko vedení města ve věci rozporování předložené dokumentace o posuzování vlivů na životní prostředí na záměr „Realizace montážní haly a odhlučnění areálu Tawesco Automotive s.r.o. Úvaly“

8-0-1, usnesení bylo přijato

4) Informace ve věci márnice

Bylo projednáno níže uvedené usnesení č. 4/2020 ve znění:

Komise pro výstavbu, územní plánování a investice doporučuje vedení města ve spolupráci s Římskokatolickou farností Úvaly zajistit v objektu márnice pietní místo dle návrhu Ing. Havránkové.

9-0-0, usnesení bylo přijato

5) Různé

Bez usnesení.

Člen komise p, Havel upozorňuje radu města na včasné řešení problematiky ve věci komunikace v budoucí průmyslové zóně ve východní části města u nového sběrného dvora pro dopravní zklidnění lokality (propojení silnic I/12 a III/1068).

Dále uvádíme, že v současné době je komise 14-ti členná. Je vhodné jmenovat dalšího člena komise z důvodu stávajícího sudého počtu členů komise.

Usnesení č. R-156/2020

Rada města Úvaly

I. bere na vědomí

zápis č. 1/2020 z jednání Komise pro výstavbu, územní plánování a investice ze dne 5.2.2020

II. pověřuje

1. projektovou manažerku

1. zajistit prověření možnosti podání dotace na opravu objektu márnice

III. ukládá

1. vedoucímu odboru investic a dopravy OID

1. zajistit realizaci usnesení

přijato, pro: 4, proti: 0, zdržel se: 0, mimo místnost: 0

Bod 39. Smlouva o smlouvě budoucí o zřízení věcného břemene - služebnosti a smlouva o právu provést stavbu č. IE-12-6009196 - ČEZ stavba: Úvaly výměna kVN US_PY_660, 659-PY_115

Předkladatel: Petr Matura, vedoucí odboru investic a dopravy OID

Odbor investic a dopravy předkládá radě města ke schválení Smlouvu o uzavření budoucí smlouvy o zřízení věcného břemene - služebnosti, smlouvu o právu provést stavbu č. IE-12-6009196 , stavba: Úvaly výměna kVN US_PY_660, 659-PY_115 pro společnost ČEZ Distribuce, a.s., se sídlem Teplická 874/8, Děčín, Děčín IV - Podmokly, 405 02, IČO:24729035, DIČ: CZ 24729035.

Věcné břemeno bude zřízeno na pozemku parcelní číslo 3664/1, 3664/30, 3664/32, 3664/40, 3841/49, 3841/333, 3841/338, 3848/2 a 3848/3, katastrální území Úvaly u Prahy.

Výše uvedená smlouva je nově schválena radou města (vzory smluv schváleny radou města dne 20.2.2018, usnesením č.50/2018), právním zástupcem města a společností ČEZ. V souvislosti s touto smlouvou je nutné uzavřít podle § 2011 a násl.zák.č.89/2012 Sb.občanský zákoník smlouvu o finanční jistotě (kauci) u povinnosti uvést pozemky města do původního stavu. Výše kauce je stanovena dle platného sazebníku kaucí,

schváleného radou města dne 20.2.2018, usnesením č. R-50/2018. Návrh smlouvy o uzavření smlouvy budoucí o zřízení věcného břemene - služebnosti a návrh smlouvy o finanční jistotě byl schválen právním zástupcem.

Úhrada za zřízení věcného břemene:

kapitola 6409 položka 21119: + 369 500,-Kč bez DPH

Úhrada za kauci:

kapitola 6409 položka 2329: + 293 280,-Kč bez DPH

Usnesení č. R-157/2020

Rada města Úvaly

I. souhlasí s

1. uzavřením smlouvy o uzavření budoucí smlouvy o zřízení věcného břemene - služebnosti a smlouvy o právu provést stavbu č.IE-12-6009196, akce: Úvaly, výměna kVN US_PY_660, 659-PY_115 na pozemcích parcelní číslo 3664/1, 3664/30, 3664/32, 3664/40, 3841/49, 3841/333, 3841/338, 3848/2 a 3848/3, katastrální území Úvaly u Prahy mezi městem Úvaly, se sídlem Arnošta z Pardubic 95, 250 82, Úvaly, IČO:240931, zastoupené vedoucím odboru investic a dopravy Petrem Maturou a společností ČEZ Distribuce, a.s., se sídlem Děčín, Děčín IV - Podmokly, se sídlem Teplická 874/8, 405 02, IČO:24729035, DIČ:CZ24729035 zastoupené Ing. Miloslavem Märzem, manažerem útvaru Obnova DS
2. uzavřením smlouvy o finanční jistotě (kauci) u povinnosti uvést pozemky města do původního stavu č.22/ IE-12-6009196/2020 mezi městem Úvaly, se sídlem Arnošta z Pardubic 95, 250 82, Úvaly, IČO:240931, zastoupený vedoucím odboru investic a dopravy Petrem Maturou a společností ČEZ Distribuce, a.s., se sídlem Děčín, Děčín IV - Podmokly, se sídlem Teplická 874/8, 405 02, IČO:24729035, DIČ:CZ24729035 Výše kauce je stanovena na 293 280,- Kč

II. pověřuje

1. vedoucího odboru investic a dopravy OID

1. podpisem Smlouvy o uzavření budoucí smlouvy o zřízení věcného břemene - služebnosti a smlouvy o právu provést stavbu č.IE-12-6009196 a s ní související smlouvy o finanční jistotě (kauci)

Termín: 2.4.2019

III. ukládá

1. vedoucímu odboru investic a dopravy OID

zajistit realizaci tohoto usnesení

Termín: 2.4.2019

Příloha č.3 k usnesení Rady města Úvaly - situace

Příloha č.2 k usnesení Rady města Úvaly - Smlouva o finanční jistotě (kauci) u povinnosti uvést pozemky Města do původního stavu č.15/2019/IP-12-6011628/VB/2

Příloha č.1 k usnesení Rady města Úvaly - Smlouva o uzavření budoucí smlouvy o zřízení věcného břemene- služebnosti a smlouva o právu provést stavbu č.IP-12-6011628/VB/2

přijato, pro: 4, proti: 0, zdržel se: 0, mimo místnost: 0

Bod 40. Výsledek koncesního řízení ve věci akce "Město Úvaly - Výběr provozovatele areálu venkovního koupaliště"

Předkladatel: Petr Matura, vedoucí odboru investic a dopravy OID

stažen z programu jednání

Bod 41. Žádost o změnu vyjádření na akci: IE-12-6009196 Úvaly, výměna kVN US_PY_660, 659-PY_1152 v ulicích Dobročovická a Kališnická, k.ú. Úvaly u Prahy

Předkladatel: Renata Stojecová, vedoucí odboru životního prostředí a územního rozvoje OŽPÚR

Odbor životního prostředí a územního rozvoje předkládá radě města novou žádost společnosti ČEZ Distribuce, a.s. se sídlem Teplická 874/8, 405 02 Děčín, Děčín IV-Podmokly, IČ: 24729035, o změnu vyjádření města Úvaly čj. MEUV/134/2020 ze dne 7.1.2020 na základě usnesení rady města č. R - 492/2019 ze dne 16.12.2019.

Vyjádření obsahovalo souhlas s výše uvedenou akcí za splnění určitých podmínek. Jednou z nich byl požadavek trasy v asfaltovém povrchu řešit protlakem.

Vzhledem k tomu, že při křížení komunikace v ulici Dobročovická i komunikace v ulici Hvězdova (Kališnická u trafostanice) dojde ke křížení plynovodu a kanalizace, správci jednotlivých sítí doporučují ve svých vyjádřeních provádět práce v OP těchto IS ručně a překopem.

Projednáno s architektem města.

Odbor životního prostředí nadále trvá na svém vyjádření a souhlasí s výměnou KVN v ulici Dobročovická a Kališnická. Doporučuje Radě města, vzhledem k podání nové žádosti a skutečností, přehodnotit požadavek na protlak v asfaltovém povrchu a podmínku změnit - překopy provádět ručně.

Usnesení č. R-158/2020

Rada města Úvaly

I. souhlasí

s výměnou KVN US_PY_660, 659-PY_1152 v ulici Dobročovická a Kališnická, k.ú. Úvaly u Prahy za splnění následujících podmínek:

- nutná ochrana stávající zeleně a její uvedení do původního stavu po zásahu
- zámkové dlažby uvést do původního stavu
- požadavek na zhotovení tras v asfaltovém povrchu protlakem se mění na zhotovení ručně překopem
- zhotovitel stavby musí být společnost RAISA spol s r.o., IČ:43005071, se sídlem Havlíčkova 822, 280 02 Kolín IV., která má smluvní záruční práva na veřejnou infrastrukturu v této lokalitě a tato práva musí být zachována i po realizaci stavby

II. ukládá

1. vedoucí odboru životního prostředí a územního rozvoje OŽPÚR

1. zajistit realizaci tohoto usnesení

přijato, pro: 4, proti: 0, zdržel se: 0, mimo místnost: 0

Bod 42. Darovací smlouva věci nemovité - Hostín Development, s.r.o. - lokalita Hostín etapa 1A a 1B

Předkladatel: Petr Matura, vedoucí odboru investic a dopravy OID

Odbor investic a dopravy předkládá radě města ke schválení darovací smlouvu věci nemovité mezi společností Hostín Development, s.r.o., se sídlem Politických vězňů 912/10, Praha 1, IČO: 27567257 (dárce) a městem Úvaly, se sídlem Arnošta z Pardubic 95, Úvaly, IČO: 00240931 (obdarovaný). Předmětem daru je pozemek parc.č. 3929/414 v k.ú. Úvaly. Všechny inženýrské sítě, které jsou umístěny na tomto pozemku jsou zkolaudované a jsou součástí darovací smlouvy. Nedopatřením tento pozemek nebyl zahrnut do první darovací smlouvy, která byla uzavřena a schválena ke konci roku 2019.

Tato darovací smlouva byla zpracována a konzultována s právním zástupcem města Úvaly JUDr. Patrikem Šebestou.

Usnesení č. R-159/2020

Rada města Úvaly

I. doporučuje

1. Zastupitelstvu města Úvaly

1. schválit darovací smlouvu věci nemovité mezi společností Hostín Development, s.r.o., se sídlem Politických vězňů 912/10, Praha 1, IČO: 27567257 a městem Úvaly. Jedná se o pozemek parc.č. 3929/414 a inženýrské sítě na něm postavené a zkolaudované v etapě 1A a 1B Hostín

II. ukládá

1. vedoucímu odboru investic a dopravy OID

1. zajistit realizaci tohoto usnesení

Příloha č.1 k usnesení Rady města Úvaly-darovací smlouva

přijato, pro: 4, proti: 0, zdržel se: 0, mimo místnost: 0

Bod 43. Posudek stávajícího stavu školní varny a návrh na řešení zjištěných problémů objektu kuchyně

Předkladatel: Petr Matura, vedoucí odboru investic a dopravy OID

Odbor investic a dopravy předkládá radě města zpracovaný posudek stávajícího stavu školní varny a návrh na řešení zjištěných problémů objektu kuchyně od pana Ing. Jiřího Matějčíka, Klivarova 354, 149 00 Praha 11. Byla posuzována realizace a stav technických zařízení budovy školní jídelny (kuchyně) v části vzduchotechnika VZT a měření a regulace MaR s cílem zjistit příčiny stížností personálu kuchyně na nevyhovující mikroklima v prostoru varny a myčky nádobí. Dále na nevyhovující odkapy kondenzátu z instalovaných digestoří.

Otázky ve věci regulace byly vysvětleny technikem panem Urbanem, který má na starosti regulaci a měření. Přítomna této schůzky byla i paní provozní manažerka Pavla Štěpánovská.

Souhrn zjištěných skutečností:

1. Digestoře - stížnost na odkapy kondenzátu z hrany digestoře - zajištěna cenová nabídka na zřízení odtokového žlabu, 17.110,- Kč vč. DPH
2. Posouzení vzduchotechnických jednotek a potrubí - nedostatečné množství vzduchu na hraně nasávací hubice myčky, deformované odtahové flexibilní potrubí v místnosti strojovny VZT - požadavek na výměnu flexibilního potrubí z hliníkového laminátu za potrubí pevné plechové, cenová nabídka 29.928,- Kč vč. DPH
3. Tepelná izolace Armaflex tl. 25 mm - cenová nabídka 11.145,- Kč vč. DPH
4. Zkontrolovat požadavek v systému MAR a nefunkčnost servopohonu - zkontrolováno, vše v pořádku
5. Nefunkční jednotka místního ovládacího modulu 840 pro MaR - výměna jednotky probíhá, zajišťuje základní škola, cenová nabídka 28.114,- Kč vč. DPH
6. Chladicí split podstropní včetně venkovní jednotky k vyřešení dochlazení prostoru myčky - cenová nabídka 351.623,- Kč vč. DPH
7. Zařízení Wolf KG TOP 64W není dostatečně dimenzované pro odvod vznikajícího latentního a citelného tepla ze spotřebičů - instalovat novou rekuperační jednotku o min. výkonu 8000 m³/hod, cenová nabídka 2.117.226,- Kč vč. DPH

Jelikož základní škola je již od 1.1.2020 samostatným právním subjektem je nutné rozhodnout co bude řešit město, a co bude řešit základní škola. Upozorňujeme, že v rozpočtu města Úvaly na rok 2020 nejsou na kapitole škola a školní jídelna zajištěny žádné finanční prostředky.

Město zaplatilo již výše zmíněný posudek od Ing. Jiřího Matějčíka ve výši 19.000,- Kč vč. DPH.

Vedení města rozhodlo, že náklady na nápravu zjištěných problémů uvedených v bodech 1, 2 a 3 bude hradit město Úvaly. Pořízení chladicího splitu do prostoru myčky si bude již financovat základní škola dle svých finančních prostředků.

Pořízení nové rekuperační jednotky o min. výkonu 8000 m³/hod se odkládá na další roky. Ve věci realizace a financování bude se školou jednat pan místostarosta Josef Polák.

Dopad na rozpočet: zajištění bodů 1 - 3, je nutné zajistit částku ve výši 58.183,- Kč vč. DPH v RO č. 2 na rok 2020

Usnesení č. R-160/2020

Rada města Úvaly

I. bere na vědomí

zpracovaný posudek stávajícího stavu školní varny a návrh na řešení zjištěných problémů objektu kuchyně od Ing. Jiřího Matějčíka, Klivarova 354, 149 00 Praha 11

II. souhlasí s

nápravou zjištěných problémů v objektu varny školní jídelny v Úvalech:

1. Úprava digestoře ve věci vyřešení odkapů kondenzátu z hrany digestoře
2. Výměna flexibilního potrubí z hliníkového laminátu za potrubí pevné plechové
3. Provedení tepelné izolace Armaflex tl. 25 mm

III. souhlasí

1. s pořízením chladicího splitu podstropního včetně venkovní jednotky k vyřešení dochlazení prostoru myčky
2. s pořízením nové rekuperační jednotky o min. výkonu 8000 m³/hod

IV. ukládá

1. vedoucí ekonomického odboru OE

1. zajistit finanční prostředky v rozpočtovém opatření č. 2 na rok 2020
2. Josefovi Polákovi, radnímu Josefovi Polákovi
 1. jednat se základní školou ohledně financování
3. vedoucímu odboru investic a dopravy OID
 1. zajistit realizaci tohoto usnesení

Příloha č.1 k usnesení Rady města Úvaly-posudek

přijato, pro: 4, proti: 0, zdržel se: 0, mimo místnost: 0

Bod 44. Vyhlášení výběrového řízení na akci "Dodávka chladícího a mrazícího boxu do objektu školní jídelny v Úvalech"

Předkladatel: Petr Matura, vedoucí odboru investic a dopravy OID

Na základě vydaného souhlasu ke záměru "Stavební úpravy ve stávající varně jídelny základní školy Úvaly, Arnošta z Pardubic 7" a požadavku vedení základní školy Úvaly je potřeba zajistit výběrové řízení na dodávku chladícího a mrazícího boxu do objektu školní jídelny. Předpokládané náklady budou cca 605.000,- Kč vč. DPH.

V souladu s vnitřní směrnicí č. 1/2016 o zadávání veřejných zakázek malého rozsahu budou osloveny 3 firmy:

1. Chlazení Nečas s.r.o., Roman Joska, Hradisko 433, Bílovice nad Svitavou 664 01
2. Bratři Horákové s.r.o., Mělnická 150, Lužec nad Vltavou 277 06
3. SMOLA KONSTRUKCE s.r.o., Starochuchelská 17/13, 159 00 Praha 5

Projektová manažerka Ing. Jana Svatošová zajistí přípravu zadávací dokumentace a průběh výběrového řízení. Realizace této akce se plánuje na letní prázdniny.

Dále je nutné se školou domluvit, kdo bude tuto akci financovat. V rozpočtu města na rok 2020 nejsou zajištěny tyto finanční prostředky.

Usnesení č. R-161/2020

Rada města Úvaly

I. vyhlašuje

výběrové řízení na veřejnou zakázku malého rozsahu na akci "Dodávka chladícího a mrazícího boxu do objektu školní jídelny v Úvalech". Předpokládaná hodnota zakázky činí 500.000,- Kč bez DPH tzn. 605.000,- Kč vč. DPH

II. jmenuje

členy sloučené komise pro otevírání obálek a hodnocení nabídek ve složení:

členové: Josef Polák, Jana Tesařová, Lukáš Kunc, Miroslav Hofman, Adriana Bednarčíková

náhradníci: Ing. Alexis Kimbembe, Petr Matura, Jana Bazalová, Ludmila Milerová, Jitka Hamouzová

III. ukládá

1. Ing. Janě Svatošové, projektové manažerce
 1. zajistit přípravu zadávací dokumentace a celého průběhu výběrového řízení
2. Josefovi Polákovi, radnímu Josefovi Polákovi
 1. jednat s ředitelem školy ve věci financování akce
3. vedoucímu odboru investic a dopravy OID
 1. zajistit realizaci tohoto usnesení

přijato, pro: 4, proti: 0, zdržel se: 0, mimo místnost: 0

Bod 45. Oznámení o úpravě cen servisních služeb společnosti OTIS a.s. - výtah v objektu základní školy, Arnošta z Pardubic 8, Úvaly

Předkladatel: Petr Matura, vedoucí odboru investic a dopravy OID

Odbor investic a dopravy předkládá radě města informaci o navýšení smluvní ceny servisních služeb o 6,9 % společností OTIS, a.s., se sídlem J. Opletala 3506/45, 690 02 Břeclav, IČO 42324254, na základě oficiálních výsledků Českého statistického úřadu, podle něhož došlo k meziročnímu nárůstu o 6,9 % průměrné hrubé měsíční nominální mzdy. Společnost OTIS, a.s. má uzavřenou servisní smlouvu s městem Úvaly na servis a pravidelné prohlídky výtahu v objektu základní školy, Arnošta z Pardubic 8, Úvaly a dle článku 2.8 lze upravovat ceny za servisní služby. Úprava ceny byla konzultována s naším právním zástupcem JUDr. Šebestou.

Smluvní cena bude navýšena z částky 652,- Kč včetně DPH na částku 697,- Kč včetně DPH (měsíční cena).

Dopad na rozpočet: navýšení o 540,- Kč vč. DPH za rok - kapitola 3113 - 5169

Usnesení č. R-162/2020

Rada města Úvaly

I. bere na vědomí

navýšení ceny o 6,9 % ze smluvní ceny pro rok 2019 servisních služeb společnosti OTIS CZ, a.s., se sídlem J. Opletala 3506/45, 690 02 Břeclav, IČO 42324254, na základě oficiálních výsledků Českého statistického úřadu, kdy došlo meziročně k nárůstu o 8,6 % průměrné hrubé nominální mzdy. Toto navýšení cen za servisní služby se týká výtahu umístěného v objektu základní školy Arnošta z Pardubic 8, Úvaly

II. ukládá

1. vedoucímu odboru investic a dopravy OID

1. zajistit realizaci tohoto usnesení

přijato, pro: 4, proti: 0, zdržel se: 0, mimo místnost: 0

Bod 46. Oznámení o úpravě cen servisních služeb společností Schindler CZ, a.s. - výtah v objektu Arnošta z Pardubic 95, Úvaly

Předkladatel: Petr Matura, vedoucí odboru investic a dopravy OID

Odbor investic a dopravy předkládá radě města informaci o navýšení smluvní ceny servisních služeb o 3,5 % společnosti Schindler CZ, a.s., se sídlem Walterovo náměstí 329/3, Praha 5 158 00, IČO 27127010, na základě oficiálních výsledků Českého statistického úřadu, podle něhož došlo k meziročnímu nárůstu o 6,9 % průměrné hrubé měsíční nominální mzdy. Společnost neuplatňuje navýšení v plné výši, ale pouze o 3,5 %. Společnost Schindler CZ, a.s. má uzavřenou servisní smlouvu s městem Úvaly na servis a pravidelné prohlídky výtahu v objektu Arnošta z Pardubic 95, Úvaly a dle článku 4.3 lze upravovat ceny dle všeobecných obchodních podmínek, čl. 6b. Úprava ceny byla konzultována s naším právním zástupcem JUDr. Šebestou.

Smluvní cena bude navýšena z částky 1.202,57 Kč včetně DPH (vloni došlo také k úpravě ceny) na částku 1.244,65 Kč včetně DPH (měsíční cena).

Dopad na rozpočet: navýšení o 505,10 Kč vč. DPH za rok - kapitola 3613-5169

Usnesení č. R-163/2020

Rada města Úvaly

I. bere na vědomí

navýšení ceny o 3,5 % ze smluvní ceny pro rok 2020 servisních služeb společnosti Schindler CZ, a.s., se sídlem Walterovo náměstí 329/3, Praha 5 158 00, IČO 27127010, na základě oficiálních výsledků Českého statistického úřadu, kdy došlo meziročně k nárůstu o 6,9 % průměrné hrubé nominální mzdy. Toto navýšení cen za servisní služby se týká pouze výtahu umístěného v objektu Arnošta z Pardubic 95, Úvaly

II. ukládá

1. vedoucímu odboru investic a dopravy OID

1. zajistit realizaci tohoto usnesení

přijato, pro: 4, proti: 0, zdržel se: 0, mimo místnost: 0

Bod 47. Posunutí retardéru v ul.Jeronýmova

Předkladatel: Petr Matura, vedoucí odboru investic a dopravy OID

Odbor investic a dopravy obdržel podnět obywatelky ul.Jeronýmova, pí Filipové ve věci odstranění retardéru před svým rodinným domem v ul.Jeronýmova. Tímto podnětem se zabývala na svém jednání dne 20.11.2019 dopravní komise, následně rada města dne 14.1.2020. Rada města usnesením č. R - 35/2020 nesouhlasila s odstraněním retardéru. Paní Filipové bylo toto stanovisko sděleno a na základě toho pí Filipová požádala odbor investic a dopravy o posunutí retardéru. K posunutí retardéru se kladně vyjádřila Policie ČR, s podmínkou, aby retardér byl v dostatečné vzdálenosti od křižovatky s ul.Roháčovou. Na místě bylo provedeno šetření za účasti zástupce odboru investic a dopravy pí Benešovou, navrhovatelkou podnětu pí Filipovou, člena dopravní komise p.Havla a městskou policií zastoupenou pí Královou. V současné době je návrh posunout retardér o 10 m směr

ul. Roháčova. Upozorňujeme ovšem na to, že retardér tvoří hluk, čímž problém pouze posuneme. Žadatelka v době kdy kupovala pozemek a chystala stavbu o existenci retardéru již věděla.

Usnesení č. R-164/2020

Rada města Úvaly

- I. bere na vědomí
návrh posunutí retardéru v ul. Jeronýmova o 10 m směr k ul. Roháčova
- II. nesouhlasí
s posunutím retardéru v ul. Jeronýmova o 10 m směr k ul. Roháčova
- III. ukládá
 1. vedoucímu odboru investic a dopravy OID
 1. zajistit realizaci tohoto usnesení

Příloha č.1 k usnesení Rady města Úvaly - situace

nepřijato, pro: 1, proti: 2, zdržel se: 1, mimo místnost: 0

Bod 48. Veřejnosprávní fyzická kontrola naplnění podmínek smlouvy o poskytnutí dotace z prostředků Státního fondu rozvoje bydlení na výstavbu nájemních bytů v obcích pro příjmově vymezené osoby dle NV č. 146/2003 Sb.

Předkladatel: Petr Matura, vedoucí odboru investic a dopravy OID

Odbor investic a dopravy předkládá radě města informaci o kontrole ze Státního fondu rozvoje bydlení ze dne 10.2.2020. Kontrolovány byly nájemní smlouvy uzavřené s nájemníky, kteří bydlí v sociálních bytech na jejichž výstavbu byly použity prostředky z dotace Státního fondu rozvoje bydlení. Jedná se o níže uvedené byty:

byt č. 7 v objektu Kollárova 1095

byt č. 15 v objektu Prokopa Velikého 1346

byt č. 15 v objektu Prokopa Velikého 1347

byt č. 16 v objektu Prokopa Velikého 1347

byt č. 7 v objektu Škvorecká 181

byt č. 8 v objektu Škvorecká 181

byt č. 9 v objektu Škvorecká 181

V příloze předkládáme záznamy z kontroly s nápravnými opatřeními, jež budou doplněny v souladu se záznamem do 30.4.2020. Dále nám pracovníky Státního fondu rozvoje bydlení bylo doporučeno, aby město podalo žádost o změnu smlouvy o poskytnutí dotace z prostředků Státního fondu rozvoje bydlení na výstavbu nájemních bytů v obcích pro příjmově vymezené osoby dle NV č. 146/2003 Sb. ve věci zkrácení lhůty udržitelnosti, a to na dobu 30 let. V současné době platí to, že sociální byty jsou na dobu neurčitou.

P. Polák nebyl přítomen u hlasování.

Usnesení č. R-165/2020

Rada města Úvaly

- I. bere na vědomí
provedenou veřejnosprávní fyzickou kontrolu ve věci naplnění podmínek Smlouvy o poskytnutí dotace z prostředků Státního fondu rozvoje bydlení na výstavbu nájemních bytů v obcích pro příjmově vymezené osoby dle NV č. 146/2003 Sb
- II. souhlasí s
podáním žádosti o změnu Smlouvy o poskytnutí dotace z prostředků Státního fondu rozvoje bydlení na výstavbu nájemních bytů v obcích pro příjmově vymezené osoby dle NV č. 146/2003 Sb
- III. ukládá
 1. vedoucímu odboru investic a dopravy OID
 1. zajistit nápravná opatření a doplnění vyplývající ze záznamu kontrol

Příloha č.1 k usnesení Rady města Úvaly - Záznamy z kontroly

přijato, pro: 3, proti: 0, zdržel se: 0, mimo místnost: 0

Bod 49. Stavební úpravy haly č. 3 v areálu Městského úřadu Úvaly

Předkladatel: Petr Matura, vedoucí odboru investic a dopravy OID

Dne 1.10.2014 byla podepsána smlouva o dílo na stavební práce na akci "Stavební úpravy haly č. 3 v areálu Městského úřadu Úvaly" se společností DOMISTAV CZ a.s., se sídlem Foerstrova 897/2, 500 02 Hradec Králové ve znění dodatku č. 1 a dodatku č. 2. Smlouva o dílo řešila stavební úpravy haly č. 3 v areálu Městského úřadu Úvaly, které byly rozděleny na dvě etapy:

- etapa 1 - rekonstrukce sociálního zařízení v hale
- etapa 2 - kompletní rekonstrukce haly vyjma sociálního zařízení

Na všechny výše uvedené práce bylo vydáno jedno stavební povolení dne 31.7.2014, čj. MEUV 8635/2014 STU s tím, že stavební práce budou provedeny kompletně. Po dalších požadavcích vedení města bylo rozhodnuto, že budou provedeny pouze práce uvedené v etapě 1. Na základě této skutečnosti byly stavební práce provedeny a předány městu Úvaly. Jelikož je stavební povolení, jak je zmíněno výše, na rekonstrukci celé haly, bylo nutné zajistit užívání opravené části haly (etapa 1) formou předčasného užívání. Předčasné užívání bylo vydáno dne 25.5.2015, čj. MEUV 6030/2015 STU, které bylo prodlouženo rozhodnutím ze dne 11.6.2018, čj. MEUV 6408/2018. Toto rozhodnutí je platné do 30.6.2020.

Na základě výše uvedené skutečnosti je nutné rozhodnout, jaký bude další postup:

1. bude prodlouženo předčasné užívání s tím, že je nutné obstarat aktualizaci dotčených orgánů státní správy, zejména stanoviska Krajské hygienické stanice a Hasičského záchranného sboru Středočeského kraje.
2. bude provedena kolaudace etapy 1 s tím, že je nutné zajistit změnu stavby před dokončením stavebního povolení pro rozdělení stavebních prací na etapu 1 a etapu 2. Následně zajistit kolaudaci etapy 1.
3. zajistit realizaci etapy 2 s tím, že bude nutné navýšit rozpočet města.

P. Polák nebyl přítomen u hlasování.

Usnesení č. R-166/2020

Rada města Úvaly

- I. bere na vědomí
informaci ve věci realizované části rekonstrukce haly č. 3 v areálu městského úřadu Úvaly
- II. souhlasí s
prodloužením předčasného užívání objektu v rámci akce "Stavební úpravy haly č. 3 v areálu Městského úřadu Úvaly"
- III. ukládá
 1. vedoucímu odboru investic a dopravy OID
 1. zajistit realizaci usnesení

přijato, pro: 3, proti: 0, zdržel se: 0, mimo místnost: 0

Bod 50. Výměna nevyhovujících dřevěných oken v objektu DPS, náměstí Svobody 1570, Úvaly

Předkladatel: Petr Matura, vedoucí odboru investic a dopravy OID

V rámci údržby a správy objektu DPS, náměstí Svobody 1570 dochází každý rok po určitých etapách či částech k obnově nátěru dřevěných oken v tomto objektu. Některá okna, ale již jsou v takovém stavu, kdy již nátěr nelze provést a je nutné provést výměnu oken. Dřevěné rámy jsou shnilé a zasaženy hnilobou. Jedná se hlavně o 1 okno, které se skládá ze 4 dílů, umístěné nahoře nad vstupem do sálu. Tady hrozí nebezpečí, vypadnutí celého okna.

Další 2 velká okna jsou směrem na střechu, těmito okny zatéká do chodby u výstupu výtahu. Dřevěné rámy jsou zkřížené, dochází k zatékání a v rámci bezpečnosti jsou i na pevně přišroubované.

Odbor investic a dopravy zajistil cenovou nabídku na výměnu těchto 3 ks oken u firmy Window Holding a.s., Hlavní 456, Lázně Toušeň a činí 91.664,- Kč bez DPH (110.913,- Kč vč. DPH).

Dopad na rozpočet: 110.913,- Kč vč. DPH z kapitoly 3612-77/5171, zajištěno v rozpočtu města na rok 2020

P. Polák nebyl přítomen u hlasování.

Usnesení č. R-167/2020

Rada města Úvaly

I. souhlasí s

objednáním prací k zajištění výměně dřevěných oken v objektu DPS, náměstí Svobody 1570, Úvaly dle specifikace v objednávce za cenovou nabídku 91.664,- Kč bez DPH (110.913,-Kč vč. DPH) od společnosti Window Holding a.s., Hlavní 456, 250 89 Lázně Toušeň, IČO: 28436024

II. pověřuje

1. starostu

1. podpisem objednávky s vybraným dodavatelem

III. ukládá

1. vedoucímu odboru investic a dopravy OID

1. zajistit realizaci tohoto usnesení

Příloha č.1 k usnesení Rady města Úvaly-cenová nabídka

přijato, pro: 3, proti: 0, zdržel se: 0, mimo místnost: 0

Bod 51. Schválení výběru dodavatele ve věci akce "Město Úvaly - Vybavení sběrného dvora"

Předkladatel: Petr Matura, vedoucí odboru investic a dopravy OID

Rada města dne 26.11.2019 usnesením č. R-455/2019 rozhodla o vypsání veřejné zakázky malého rozsahu na dodávku mostní váhy včetně příslušenství k váze na akci "Město Úvaly - Vybavení sběrného dvora" s tím, že k podání nabídky na plnění Zakázky budou vyzváni další dodavatelé:

1. TAMTRON s.r.o., se sídlem Vodárenská 699, 278 01 Kralupy nad Vltavou;
2. WASY, spol. s.r.o., se sídlem Rooseveltova 99, 251 01 Říčany;
3. Váhy Švec, se sídlem Školní nám. 627, 391 02 Sezimovo Ústí II.

Celkové předpokládané náklady na dodávku jsou 700.000 Kč bez DPH (847.000 Kč včetně DPH), hrazeno z rozpočtu 3722/36-6121.

Veřejná zakázka byla zveřejněna na profilu zadavatele dne 19.2.2020 a termín pro podání nabídek byl stanoven na 2.3.2020 do 14.00 hod. Dle zadávací dokumentace byla základním hodnotícím kritériem pro zadání veřejné zakázky nejnižší nabídková cena.

Město Úvaly obdrželo dvě cenové nabídky v pořadí:

1. VAHY PRO, s.r.o., IČO: 27275906, se sídlem Bořislav 159, 415 01 Teplice - cenová nabídka v hodnotě 382.300 Kč bez DPH (462.583 Kč včetně DPH);
2. TAMTRON s.r.o., IČO: 25073443, se sídlem Zelený pruh 95/97, 140 00 Praha 4 - cenová nabídka v hodnotě 412.000 Kč bez DPH (498.520 Kč včetně DPH).

Na základě posouzení splnění podmínek účasti v koncesním řízení v rozsahu požadované kvalifikace dle zadávací dokumentace byla společnost VAHY PRO, s.r.o. požádána o doručení Zadavateli následujících doklad:

- technický popis výrobce předmětu dodávky v souladu s bodem 6.4.1(b) zadávací dokumentace v rozsahu dodávaného signalizačního semaforu a závory;
- prohlášení o shodě týkající se předmětu dodávky v souladu s bodem 6.4.1(c) zadávací dokumentace v rozsahu dodávaného signalizačního semaforu a závory;
- popis dodávaného personálního počítače, tiskárny a kancelářského monitoru.

Společnost VAHY PRO, s.r.o. výše uvedené doklady předložila v požadovaném termínu a splnila tak veškeré podmínky koncese. Komise doporučuje Zadavateli, aby společnost VAHY PRO, s.r.o. vybral k uzavření smlouvy na plnění Zakázky.

Dopad na rozpočet: 382.300 Kč bez DPH (462.583 Kč včetně DPH), hrazeno z rozpočtu města 3722/36-6121

P. Polák nebyl přítomen u hlasování.

Usnesení č. R-168/2020

Rada města Úvaly

I. rozhodla

v souladu s doporučením Komise o výběru dodavatele a přidělení Zakázky účastníkovi č.1, společnosti VAHY PRO, s.r.o., IČO: 27275906, se sídlem Bořislav 159, 415 01 Teplice, nabídková cena 382.300 Kč bez DPH (462.583 Kč včetně DPH), a to na základě protokolu z 2. jednání komise pověřené provedením hodnocení nabídek a posouzením splnění podmínek účasti v zadávacím řízení Zakázky ze dne 9.3.2020, ve kterém je podrobně popsán způsob a výsledek hodnocení nabídek

II. pověřuje

1. uvolněného místostarostu

1. podpisem kupní smlouvy se společností VAHY PRO, s.r.o., IČO: 27275906, se sídlem Bořislav 159, 415 01 Teplice, nabídková cena 382.300 Kč bez DPH (462.583 Kč včetně DPH), hrazeno z rozpočtu 3722/36-6121

III. ukládá

1. vedoucímu odboru investic a dopravy OID

1. zajistit realizaci usnesení

Příloha č.1 k usnesení Rady města Úvaly - smlouva o dílo

přijato, pro: 3, proti: 0, zdržel se: 0, mimo místnost: 0

Bod 52. Schválení uzavření dodatku č. 2 ke smlouvě o dílo ve věci akce "Sběrný dvůr Úvaly"

Předkladatel: Petr Matura, vedoucí odboru investic a dopravy OID

Na základě podepsané smlouvy o dílo ze dne 17.8.2018 se společností AQUATEST a.s., se sídlem Geologická 988/4, 152 00 Praha 5 na akci "Sběrný dvůr Úvaly" byly zahájeny stavební práce na zmiňované akci. Stavební práce byly zahájeny v srpnu 2019 s tím, že dokončení stavebních prací bude do 30.4.2020. Tato akce je spolufinancována Operačním programem životního prostředí.

Z důvodu z výše uvedeného je potřeba uzavřít dodatek č. 2 ke smlouvě o dílo ve věci víceprací a méněprací. Jedná se o následující:

- změnový list č. 1 - slaboproudé rozvody - vícepráce v hodnotě 164.285,44 Kč bez DPH (198.785,38 Kč včetně DPH)

Důvodem této změny je řešení slaboproudé techniky a technologie areálu tak, aby byl optimalizován budoucí provoz s přihlédnutím k nejnovějším poznatkům z provozu sběrných dvorů v podobně velkých městech.

- změnový list č. 2 - svislé nosní konstrukce - vícepráce v hodnotě 290.590,06 Kč bez DPH (351.613,97 Kč včetně DPH), méněpráce v hodnotě 314.644,54 Kč bez DPH (380.719,89 Kč včetně DPH), tj. hodnota změnového listu č. 2 je -24.054,48 Kč bez DPH (29.105,92 Kč včetně DPH)

Změna je vyvolána snahou o sjednocení designového a technického řešení nosných stěn SO01 a SO02 tak, aby nosné stěny byly konstrukčně jednotné a byl tímto eliminován vznik trhlin u přechodu jednotlivých materiálů.

V PD je část jednotlivých stěn z prolévaných tvárnic s fasádou a část z pohledového betonu. Změna řeší změnu u všech stěn na provedení z prolévaných tvárnic s armaturou a zalitých betonem a provedení celistvého fasádního systému ze strany exteriéru.

- změnový list č. 3 - ztížené podmínky při založení stavby - vícepráce v hodnotě 346.168,9 Kč bez DPH (418.864,37 Kč včetně DPH)

Důvodem pro navýšení rozsahu a ceny prací je nepředvídaný výskyt nesourodých a neúnosných vrstev zemin a navážek. Tyto zeminy musely být odtěženy až do úrovně únosných a konzolidovaných vrstev zemin, které splňují požadavky a hodnoty únosnosti základové spáry stanovené projektem, došlo proto k navýšení rozsahu zemních prací a podsypových konstrukčních vrstev.

- změnový list č. 4 - vjezdová brána v oplocení - vícepráce v hodnotě 97.878,30 Kč bez DPH (118.432,74 Kč včetně DPH)

V současné době není možný příjezd do areálu sběrného dvora tak, jak byl plánován v projektové dokumentaci a proto je nutno v protilehlém rohu (v místě provizorní komunikace - změnový list č. 5) umístit ještě jednu bránu do oplocení.

Příjezdová komunikace na kterou se měla stavba napojit je související investicí, jejímž investorem i vlastníkem je soukromí developer a tento stavbu neprovedl dle v té době schváleného harmonogramu.

- změnový list č. 5 - provizorní komunikace - vícepráce v hodnotě 195.726,89 Kč bez DPH (236.829,54 Kč včetně DPH)

V současné době není možný příjezd do areálu sběrného dvora tak, jak byl plánován v projektové dokumentaci, proto je nutno zhotovit provizorní příjezdovou komunikaci napojenou na stávající komunikaci u stavebnin IZOMAT.

Příjezdová komunikace na kterou se měla stavba napojit je související investicí, jejímž investorem i vlastníkem je soukromí developer a tento stavbu neprovedl dle v té době schváleného harmonogramu.

- změnový list č. 6 - příprava pro váhu - vícepráce v hodnotě 139.717,01 Kč bez DPH (169.057,58 Kč včetně DPH)

Změna je vyvolána dodatečným požadavkem investora na umístění váhy, přípravné práce je nutno provést již v rámci provádění stavby, aby při instalaci váhy nedocházelo ke zbytečnému bourání již provedených konstrukcí a tímto nedocházelo k neefektivnímu nakládání s finančními prostředky.

- změnový list č. 7 - živice - vícepráce v hodnotě 11.774 Kč bez DPH (14.246,54 Kč včetně DPH), méněpráce v hodnotě 11.774 Kč bez DPH (14.246,54 Kč včetně DPH), tj. hodnota změnového listu č. 7 je 0 Kč

Změna je vyvolána dodatečným požadavkem investora na umístění váhy, v prostoru pro váhu nebude provedena živice a místo toho bude provedena příprava pro váhu - viz změnový list č. 6. Zároveň bude stejné množství živice položeno u brány nového vjezdu z provizorní komunikace.

- změnový list č. 8 - vícepráce v hodnotě 48.046,6 Kč bez DPH (58.136,38 Kč včetně DPH), méněpráce v hodnotě 48.046,6 Kč bez DPH (58.136,38 Kč včetně DPH), tj. hodnota změnového listu č. 5 je 0 Kč

Část oplocení u strany za SO 02 není nutno realizovat. Majitel sousedního pozemku si svůj pozemek oplotil v průběhu zemních prací na naší stavbě. Tato část oplocení bude realizována ve stejné délce podél nové příjezdové komunikace (viz změnový list č. 5).

Dodatek č. 2 ke smlouvě o dílo byl zpracován zhotovitelem stavebních prací společností AQUATEST a.s. a byl konzultován s právním zástupcem města Úvaly.

Hodnota víceprací a méněprací je 919.722,06 Kč (1.112.863,69 Kč včetně DPH). Celková cena po přičtení víceprací a odečtení méněprací je 10.809.285,18 Kč bez DPH (13.079.235,06 Kč včetně DPH).

V roce 2019 se z rozpočtu města platilo 4.607.000 Kč bez DPH (5.574.470 Kč včetně DPH) za stavební práce, tj. v roce 2020 bude nutné zaplatit z rozpočtu města 7.504.765,06 Kč včetně DPH za stavební práce dle smlouvy o dílo ve znění dodatků č. 1 a dodatku č. 2. Dále je nutné z 3722/36-6121 zaplatit dodávku váhy, která je ve výši 382.300 Kč bez DPH (462.583 Kč včetně DPH). V současné době po schválení rozpočtového opatření č. 1 pro rok 2020 je vyhrazeno pro sběrný dvůr 5.800.000 Kč. Z tohoto důvodu je nutné navýšit rozpočet města pro rok 2020 o 2.167.348,06 Kč.

Dopad na rozpočet: 10.809.285,18 Kč bez DPH (13.079.235,06 Kč včetně DPH), hrazeno z rozpočtu města 3722/36 - 6121, nutno navýšit rozpočet města 2020 o 2.167.348,06 Kč.

P. Polák nebyl přítomen u hlasování.

Usnesení č. R-169/2020

Rada města Úvaly

I. souhlasí s

uzavřením dodatku č. 2 ke smlouvě o dílo se společností AQUATEST a.s., se sídlem Geologická 988/4, 152 00 Praha 5 na akci "Sběrný dvůr Úvaly" ve věci víceprací a méněprací v hodnotě 919.722,06 Kč (1.112.863,69 Kč včetně DPH), tj. celková cena po přičtení víceprací a odečtení méněprací je 10.809.285,18 Kč bez DPH (13.079.235,06 Kč včetně DPH), hrazeno z rozpočtu města 3722/36 - 6121

II. pověřuje

města podpisem dodatku č. 2 ke smlouvě o dílo se společností AQUATEST a.s., se sídlem Geologická 988/4, 152 00 Praha 5 na akci "Sběrný dvůr Úvaly" ve věci víceprací a méněprací v hodnotě 919.722,06 Kč (1.112.863,69 Kč včetně DPH), tj. celková cena po přičtení víceprací a odečtení méněprací je 10.809.285,18 Kč bez DPH (13.079.235,06 Kč včetně DPH), hrazeno z rozpočtu města 3722/36 - 6121

III. ukládá

1. uvolněnému místostarostovi

1. zajistit navýšení rozpočtu města pro rok 2020 (kapitola 3722/36 položka 6121) o 2.167.348,06 Kč

2. vedoucímu odboru investic a dopravy OID

1. zajistit realizaci usnesení

Příloha č.1 k usnesení Rady města Úvaly - návrh dodatku č. 2 ke smlouvě o dílo

Příloha č.2 k usnesení Rady města Úvaly - příloha k dodatku č. 2

přijato, pro: 3, proti: 0, zdržel se: 0, mimo místnost: 0

Bod 53. Urbanistické dopravní řešení prostor u nádraží Jiráskova ulice

Předkladatel: Petr Matura, vedoucí odboru investic a dopravy OID

stažen z programu jednání

Bod 54. Žádost o využívání sálku v DPS

Předkladatel: Jitka Hamouzová, vedoucí odboru správního OSPR

stažen z programu jednání

55. Různé

56. Dotazy, iniciativní návrhy členů rady

Místostarosta ukončil jednání v 11:00 hodin.

Ing. Alexis Kimbembe
Uvolněný místostarosta

p. Josef Polák
neuvolněný místostarosta

Pozn.: Zveřejněna je upravená verze dokumentu z důvodu dodržení přiměřenosti rozsahu zveřejňovaných osobních údajů podle zákona č.101/2000 Sb. o ochraně osobních údajů v platném znění. Usnesení v plném znění, spolu se zápisem ze schůze Rady města Úvaly je pro občany k dispozici k nahlédnutí na městském úřadě.



MEUVP003YMZS

027

Městský úřad Úvaly

Arnošta z Pardubic 95

250 82 Úvaly

V Úvalech dne 4.2.2020

MĚSTSKÝ ÚŘAD ÚVALY	
Zápis	1369/20
Datum	7. 02. 2020
Počet listů	1
Počet příloh	1
Číslo	
listů	

Žádost o souhlas přejezdu, případně zřízení cesty přes multifunkční hřiště

Pane starosto obracíme se na Vás s přáním 6 spoluvlastníků pozemku 3858/1, zda by bylo možné na zastupitelstvu projednat návrh na umožnění přejezdu chatařů, případně zřízení cesty (nebráníme se podílet se na vybudování cesty) přes pozemky 3841/7 a 3841/52, které dle plánovací smlouvy jsou určeny městu Úvaly. Původně mělo být multifunkční hřiště větší a uvažovali jsme o cestě sousedící s pozemkem 3841/309. Cesta by byla dlouhá 30 metrů a při šíři 3 metry by zabrala 90 m² z celkového hřiště o výměře 3484 m². Cesta chatařů na Hvězdovu ulici by byla v délce 30 metrů. Jelikož se multifunkční hřiště zmenšilo, byl prodán pozemek 3841/366, tak tato původní varianta je neproveditelná. Nevíme, zda zbytek pozemků pro multifunkční hřiště nebude také prodán na stavební pozemek, což velikost a dispozice v příloze č.1, tuto možnost nabízejí. V příloze č.1 je také vyznačen zelenou barvou existující plot okolo našich pozemků, v němž by došlo k zbudování vrat a po vyznačené černě čárkované ploše (délka 36 m) by došlo k současnému napojení příjezdu přes pozemky (3841/7 a 3841/52) k Hvězdově ulici v současné délce 46 metrů.

Chataři (vlastníci pozemku 3858/1) v současné době mají jedinou možnost napojení na ulici Hvězdova v severní části, která je vzdálena 730m od našich chat. Původní dispozice multifunkčního hřiště umožňovaly napojení v jižní části Hvězdovy ulice a chatařů v délce cesty 30 metrů. Díky zmenšení výměry multifunkčního hřiště se tato cesta protáhla na 84 metrů (viz příloha č.1). Za současného stavu je pro chataře i tato jižní cesta o délce 84 metrů nejlepším řešením než stávající severní cesta o délce 730 metrů, kde se nedá ani vyhnout v případě střetu dvou vozidel.

Žádáme zastupitelstvo města Úval o schválení věcného břemene cesty ve prospěch chatařů z dané zahrádkářské kolonie na jižní část ulice Hvězdova. Tímto vstřícným krokem pomůžete mnoha chatařům, kteří jsou již poměrně vysokého věku, aby se dostali civilizovaněji na své pozemky a i *případně IZS v případě, kdy někdo bude potřebovat třeba lékařskou pomoc. Bude to znamenat vyčlenit 36 metrů pozemku v šíři 3 metrů, kde nikdo z chatařů nebude parkovat a použije tuto plochu pouze k průjezdu na svůj pozemek.*

Děkuji předem za schválení a odpověď

V zastoupení chatařů

manželé D

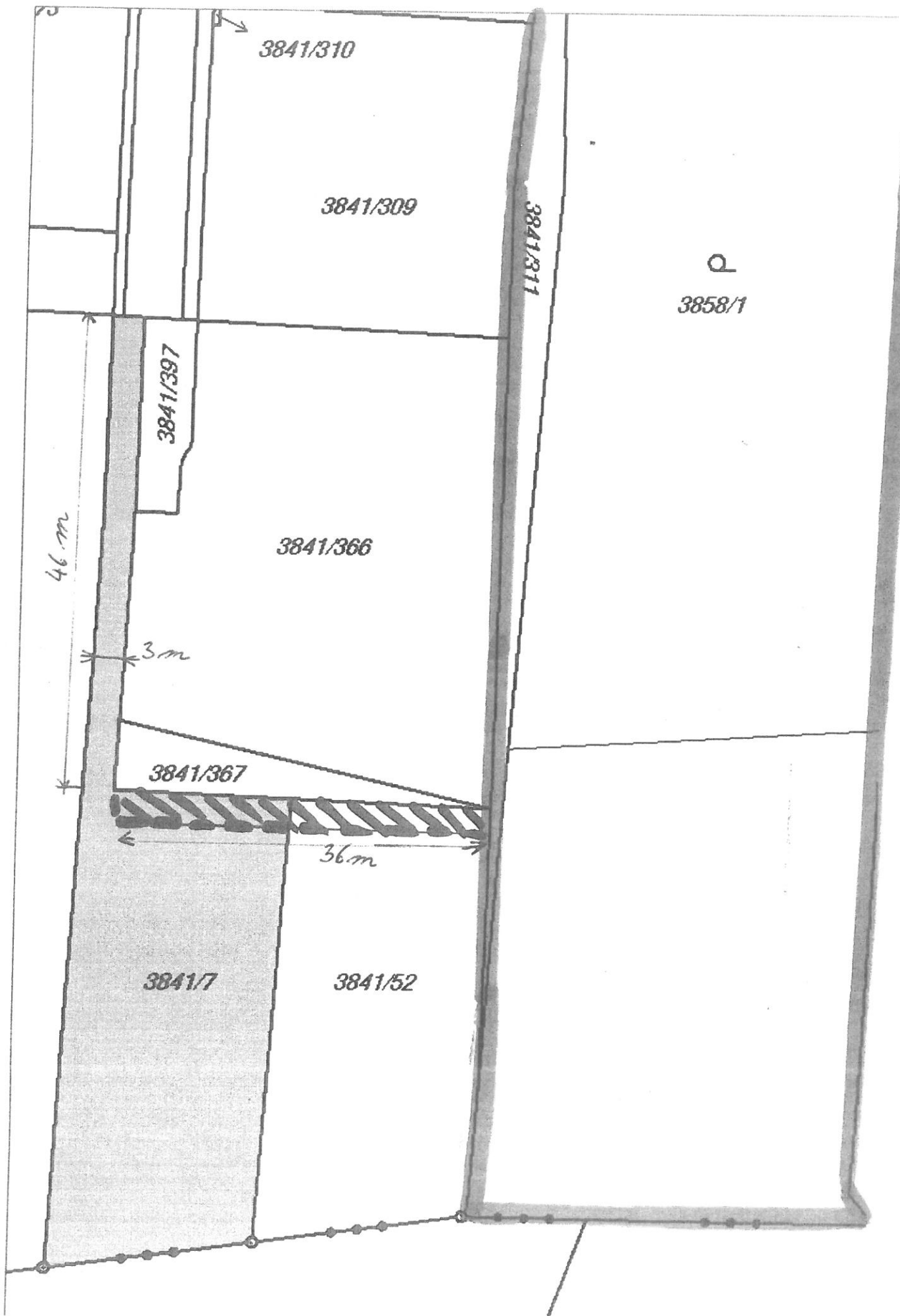

Příkazní smlouva

Smluvní strany:

Město Úvaly,

Arnošta z Pardubic 95

Bankovní spojení:

KB, a.s., Praha – Podvinný mlýn, č. účtu: 19-1524-201/0100

MONETA Money Bank, a.s., Český Brod, č. účtu: 10006-5000128-584/0600

IČO: 00240931

DIČ: CZ-00240931

Kód obce: CZ0209538957

E-mail: podatelna@mestouvaly.cz

Elektronická podatelna: E-mail: epodatelna@mestouvaly.cz

Datová schránka Města Úvaly: pa3bvse

Statutární orgán: starosta Mgr. Petr Borecký

(dále jen „**příkazce**“)

a

Česká zemědělská univerzita v Praze

Kamýcká 129, 165 00 Praha - Suchdol IČO: 60460709, DIČ: CZ 60460709

veřejná vysoká škola,

zapsána v ev. míst. úřadu Praha 6 Suchdol živn. Odb. č.j. ŽO/029/998, dne 1.1.1995

zastoupená: prof. Ing. Petr Sklenička, CSc., rektor

Školní lesní podnik v Kostelci nad Černými lesy

součást pronajímatele

nám. Smiřických 1, 281 63 Kostelec nad Černými lesy

zastoupená: Ing. Zdeňkem Macháčkem, Ph.D., ředitelem,

na základě plné moci ze dne 6.8.2018

Bankovní spojení: Komerční banka, a.s., číslo účtu: 339151/0100

K smluvnímu jednání pověřen: Ing. Jan Povolný

mob: +420 734686686

e-mail: povolnyj@slp.czu.cz

web: www.czu.cz, www.slp.cz

(dále jen „**příkazník**“)

(společně dále také jako „**smluvní strany**“ nebo samostatně jako „**smluvní strana**“)

uzavírají níže uvedeného dne podle § 2430 a násl. zákona č. 89/2012 Sb., občanský zákoník, ve znění pozdějších předpisů, (dále jen „občanský zákoník“) tuto příkazní smlouvu (dále jen „smlouva“):

Čl. 1 Úvodní ustanovení

1.1 Příkazce je vlastníkem lesů nacházejících se na pozemcích:

Katastrální území	Číslo pozemkové parcely
Úvaly u Prahy	1717,1; 3476/2; 3212/1; 3262/1; 211/1; 3089; 3133/2; 3146/6; 3146/9; 3146/11; 3146/17; 3146/18; 3146/20; 3146/24; 3150/2; 4002/2; 3521/3; 3480/2; 3499/2; 3513/1; 3512/6; 3552; a 3515/2

(dále jen „Lesy“).

1.2 Příkazník prohlašuje, že splňuje veškeré podmínky a požadavky podle této smlouvy, je dostatečně odborně způsobilý k plnění jejího předmětu, tj. je odborníkem ve smyslu § 2950 občanského zákoníku, pokud jde o předmět smlouvy, a má platnou licenci udělenou orgánem státní správy lesů pro výkon funkce odborného lesního hospodáře, a je oprávněn ji uzavřít a řádně plnit závazky v ní obsažené a k okamžiku uzavření této smlouvy nebyl na jeho majetek prohlášen konkurs, nedošlo k jeho zamítnutí pro nedostatek majetku ani k zamítnutí insolvenčního návrhu proto, že jeho majetek nepostačoval k úhradě nákladů insolvenčního řízení, není v likvidaci a nemá daňové nedoplatky na území České republiky ani v zemi sídla nebo místa podnikání či bydliště.

Čl. 2 Předmět smlouvy

- 2.1 Předmětem této smlouvy je příslib příkazníka zajišťovat pro příkazce plnění povinností vlastníka lesa podle zákona č. 289/1995 Sb., o lesích a o změně a doplnění některých zákonů (lesní zákon), ve znění pozdějších předpisů (dále jen „lesní zákon“) ve vztahu k Lesům a vykonávat pro příkazce v Lesích odborného lesního hospodáře, to vše tak, aby byl naplněn účel podle § 1 lesního zákona.
- 2.2 Příkazce se zavazuje platit příkazníkovi za řádně vykonané činnosti podle předchozího odstavce odměnu podle čl. 6 této smlouvy a poskytovat mu potřebnou součinnost k plnění smlouvy.

Čl. 3 Rozsah a obsah předmětu plnění

- 3.1 Příkazník je oprávněn po vzájemné dohodě v rámci obstarání činností podle čl. 2 odst. 2.1 této smlouvy plnit zejména tyto úkoly a povinnosti:
- a) obnovovat Lesy podle § 31 lesního zákona;
 - b) provádět nezbytná opatření k předcházení a zabránění působení škodlivých činitelů na Lesy podle § 32 odst. 1 lesního zákona;
 - c) provádět bezodkladná opatření k odstranění mimořádných okolností a nepředvídaných škod v Lesích a pro zmírnění jejich následků podle § 32 odst. 2 lesního zákona;
 - d) navrhovat nezbytná opatření, aby lesní porosty v Lesích nebyly nepřiměřeně poškozovány zvěří;
 - e) navrhovat nezbytná opatření ke zvýšení odolnosti Lesů a jejich stability podle § 32 odst. 5 lesního zákona;
 - f) provádět těžbu podle schváleného LHP nebo LHO a těžbu nahodilou podle § 33 lesního zákona, vč. nezbytné dopravy vytěženého dřeva na odvozní místo;
 - g) vést podklady pro příkazce k lesní hospodářské evidenci o plnění závazných ustanovení plánu a evidenci o provedené obnově Lesů v jednotlivých porostech a souhrnné údaje podle této věty předávat orgánu státní správy lesů vždy do konce března za uplynulý kalendářní rok (§ 40 lesního zákona);

- h) splnit povinnosti uložené příkazci jako vlastníku Lesů orgánem státní správy lesů;
- i) splnit další povinnosti uložené vlastníku lesa lesním zákonem nebo jiným předpisem;

Čl. 4

Nakládání s vytěženým dřevem

- 4.1 Příkazce jako vlastník vytěžené dřevní hmoty (čl. 3 písm. f) jí může nabídnout ke koupi příkazníkovi nebo jiným osobám.
- 4.2 Cena dřevní hmoty se stanoví jako cena v místě a čase obvyklá podle množství, kvality a sortimentu dřevní hmoty.

Čl. 5

Povinnosti příkazníka a příkazce

- 5.1 Příkazník je povinen provést příkaz osobně. Příkazce nedovoluje, aby za sebe příkazník ustanovil náhradníka.
- 5.2 Příkazník je při plnění této smlouvy povinen:
 - a) řídit se pokyny příkazce a postupovat v úzké součinnosti s ním,
 - b) při plnění povinností podle této smlouvy dbát o to, aby nebyly ohroženy či poškozeny lesy sousedních vlastníků,
 - c) postupovat s náležitou odbornou péčí a v souladu s příslušnými právními předpisy, zejména lesním zákonem, vyhláškou č. 77/1996 Sb., vyhláškou č. 139/2004 Sb., vyhláškou č. 100/1996 Sb., nařízením č. 147/2008 Sb., ve znění pozdějších předpisů, nařízením č. 308/2004 Sb., ve znění pozdějších předpisů, touto smlouvou, dobrými mravy a zájmy příkazce, které zná nebo musí prokazatelně znát,
 - d) oznámit příkazci všechny okolnosti, které zjistí při plnění příkazu nebo i mimo něj a jež mohou mít vliv na změnu pokynů příkazce v rámci plnění předmětu smlouvy,
 - e) předat bez zbytečného odkladu příkazci podklady a věci, které za příkazce převzal při plnění příkazu podle této smlouvy,
 - f) vždy do 15 pracovních dnů od data kdy dojde k plnění dle předmětu smlouvy, písemně informovat příkazce o plnění příkazu podle této smlouvy. Tím není dotčeno právo příkazce žádat po příkazníkovi poskytnutí písemných informací kdykoli v době trvání této smlouvy,
 - g) umožnit příkazci nahlédnutí do veškerých dokladů týkajících se plnění předmětu smlouvy za účelem kontroly plnění této smlouvy.
- 5.3 Příkazník i příkazce se zavazují poskytovat si při plnění této smlouvy potřebnou součinnost.
- 5.4 Bude-li pro plnění některých povinností příkazníka podle této smlouvy potřeba, aby příkazce udělil příkazníkovi plnou moc, sdělí to příkazník příkazci písemně s uvedením důvodů a návrhem znění takové plné moci. Příkazce bez zbytečného odkladu plnou moc příkazníkovi udělí, nebo mu sdělí důvody, proč není možné plnou moc udělit.
- 5.5 Příkazce je povinen informovat příkazníka o všech vlastnických a obdobných změnách či omezeních na pozemcích dle Čl. 1.1, včetně změn kultur, výměr apod., stejně tak jako o ostatních změnách, které mají nebo by mohly mít vliv na plnění předmětu smlouvy příkazníkem.

Čl. 6

Odměna

- 6.1 Příkazníkovi náleží za činnosti vykonané pro příkazce podle této smlouvy odměna, jejíž výše se určí jako součin skutečně provedených prací či služeb a příslušných jednotkových cen prací a služeb, stanovených v ceníku prací a služeb, který tvoří nedílnou součást této smlouvy jako její příloha č.1. Příkazník není oprávněn měnit ceník prací a služeb podle věty první bez předchozího písemného souhlasu příkazce;

- 6.2 Odměna bude příkazníkovi hrazena měsíčně pozadu na základě jím vystaveného řádného daňového dokladu (dále jen „faktura“) se splatností 30 dnů od jeho doručení příkazci. Povinnost příkazce plnit řádně a včas je splněna okamžikem připsáním příslušné částky ve prospěch účtu příkazníka.
- 6.3 Faktura musí obsahovat veškeré náležitosti řádného daňového dokladu a musí k ní být přiložen soupis prací či služeb podle čl. 3 této smlouvy provedených příkazníkem v příslušném měsíci. Nebude-li faktura obsahovat náležitosti podle této smlouvy nebo příslušného právního předpisu, popř. bude vystavena předčasně, je příkazce oprávněn vrátit ji ve lhůtě splatnosti příkazníkovi s uvedením chybějících náležitostí anebo nesprávných údajů. Doručením doplněné či opravené faktury začne běžet nová lhůta splatnosti.
- 6.4 Odměna podle tohoto článku se sjednává jako nejvýše přípustná a nepřekročitelná, platná po celou dobu trvání smlouvy a zahrnující veškeré náklady příkazníka na provádění činností podle této smlouvy, zohledňující změny cen vstupů a cenové úrovně. Příkazník potvrzuje, že výše odměny zahrnuje veškeré jeho náklady nezbytné pro řádné provedení všech činností specifikovaných v této smlouvě včetně veškerých předpokládaných rizik, vlivů, překážek a inflace a rovněž, nikoli však pouze, konzultační a poradenské činnosti kvalifikovaných specialistů a poradců příkazníka, dále pak náklady spojené se studiem a prověřením podkladů poskytnutých příkazcem pro plnění této smlouvy, všech jednání podle smlouvy, mzdy, odměny, cestovné a stravné jakož i náklady na ubytování zaměstnanců příkazníka.
- 6.5 Výše odměny se mění pouze v rozsahu změny sazby DPH.

Čl. 7

Doba trvání příkazu

- 7.1 Příkazník zahájí svoji činnost podle této smlouvy ihned po nabytí její účinnosti.
- 7.2 Smlouva se sjednává na dobu neurčitou.
- 7.3 Každá ze smluvních stran je oprávněna tuto smlouvu vypovědět bez udání důvodů, a to s jednoměsíční výpovědní dobou, která počne běžet prvním dnem měsíce následujícího po měsíci, v němž bude výpověď doručena druhé straně.

Čl. 8

Odstoupení od smlouvy

- 8.1 Příkazník je oprávněn od této smlouvy odstoupit, bude-li příkazce opakovaně (alespoň 2 x) v prodlení s úhradou odměny po dobu delší než 30 dnů.
- 8.2 Příkazce je oprávněn od této smlouvy odstoupit,
- poruší-li příkazník některou povinnost, uvedenou v čl. 3 a čl. 4, a nezjedná nápravu ani po předchozí písemné výzvě příkazce ve stanovené přiměřené lhůtě k odstranění závadného stavu,
 - nemá-li příkazník uzavřenu pojistnou smlouvu podle čl. 11 této smlouvy nebo ji nepředloží příkazci na jeho žádost,
 - poruší-li příkazník prokazatelně povinnost mlčenlivosti podle této smlouvy.
- 8.3 Účinky odstoupení od této smlouvy nastanou dnem, kdy bude písemné odstoupení smluvní strany odstupující doručeno druhé smluvní straně.
- 8.4 Odstoupení od smlouvy se nedotýká práva na zaplacení smluvní pokuty ani náhrady škody.
- 8.5 Ujednáními v tomto článku nejsou dotčena práva smluvních stran podle § 2440 a § 2443 občanského zákoníku.

Čl. 9

Odpovědnost za škodu

- 9.1 Odpovědnost za škodu se řídí příslušnými ustanoveními občanského zákoníku, nestanoví-li smlouva jinak.

- 9.2 Příkazník odpovídá za škodu, která příkazci vznikne v důsledku vadného plnění, a to v plném rozsahu. Za škodu se považuje i újma, která příkazci vznikla tím, že musel vynaložit náklady v důsledku porušení povinností příkazníka.
- 9.3 Bude-li příkazci udělena majetková sankce pro porušení nebo nesplnění jeho povinností v přímé souvislosti s porušením povinností příkazníka stanovené touto smlouvou, lesním zákonem či jiným předpisem, je příkazník povinen uhradit příkazci škodu vzniklou z tohoto titulu v plné výši.
- 9.4 Příkazce odpovídá za škodu, která příkazníkovi vznikne v důsledku jednání či opomenutí příkazce, zejména pokud jde o potřebnou součinnost či sdělení informací nutných pro řádné plnění předmětu smlouvy, a to v plném rozsahu. Za škodu se považuje i újma, která příkazníkovi vznikla tím, že musel vynaložit náklady v důsledku porušení povinností příkazce.

Čl. 10

Závěrečná ustanovení

- 10.1 Práva a povinnosti z této smlouvy vyplývající a ve smlouvě neupravené se řídí příslušnými ustanoveními občanského zákoníku a s obsahem smlouvy souvisejících předpisů.
- 10.2 Smluvní strany sjednávají, že pokud by bylo jedno z výše uvedených ustanovení zcela nebo zčásti právně neúčinné, zůstává tím nedotčena právní účinnost ostatních ustanovení. Totéž platí i pro případ smluvní mezery.
- 10.3 Význam užití terminologie v této smlouvě svým významem a účelem vychází z obvykle definovaných právních pojmů anebo běžně užití terminologie v právních předpisech práva soukromého (zejména občanský zákoník) a práva veřejného (zejména stavební zákoník) včetně příslušných oborových a sektorových norem ČSN a ČSN EN.
- 10.4 Tuto smlouvu je možné měnit pouze písemnou dohodou smluvních stran ve formě vzestupně číslovaných dodatků této smlouvy, podepsaných oprávněnými zástupci smluvních stran. Žádné úkony či jednání ze strany jedné smluvní strany nelze považovat za příslib uzavření smlouvy nebo dodatku k této smlouvě. V souladu s ustanovením § 1740 odstavce 3 občanského zákoníku smluvní strany nepřipouští přijetí návrhu na uzavření smlouvy s dodatkem nebo odchylkou, čímž druhá smluvní strana podpisem smlouvy souhlasí. Smluvní strany se dále dohodly, že možnost zhojení nedostatku písemné formy právního jednání se vylučuje, a že neplatnost právního jednání, pro něž si smluvní strany sjednaly písemnou formu, lze namítnout kdykoliv, tedy že mezi smluvními stranami neplatí ustanovení § 582 odstavce 1 první věta a odstavce 2 občanského zákoníku. Současně je zde platná podmínka, že smlouvu a dodatky smlouvy musí odsouhlasit orgán příkazce (města Úvaly), který schválil tuto smlouvu, jinak je takové ujednání (smlouva či dodatek) podle zákona o obcích, absolutně neplatné.
- 10.5 S ohledem na zákon 253/2008 Sb., o některých opatřeních proti legalizaci výnosů z trestné činnosti a financování terorismu, veškeré převody peněžních prostředků dle této smlouvy budou probíhat bezhotovostně. Ve výjimečných případech může objednatel přijmout hotovostní platbu ve výši, která nebude dosahovat částky, kterou je podle zákona povinnost převést bezhotovostně.
- 10.6 Příkazník výslovně prohlašuje, že souhlasí s odesíláním finančních transakcí vyplývajících z této smlouvy na transparentní účet příkazce a je seznámen, že bankovní ústav může na takovém účtu nejméně tyto informace: - zaúčtovaná částka a měna, datum připsání platby na účet, - popis platby, - název a číslo účtu plátce, - zpráva pro příjemce, - variabilní, - konstantní, - specifický symbol, a i další text byl-li plátcem uveden jakož i text uvedený smluvní stranou k identifikaci platby směrem k veřejnosti.
- 10.7 Příkazník prohlašuje, že bere na vědomí, že příkazce shromažďuje osobní údaje druhé smluvní strany, jejích zaměstnanců nebo členů v rozsahu uvedeném touto smlouvou včetně všech případných dodatků smlouvy, zejména jména a příjmení osob, které smlouvu podepisují za smluvní strany, jména a příjmení osob uvedených jako kontakty, včetně případných poskytnutých či uvedených e-mailů a telefonních čísel, v souladu s Nařízením Evropského parlamentu a Rady č. 2016/679, obecné nařízení o ochraně osobních údajů (GDPR) a zákonem č. 110/2019 Sb., o zpracování osobních údajů, a to za účelem realizace této smlouvy. Osobní údaje shromažďené v souvislosti s touto smlouvou nebudou jiným způsobem smluvními stranami využívány, ledaže tak

výslovně vyplývá z právních předpisů platných v České republice nebo byl výslovně poskytnut souhlas subjektem osobních údajů.

- 10.8 Smluvní strany sjednávají, že příkazník není oprávněn převést bez předchozího písemného souhlasu příkazce svá práva a závazky, vyplývající z této smlouvy na třetí osobu, zejména není oprávněn postoupit jakékoliv peněžité pohledávky za příkazcem vzniklé v souvislosti s touto smlouvou.
- 10.9 Smluvní strany jsou srozuměny s tím, že text smlouvy je veřejně přístupnou listinou ve smyslu zákona č. 106/1999 Sb. o svobodném přístupu k informacím, ve znění pozdějších předpisů, a že příkazce jako povinný subjekt má povinnost na žádost poskytnout informace o tomto smluvním vztahu včetně poskytnutí kopie smlouvy.
- 10.10 Smluvní strany výslovně prohlašují, že žádné ustanovení této smlouvy není obchodním tajemstvím podle § 504 občanského zákoníku ani neobsahuje důvěrnou informaci o poměrech smluvní strany nebo skutečnostech, které má smluvní strana potřebu ochraňovat jako důvěrnou informaci nebo předmět obchodního tajemství.
- 10.11 Smluvní strany výslovně potvrzují, že nejsou slabší stranou ve smyslu § 433 a § 1798 a.n. občanského zákoníku, ve znění pozdějších předpisů, základní podmínky této smlouvy jsou výsledkem jednání stran a každá ze stran měla příležitost ovlivnit obsah této smlouvy.
- 10.12 Smluvní strany sjednávají, že vylučují aplikaci § 1726, § 1728, § 1729 a § 1805 odst. 2 občanského zákoníku.
- 10.13 Smluvní strany se dohodly na způsobu doručování písemností tak, že lze zásilku zaslat prostřednictvím datové schránky anebo doporučenou zásilkou, která je podána k přepravě držitelem poštovní licence na adresu smluvních stran uvedených v záhlaví této smlouvy. V případě, že se některou ze smluvních stran odeslaná písemnost prostřednictvím držitele poštovní licence vrátí jako nedoručená, považuje se za doručenu dnem následujícím po dni otisku razítka na zásilce, kdy byla poštou odesílateli vrácena; zásilky odeslané prostřednictvím datové schránky se považují za přijaté následující den po umístění do datové schránky příjemce zásilky v systému datových schránek.
- 10.14 Písemným kontaktem pro účely této smlouvy se rozumí kontaktní adresa pro písemnou korespondenci prostřednictvím držitele poštovní licence, ID datové schránky smluvní strany, jakož i kontakt i e-mailem, který si strany předaly.
- 10.15 Smluvní strany shodně zdůrazňují, že tuto Smlouvu uzavírají se záměrem ve vzájemné dohodě realizovat společný zájem a záměry Smluvních stran. Všechny spory, které vzniknou ze Smlouvy a v souvislosti s ní, se přednostně pokusí vyřešit prokazatelnou dohodou Smluvních stran nebo mediační dohodou podle zákona o mediaci (zákon 202/2012 Sb.).
- 10.16 Smluvní strany sjednávají, že rozhodným právem je právo České republiky, rozhodným jazykem je jazyk český a rozhodným soudem je Okresní soud pro Prahu-východ ve věcech, které rozhodují okresní soudy a Krajský soud v Praze ve věcech, které rozhodují krajské soudy.
- 10.17 Nedílnou a neoddělitelnou součástí této smlouvy je její příloha:
Příloha č. 1 – Ceník prací a služeb.
- 10.18 Uzavření této smlouvy schválila Rada města Úvaly R-[doplň město Úvaly po schválení] ze dne [doplň město Úvaly po schválení] a pověřila starostu města k jejímu podpisu.
- 10.19 Tato smlouva nabývá platnosti a účinnosti dnem podpisu poslední smluvní stranou za schválení Radou města Úvaly.
- 10.20 Příkazník dále prohlašuje, že se seznámil s rozsahem a povahou předmětu plnění podle této smlouvy, že mu jsou známy veškeré technické, kvalitativní a jiné podmínky nezbytné pro realizaci předmětu této smlouvy, že disponuje takovými kapacitami a odbornými znalostmi, aby předmět plnění podle této smlouvy provedl řádně, za dohodnutou a za podmínek sjednaných v této smlouvě.
- 10.21 S odkazem na ust. § 3 odst. 2 písm. k) zákona 340/2015 Sb. o registru smluv, není povinnost tuto smlouvu registrovat v Registru smluv.
- 10.22 Smlouva je vyhotovena v 4 stejnopisech s platností originálu, z nichž tři stejnopisy obdrží město Úvaly a jeden stejnopis obdrží Česká zemědělská univerzita v Praze školní lesní podnik v Kostelci nad Černými lesy.

10.23 Strany po přečtení této smlouvy prohlašují, že souhlasí s jejím obsahem, což stvrzují svými podpisy.

Za příkazce:

.....

Mgr. Petr Borecký

Za příkazníka:

V Kostelci nad Černými lesy

dne 1.3. 2020

.....

Ing. Zdeněk Macháček, Ph.D.,

ředitel ČZU, ŠLP

Ceník prací a služeb platný od 1. 1. 2020

NÁZEV PRÁCE (SLUŽBY)	SPECIFIKACE	JEDNO TKY	JEDNOTKOVÁ CENA KČ	+DPH	
obnova lesa sadbou - první	sazečem a koutová sadba	ks	4,80	21%	
	jamky 25 x 25 cm	ks	9,60		
	jamky 35 x 35 cm	ks	13,00		
obnova lesa sadbou - opakovaná	sazečem a koutová sadba	ks	5,80		
	jamky 25 x 25 cm	ks	12,00		
	jamky 35 x 35 cm	ks	16,00		
podsadba - první	jamky 35 x 35 cm	ks	13,00		
	sazečem (totéž opakovaná)	ks	3,80		
likvidace klestu	stahování na hromady + pálení + ošetření ohniště	m ³	140,00		
	stahování na hromady nebo pruhy bez pálení	m ³	100,00		
	dodatečné pálení	m ³	70,00		
ochrana kultur mechanicky	ožínání v ploškách Ø 60 cm	ks	10,00		
	ožínání celoplošně ručně	ha	16000,00		
	ožínání celoplošně mechan.	ha	13700,00		
ochrana kultur chemicky	nátěr terminálu proti okusu	ks	1,30		
	aplikace postřiku proti buřeni	ha	10754,00		
	proti klikorohu postřik	ks	1,00		
výsek plevelných dřevin ručně	výsek (vyřezání) plevelných dřevin	ha	9000,00		
	výsek (vyřezání) plevelných dřevin včetně snášení	ha	13000,00		
	výsek p.d. + chemické ošetření buřen	ha	14000,00		
výsek plevelných dřevin mechanizovaně	výsek (vyřezání) plevelných dřevin	ha	9000,00		
	výsek (vyřezání) plevelných dřevin včetně snášení	ha	13000,00		
prostřihávky	mechanizovaně	ha	15000,00		
prořezávky	vyřezání nežádoucích jedinců v kultuře	umělé	ha	10700,00	
		přirozené	ha	12500,00	
ostatní pěstební práce	ručním nářadím	hod	260,00		
	mechanizovaně JMP, křovinořez	hod	350,00		
ochrana lesa	kladení lapáků na kůrovce, kácení, odvětvení, zakrytí	ks	252,00		
	asanace kůrovcového dříví - chemicky	m ³	204,00		
těžební práce	JMP prům. hm.do 0,14 m ³ /ks	m ³	750,00		
	JMP prům. hm. 0,15 – 0,59m ³ /ks		400,00		
	JMP prům.hm.0,60+ m ³ /ks		320,00		
vyvážení vyvážecí soupravou do vzd. 400m	VS prům. hm. do 0,29 m ³ /ks	m ³	520,00		
	VS prům hm. nad 0,30 m ³ /ks		400,00		
přibližování P-OM do vzdálenosti 400m	UKT prům. hm. do 0,29 m ³ /ks	m ³	520,00		
	UKT prům hm. nad 0,30 m ³ /ks		400,00		
práce THP	Technickohospodářská činnost	hod	350,00		

Kupní smlouva věci movité – zeleně
uzavřená podle § 2128 a následujících občanského zákoníku

Název: **Akciový pivovar Libertas a.s.**
Sídlo: Arnošta z Pardubic 164, 250 82 Úvaly
Zastoupen: Jaroslav Weis, předseda představenstva/ CEO
Jaromír Stemberg, člen představenstva a.s./CFO
IČO: 04799411
Bankovní spojení: ČSOB a.s.
Číslo účtu: 1918888191/0300

Telefon:
GSM: +420 602 201 328
E-mail: jaroslav@pivovar-libertas.cz
Webové stránky: www.pivovar-libertas.cz
Datová schránka: yq76pj
(dále jen „**prodávající**“)

a

Město Úvaly
Sídlo: Arnošta z Pardubic 95, 250 82 Úvaly
Zastoupen: Mgr. Petr Borecký, starosta města
Oprávněn k podpisu: Ing. Renata Stojecová, PhD., vedoucí odboru životního prostředí a územního plánování
IČO: 00240931
Telefon: 281 091 111
E-mail: podatelna@mestouvaly.cz
Bankovní spojení: Komerční banka, a.s.
Číslo účtu: 107 – 97200227/0100
Webové stránky: www.mestouvaly.cz
Datová schránka: pa3bvse
(dále jen „**kupující**“ nebo jako „**město Úvaly**“)

(společně dále též jen jako „smluvní strany“ nebo jednotlivě „smluvní strana“)

uzavírají níže uvedeného dne měsíce a roku v souladu s ustanovením § 2128 a násl. zákona č. 89/2012 Sb., občanského zákoníku, ve znění pozdějších předpisů, tuto **kupní smlouvu na zeleň** (dále jen „smlouva“):

I. PŘEDMĚT SMLOUVY

1. Předmětem smlouvy je koupě movité věci: byliny (okrasné trvalky a traviny) a stromy včetně mulčovací kůry a kotevních prvků u stromů (dále jen „zeleň“), která se nachází na pozemku parc.č. 291/1 zaps. na LV č. 10001 pro město (obec) Úvaly, kat. úz. Úvaly u Prahy z Katastrálního úřadu pro Středočeský kraj se sídlem v Praze, Katastrální pracoviště Praha – východ se sídlem v Praze.
2. Proávající prodává a kupující kupuje touto kupní smlouvou celý předmět kupní smlouvy, popsany v odstavci 1.

II. KUPNÍ CENA A ZPŮSOB JEJÍ ÚHRADY

1. Kupní cena za zeleň specifikovanou v čl. I. činí 20 000,- Kč (slovy: *dvacet tisíc korun českých*) bez DPH, ke které je připočítáno 21% DPH. Celková kupní cena s DPH činí **24 200,- Kč** (slovy: *dvacet čtyři tisíc dvě stě korun českých*) s DPH.
2. Smluvní strany se dohodly, že kupní cena bude zaplacená na bankovní účet prodávajícího 1918888191/0300, vedeného u ČSOB a.s., ve lhůtě 30 dnů od podpisu smlouvy.

III. PROHLÁŠENÍ SMLUVNÍCH STRAN

1. Kupující prohlašuje, že je mu znám stav, charakter a druh prodávajícího předmětu smlouvy a zavazuje se

včas zaplatit kupní cenu a převzít předmět smlouvy do svého výlučného vlastnictví se všemi právy a povinnostmi.

2. Prodávající prohlašuje a odpovídá kupujícímu za to, že ke dni podpisu této smlouvy neběží žádné závazky nebo spory, které by mohly předmět koupě zatížit nároky třetích stran. Ke dni uzavření této smlouvy nebylo vůči němu zahájeno insolvenční řízení a není mu známo, že by na něj byl podán insolvenční návrh, není vůči němu vykonatelné žádné rozhodnutí orgánu veřejné moci a neexistuje ani žádná jiná veřejná či soukromá listina, která by mohla být podkladem pro podání návrhu na nařízení exekuce či výkon rozhodnutí. Žádná třetí osoba nevznesla ve vztahu k předmětu převodu jakýkoliv nárok, v jehož důsledku by mohlo dojít k omezení práva prodávající předmět převodu prodat kupujícímu.
3. Prodávající výslovně prohlašuje, že nezamlčel Kupujícímu žádné skutečnosti, jež by mohly ovlivnit jakýmkoliv způsobem jeho rozhodnutí do svého vlastnictví převzít předmět převodu, dále prohlašuje, že nemá žádné věřitele, k jejichž zkrácení ve smyslu § 589 občanského zákoníku by mohlo převodem předmětu převodu dojít a s předmětem převodu nesouvisí žádné dluhy, které by mohly na kupujícího ve smyslu § 1893 občanského zákoníku přejít.

IV. PŘEVOD VLASTNICKÉHO PRÁVA

1. Vlastnické právo k předmětu smlouvy přechází na kupujícího ke dni podpisu smlouvy.
2. Prodávající prohlašuje, že mu nejsou známy žádné skryté vady prodávajícího předmětu, na které by kupujícího neupozornil. V případě zjištění, že se tato skutečnost nezakládá na pravdě, je kupující oprávněn do 1 měsíce od této smlouvy odstoupit.

V. ZÁVĚREČNÁ USTANOVENÍ

1. Práva a povinnosti z této smlouvy vyplývající a ve smlouvě neupravené se řídí příslušnými ustanoveními občanského zákoníku a s obsahem smlouvy souvisejících předpisů.
2. Smluvní strany sjednávají, že pokud by bylo jedno z výše uvedených ustanovení zcela nebo zčásti právně neúčinné, zůstává tím nedotčena právní účinnost ostatních ustanovení. Totéž platí i pro případ smluvní mezery.
3. Prodávající výslovně prohlašuje, že souhlasí s přijímáním finančních transakcí vyplývajících z této smlouvy z transparentního účtu města Úvaly a je seznámen, že bankovní ústav může na takovém účtu nejméně tyto informace: - zaúčtovaná částka a měna, datum připsání platby na účet, - popis platby, - název a číslo účtu smluvní strany, - zpráva pro příjemce, - variabilní, - konstantní, - specifický symbol, a i další text byl-li plátcem uveden jakož i text uvedený smluvní stranou k identifikaci platby směrem k veřejnosti.
4. Prodávající prohlašuje, že bere na vědomí, že město Úvaly shromažďují osobní údaje druhé smluvní strany, jejich zaměstnanců nebo členů v rozsahu uvedeném touto smlouvou včetně všech případných dodatků smlouvy, zejména jména a příjmení osob, které smlouvu podepisují za smluvní strany, jména a příjmení osob uvedených jako kontakty, včetně případných poskytnutých či uvedených e-mailů a telefonních čísel, v souladu s Nařízením Evropského parlamentu a Rady č. 2016/679, obecné nařízení o ochraně osobních údajů (GDPR) a zákonem č. 110/2019 Sb., o zpracování osobních údajů, a to za účelem realizace této smlouvy. Osobní údaje shromážděné v souvislosti s touto smlouvou nebudou jiným způsobem smluvními stranami využívány, ledaže tak výslovně vyplývá z právních předpisů platných v České republice nebo byl výslovně poskytnut souhlas subjektem osobních údajů.
5. Smluvní strany sjednávají, že prodávající není oprávněn převést bez předchozího písemného souhlasu města Úvaly svá práva a závazky, vyplývající z této smlouvy na třetí osobu, zejména není oprávněn postoupit jakékoliv peněžité pohledávky za městem Úvaly vzniklé v souvislosti s touto smlouvou.
6. Tuto smlouvu je možné měnit pouze písemnou dohodou smluvních stran ve formě vzestupně číslovaných dodatků této smlouvy, podepsaných oprávněnými zástupci smluvních stran. Žádné úkony či jednání ze strany jedné smluvní strany nelze považovat za příslib uzavření smlouvy nebo dodatku k této smlouvě. V souladu s ustanovením § 1740 odstavce 3 občanského zákoníku smluvní strany nepřipouští přijetí návrhu na uzavření smlouvy s dodatkem nebo odchylkou, čímž druhá smluvní strana podpisem smlouvy souhlasí. Smluvní strany se dále dohodly, že možnost zhojení nedostatku písemné formy právního jednání se vylučuje, a že neplatnost právního jednání, pro něž si smluvní strany sjednaly písemnou formu, lze namítnout kdykoliv, tedy že mezi smluvními stranami neplatí ustanovení § 582 odstavce 1 první věta a odstavce 2 občanského zákoníku. Současně je zde platná podmínka, že smlouvu a dodatky smlouvy

musí odsouhlasit orgán města, který schválil tuto smlouvu, jinak je takové ujednání (smlouva či dodatek) podle zákona o obcích, absolutně neplatné.

7. Smluvní strany jsou srozuměni s tím, že text smlouvy je veřejně přístupnou listinou ve smyslu zákona 106/1999 Sb. o svobodném přístupu k informacím, ve znění pozdějších předpisů, a že město Úvaly jako povinný subjekt má povinnost na žádost poskytnout informace o tomto smluvním vztahu včetně poskytnutí kopie smlouvy.
8. Smluvní strany prohlašují, že skutečnosti uvedené v této smlouvě nepovažují za obchodní tajemství ve smyslu § 504 občanského zákoníku, tímto výslovně souhlasí se zveřejněním veškerých náležitostí a podmínek této smlouvy a/nebo souvisejících dokumentů a informací, včetně zveřejnění této smlouvy jako celku, v rámci informací zpřístupňovaných veřejnosti bez stanovení jakýchkoli dalších podmínek, a to i prostřednictvím dálkového přístupu, zejména na webových stránkách města.
9. Smluvní strany výslovně potvrzují, že nejsou slabší stranou ve smyslu § 433 a § 1798 a.n. občanského zákoníku, ve znění pozdějších předpisů, základní podmínky této smlouvy jsou výsledkem jednání stran a každá ze stran měla příležitost ovlivnit obsah této smlouvy.
10. Smluvní strany sjednávají, že vylučují aplikaci § 1726, § 1728, § 1729 a § 1805 odst. 2 občanského zákoníku.
11. Uzavření této smlouvy schválila Rada města Úvaly **R-[doplní město Úvaly po schválení]** ze dne **[doplní město Úvaly po schválení]** a pověřila vedoucí odboru životního prostředí a územního plánování Ing. Renátu Stojecovou, PhD., jejím podpisem.
12. Tato smlouva nabývá platnosti a účinnosti dnem podpisu poslední smluvní stranou za schválení Radou města Úvaly.
13. Tato smlouva bude v souladu s ustanovením zákona o veřejných zakázkách zveřejněna na profilu objednatele včetně všech jejích příloh, případných změn a dodatků.
14. Smluvní strany shodně zdůrazňují, že tuto Smlouvu uzavírají se záměrem ve vzájemné dohodě realizovat společný zájem a záměry Smluvních stran. Všechny spory, které vzniknou ze Smlouvy a v souvislosti s ní, se přednostně pokusí vyřešit prokazatelnou dohodou Smluvních stran nebo mediační dohodou podle zákona o mediaci (zákon 202/2012 Sb.).
15. Smluvní strany sjednávají, že rozhodným právem je právo České republiky, rozhodným jazykem je jazyk český a rozhodným soudem je Okresní soud pro Prahu-východ ve věcech, které rozhodují okresní soudy a Krajský soud v Praze ve věcech, které rozhodují krajské soudy.
16. S odkazem na ust. § 3 odst. 2 písm. k) zákona 340/2015 Sb. o registru smluv, není povinnost tuto smlouvu registrovat v Registru smluv.
17. Smlouva je vyhotovena v **4** stejnopisech s platností originálu, z nichž **tři** stejnopisy obdrží město Úvaly a **jeden** stejnopis obdrží prodávající.
18. Strany po přečtení této smlouvy prohlašují, že souhlasí s jejím obsahem, což stvrzují svými podpisy.

V dne

Za kupujícího

V Úvalech dne

Za prodávajícího

Ing. Renata Stojecová, PhD.

vedoucí odboru životního prostředí
a územního plánování

Jaroslav Weis

Darovací smlouva věci nemovité
uzavřená podle § 2055 a následujících občanského zákoníku

Název: [REDAKCE]
Bytem: [REDAKCE]
r.č.: [REDAKCE]
(dále jen „dárce“)

a

Město Úvaly
Sídlo: Arnošta z Pardubic 95, 250 82 Úvaly
Zastoupen: Mgr. Petr Borecký, starosta města
Pověřen k podpisu: Mgr. Petr Borecký, starosta města
IČO: 00240931
Telefon: 281 091 111
E-mail: podatelna@mestouvaly.cz
Webové stránky: www.mestouvaly.cz
Datová schránka: pa3bvse
(dále jen „obdarovaný“ nebo jako „město Úvaly“)

(společně též jako „smluvní strany“)

uzavírají dnešního dne, měsíce a roku v souladu s ust. § 2055 zákona 89/2012 Sb., občanský zákoník ve znění pozdějších předpisů, **tuto smlouvu o poskytnutí daru nemovité věci:**

I. PŘEDMĚT SMLOUVY

1. Dárce výslovně prohlašuje, že je **výlučným vlastníkem** nemovité věci pozemku parc.č. 3847/2 o výměře 33 m², druh pozemku ostatní plocha zaps. na LV č. 261 pro město (obec) Úvaly, kat. úz. Úvaly u Prahy z Katastrálního úřadu pro Středočeský kraj se sídlem v Praze, Katastrální pracoviště Praha – východ se sídlem v Praze (dále jen „**pozemek**“).

II. DAROVANÁ VĚC

1. Dárce daruje obdarovanému pozemek parc.č. 3847/2 o výměře 33 m², druh pozemku ostatní plocha, neplodná půda, zaps. na LV č. 261 pro město (obec) Úvaly, kat. úz. Úvaly u Prahy z Katastrálního úřadu pro Středočeský kraj se sídlem v Praze, Katastrální pracoviště Praha – východ se sídlem v Praze.
2. Dar nemovitosti poskytuje dárce obdarovanému dobrovolně a není proti němu poskytnuto obdarováním žádné protiplnění.
3. Obdarovaný dar přijímá do svého vlastnictví.

III. PŘEVOD VLASTNICKÉHO PRÁVA

1. Vlastnické právo k nemovitosti přechází na obdarovaného vkladem vlastnického práva v jeho prospěch do katastru nemovitostí u příslušného katastrálního úřadu zpětně ke dni podání návrhu na povolení vkladu vlastnického práva. Ke stejném dni přechází na obdarovaného nebezpečí škody na nemovitosti.
2. Smluvní strany se zavazují poskytnout katastrálnímu úřadu potřebnou součinnost a zavazují se doložit na výzvu katastrálního úřadu veškeré požadované podklady, popřípadě doplnit či změnit tuto smlouvu nebo návrh na vklad do katastru nemovitostí anebo odstranit vytykané vady v souladu s požadavky příslušného katastrálního úřadu.
3. Smluvní strany prohlašují, že se až do provedení vkladu podle tohoto článku zdrží jakýchkoliv činností, které by vedly ke zmaření či ztížení tohoto úkonu.

4. V případě zamítnutí návrhu na vklad vlastnického práva dle této smlouvy příslušným katastrálním úřadem, se tato smlouva dnem nabytí právní moci tohoto zamítavého rozhodnutí od samého počátku ruší a smluvní strany jsou si povinny do 30 dnů od doručení zamítavého rozhodnutí katastrálního úřadu vrátit vše, co na základě této smlouvy nabyly.

IV. DALŠÍ UJEDNÁNÍ

1. Dárce prohlašuje, že dar nemá žádné právní ani faktické vady, které by bránily jeho užívání.
2. Smluvní strany se zavazují, že po uzavření této smlouvy ve prospěch druhé smluvní strany podle této smlouvy nezatíží předmět převodu závazky ve prospěch svůj ani třetích osob žádným věcným právem, nájemním ani jakýmkoli jiným právem a ani jinak předmět převodu podle této smlouvy nezatíží.
3. Smluvní strany prohlašují, že touto smlouvou na sebe přebírají veškerá práva a povinnosti vlastníka nemovitosti vyplývající ze zákona.
4. Dárce prohlašuje, že neexistují žádné jiné smlouvy či dohody, které by ohledně daru nemovitosti dle této smlouvy zakládaly výše uvedená práva, jež dosud nejsou zapsána v katastru nemovitostí, pokud se tam zapisují, a ani nejsou u příslušného katastrálního úřadu ohledně předmětu převodu podle této smlouvy podány žádné návrhy, o nichž dosud nebylo pravomocně rozhodnuto.

V. PLNÁ MOC K ŘÍZENÍ O NÁVRHU NA VKLAD

1. Dárce tímto současně uděluje v souladu s ust. § 33 odst. 2 písm. b) zákona 500/2004 Sb., správní řád, ve znění pozdějších předpisů, **plnou moc** právnické osobě městu Úvaly, IČO: 00240931, **pro celé řízení**, zejména k podání Návrh na zahájení řízení o povolení vkladu do katastru nemovitostí vztahujícího se k předmětu této darovací smlouvy a současně, aby jej zastupoval v celém tomto řízení o před Katastrálním úřadem pro Prahu-východ. Zmocněnec může udělit plnou moc jiné osobě, aby místo něho za účastníka jednala.
2. Veškeré náklady spojené se zpracováním znaleckého posudku k pozemku a správních a poplatků spojených s převodem pozemku na katastru nemovitostí na obdarovaného hradí obdarovaný.

VI. ZÁVĚREČNÁ USTANOVENÍ

1. Práva a povinnosti smluvních stran z této smlouvy vyplývající a ve smlouvě neupravené se řídí obvyklými ustanoveními občanského zákoníku a právními předpisy se smlouvou souvisejícími. Pokud by bylo jedno z výše uvedených ustanovení zcela nebo zčásti právně neúčinné, zůstává tím nedotčena právní účinnost ostatních ustanovení. Totéž platí i pro případ smluvní mezery.
2. Strany prohlašují, že skutečnosti uvedené v této Smlouvě nepovažují za obchodní tajemství ve smyslu § 504 zákona 89/2012 Sb., občanského zákoníku, ve znění pozdějších předpisů tímto výslovně souhlasí se zveřejněním veškerých náležitostí a podmínek této smlouvy a/nebo souvisejících dokumentů a informací, včetně zveřejnění této smlouvy jako celku, v rámci informací zpřístupňovaných veřejnosti bez stanovení jakýchkoli dalších podmínek, a to i prostřednictvím dálkového přístupu, zejména na webových stránkách města.
3. Tuto smlouvu je možné měnit pouze písemnou dohodou smluvních stran ve formě vzestupně číslovaných dodatků této smlouvy, podepsaných oprávněnými zástupci smluvních stran. Žádné úkony či jednání ze strany jedné smluvní strany nelze považovat za příslib uzavření smlouvy nebo dodatku k této smlouvě. V souladu s ustanovením § 1740 odstavce 3 občanského zákoníku smluvní strany nepřipouští přijetí návrhu na uzavření smlouvy s dodatkem nebo odchylkou, čímž druhá smluvní strana podpisem smlouvy souhlasí. Smluvní strany se dále dohodly, že možnost zhojení nedostatku písemné formy právního jednání se vylučuje, a že neplatnost právního jednání, pro nějž si smluvní strany sjednaly písemnou formu, lze namítnout kdykoliv, tedy že mezi smluvními stranami neplatí ustanovení § 582 odstavce 1 první věta a odstavce 2 občanského zákoníku. Současně je zde platná podmínka, že smlouvu a dodatky smlouvy musí odsouhlasit orgán města, který schválil tuto smlouvu, jinak je takové ujednání (smlouva či dodatek) podle zákona o obcích absolutně neplatné.

4. Obdarovaný prohlašuje, že bere na vědomí, že město Úvaly shromažďují osobní údaje druhé smluvní strany, jejích zaměstnanců nebo členů v rozsahu uvedeném touto smlouvou včetně všech případných dodatků smlouvy, zejména jména a příjmení osob, které smlouvu podepisují za smluvní strany, jména a příjmení osob uvedených jako kontakty, včetně případných poskytnutých či uvedených e-mailů a telefonních čísel, v souladu s Nařízením Evropského parlamentu a Rady č. 2016/679, obecné nařízení o ochraně osobních údajů (GDPR) a zákonem č. 110/2019 Sb., o zpracování osobních údajů, a to za účelem realizace této smlouvy. Osobní údaje shromážděné v souvislosti s touto smlouvou nebudou jiným způsobem smluvními stranami využívány, ledaže tak výslovně vyplývá z právních předpisů platných v České republice nebo byl výslovně poskytnut souhlas subjektem osobních údajů.
5. Smluvní strany souhlasí s tím, že text smlouvy je veřejně přístupnou listinou ve smyslu zákona č. 106/1999 Sb. o svobodném přístupu k informacím, ve znění pozdějších předpisů, a že město jako povinný subjekt má povinnost na žádost poskytnout informace o tomto smluvním vztahu včetně poskytnutí kopie smlouvy.
6. Tato smlouva obsahuje úplné ujednání o předmětu smlouvy a všech náležitostech, které strany měly a chtěly ve smlouvě ujednat, a které považují za důležité pro závaznost této smlouvy. Žádný projev stran učiněný při jednání o této smlouvě ani projev učiněný po uzavření této smlouvy nesmí být vykládán v rozporu s výslovnými ustanoveními této smlouvy a nezakládá žádný závazek žádné ze stran.
7. Uzavření této smlouvy schválilo Zastupitelstvo města Úvaly č. **Z - [doplní město Úvaly při podpisu]** dne **[doplní město Úvaly při podpisu]** a pověřilo starostu k jejímu podpisu.
8. Tato smlouva nabývá platnosti a účinnosti dnem podpisu poslední smluvní stranou za schválení zastupitelstva města Úvaly.
9. Tato smlouva je vyhotovena v **5** stejnopisech s platností originálu, z nichž tři vyhotovení obdrží obdarovaný, jedno vyhotovení obdrží dárce po podpisu této smlouvy, a jedno vyhotovení bude užito jako podklad pro zápis do Katastru nemovitostí.
10. Nedílnou a neoddělitelnou součástí této smlouvy jsou její přílohy:
 - Informační list Katastru nemovitostí,
11. S odkazem na ust. § 3 odst. 2 písm. k) zákona 340/2015 Sb. o registru smluv, není povinnost tuto smlouvu registrovat v Registru smluv.
12. Strany po přečtení této smlouvy prohlašují, že souhlasí s jejím obsahem, což stvrzují svými podpisy.

V Úvalech dne

V dne

Za obdarovaného

Za dárce

Mgr. Petr Borecký
starosta města Úvaly

I R

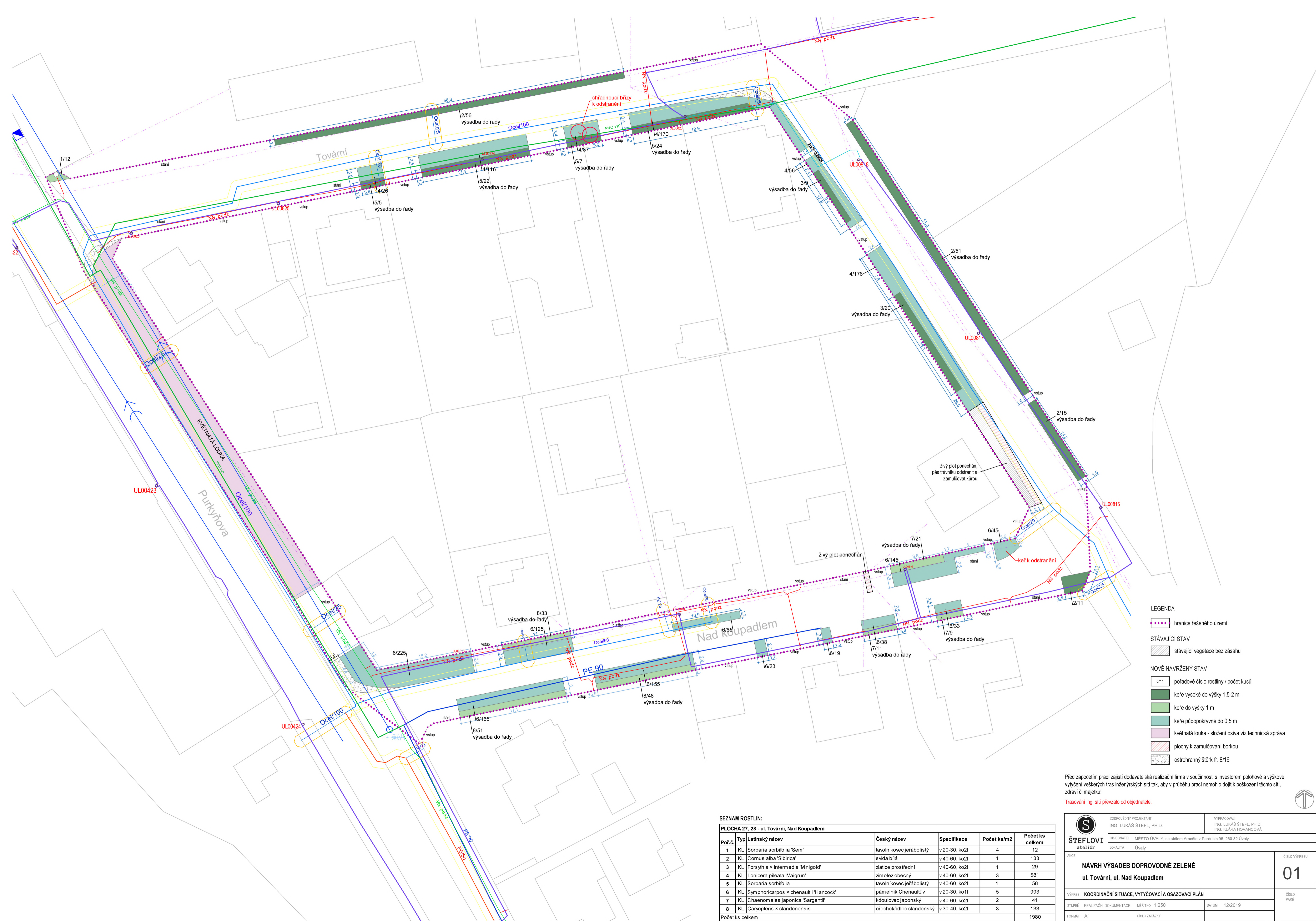

- LEGENDA**
- hranice řešeného území
 - STÁVAJÍCÍ STAV**
 - stávající vegetace bez zásahu
 - NOVĚ NAVRŽENÝ STAV**
 - 5/11 pořadové číslo rostliny / počet kusů
 - keře vysoké do výšky 1,5-2 m
 - keře do výšky 1 m
 - keře půdopokryvné do 0,5 m
 - květnatá louka - složení osiva viz technická zpráva
 - plochy k zamulčování borkou
 - ostrohranný štěr fr. 8/16

Před započítím prací zajistí dodavatelská realizační firma v součinnosti s investorem polohové a výškové vytyčení veškerých tras inženýrských sítí tak, aby v průběhu prací nemohlo dojít k poškození těchto sítí, zdraví či majetku!
 Trasování ing. sítí převzato od objednatele.

SEZNAM ROSTLIN:
PLOCHA 27, 28 - ul. Tovární, Nad Koupadlem

Por.č.	Typ	Latinský název	Český název	Specifikace	Počet ks/m2	Počet ks celkem
1	KL	Sorbaria sorbifolia 'Sem'	tavolníkovec jeřábolistý	v20-30, ko2l	4	12
2	KL	Cornus alba 'Sibirica'	svida bílá	v40-60, ko2l	1	133
3	KL	Forsythia x intermedia 'Mingold'	žltálice prostřední	v40-60, ko2l	1	29
4	KL	Lonicera pileata 'Maigrun'	zimolez obecný	v40-60, ko2l	3	581
5	KL	Sorbaria sorbifolia	tavolníkovec jeřábolistý	v40-60, ko2l	1	58
6	KL	Symphoricarpos x chenaultii 'Hancock'	pámelník Chenaultův	v20-30, ko1l	5	993
7	KL	Chaenomeles japonica 'Sargentii'	kdoulevec japonský	v40-60, ko2l	2	41
8	KL	Caryopteris x clandonensis	orechokřídlíec clandonský	v30-40, ko2l	3	133
Počet ks celkem						1980

ŠTEFLOVI aTeIier	ZODPOVĚDNÝ PROJEKTANT ING. LUKÁŠ ŠTEFL, PH.D.	VYPRACOVAVŠÍ ING. LUKÁŠ ŠTEFL, PH.D. ING. KLARA HOVANCOVÁ
	OBJEDNATEL MĚSTO ÚVALY, se sídlem Arnošta z Pardubic 95, 250 82 Úvaly	LOKALITA Úvaly
NAVRH VÝSEDBE DOPROVODNÉ ZELENĚ ul. Tovární, ul. Nad Koupadlem		01
AKCE KOORDINAČNÍ SITUACE, VYTÝČOVACÍ A OSAZOVACÍ PLÁN		ČÍSLO VÝKRESU
STUPĚŇ REALIZAČNÍ DOKUMENTACE	MĚŘÍTKO 1:250	DATAUM 12/2019
FORMAT A1	ČÍSLO ZÁKAZKY	ČÍSLO PÁRE

PROTOKOL Z 1. JEDNÁNÍ KOMISE POVĚŘENÉ PROVEDENÍM HODNOCENÍ NABÍDEK A POSOUZENÍM SPLNĚNÍ PODMÍNEK ÚČASTI V ZADÁVACÍM ŘÍZENÍ ZAKÁZKY

Veřejná zakázka malého rozsahu na dodávku
„Ozelenění ulice 5. května“.

1. Zadavatel

Město Úvaly

Oprávněný zástupce: Mgr. Petr Borecký, starosta

Sídlo: Arnošta z Pardubic 95, 280 82 Úvaly

IČO: 00240931

ID datové schránky: pa3bvse

Dne **3. března 2020 ve 14:40 hodin** se v zasedací místnosti Odboru investic a dopravy Zadavatele na adrese Riegerova 897, 250 82 Úvaly, sešla 3-členná komise, kterou Zadavatel pověřil, mimo jiné, provedením úkonu hodnocení nabídek a posouzením splnění podmínek účasti v zadávacím řízení veřejné zakázky (dále jen "Komise").

Člen	Jméno a příjmení
1.	Blanka Reinerová
2.	Eva Kopecká
3.	Adriana Bednarčíková

2. Jednání komise

Komise konstatovala, že do konce lhůty podání nabídek (tj. do 2. března 2020, do 23:59) Zadavatel obdržel **jednu elektronickou nabídku** na plnění Zakázky.

Jedná se o nabídky níže uvedeného účastníka zadávacího řízení Zakázky:

č.:	Dodavatel:	IČO:	Sídlo:	Nabídková cena v Kč bez DPH:
1.	Realizace zeleně Dřevčice	02452901	Dřevčice 125, 250 01 Brandýs nad Labem	556 311,35

3. Závěry jednání komise

Komise výše uvedenou nabídku prostudovala a došla k závěru, že nabídka splňuje všechny náležitosti, nabízená cena je adekvátní a doporučuje RM s vítěznou firmou podepsat smlouvu.

Jednání Komise bylo ukončeno dne 3. března 2020 ve 14:50 hodin.

Níže podepsaní členové Komise tímto prohlašují, že zachovají mlčenlivost o veškerých skutečnostech, o nichž se dozvěděli v souvislosti se svou účastí v Komisi, a dále tímto prohlašují, že údaje uvedené v tomto Protokolu jsou pravdivé a že s nimi bezvýhradně souhlasí, což níže stvrzují svými podpisy:

Jméno a příjmení	Podpis
Blanka Reinerová	<i>Reinerová</i>
Eva Kopecká	<i>Kopecká</i>
Adriana Bednarčíková	<i>Bednarčíková</i>

PROTOKOL Z 1. JEDNÁNÍ KOMISE POVĚŘENÉ PROVEDENÍM HODNOCENÍ NABÍDEK A POSOUZENÍM SPLNĚNÍ PODMÍNEK ÚČASTI V ZADÁVACÍM ŘÍZENÍ ZAKÁZKY

Veřejná zakázka malého rozsahu na dodávku
„Park Úvaly Vinice II“.

1. Zadavatel

Město Úvaly

Oprávněný zástupce: Mgr. Petr Borecký, starosta

Sídlo: Arnošta z Pardubic 95, 280 82 Úvaly

IČO: 00240931

ID datové schránky: pa3bvse

Dne **9. března 2020 ve 14:40 hodin** se v zasedací místnosti Odboru investic a dopravy Zadavatele na adrese Riegerova 897, 250 82 Úvaly, sešla 3-členná komise, kterou Zadavatel pověřil, otevíráním, posouzením splnění podmínek účasti v zadávacím řízení veřejné zakázky a hodnocením nabídek (dále jen "Komise").

Člen	Jméno a příjmení
1.	Ing. Renata Stojećová, Ph.D.
2.	Blanka Reinerová
3.	Ing. Alexis Kimbembe

2. Jednání komise

Komise konstatovala, že do konce lhůty podání nabídek (tj. do 5. března 2020, do 23:59) Zadavatel obdržel **jednu elektronickou nabídku** na plnění Zakázky.

Jedná se o nabídky níže uvedeného účastníka zadávacího řízení Zakázky:



č.:	Dodavatel:	IČO:	Sídlo:	Nabídková cena v Kč bez DPH:
1.	Realizace zeleně Dřevčice	02452901	Dřevčice 125, 250 01 Brandýs nad Labem	393 887 Kč

3. Závěry jednání komise

Komise výše uvedenou nabídku prostudovala a došla k závěru, že nabídka splňuje všechny náležitosti, nabízená cena je adekvátní a doporučuje RM s vítěznou firmou podepsat smlouvu.

Jednání Komise bylo ukončeno dne 9. března 2020 ve 14:50 hodin.

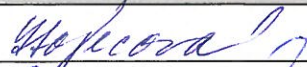
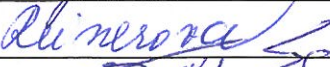
Níže podepsaní členové Komise tímto prohlašují, že zachovají mlčenlivost o veškerých skutečnostech, o nichž se dozvěděli v souvislosti se svou účastí v Komisi, a dále tímto prohlašují, že údaje uvedené v tomto Protokolu jsou pravdivé a že s nimi bezvýhradně souhlasí, což níže stvrzují svými podpisy:

Jméno a příjmení	Podpis
Ing. Renata Stojecová, PhD.	
Blanka Reinerová	
Ing. Alexis Kimbembe	

Veřejná zakázka malého rozsahu na služby s názvem
„Poskytování právních služeb při výběrových řízeních“.

1. Zadavatel

Město Úvaly

Oprávněný zástupce: Mgr. Petr Borecký, starosta

Sídlo: Arnošta z Pardubic 95, 280 82 Úvaly

IČO: 00240931

ID datové schránky: pa3bvse

2. Druh a předmět veřejné zakázky, druh výběrového řízení

Druh VZ: veřejná zakázka na služby

Druh výběrového řízení: veřejná zakázka malého rozsahu

Doba plnění: rámcová smlouva bude sjednána na dobu čtyř let

Předmět VZ: poskytování právních služeb v oblasti zadávání veřejných zakázek mimo režim zákona i dle zákona č. 134/2016 Sb.

Služby budou poskytovány v souladu s konkrétními požadavky a pokyny zadavatele.

Služby v oblasti zadávání veřejných zakázek podle Zákona budou spočívat především v následujících činnostech:

- (a) zpracování návrhu zadávacích podmínek ve spolupráci se zadavatelem, jejich konzultace se zadavatelem a následná úprava podle požadavků zadavatele,
- (b) případné vedení předběžných tržních konzultací v souladu s §33 Zákona, bude-li zadavatel vedení předběžných tržních konzultací požadovat,
- (c) zpracování textu zadávací dokumentace či výzvy k podání nabídek a zadávacích podmínek (včetně stanovení kvalifikačních předpokladů) a veškerých potřebných příloh (s výjimkou příloh vztahujících se k technickým podmínkám zakázky, resp. k požadavkům zadavatele na předmět zakázky), zpracování návrhu kupní smlouvy/smlouvy o dílo, která bude přílohou zadávací dokumentace či výzvy k podání nabídek,
- (d) vypracování rozhodnutí o zahájení zadávacího řízení a ustanovení komise pověřené prováděním úkonů dle Zákona,
- (e) vyplnění formuláře a zajištění uveřejnění Oznámení o výsledku zadávacího řízení (F02) ve Věstníku veřejných zakázek, a správa profilu zadavatele zahrnující zajištění zveřejnění zadávací dokumentace či výzvy k podání nabídek určené neomezenému počtu zadavatelů (případně současně odeslání výzvy k podání nabídek alespoň 5 dodavatelům) a veškerých údajů o zakázce na profilu zadavatele (se všemi přílohami),
- (f) provádění vysvětlení zadávací dokumentace v souladu s §98 Zákona a případných změn či doplnění zadávací dokumentace dle §99 Zákona ve spolupráci se zadavatelem a zajištění zveřejnění vysvětlení zadávací dokumentace na profilu zadavatele,
- (g) vypracování potřebných prohlášení členů komise a zástupce zadavatele dle §43 Zákona ohledně střetu zájmů (včetně předání příslušným osobám k podpisu), jakož i další

- dokumentace související s činností komise (např. seznam nabídek, zápisy z jednání komise atd.),
- (h) účast na otevírání elektronicky podaných nabídek včetně pořízení záznamu z otevírání nabídek,
 - (i) účast na ostatních jednáních komise souvisejících s hodnocením nabídek a posouzením splnění podmínek účasti v zadávacím řízení veřejné zakázky včetně vypracování všech protokolů, žádostí o objasnění, zdůvodnění či doplnění, a návrhů případných rozhodnutí zadavatele o vyloučení účastníka (ů),
 - (j) vypracování návrhu rozhodnutí o výběru dodavatele a předání zadavateli k podpisu, vyplnění formuláře a zajištění uveřejnění Oznámení o výsledku zadávacího řízení (F03/CZ03) ve Věstníku veřejných zakázek, a zveřejnění souvisejících informací/dokumentů na profilu zadavatele,
 - (k) vypracování zprávy o hodnocení nabídek,
 - (l) vypracování oznámení o výběru dodavatele a odeslání/zveřejnění oznámení na profilu zadavatele,
 - (m) vypracování návrhu rozhodnutí o vyloučení účastníka včetně odůvodnění a odeslání/zveřejnění oznámení o vyloučení účastníka na profilu zadavatele,
 - (n) vypracování návrhu rozhodnutí o námitkách účastníka,
 - (o) vypracování stanoviska zadavatele pro Úřad pro ochranu hospodářské soutěže,
 - (p) podpora zadavatele při předání dokumentace o veřejné zakázce na Úřad pro ochranu hospodářské soutěže,
 - (q) vypracování případného návrhu rozhodnutí zadavatele o zrušení zadávacího řízení, vypracování oznámení o zrušení zadávacího řízení a zveřejnění na profilu zadavatele,
 - (r) ukončení zadávacího řízení po rozhodnutí Úřadu pro ochranu hospodářské soutěže o návrhu účastníka,
 - (s) vyžádání si dokladů dle §104(2) Zákona od vybraného dodavatele,
 - (t) příprava podpisové verze smlouvy a asistence s uzavřením smlouvy s vybraným dodavatelem,
 - (u) zpracování písemné zprávy zadavatele podle §217 Zákona,
 - (v) spolupráce při vrácení případné jistoty dle §41 Zákona,
 - (w) sumarizace, uspořádání a předání veškeré dokumentace z průběhu zadávacího řízení zadavateli; a
 - (x) provádění veškerých dalších nezbytných činností v zadávacím řízení.

3. Podání nabídek

Nabídky budou podávány výhradně elektronicky prostřednictvím emailové adresy verejnezakazky@mestouvaly.cz a to nejpozději do **13. 4. 2020 do 14:00 hodin**.

Žádosti o vysvětlení zadávací dokumentace a případné dotazy bude možné položit prostřednictvím emailové adresy jana.svatosova@mestouvaly.cz a to nejpozději do 4 pracovních dnů před koncem lhůty pro podání nabídek.

4. Obsah nabídky

Účastník výběrového řízení zašle na výše uvedenou e-mailovou adresu nabídku obsahující následující dokumenty:

- a) Krycí list – příloha č. 1 zadávací dokumentace
- b) Čestné prohlášení o základní způsobilosti – příloha č. 2 zadávací dokumentace
- c) Přehled realizovaných zakázek – příloha č. 3 zadávací dokumentace
- d) Kopie výpisu z obchodního rejstříku, pokud je v něm zapsán, či výpisu z jiné obdobné evidence, pokud je v ní zapsán. Kopie výpisu ze seznamu advokátů vedeného ČAK.
- e) Návrh smlouvy – příloha č. 4 zadávací dokumentace (účastník je oprávněn doplnit do návrhu smlouvy pouze označené údaje)

Účastník uvede na krycím listu nabídkovou cenu za jednotlivé druhy zadávacích řízení. Součástí ceny musí být veškeré náklady účastníka související s poskytováním služeb. Tato celková cena je cenou konečnou a nepřekročitelnou.

Výše uvedené dokumenty musí být na relevantních místech elektronicky podepsány osobou oprávněnou jednat za účastníka.

Nabídka musí být zpracována v českém jazyce.

Účastník je povinen v nabídce prokázat splnění kvalifikace. Účastník, který nesplní kvalifikaci v rozsahu požadovaném zadavatelem, bude z tohoto řízení vyloučen.

6. Hodnocení nabídek

Základním hodnotícím kritériem pro zadání veřejné zakázky malého rozsahu je ekonomická výhodnost nabídky.

Zadavatel požaduje, aby v nabídce byla nabídková cena uvedena v tomto členění:

	váha	cena bez DPH
Otevřené řízení (podlimitní/nadlimitní)	20%	

Koncesní řízení	10%	
Zjednodušené podlimitní řízení	30%	
Zakázka malého rozsahu	20%	
Hodinová sazba poradenských služeb	20%	

Při hodnocení nabídkové ceny je u všech částek rozhodná nejnižší nabídková cena, a to její výše bez DPH.

Zadavatel stanovil jednotlivým dílčím hodnotícím kritériím váhu v procentech podle jejich důležitosti tak, že jejich součet je celkem 100.

Pro hodnocení nabídek použije zadavatel bodovací stupnici v rozsahu 0 až 100. Každé jednotlivé nabídce bude dle dílčího hodnotícího kritéria přidělena bodová hodnota, která odráží úspěšnost předmětné nabídky v rámci dílčího hodnotícího kritéria. Pro číselně vyjádřitelná hodnotící kritéria, pro která má nejvhodnější nabídka minimální hodnotu dílčího hodnotícího kritéria (nabídková cena), získá hodnocená nabídka bodovou hodnotu, která vznikne násobkem 100 a poměru hodnoty nejvhodnější nabídky k hodnocené nabídce.

Hodnocení podle bodovací metody provede zadavatel tak, že jednotlivá bodová ohodnocení nabídek dle dílčích hodnotících kritérií vynásobí příslušnou vahou daného kritéria. Na základě součtu výsledných hodnot u jednotlivých nabídek zadavatel stanoví pořadí úspěšnosti jednotlivých nabídek tak, že jako nejúspěšnější je stanovena nabídka, která dosáhla nejvyšší hodnoty.

7. Výhrady zadavatele

Podanou nabídku nelze měnit.

Varianty nabídky zadavatel nepřipouští.

Do okamžiku uzavření smlouvy je zadavatel oprávněn toto zadávací řízení kdykoli zrušit. Zrušení zadávacího řízení zadavatel vyzvaným dodavatelům oznámí.

Dodavatel nemá právo na náhradu nákladů spojených s účastí v tomto zadávacím řízení.

Účastníci, kteří řádně doručí své nabídky, budou o výsledku výběrového řízení informováni elektronickou poštou (e-mailem).

Účastník zasláním své nabídky souhlasí s podmínkami uvedenými v této zadávací dokumentaci.

**Zadavatel**

Název: Město Úvaly
 Sídlo: Arnošta z Pardubic 95, 250 82 Úvaly
 IČ zadavatele: 00240931
 Zastoupený: Mgr. Petr Borecký, starosta města

Uchazeč:

Název:
 Sídlo:
 IČ:
 DIČ:
 Zastoupený (jméno a příjmení):
 Na základě (statutární orgán, zaměstnanecký poměr vč. pověření, plná moc, smlouva o sdružení apod.):

Kontakty v průběhu zadávacího řízení

Jméno:
 Telefon:
 Mobilní telefon:
 E-mail:

	váha	cena bez DPH
Otevřené řízení (podlimitní/nadlimitní)	20%	
Koncesní řízení	10%	
Zjednodušené podlimitní řízení	30%	
Zakázka malého rozsahu	20%	
Hodinová sazba poradenských služeb	20%	

Účastník je/není plátce DPH.

V..... dne

.....
 podpis

**Uchazeč:**

Název:

tímto k veřejné zakázce s názvem

„Poskytování právních služeb při výběrových řízeních“.

čestně prohlašuje, že:

dle § 74 odst. 1 písm. a) zákona

- nebyl v zemi svého sídla v posledních 5 letech před zahájením zadávacího řízení pravomocně odsouzen pro trestný čin uvedený v příloze č. 3 zákona nebo obdobný trestný čin podle právního řádu země sídla dodavatele;

dle § 74 odst. 1 písm. b) zákona

- nemá v České republice nebo v zemi svého sídla v evidenci daní zachycen splatný daňový nedoplatek;

dle § 74 odst. 1 písm. c) zákona

- nemá v České republice nebo v zemi svého sídla splatný nedoplatek na pojistném nebo na penále na veřejné zdravotní pojištění;

dle § 74 odst. 1 písm. d) zákona

- nemá v České republice nebo v zemi svého sídla splatný nedoplatek na pojistném nebo na penále na sociální zabezpečení a příspěvku na státní politiku zaměstnanosti;

dle § 74 odst. 1 písm. e) zákona

- není v likvidaci, nebylo proti němu vydáno rozhodnutí o úpadku, vůči němuž nebyla nařízena nucená správa podle jiného právního předpisu nebo v obdobné situaci podle právního řádu země sídla dodavatele;

dle § 74 odst. 2 zákona

- žádný člen statutárního orgánu ani osoba zastupující právnickou osobu nebyl v zemi svého sídla v posledních 5 letech před zahájením zadávacího řízení pravomocně odsouzen pro trestný čin uvedený v příloze č. 3 zákona nebo obdobný trestný čin podle právního řádu země sídla dodavatele;

dle § 74 odst. 3 zákona

- vedoucí pobočky závodu nebyl v zemi svého sídla v posledních 5 letech před zahájením zadávacího řízení pravomocně odsouzen pro trestný čin uvedený v příloze č. 3 zákona nebo obdobný trestný čin podle právního řádu země sídla dodavatele



Výše uvedené informace účastník podává na základě své jasné, srozumitelné a svobodné vůle a je si vědom všech následků plynoucích z nepravdivých údajů.

V dne

.....
obchodní firma, osoba oprávněná jednat za
účastníka



Uchazeč:

Čestné prohlášení

Účastník výběrového řízení tímto čestně prohlašuje, že za poslední 3 roky poskytl následující služby:

Informace o poskytnuté službě č. 1	
právní služby spočívající v komplexní administraci (včetně vypracování smluvních podmínek) prokazatelně souvisejících se zadáváním veřejné zakázky na stavební práce v nadlimitním režimu, jejíž předpokládaná hodnota bez DPH je rovna nebo vyšší než 15 000 000,00 Kč	
Objednatel	
Poskytovatel	
Předmět služby (stručný popis)	
Doba a místo plnění	
Cena plnění	
Kontaktní osoba objednatele k příp. potvrzení reference	



Informace o poskytnuté službě č. 2	
právní služby spočívající v komplexní administraci (včetně vypracování obchodních podmínek) prokazatelně souvisejících se zadáváním veřejné zakázky na dodávky a služby v podlimitním režimu	
Objednatel	
Poskytovatel	
Předmět služby (stručný popis)	
Doba a místo plnění	
Cena plnění	
Kontaktní osoba objednatele k příp. potvrzení reference	

Informace o poskytnuté službě č. 3	
právní služby spočívající v komplexní administraci (včetně vypracování obchodních podmínek) prokazatelně souvisejících se zadáváním koncesního řízení, jehož předpokládaná hodnota bez DPH je rovna nebo vyšší než 20 000 000,00 Kč	
Objednatel	
Poskytovatel	
Předmět služby (stručný popis)	
Doba a místo plnění	
Cena plnění	
Kontaktní osoba objednatele k příp. potvrzení reference	

V dne

.....
osoba oprávněná jednat za účastníka

RÁMCOVÁ SMLOUVA
PRÁVNÍ SLUŽBY - ADMINISTRACE VEŘEJNÝCH ZAKÁZEK
uzavřená dle § 2430 a § 1746 občanského zákoníku

Název: [doplní se]
Sídlo: [doplní se]
Zastoupen: [doplní se]
IČO: [doplní se]
Bankovní spojení: [doplní se]
Číslo účtu: [doplní se]

Telefon: [doplní se]
GSM: [doplní se]
E-mail: [doplní se]
Webové stránky: [doplní se]
Datová schránka: [doplní se]
(dále jen „**poskytovatel**“)

a

Název: **Město Úvaly**
Sídlo: Arnošta z Pardubic 95, 250 82 Úvaly
Zastoupené: Mgr. Petr Borecký, starosta města

IČO: 00240931
Telefon: 281 091 111
E-mail: podatelna@mestouvaly.cz
Bankovní spojení: Komerční banka, a.s.
Číslo účtu: 107 – 97200227/0100
Webové stránky: www.mestouvaly.cz
Datová schránka: pa3bvse

(dále jen „**objednatel**“ nebo jako „**město Úvaly**“)

(společně též jako „**smluvní strany**“)

Smluvní strany uzavírají v souladu s ust. § 2430 a za užití § 1746 odst. 2 zákona 89/2012 Sb., občanský zákoník, ve znění pozdějších předpisů (dále jen „občanský zákoník“) a **tuto rámcovou smlouvu v oblasti provedení služeb v oblasti administrace veřejných zakázek a zadávacích řízení** (dále jen „smlouva“):

I. PŘEDMĚT SMLOUVY

1. Předmětem této smlouvy je úplatné poskytování **právních služeb v oblasti administrace veřejných zakázek a zadávacích řízení** podle zákona 134/2016 Sb., o zadávání veřejných zakázek, v platném znění, (dále jen „zákon o zadávání veřejných zakázek“), dle metodik pro zadávání veřejných zakázek příslušného programu (pokud se jedná o zakázku vážící se k projektu) v rozsahu této smlouvy a dále v rozsahu a dle pokynů a potřeb objednatel, a to po celou dobu trvání této smlouvy.
2. Službou je provedení a obstarání veškerých prací a zhotovení děl nutných k úplnému dokončení připravované nebo probíhající veřejné zakázky podle této smlouvy. Smluvní strany ujednávají, že součástí poskytovaných služeb bude zejména komplexní zastoupení v zadávacích a výběrových řízeních, administrace zadávacích a výběrových řízení a zastoupení před Úřadem pro ochranu hospodářské soutěže v souvislosti s konáním zadávacích a výběrových řízení, sepis smluvních dokumentů a jiných právních listin, sepis a předání nových šablon pro zadávací řízení, předávání informací o novinkách a změnách v oblasti veřejných zakázek a konání jiných nezbytných úkonů dle níže uvedeného (dále jen „služby“).
3. Poskytovatel se zavazuje provést na svůj náklad a nebezpečí pro objednatel služby v rozsahu předmětu této smlouvy podle této smlouvy na základě jednotlivých požadavků - objednávek objednatel v rozsahu sjednaném podle této smlouvy (dále jen „zakázka“).
4. Objednatel se zavazuje hotovou zakázku převzít a zaplatit za ní sjednanou cenu.
5. Služba musí být provedena plně v souladu s platnými právními předpisy, jakož i v souladu se všemi normami obsahujícími technické specifikace a technická řešení, technické a technologické postupy nebo jiná určující kritéria k zajištění, že navržené materiály, výrobky, postupy a služby vyhovují předmětu požadavku -

objednávky. Služba musí být provedena plně v souladu se všemi podklady, které objednatel předá Poskytovateli v požadavku - objednavce nebo v jejím doplnění v průběhu provádění služby. Poskytovatel je povinen objednatele písemně upozornit na nevhodnost nebo neúplnost podkladů v požadavku - objednavce.

6. Provedení služby je vázáno na osobní vlastnosti Poskytovatele. V případě využití odborných jiných odborných osob Poskytovatelem přizvaných, pokud nejde o případ dalších odborných smluvních partnerů města Úvaly, je Poskytovatel odpovědný za činnost takových osob jako svých subdodavatelů.
7. Tato smlouva zavazuje Poskytovatele k postupnému dílčímu plnění služby ve formě zakázek.

II. ROZSAH POSKYTOVANÝCH SLUŽEB

1. Ve vztahu k administraci zadávacích a výběrových řízení je poskytovatel povinen zejména k následujícím úkonům dle jednotlivých fází řízení. Časový rozsah je stanoven jako minimální, přičemž tento časový rozsah bude objednatelem vždy vyžadován, a to za podmínek dále uvedených. Časový rozsah může být v případě potřeby přecherpan, aniž by došlo k navýšení ceny za uvedená plnění:
 - a) zpracování návrhu zadávacích podmínek ve spolupráci se zadavatelem, jejich konzultace se zadavatelem a následná úprava podle požadavků zadavatele,
 - b) případné vedení předběžných tržních konzultací v souladu s § 33 zákona o zadávání veřejných zakázek, bude-li zadavatel vedení předběžných tržních konzultací požadovat,
 - c) zpracování textu zadávací dokumentace či výzvy k podání nabídek a zadávacích podmínek (včetně stanovení kvalifikačních předpokladů) a veškerých potřebných příloh (s výjimkou příloh vztahujících se k technickým podmínkám zakázky, resp. k požadavkům zadavatele na předmět zakázky), zpracování návrhu kupní smlouvy/smlouvy o dílo, která bude přílohou zadávací dokumentace či výzvy k podání nabídek,
 - d) vypracování rozhodnutí o zahájení zadávacího řízení a ustanovení komise pověřené prováděním úkonů dle zákona,
 - e) vyplnění formuláře a zajištění uveřejnění oznámení o výsledku zadávacího řízení (F02) ve Věstníku veřejných zakázek, a správa profilu zadavatele zahrnující zajištění zveřejnění zadávací dokumentace či výzvy k podání nabídek určené neomezenému počtu zadavatelů (případně současně odeslání výzvy k podání nabídek alespoň 5 dodavatelům) a veškerých údajů o zakázce na profilu zadavatele (se všemi přílohami),
 - f) provádění vysvětlení zadávací dokumentace v souladu s § 98 zákona o zadávání veřejných zakázek a případných změn či doplnění zadávací dokumentace dle § 99 zákona o zadávání veřejných zakázek ve spolupráci se zadavatelem a zajištění zveřejnění vysvětlení zadávací dokumentace na profilu zadavatele,
 - g) vypracování potřebných prohlášení členů komise a zástupce zadavatele dle §43 zákona o zadávání veřejných zakázek ohledně střetu zájmů (včetně předání příslušným osobám k podpisu), jakož i další dokumentace související s činností komise (např. seznam nabídek, zápisy z jednání komise atd.),
 - h) účast na otevírání elektronicky podaných nabídek včetně pořízení záznamu z otevírání nabídek,
 - i) účast na ostatních jednáních komise souvisejících s hodnocením nabídek a posouzením splnění podmínek účasti v zadávacím řízení veřejné zakázky včetně vypracování všech protokolů, žádostí o objasnění, zdůvodnění či doplnění, a návrhů případných rozhodnutí zadavatele o vyloučení účastníka (ů),
 - j) vypracování návrhu rozhodnutí o výběru dodavatele a předání zadavateli k podpisu, vyplnění formuláře a zajištění uveřejnění oznámení o výsledku zadávacího řízení (F03/CZ03) ve Věstníku veřejných zakázek, a zveřejnění souvisejících informací/dokumentů na profilu zadavatele,
 - k) vypracování zprávy o hodnocení nabídek,
 - l) vypracování oznámení o výběru dodavatele a odeslání/zveřejnění oznámení na profilu zadavatele,
 - m) vypracování návrhu rozhodnutí o vyloučení účastníka včetně odůvodnění a odeslání/zveřejnění oznámení o vyloučení účastníka na profilu zadavatele,
 - n) vypracování návrhu rozhodnutí o námitkách účastníka,
 - o) vypracování stanoviska zadavatele pro Úřad pro ochranu hospodářské soutěže,
 - p) podpora zadavatele při předání dokumentace o veřejné zakázce na Úřad pro ochranu hospodářské soutěže,

- q) vypracování případného návrhu rozhodnutí zadavatele o zrušení zadávacího řízení, vypracování oznámení o zrušení zadávacího řízení a zveřejnění na profilu zadavatele,
 - r) ukončení zadávacího řízení po rozhodnutí Úřadu pro ochranu hospodářské soutěže o návrhu účastníka,
 - s) vyžádání si dokladů dle § 104 odst. 2 zákona o zadávání veřejných zakázek od vybraného dodavatele,
 - t) příprava podpisové verze smlouvy a asistence s uzavřením smlouvy s vybraným dodavatelem,
 - u) zpracování písemné zprávy zadavatele podle § 217 zákona o zadávání veřejných zakázek,
 - v) spolupráce při vrácení případné jistoty dle § 41 zákona o zadávání veřejných zakázek,
 - w) sumarizace, uspořádání a předání veškeré dokumentace z průběhu zadávacího řízení zadavateli; a
 - x) provádění veškerých dalších nezbytných činností v zadávacím řízení.
2. Poskytovatel je dále povinen poskytnout poradenství a právní podporu v případě podání námitek, konzultovat námítky a navrhované řešení s objednatelem a provést sepis Rozhodnutí o námítkách.

Poskytovatel je dále povinen poskytnout poradenství, právní podporu a zastoupení objednatele v případě podání zákonem předvídaných návrhů nebo podnětů na ÚOHS. Poskytovatel je povinen konzultovat návrhy nebo podněty s objednatelem a provést sepis vyjádření k návrhu, vč. všech dalších podání, která jsou požadována zákonem, ÚOHS nebo jsou vhodná pro procesní postavení objednatele. Součástí tohoto plnění je též mj. kompletace a odeslání spisu a veškerá administrace s tím spojená.

3. Tato činnost je hrazena sazbou dle čl. IV. této smlouvy.

III. DOBA A MÍSTO PLNĚNÍ

1. Místo plnění je město Úvaly.
2. Jednání a předávání informací k veřejným zakázkám (pokud to nebude možné elektronicky) budou probíhat v sídle objednatele, pokud objednatel nestanoví v objednávce jinak.
3. Tato rámcová smlouva se sjednává s platností do 30. 6. 2024 anebo do naplnění celkové ceny požadavků - objednávek na základě této smlouvy 2.000.000,- Kč (slovy: *dva miliony korun českých*) dle toho, co nastane dříve.

IV. CENA

1. Za poskytování služeb podle této smlouvy se sjednává tato cena:

	cena bez DPH
Otevřené řízení (podlimitní/nadlimitní),- Kč za zakázku
Koncesní řízení,- Kč za zakázku
Zjednodušené podlimitní řízení,- Kč za zakázku
Zakázka malého rozsahu,- Kč za zakázku
Hodinová sazba poradenských služeb,- Kč/ hod.

2. Cena za služby je stanovena v souladu se zákonem č. 526/90 Sb. o cenách, v platném znění, na základě cenové nabídky vítězné firmy podle odstavce 1; k této ceně se připočte DPH ve výši platné ke dni vydání faktury. Sjednaná cena je cenou konečnou.
3. Cena za služby se sjednanou hodinovou sazbou je sjednána jako hodinová paušální odměna; k této ceně se připočte DPH ve výši platné ke dni vydání faktury.
4. Cenu stanovenou podle předchozích odstavců lze zvýšit pouze v případě projednání víceprací na zakázce mezi smluvními stranami a doplněním objednávky dodatkem objednávky nebo objednávkou novou.
5. Cenu stanovenou podle předchozích odstavců se snižuje v případě neprovedení části zakázky (méněpráce).
6. Odměny za zakázku v sobě zahrnují veškeré náklady poskytovatele, které mu vzniknou v souvislosti s poskytováním předmětných služeb, výslovně včetně nákladů na tisk, kopírování, a jiné obdobné úkony,

nákladů na telefony, komunikaci s uchazeči, jízdné, cestovné, promeškaný čas jízdou do sídla objednatele a zpět, a výslovně pouze s výjimkou správních poplatků.

V. DALŠÍ POVINNOSTI SMLUVNÍCH STRAN

1. Plnění dle této smlouvy je poskytovatel oprávněn poskytovat pouze prostřednictvím osoby, která je zapsaným advokátem v advokátní komoře.
2. Poskytovatel má všechny povinnosti ve vztahu advokát – klient vyplývající ze zákona 85/1996 Sb., o advokacii, ve znění pozdějších předpisů a stavovských předpisů advokátní komory vydané na základě zákona o advokacii.
3. Ve vztahu ke všem částem plnění bude poskytovatel postupovat v rozsahu dle pokynů objednatele, s přihlédnutím ke všem povinnostem dle této smlouvy, zákona a s přihlédnutím k jeho profesní odbornosti.
4. Poskytovatel je dále povinen:
 - a) provádět zařizování záležitosti s odbornou péčí, držet se pokynů objednatele, přičemž od jeho pokynů se může odchýlit jen tehdy, je-li to v jeho zájmu nebo nemůže-li včas vyžádat souhlas objednatele, avšak ani v těchto případech se poskytovatel nesmí od pokynů objednatele odchýlit, pakliže je to zakázáno touto smlouvou nebo objednatel. Poskytovatel odpovídá objednateli za to, že jeho činnosti podle této smlouvy nebudou porušena ustanovení zákona. Případné vady vzniklé z činnosti poskytovatele odstraní poskytovatel na svůj náklad,
 - b) chránit jemu známé zájmy objednatele související se zařizováním jeho záležitosti a oznámit mu všechny okolnosti, které mohou mít vliv na změnu jeho příkazů,
 - c) po vzniku práva fakturovat, vystavit a předat, popř. doporučeně odeslat objednateli fakturu obsahující úkonovou specifikaci za poskytnuté služby dle této smlouvy,
 - d) předat zakázku včas tak, aby mohlo být včas doručeno poskytovateli dotace nebo zakázku sám včas doručit poskytovateli dotace; poskytovatel si je vědom, že v souladu s ust. § 41 zákona 128/2000 Sb. o obcích, ve znění pozdějších předpisů, podléhá schválení žádosti Radě města Úvaly nebo Zastupitelstvu města Úvaly a zastupitelé mají podle zákona a dle jednacích řádů právo na seznámení se s podklady nejméně jeden týden před jednáním.
5. Objednatel je povinen:
 - a) po poskytnutí služby dle této smlouvy a po vyfakturování vyspecifikované služby poskytnuté dle této smlouvy uhradit fakturu ve lhůtě a za podmínek, sjednaných touto smlouvou, na účet poskytovatele uvedený v záhlaví této smlouvy na tom kterém daňovém dokladu.
 - b) poskytovat poskytovateli potřebnou součinnost pro plnění předmětu smlouvy a poskytovat včasné, pravdivé, úplné a přehledné informace; současně je povinen předkládat veškerý listinný materiál potřebný k řádnému zařizování jeho záležitosti, pokud z její povahy nevyplývá, že je má obstarat poskytovatel.
 - c) vystavit poskytovateli k zastupování při jednáních před soudy, orgány správy a jinými organizacemi samostatnou plnou moc.

VI. FAKTURACE A ZPŮSOB PLATBY

1. Faktura za služby bude vystavena poskytovatelem vždy po dokončení služby a jeho předání objednateli s termínem splatnosti 30 dnů od data doručení faktury objednateli.
2. Fakturu poskytovatel vystaví ve dvou vyhotoveních nebo elektronicky. Faktura musí obsahovat náležitosti daňového dokladu dle zákona 235/2004 Sb., o dani z přidané hodnoty, v platném znění a zákonu č. 563/1991 Sb., o účetnictví, v platném znění, Metodiky příslušného projektu, ke kterému se faktura váže
Faktura musí dále obsahovat odkaz na tuto rámcovou smlouvu, evidenční číslo nebo jiné označení objednávky uvedené objednatelem na objednávce (zejména v případech, kdy se jedná o zakázku vztahující se k projektu, na který je poskytnuta dotace), celkovou účtovanou částku a název peněžního ústavu a číslo účtu, na který má být částka poukázána.
3. Bankovní účet poskytovatele musí být bankovní účet uvedený v této smlouvě. Uvede-li poskytovatel více bankovních účtů, může to být kterýkoli z nich. Všechny uvedené účty poskytovatele na této smlouvě, který je plátcem DPH, musí být zavedeny v registru plátců DPH.

4. Neuvedení některého údaje na faktuře nebo uvedení chybného nebo jinak vadného údaje, je důvodem pro jeho vrácení poskytovateli před jeho úhradou; v takovém případě začíná běžet nová lhůta splatnosti dnem doručení opravené faktury objednateli.
5. Zálohy sjednané ceny objednatel neposkytuje, ledaže je v akceptovaném návrhu objednávky uvedeno jinak.
6. Na služby podle této smlouvy nebude aplikována přenesená daňová povinnost.
7. Každá platba na základě této smlouvy bude považována za uhrazenou okamžikem odepsání příslušné částky z bankovního účtu objednatele.
8. Objednatel provede kontrolu, zda poskytovatel, který je plátcem DPH, je či není evidován jako nespolehlivý plátcem DPH ve smyslu ustanovení § 106a zákona 235/2004 Sb., o dani z přidané hodnoty, v platném znění, a že číslo bankovního účtu poskytovatele uvedené na daňovém dokladu je jako povinně registrovaný údaj zveřejněno správcem daně podle § 96 zákona 235/2004 Sb., o dani z přidané hodnoty, v platném znění. V případě, že ke dni uskutečnění zdanitelného plnění bude v příslušném systému správce daně poskytovatel uveden jako nespolehlivý plátcem, nebo číslo bankovního účtu není zveřejněno dle předchozí věty, je objednatel oprávněn provést úhradu daňového dokladu ve výši ceny služby bez DPH. Částka rovnající se DPH bude objednatelem přímo poukázána na účet správce daně podle § 109a zákona 235/2004 Sb., o dani z přidané hodnoty, v platném znění.
9. Poskytovatel je po dobu platnosti této smlouvy povinen uvést ve lhůtě tří dnů od zapsané změny u příslušného správce daně, změnu skutečnosti, zda se poskytovatel stal plátcem DPH nebo jím přestal být.

VII. ZÁRUČNÍ DOBA, ODPOVĚDNOST ZA VADY

1. Poskytovatel poskytuje záruční dobu vady plnění služby po dobu trvání udržitelnosti projektu. Počátek a běh záruční doby se vztahuje k předání jednotlivých služeb zhotovených na základě jednotlivých požadavků – objednávek.
2. Dodavatel odpovídá za řádné provedení služby a během záruční lhůty za kvalitu služby, kterou dodal, jakož i za odborné provedení.
3. Poskytovatel je povinen nejpozději do 3 dnů po obdržení reklamace písemně, e-mailem nebo faxem zahájit reklamační řízení na místě.
4. Poskytovatel odstraní veškeré uznané vady služby v záruční době ve lhůtě do 10 dnů od uznání reklamace (nebo ve lhůtě písemně dohodnuté), a to bezplatně. Neuznaná reklamace nezbavuje poskytovatele odpovědnosti za reklamovanou vadu.
5. Reklamací lze uplatnit kdykoliv.
6. Jestliže poskytovatel neodstraní uznanou reklamovanou vadu ani do 10 dnů po uplynutí lhůty, je objednatel oprávněn pověřit odstraněním vady jinou specializovanou firmu a poskytovateli to písemně oznámí a bude na něm uplatňovat finanční plnění.
7. Záruční lhůty na reklamovanou část služby se prodlužují o dobu, která uplynula od příjmu nahlášení vady do doby jejího odstranění.
8. V případě, že poskytovatel řádně reklamaci nevyřídí a/nebo v přiměřené době neodstraní vadu či vady na zakázce, je objednatel oprávněn nechat tyto vady na zakázce odstranit třetí osobou nebo sám a přeúčtovat prokazatelně vynaložené náklady poskytovateli; poskytovatel se tímto zavazuje náklady vzniklé s odstraněním vady na zakázce prostřednictvím třetí osoby uhradit objednateli do 15 dnů ode dne písemné výzvy.

VIII. UKONČENÍ SMLOUVY

1. Tato Smlouva končí uplynutím doby, na kterou byla sjednána nebo vyčerpáním maximální výše objemu finančních prostředků sjednaných touto smlouvou naplnění celkové ceny požadavků - objednávek na základě této smlouvy, dohodou smluvních stran, vyškrtnutím poskytovatele z advokátní komory anebo odstoupením od smlouvy.
2. Objednatel je oprávněn odstoupit od jednotlivých požadavků - objednávek objednatele v případě, že
 - a) poskytovatel je v prodlení se zahájením služby přes výzvu objednatele k provedení služby,

- b) poskytovatel je v prodlení s termínem dokončení služby z důvodů na jeho straně a z jeho chování je zřejmé, že termín dokončení služby (i jeho částí) nebude dodržen a poskytovatel neposkytne objednateli po jeho výzvě dostatečnou jistotu v této záležitosti;
 - c) poskytovatel opakovaně nerespektuje požadavky objednatele k provedení služby,
 - d) poskytovatel provádí službu takovým způsobem, který nenaznačuje výslednou kvalitu služby, nebo
 - e) poskytovatel přestal splňovat kvalifikační předpoklady požadované v zadávací dokumentaci zakázky nebo v podmínkách poskytovatele dotace, na jejímž základě objednatel u poskytovatele objednal zhotovení služby.
3. Objednatel je oprávněn odstoupit od smlouvy v případě, že
- a) odstoupil od jednotlivých požadavků - objednávek objednatele podle odstavce 1,
 - b) poskytovatel porušil smlouvu podstatným způsobem,
 - c) v případě, že z jednání poskytovatele vznikne důvodné podezření na uzavření zakázané dohody vymezené zákonem č. 143/2001 Sb., o ochraně hospodářské soutěže a o změně některých zákonů (zákon o ochraně hospodářské soutěže), ve znění pozdějších předpisů,
 - d) byl prohlášen konkurs na majetek poskytovatele nebo je vedeno insolvenční řízení.
4. V případě odstoupení od jednotlivých požadavků - objednávek objednatele nebo od této smlouvy objednatelem uhradí objednatel poskytovateli k datu právních účinků odstoupení veškerá dosud řádně poskytnutá plnění, která byla řádně převzata a poskytovatelem dodaný materiál sloužícího ke zhotovení služby podle této smlouvy, který objednatel převezme.
5. Poskytovatel je oprávněn odstoupit od jednotlivých požadavků - objednávek objednatele, jestliže objednatel svým jednáním nebo opomenutím zvláště závažným způsobem ohrozil zhotovení služby a i přes písemnou výzvu poskytovatele nezajistil v přiměřené době nápravu nebo neučinil opatření směřující k odstranění závadného stavu, nebo objednatel svým jednáním nebo opomenutím opakovaně neposkytuje potřebnou součinnost, čímž ohrožuje zhotovení služby.
6. Poskytovatel je oprávněn odstoupit od smlouvy v případě, že opakovaně odstoupil od jednotlivých požadavků - objednávek objednatele podle předchozího odstavce.
7. Odstoupení od smlouvy musí být oznámeno druhé straně písemně. Odstoupení nabude účinnosti dnem doručení druhé straně, za doručení se odstoupení považuje i tehdy, pokud strana, které je doručováno, zmaří doručení nebo doručení bez důvodu nepřevzme.
8. Plnění poskytnuté smluvními stranami do účinnosti odstoupení zůstává odstoupením nedotčeno.
9. Ukončením této smlouvy nejsou dotčena práva a nároky objednatele vyplývající z jakékoliv nedbalosti, opomenutí nebo porušení povinností poskytovatele, k nimž došlo před takovým ukončením, zejména nárok na náhradu škody vzniklé porušením této smlouvy, nároků na smluvní pokuty a jiných nároků, které podle této smlouvy nebo vzhledem ke své povaze mají trvat i po ukončení, respektive zániku, této smlouvy.
10. Právní účinky odstoupení od jednotlivých požadavků - objednávek objednatele nebo od smlouvy nastávají v souladu s § 2004 odst. 3 občanského zákoníku do budoucna. Nemá-li částečné (dílní) plnění jednotlivých požadavků - objednávek objednatele nebo plnění smlouvy poskytovatelem pro objednatele význam, tak se má za to, že v rozsahu tohoto částečného (dílního) plnění služby, se závazek zrušuje od počátku.

IX. ODPOVĚDNOST ZA ŠKODU

1. Poskytovatel tímto prohlašuje, že provádění služby na základě této smlouvy provádí jako odborník – advokát a zavazuje se, že podle ustanovení § 24 zákona 85/1996 Sb., o advokacii, ve znění pozdějších předpisů nahradí jakoukoliv a veškerou škodu, kterou způsobí.
2. Poskytovatel výslovně prohlašuje, že je pojištěný za škody způsobené při profesní činnosti na celý rozsah předmětu služby, jakož i škodám způsobených třetím osobám v souvislosti s vyhotovením služby, a to včetně škody způsobené nepředáním služby v dohodnutém termínu.
3. Povinností zaplatit smluvní pokutu a/nebo úroky poskytovatelem dle této smlouvy není dotčena jeho povinnost k náhradě škody způsobené porušením povinností poskytovatele a tato náhrada se hradí v plné výši bez ohledu na výši smluvní pokuty.

X. SANKČNÍ UJEDNÁNÍ

1. V případě, že poskytovatel neplní své závazky zhotovení a předání služby v plném rozsahu ve sjednaných termínech, je povinen zaplatit objednateli smluvní pokutu ve výši 0,05% ze sjednané ceny služby bez DPH za každý den prodlení; zaplacením smluvní pokuty není dotčeno právo objednatele na náhradu škody v plné výši.
2. V případě, že objednatel od odstoupí od objednávky podle článku VIII. odst. 2 je poskytovatel povinen zaplatit objednateli smluvní pokutu ve výši odměny za zakázku podle čl. IV. odst. 1. Zaplacením smluvní pokuty není dotčeno právo objednatele na náhradu škody v plné výši.
3. V případě, že objednatel odstoupí od smlouvy podle článku VIII. odst. 5 je poskytovatel povinen zaplatit objednateli smluvní pokutu ve výši 1.000.000,- Kč (slovy: *jeden milion korun*). Zaplacením smluvní pokuty není dotčeno právo objednatele na náhradu škody v plné výši.
4. Smluvní pokuta je splatná do 15 dnů od jejího doručení poskytovateli; byl-li v této lhůtě podán návrh na zahájení insolvenčního řízení, stává se smluvní pokuta splatnou okamžikem účinnosti rozhodnutí o zahájení insolvenčního řízení.
5. V případě, že objednatel je v prodlení s úhradou faktury déle, než 30 dnů, je povinen na výzvu poskytovatele uhradit úroky z prodlení ve výši 0,05% z pohledávky bez DPH za každý den prodlení. Úroky z prodlení jsou splatné do 15 dnů od jejího doručení objednateli.

XI. KONTAKTNÍ OSOBY, KOMUNIKACE, OZNÁMENÍ A DORUČOVÁNÍ

1. V souvislosti s plněním této smlouvy jednájí za poskytovatele níže uvedené kontaktní osoby:

[DOPLNIT], E-mail: [DOPLNIT], tel.: [DOPLNIT]; a
[DOPLNIT], E-mail: [DOPLNIT], tel.: [DOPLNIT].

Kontaktní osoby lze změnit jednostranným písemným prohlášením poskytovatele doručeným objednateli. Prohlášení se poté stává součástí této smlouvy a nahrazuje toto ujednání.

2. V souvislosti s plněním této smlouvy jednájí za objednatele níže uvedené kontaktní osoby:

[DOPLNIT], E-mail: [DOPLNIT], tel.: [DOPLNIT]; a
[DOPLNIT], E-mail: [DOPLNIT], tel.: [DOPLNIT].

Kontaktní osoby lze změnit jednostranným písemným prohlášením objednatele doručeným poskytovateli. Prohlášení se poté stává součástí této smlouvy a nahrazuje toto ujednání.

3. Smluvní strany se dohodly na způsobu doručování písemností tak, že lze zásilku zaslat prostřednictvím datové schránky anebo doporučenou zásilkou, která je podána k přepravě držitelem poštovní licence na adresu smluvních stran uvedených v záhlaví této smlouvy. V případě, že se některou ze smluvních stran odeslaná písemnost prostřednictvím držitele poštovní licence vrátí jako nedoručená, považuje se za doručenou dnem následujícím po dni otisku razítka na zásilce, kdy byla poštou odesílateli vrácena; zásilky odeslané prostřednictvím datové schránky se považují za přijaté následující den po umístění do datové schránky příjemce zásilky v systému datových schránek.
4. Písemným kontaktem pro účely této smlouvy se rozumí kontaktní adresa pro písemnou korespondenci prostřednictvím držitele poštovní licence, ID datové schránky smluvní strany, jakož i kontakt i e-mailem, který si strany předaly.
5. Písemnosti mezi stranami této smlouvy, s jejichž obsahem je spojen vznik, změna nebo zánik práv a povinností upravených touto smlouvou, zejména odstoupení od jednotlivých požadavků - objednávek nebo odstoupení od smlouvy, se doručují do vlastních rukou.

XII. AUTORSKÁ PRÁVA K DÍLU

1. Je-li dílo nebo jeho část, případně zpracovaná dokumentace včetně jejího návrhu či konceptu autorským dílem, mají smluvní strany souhlasně za to, že jde o poskytování právních služeb v oblasti práva zadávání veřejných zakázek, tedy jde o dílo, na nichž je veřejný zájem na vyloučení z ochrany a jedná se o dílo úřední, ve smyslu § 3 zákona 121/2000 Sb., autorský zákon, ve znění pozdějších předpisů.
2. Objednatel je oprávněn též užit dílo pro potřeby marketingu, pro potřeby prezentace služby na veřejnosti, výstavách či jednotlivě u třetích osob v jakékoliv formě zachycené na jakémkoliv nosiči.

XIII. POJIŠTĚNÍ PROFESNÍ ODPOVĚDNOSTI

1. Poskytovatel tímto prohlašuje a zaručuje, že má ke dni uzavření této smlouvy uzavřenu pojistnou smlouvu pro případ odpovědnosti za škodu způsobenou objednateli při provádění služby a/nebo služeb na základě této smlouvy, a to s minimálním limitem pojistného plnění 10 000 000,- Kč (slovy: *deset miliónů korun českých*) (dále jen „pojištění profesní odpovědnosti“).
2. Strany tímto potvrzují, že před podpisem této smlouvy poskytovatel předložil objednateli pojistnou smlouvu nebo pojistný certifikát splňující podmínky stanovené v tomto odstavci.
3. Poskytovatel se zavazuje po celou dobu trvání této smlouvy udržovat pojištění profesní odpovědnosti a minimální výši pojištění podle předchozího odstavce.
4. Poskytovatel není oprávněn snížit výši pojistného krytí nebo podstatným způsobem změnit podmínky pojištění profesní odpovědnosti bez předchozího písemného souhlasu objednatele.
5. Poskytovatel je povinen předložit objednateli jakýkoliv dodatek ke sjednanému pojištění profesní odpovědnosti do deseti (10) dnů od jeho uzavření. Poskytovatel je povinen neprodleně informovat objednatele o jakýchkoliv změnách v podmínkách pojištění profesní odpovědnosti.

XIV. SPOLEČNÁ A ZÁVĚREČNÁ UJEDNÁNÍ

1. Práva a povinnosti z této smlouvy vyplývající a ve smlouvě neupravené se řídí příslušnými ustanoveními občanského zákoníku, zákona o zadávání veřejných zakázek a s obsahem smlouvy souvisejících předpisů.
2. Smluvní strany sjednávají, že pokud by bylo jedno z výše uvedených ustanovení zcela nebo zčásti právně neúčinné, zůstává tím nedotčena právní účinnost ostatních ustanovení. Totéž platí i pro případ smluvní mezery.
3. Význam užití terminologie v této smlouvě svým významem a účelem vychází z obvykle definovaných právních pojmů anebo běžně užití terminologie v právních předpisech práva soukromého (zejména občanský zákoník) a práva veřejného včetně příslušných oborových a sektorových norem ČSN a ČSN EN.
4. Tuto smlouvu je možné měnit pouze písemnou dohodou smluvních stran ve formě vzestupně číslovaných dodatků této smlouvy, podepsaných oprávněnými zástupci smluvních stran. Žádné úkony či jednání ze strany jedné smluvní strany nelze považovat za příslib uzavření smlouvy nebo dodatku k této smlouvě. V souladu s ustanovením § 1740 odstavce 3 občanského zákoníku smluvní strany nepřipouští přijetí návrhu na uzavření smlouvy s dodatkem nebo odchylkou, čímž druhá smluvní strana podpisem smlouvy souhlasí. Smluvní strany se dále dohodly, že možnost zhojení nedostatku písemné formy právního jednání se vylučuje, a že neplatnost právního jednání, pro něž si smluvní strany sjednaly písemnou formu, lze namítnout kdykoliv, tedy že mezi smluvními stranami neplatí ustanovení § 582 odstavce 1 první věta a odstavce 2 občanského zákoníku. Současně je zde platná podmínka, že smlouvu a dodatky smlouvy musí odsouhlasit orgán města, který schválil tuto smlouvu, jinak je takové ujednání (smlouva či dodatek) podle zákona o obcích, absolutně neplatné.
5. S ohledem na zákon 253/2008 Sb., o některých opatřeních proti legalizaci výnosů z trestné činnosti a financování terorismu, veškeré převody peněžních prostředků dle této smlouvy budou probíhat bezhotovostně. Ve výjimečných případech může objednatel přijmout hotovostní platbu ve výši, která nebude dosahovat částky, kterou je podle zákona povinnost převést bezhotovostně.
6. Poskytovatel výslovně prohlašuje, že souhlasí s odesíláním a přijímáním finančních transakcí vyplývajících z této smlouvy z/na transparentní účet města Úvaly a je seznámen, že bankovní ústav může na takovém účtu nejméně tyto informace: - zaúčtovaná částka a měna, datum připsání platby na účet, - popis platby, - název a číslo účtu plátce, - zpráva pro příjemce, - variabilní, - konstantní, - specifický symbol, a i další text byl-li plátcem uveden jakož i text uvedený smluvní stranou k identifikaci platby směrem k veřejnosti.
7. Poskytovatel prohlašuje, že bere na vědomí, že město Úvaly shromažďují osobní údaje druhé smluvní strany, jejích zaměstnanců nebo členů v rozsahu uvedeném touto smlouvou včetně všech případných dodatků smlouvy, zejména jména a příjmení osob, které smlouvu podepisují za smluvní strany, jména a příjmení osob uvedených jako kontakty, včetně případných poskytnutých či uvedených e-mailů a telefonních čísel, v souladu s Nařízením Evropského parlamentu a Rady č. 2016/679, obecné nařízení o ochraně osobních údajů (GDPR) a zákonem č. 110/2019 Sb., o zpracování osobních údajů, a to za účelem realizace této smlouvy. Osobní údaje shromážděné v souvislosti s touto smlouvou nebudou jiným způsobem smluvními stranami využívány, ledaže tak výslovně vyplývá z právních předpisů platných v České republice nebo byl výslovně poskytnut souhlas subjektem osobních údajů.

8. Smluvní strany sjednávají, že poskytovatel není oprávněn převést bez předchozího písemného souhlasu města Úvaly svá práva a závazky, vyplývající z této smlouvy na třetí osobu, zejména není oprávněn postoupit jakékoliv peněžité pohledávky za městem Úvaly vzniklé v souvislosti s touto smlouvou.
9. Smluvní strany jsou srozuměni s tím, že text smlouvy je veřejně přístupnou listinou ve smyslu zákona č. 106/1999 Sb. o svobodném přístupu k informacím, ve znění pozdějších předpisů, a že město Úvaly jako povinný subjekt má povinnost na žádost poskytnout informace o tomto smluvním vztahu včetně poskytnutí kopie smlouvy.
10. Smluvní strany prohlašují, že skutečnosti uvedené v této smlouvě nepovažují za obchodní tajemství ve smyslu § 504 občanského zákoníku, tímto výslovně souhlasí se zveřejněním veškerých náležitostí a podmínek této smlouvy a/nebo souvisejících dokumentů a informací, včetně zveřejnění této smlouvy jako celku, v rámci informací zpřístupňovaných veřejnosti bez stanovení jakýchkoli dalších podmínek, a to i prostřednictvím dálkového přístupu, zejména na webových stránkách města.
11. Smluvní strany výslovně potvrzují, že nejsou slabší stranou ve smyslu § 433 a § 1798 a.n. občanského zákoníku, ve znění pozdějších předpisů, základní podmínky této smlouvy jsou výsledkem jednání stran a každá ze stran měla příležitost ovlivnit obsah této smlouvy.
12. Smluvní strany sjednávají, že vylučují aplikaci § 1726, § 1728, § 1729 a § 1805 odst. 2 občanského zákoníku.
13. Práva a povinnosti vyplývající ze smlouvy přechází i na právní nástupce smluvních stran o čemž jsou smluvní strany povinny právního nástupce informovat; za informaci pro právního nástupce se považuje i zveřejnění smlouvy na webových stránkách smluvní strany nebo podle zákona (např. zveřejnění smlouvy v registru smluv) anebo založením smlouvy do Katastru nemovitostí.
14. Smluvní strany shodně zdůrazňují, že tuto Smlouvu uzavírají se záměrem ve vzájemné dohodě realizovat společný zájem a záměry Smluvních stran. Všechny spory, které vzniknou ze Smlouvy a v souvislosti s ní, se přednostně pokusí vyřešit prokazatelnou dohodou Smluvních stran nebo mediační dohodou podle zákona o mediaci (zákon 202/2012 Sb.).
15. Smluvní strany sjednávají, že rozhodným právem je právo České republiky, rozhodným jazykem je jazyk český a rozhodným soudem je Okresní soud pro Prahu-východ ve věcech, které rozhodují okresní soudy a Krajský soud v Praze ve věcech, které rozhodují krajské soudy.
16. Nedílnou a neoddělitelnou součástí této smlouvy jsou její přílohy:
17. Uzavření této smlouvy schválila Rada města Úvaly **R- [doplní město Úvaly po schválení]** ze dne **[doplní město Úvaly po schválení]** a pověřila k jejímu podpisu starostu města.
18. Tato smlouva nabývá platnosti a účinnosti dnem podpisu poslední smluvní stranou za schválení Radou města Úvaly.
20. Poskytovatel bere na vědomí a výslovně souhlasí, že se podpisem této smlouvy stává v souladu s ustanovením § 2 písm. e) zákona č. 320/2001 Sb., o finanční kontrole ve veřejné správě a o změně některých zákonů, ve znění pozdějších předpisů, osobou povinnou spolupůsobit při výkonu finanční kontroly prováděné v souvislosti s úhradou zboží nebo služeb z veřejných výdajů nebo z veřejné finanční podpory. Poskytovatel se tímto výslovně zavazuje, že kdykoliv na základě výzvy umožní kontrolu vynaložených prostředků vyplývajících ze zákona č. 320/2001 Sb., o finanční kontrole ve veřejné správě a o změně některých zákonů, ve znění pozdějších předpisů, respektive na základě výzvy předloží ke kontrole městem Úvaly vynaložených prostředků, které jsou předmětem kontroly veřejné zakázky.
21. S odkazem na ust. § 3 odst. 2 písm. k) zákona 340/2015 Sb. o registru smluv, není povinnost tuto smlouvu registrovat v Registru smluv.
22. Smlouva je vyhotovena v **4** stejnopisech s platností originálu, z nichž **tři** stejnopisy obdrží město Úvaly a **jeden** stejnopis obdrží poskytovatel.
23. Strany po přečtení této smlouvy prohlašují, že souhlasí s jejím obsahem, což stvrzují svými podpisy.

V Úvalech dne **[doplní se při podpisu]**

Za objednatele

V **[doplní se při podpisu]** dne **[doplní se při podpisu]**

Za poskytovatele

Mgr. Petr Borecký
Starosta města Úvaly

[doplní se]
[doplní se]



Nabídka NAB-2020-00194

Číslo dokladu: NAB-2020-00194
Referent: Kateřina Dědková

Datum: 2.3.2020
Datum platnosti: 30.6.2020

Dodavatel:

PS PLASTY CZ s.r.o.
Kostelecká 4570/57b
796 01 Prostějov

Odběratel:

Město Úvaly
Arnošta z Pardubic 95
250 82 Úvaly, Praha-východ
IČ: 00240931, DIČ: CZ00240931
tel: 732502448
e-mail: mailto:jana.svatosova@mestouvaly.cz

IČ: 27675483, DIČ: CZ27675483
Zapsán u: Krajského soudu v Brně dne 8.2.2006, Zn.:
51022, Dodavatel je plátce DPH
tel.: +420 582 330 871
e-mail: info@psplasty.cz; objednavky@psplasty.cz;
office@psplasty.cz
Internet: www.psplasty.cz

Platební údaje:

Způsob úhrady:
Požadovaná záloha: 0,00 Kč
Úrok: 0
Splatnost dní: 0
Měna: CZK

Obchodní údaje:

Doprava:

Termín výroby je 4 - 6 týdnů od finálního schválení grafiky

Popis	Číslo	Množství	Cena za jedn.	Cena bez DPH	DPH	Cena celkem
VRATNÉ KELÍMKY SE SPONOU, VČETNĚ IML ETIKETY S VAŠÍM MOTIVEM:		0 Ks	0,00	0,00	21%	0,00
Vratný kelímek 0,5l (ryska 0,5l, 0,4l, 0,3l) s IML etiketou, 6000 ks		0 Ks	15,70	0,00	21%	0,00
příprava tisku za vzor (tisk CMYK v ceně 6 barev)	10588	1 ks	3 000,00	3 000,00	21%	630,00
DOPLŇKOVÉ SLUŽBY:		0 Ks	0,00	0,00	21%	0,00
půjčovně kelímků včetně mytí, cena za 1 ks		1 Ks	2,20	2,20	21%	0,46
mytí vašich kelímků, cena z 1 ks		1 Ks	1,40	1,40	21%	0,29
skladování vašich kelímků, EUR paleta do 160 cm/cena za den		1 Ks	4,00	4,00	21%	0,84
Dopravné při svozu/odvozu, cena za 1 km		1 Ks	8,00	8,00	21%	1,68
přepavní box včetně víka na 200 ks kelímků		1 Ks	270,00	270,00	21%	56,70
Celkem:		6 mj		3 285,60		689,97
						3 975,57

Zaokrouhlení: 0,00 Kč
Celkem: 3 975,57 Kč

CELKŮ VČ. DPH

6 000 Ks 113 982

TISK P: 3 630

BALNÉ 9 801

POPRAVA 5 053

Σ 132 466

PLAST - POUŽITELNÝ PRO PŘEPRÁVU, OMYVATELNÝ
NEZAPočítává

127 413

Vystavil:

software Altus VARIO - www.vario.cz

Strana 1 z 1

Převzal doklad/zboží:

1. IML – celoplošný potisk

0,5l MNOŽSTVÍ KS	IML Kč / 1ks
6 000	17,80 Kč
Tisková příprava/ 1 grafický design	5 500 Kč
Cena celkem BEZ DPH	112 300 Kč
Cena celkem VČETNĚ DPH 21%	135 883 Kč



2. SÍTOTISK na bílém kelímku

0,5l MNOŽSTVÍ KS	SÍTOTISK Kč / 1ks
6 000	17,10 Kč
Tisková příprava/ síta	2 400 Kč
Cena celkem BEZ DPH	105 000 Kč
Cena celkem VČETNĚ DPH 21%	127 050 Kč



DOPRAVA/GEIS	3 000 Kč BEZ DPH
BALNÉ	Karton á 250 ks - Zahrnuto v ceně Box á 216 ks, 350 Kč BEZ DPH / 1 ks

CENY VČ. DPH

6 000 ks	129 228,-
TISK P.	6 655,-
BALNÉ	11 763,-
DOPRAVA	3 630,-
	151 276,-

*všechny ceny jsou uvedeny bez DPH, jsou platné do 31. 5. 2020

Nabídka reklamních předmětů

Zpracovala: **Tereza Píchová**

607 047 709

Datum: **05.03.2020**

Název a popis předmětu	Technologie	Branding	Obrázek	Počet kusů	Jednotková cena		Celková cena	
					bez DPH	s DPH	bez DPH	s DPH
Vratný kelímek Objem: 0,5 l Termín odesání: 4-8 týdnů od schválení tiskových dat.	IML	Přinobarevný		6000	21,48 Kč	25,99 Kč	128 880,00 Kč	155 944,80 Kč
REKLAMNÍ PŘEDMĚTY CELKEM							128 880,00 Kč bez DPH	155 944,80 Kč s DPH

*** Poznámky:**

Uvedené ceny zahrnují branding produktu. V cenách není obsaženo balné ani doprava.

Balné 1% z ceny zakázky (minimálně 40 Kč)

Doprava 160 Kč/karton (250 ks)

Ceny jsou platné 14 dní.



[předmetyreklamnic.cz >>](#)
[silic.cz >>](#)
[obchodní podmínky >>](#)

6 000 ks 155 944,81
TISKP. 0,-
BALNÉ KARTON 1 559,-
DOPRAVA 3 800,-

161 343,-

Jana Svatošová

Od: Jan Himmel <honza.himmel@gmail.com>
Odesláno: středa 4. března 2020 16:35
Komu: Jana Svatošová; Monika Šimáňová
Předmět: cenová nabídka - vratné kelímky

Dobrý den,

zasílám cenovou nabídku na Vámi poptávané vratné kelímky.

Vratný plastový kelímek je vyroben ze zdravotně nezávadného polypropylenu (PP) a je ideálním ekonomických i ekologickým řešením, zároveň je to český výrobek. Rysky tam budou vyznačené (0,3, 0,4 a 0,5l). Potisk je formou IML, již víte jak to funguje. Doba dodání cca 4 až 5 týdnů od odsouhlasení korektury.

Cena při 6000 ks 0,5 l je 28,90 Kč včetně dph za kus. 173 400,- Kč vč. DPH

Doprava je 2500 Kč včetně dph při tomto množství

V případě dotazů mě neváhejte kontaktovat.

S přáním úspěšného zbytku dne

Himmel Jan

--
Himmel Jan

info@rekas.cz
www.rekas.cz
honza.himmel@gmail.com

773 532 949

Schéma rozmístění navržených parkovacích zón

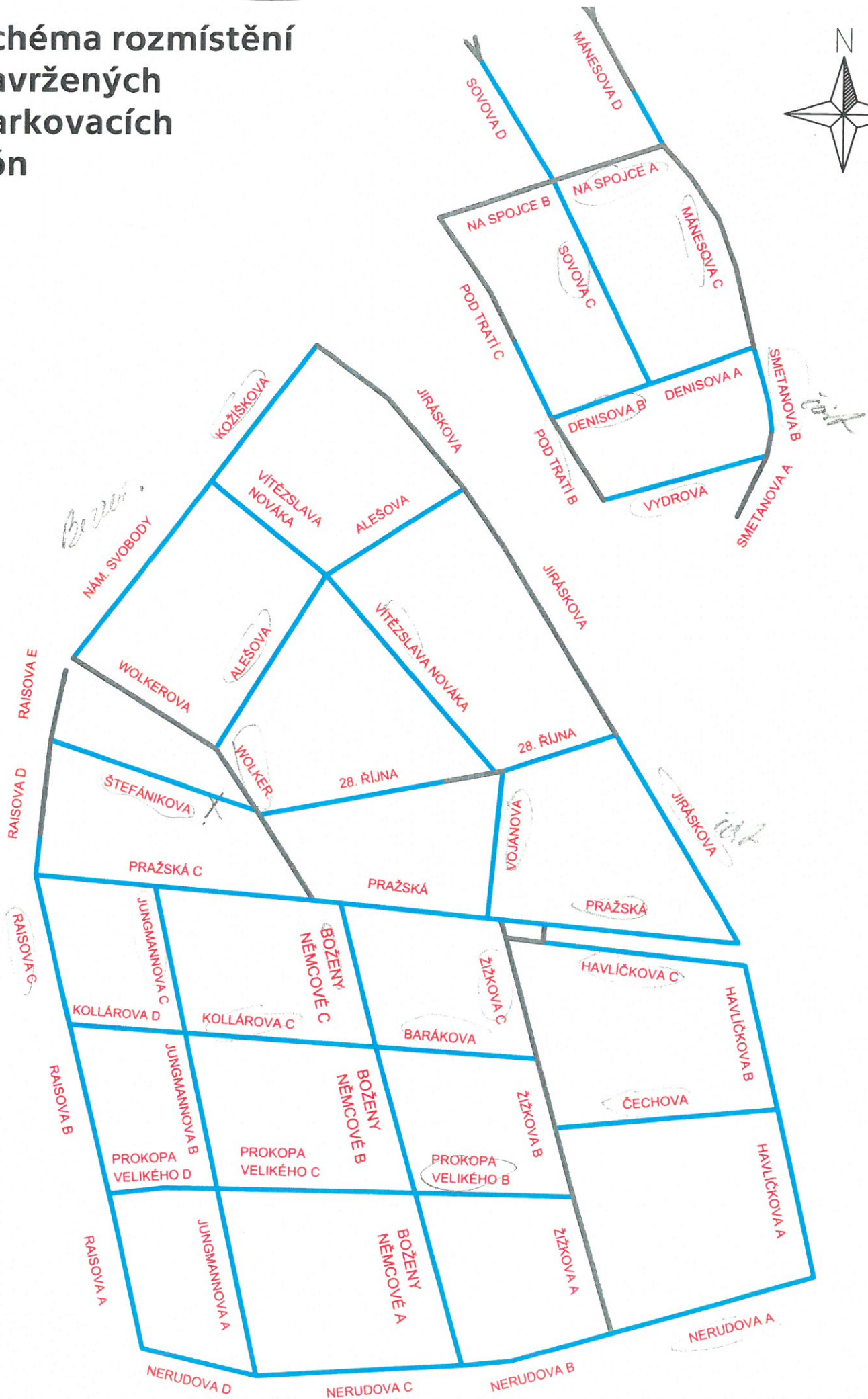

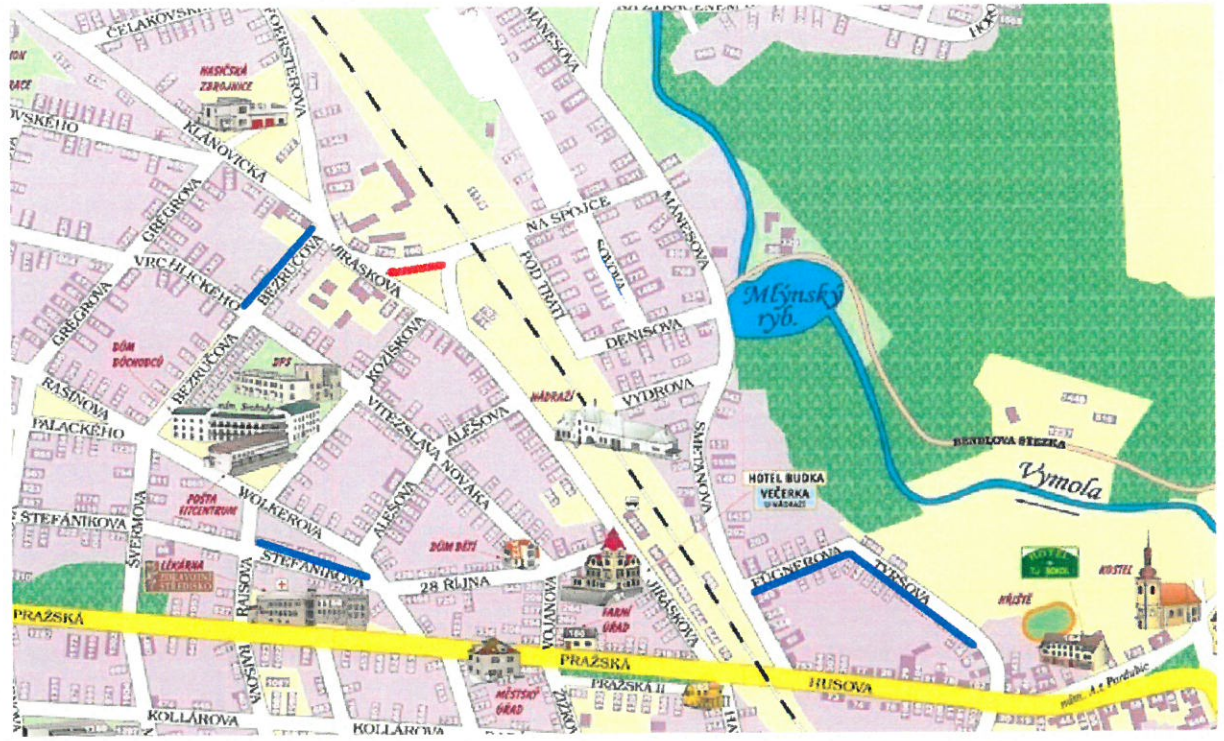

1

7

ROČNÍ SOUHRNNÁ INFORMACE

o přijatých a vyřízených stížnostech, ostatních podání, podnětů, peticích občanů a podání ombudsmana směřující k Městskému úřadu Úvaly za rok 2019

Přehled počtu stížností, podnětů a ostatních podání podle způsobu vyřízení:

způsob vyhodnocení zpracování	stížnosti	podání ombudsmana	podněty a jiná podání	petice	celkem
důvodné		5		1	6
částečně důvodné					
nedůvodné	3				3
Postoupeno (v řízení)					
Vyřízeno s opatřením			3		3
Celkem	3	5	3	1	12

Přehled počtu stížností, podnětů a ostatních podání podle věcného obsahu:

1. Podání kanceláře veřejného ochránce práv - stavební řízení Jirny
2. Podání kanceláře veřejného ochránce práv - stavební řízení Horoušany
3. Podnět - nepovolená stavba dílny/garáže Jirny
4. Podnět - o odstranění stavby Škvorec
5. Stížnost na nečinnost SÚ
6. Petice - nesouhlas s rozšířením provozu Tawesco Automotive a.s.
7. Podání kanceláře veřejného ochránce práv - stavební řízení Jirny
8. Stížnost na postup SÚ při doručování
9. Podnět - výkopové práce na stavbě Sibřina
10. Stížnost na postup personalisty
11. Podání kanceláře veřejného ochránce práv - stavební řízení Škvorec
12. Podání kanceláře veřejného ochránce práv - stavební řízení Škvorec

Na chování úředníků MěÚ Úvaly nebyla zaznamenána žádná stížnost.

Stížnosti

V roce 2019 byly na MěÚ Úvaly doručeny 3 stížnosti. Ve všech sděleních MěÚ Úvaly ke stížnostem byla specifikována přijatá opatření – předání spisového materiálu Krajskému úřadu Středočeského kraje k dalšímu řízení případně odpověď stěžovateli.

Petice

Petice předána na jednání zastupitelstva 27.6.2019, zastupitelé petici projednali a přijali k ní usnesení Z-49/2019.

Podněty a jiná podání

V roce 2019 byly na MěÚ Úvaly doručeny 3 podněty, jednalo se o upozornění na nepovolené stavby nebo práce probíhající na stavbě. U všech těchto podnětů jsou specifikována konkrétní opatření, která byla následně provedena nebo prováděna jsou.

Podání kanceláře veřejného ochránce práv

Kancelář veřejného ochránce práv se vyjadřuje k velmi složitým a dlouhým stavebním řízením, kde řízení stále probíhá. Na všechny podněty je reagováno starostou města nebo vedoucí stavebního úřadu.

Srovnání vývoje počtu petic, stížností, ostatních podání, podnětů a podání ombudsmana za příslušný kalendářní rok s počtem těchto podání přijatých vyřizovaných v předchozím období

Velmi výrazné snížení počtu stížností na postup SÚ ve věci stavebních řízení, narostl však počet podnětů občanů k veřejnému ochránci práv z důvodu dlouhých a složitých stavebních řízení.



Výroční zpráva

o činnosti orgánů města Úvaly v oblasti poskytování informací podle zákona č. 106/1999 Sb. o svobodném přístupu k informacím, ve znění pozdějších předpisů za rok 2019

Výroční zpráva je zpracována na základě povinnosti vyplývající z ustanovení §18 zákona č. 106/1999 Sb. o svobodném přístupu k informacím ve znění pozdějších předpisů -

1. Počet podaných žádostí o informace.

V průběhu roku město obdrželo celkem 14 písemných žádostí o informace.

2. Počet vydaných rozhodnutí o odmítnutí žádosti nebo její části - § 18 odst,1 písm. a) zák. 106/1999 Sb. V průběhu roku město vydalo celkem 2 rozhodnutí o odmítnutí žádosti o informace, které se vztahovaly na 2 žádosti o informace.

3. Počet podaných odvolání proti rozhodnutí o odmítnutí žádosti nebo její části - § 18 odst,1 písmeno b) zák. 106/1999 Sb. V průběhu roku město obdrželo celkem 5 odvolání proti rozhodnutí o odmítnutí žádosti o informace.

4. Počet stížností podaných podle § 16 a) zákona č. 106/1999.Sb.

V průběhu roku 2019 byla 1 stížnost:

- 1) Stížnost č. j. MEUV Č.j. 7350/2019 ze dne 22.07.2019 na postup MěÚ Úvaly – stavebního úřadu. Vyřízeno zasláním v odpovědi č.j. MEUV 8114/2019 ze dne 19.8.2019.

5. Výčet poskytnutých výhradních licencí - § 18 odst,1 písm. d) zák. 106/1999 Sb.

V roce 2019 nebyla poskytnuta žádná výhradní licence.

6. Další informace vztahující se k uplatňování tohoto zákona § 18 odst, 1 písm. f) zák. 106/1999 Sb.

Počet žádostí o informace je ve srovnání s rokem 2018 je menší.

Položené dotazy se týkaly:

1. Poskytnutí informace týkající se rodinného domu čp. 316 v obci Škvorec
2. Poskytnutí informace týkající se investičních plánů města pro rok 2019
3. Poskytnutí informace týkající se stavebního povolení ze dne 22.10.2003, č.j. K/5011/2003/SU/ŠAM, kolaudační rozhodnutí ze dne 14.07.2004, č.j. K/2389/2004/SU/Šam, veškerou stavebně – technickou dokumentaci
4. Poskytnutí informací, zda byla naše obec ke dni 9.května 2008 akcionářem společnosti Středočeská plynárenská, a.s.
5. Poskytnutí informace o vybudování díla „Park Vinice“
6. Poskytnutí informace týkající se sdělení ke vzniku pozemků a stavby stavebníka k pozemkům č. 2278/3 a 2277.

V prostorách podatelny MěÚ Úvaly je umístěna informace, ve které jsou zveřejněny soubory základních informací zveřejňovaných povinně v souladu s §5 odst. 1 zákona

Webová stránka města www.mestouvaly.cz poskytuje občanům velké množství informací o činnosti orgánů obce, ve zvláštním oddíle „Povinné informace“ jsou umístěny všechny povinně zveřejňované informace.

Jana Tesařová v.r.
vedoucí úřadu



Redakční rada měsíčníku - Život Úval

Zápis z řádného jednání

komise Redakční rada měsíčníku Život Úval č. 3/2020

Termín	: 17.2.2020
Místo	: Zasedací místnost, Arnošta z Pardubic 95
Rozdělovník	: Josef Štěpánovský, Mgr. Romana Vorlíčková, Mgr. Alena Janurová, Ing. Petr Jankovský, Jan Poledník, Mgr. Marek Mahdal Dis., Ing. Radek Netušil, Mgr. Milan Bednář
Přítomní členové	: Josef Štěpánovský, Mgr. Romana Vorlíčková, Jan Poledník, Mgr. Alena Janurová, Mgr. Marek Mahdal, Ing. Radek Netušil
Omluveni	: Ing. Petr Jankovský, Mgr. Milan Bednář
Host:	
Tajemník	: Lenka Platzová

Stav přítomných: 7

Program jednání

1.	Zahájení
2.	Schválení programu jednání
3.	Hodnocení minulého čísla 2/2020
4.	Předložené příspěvky do čísla 3/2020
5.	Připomínky, návrhy
6.	Diskuse, různé
7.	Závěr

Ad 3) Hodnocení minulého čísla: bez připomínek, číslo hodnoceno jako zdařilé.

Ad 4)

Redakční rada schvaluje předložené příspěvky do vydání 3/2020.

Text usnesení 3/2020		Výsledek hlasování
Redakční rada schvaluje předložené příspěvky do 3/2020 vydání Života Úval.		
Pro	6	Usnesení bylo přijato
Proti	0	
Zdržel se	0	

Ad 5) Redakční uzávěrka dubnového vydání je v pátek 13.března 2020, redakční rada se koná v pondělí 16.března v 18 hodin.

Zasedání ukončeno ve 19.00 hod.

Zapsala:

Lenka Platzová

.....

Josef Štěpánovský

.....

pPředseda



Komise pro kulturu Rady města Úvaly

Zápis z řádného jednání komise pro kulturu č. 2/2020

Termín	10.2.2020
Místo	Zasedací místnost MěÚ, Arnošta z Pardubic 95, Úvaly
Rozdělovník	M. Rydvalová, L. Foučková, J. Tesařová, V. Pokorný, J. Gebhartová, H. Černá, E. Chvalkovská, B. Linková, L. Holubová, S. Mašatová (předsedkyně), P. Pavelková, E. Kuncová, P. Arazim, Miloš Pálek, A. Stejari,
Přítomní členové	S. Mašatová, L. Foučková, J. Tesařová, P. Arazim, J. Gebhartová, L. Holubová, E. Kuncová, P. Pavelková, B. Linková, M. Pálek,
Omluveni	V. Pokorný, E. Chvalkovská, Z. Havránková, H. Černá, M. Rydvalová, A. Stejari
Host	
Tajemník/zapisovatel:	J. Tesařová

Stav přítomných: 10

Program jednání

1.	Zahájení
2.	Schválení programu jednání
3.	Zhodnocení uskutečněných akcí
4.	Cestovatelská beseda Čína - p. Kala - 14.2.2020
5.	Beseda, písně - I. Simonová - 21.2.2020
6.	Masopust - 22.2.2020
7.	Happening pamatuj - 8.3.2020
8.	Talkshow The Man Behind Freddie Mercury - Peter Freestone & Milan Šatník -

	13.3.2020
9.	Cestovatelská beseda Izrael – p. Kala – 20.3.2020
10.	Chorus Carolinus Kladno – Stabat Mater (Pergolesi) - 2.4.2020
11.	Pomlázková – 4.4.2020
12.	Beseda s M. Kocábem - 17.4.2020
13.	Čarodějnice – 30.4.2020
14.	Různé, diskuze

Ad 1) Zahájení

Předsedkyně komise S. Mašatová přivítala přítomné a zahájila jednání.

Ad 2) Schválení programu jednání

- program schválen bez připomínek

Ad 3) Zhodnocení uskutečněných akcí

Městský ples 18.1.2020

- garant – J. Tesařová (organizační zajištění, koordinace), L. Foučková
- příprava a dekorace – G. Černá, S. Mašatová, J. Tesařová
- místo konání – Sokolovna Úvaly
- začátek akce 20:00 hod.
- vstupné 200 Kč, vstupenky téměř vyprodány
- ples hodnocen pozitivně, tombola – spokojenost návštěvníků, losování tomboly zaznamenáno protokolem, občerstvení dobré, nápoje – chyběly koktejly a míchané nápoje
- nová výzdoba – dekorace dodána, na místě dohodnuta ještě úprava, zejména látkových dekorací doplněním o látkovou dekoraci v barvě olivové, podkladová barva čísel stolů a podkladové tabule s označením čísla městského plesu

Objednání termínu pro nájem sokolovny na 21. městský ples, který se bude konat 23.1.2021. K tanci a poslechu bude hrát kapela Blue star. Objednávku na prostory a kapelu zajistí OSPR.

J. Tesařová navrhuje zvýšení ceny vstupného, po krátké diskuzi odsouhlaseno, že konečnou cenu vstupenky bude odhlasována na některém z příštích jednání (250 – 300 Kč).

Ad 4) Cestovatelská beseda Čína - p. Chlum - 14.2.2020

- garant L. Foučková
- dále akci zajišťují J. Gebhartová, L. Holubová
- místo konání – DPS
- začátek akce 18:00 hod.
- p. Chlum se dostaví na 17 hod., sál zpřístupnit v 17:00 hod.
- plakáty distribuovány, upoutávka uveřejněna v Životě Úval

Ad 5) Beseda, písně - I. Simonová, J. Suchánek - 21.2.2020

- garant – S. Mašatová
- akci dále zajišťují J. Tesařová, P. Pavelková, E. Kuncová, J. Gebhartová
- místo konání DPS
- začátek akce 18:00 hod., sál zpřístupnit v 17:00 hod.
- ozvučení akce zajišťuje O. Novák (zajišťuje S. Mašatová). 2 mikrofony s odposlechem
- honorář 15.000 Kč – platba na fakturu
- plakát, city light vyvěšeny, upoutávka uveřejněna v Životě Úval
- vstupné 100 Kč – vstupenky téměř vyprodány
- drobné občerstvení (víno suché - růžové, ovoce pro 3 účinkující, květina pro I. Simonovou) – zajišťuje J. Tesařová
- ve smlouvě požadováno zrcadlo

Ad 6) Masopust - 22.2.2020 – ve spolupráci s MDDM

- garant – S. Mašatová
- místo konání MDDM a nám. Arnošta z Pardubic
- 10:030 hod. výroba masek v MDDM, 12:30 hod. průvod od MDDM směr nám. Arnošta z P., zde stánky- produkty s české zabijačky (J. Šnitr) a stánek s trdelníkem, koláči (pí Fialová), vlastní stánky, 6 pivních setů dodá MěÚ – OSPR
- zajištění součinnosti městské policie (J. Tesařová)
- k tanci a poslechu hraje skupina Maxíci
- honorář 15.000 Kč
- plakát, city light vyvěšeny, upoutávka uveřejněna v Životě Úval

Ad 7) Happening pamatuj - 8.3.2020

- není možno zajistit ve spolupráci se ZŠ vzhledem k tomu, že končí jarní prázdniny a termín vychází na neděli. Akce zrušena.
- V. Pokorný napíše článek do Života Úval 3/2020 včetně odůvodnění zrušení akce

Ad 8) Talkshow The Man Behind Freddie Mercury - Peter Freestone & Milan Šatník - 13.3.2020

- garant B. Linková
- dále akci zajišťují J. Tesařová, S. Mašatová, E. Kuncová
- místo konání Pětašedesátka
- začátek akce 18:00 hod.
- cena 27.000 Kč vč. DPH – platba na fakturu
- plakát – zadán zpracování V. Čejkové (city light) a vyvěsit, upoutávku uveřejnit v Životě Úval v termínu nejlépe do 17.2.2020 redakční radě plakát a článek, 1 str. A4 ŽÚ – zajistí OSPR
- smlouva doručena, nutno zajistit projektor, zvuk?, - zajistí B. Linková

Ad 9) Cestovatelská beseda Izrael – p. Kala – 27.3.2020

- garant L. Foučková

- místo konání DPS
- začátek akce v 18:00 hod.
- podklady pro plakáty předány, grafické zpracování a uveřejnění v ŽÚ - OSPR

Ad 10) Chorus Carolinus Kladno – Stabat Mater (Pergolesi) - 2.4.2020

- garant P. Arazim
- místo konání Pětašedesátka
- cena 20.000 Kč
- vstupné 100 Kč, vstupenky – předprodej městská knihovna - OSPR
- podklady k propagaci předány, výroba plakátu a city light zajišťuje OSPR

Ad 11) Pomlázková – 4.4.2020

- garant H. Černá
- místo konání DPS

Ad 12) Beseda s Michaelem Kocábem 17.4.2020

- garant Z. Havránková
- honorář 4 000 Kč

Ad 13) Čarodějnice – 30.4.2020

- ve spolupráci s MDDM
- garant J. Tesařová (koordinace, organizační a materiálové zajištění, spolupráce s MDDM), S. Mašatová – program pro dospělé
- místo konání hřiště pod kostelem (získat souhlas vlastníka – J. Tesařová)
- začátek akce

Ad 14) Různé, diskuze

- Z. Havránková – beseda cestovatelská o Iráku (p. Tomíšková) – jaro 2021
- Z. Havránková - Dana Marten – výstava obrazů – akvarely v termínu přelom srpen/září 2020, doba trvání 1 týden
- S. Mašatová – nabídka beseda Z. Troška – září/říjen 2020 (35.000 Kč) – není zahrnuto v rozpočtu
- L. Foučková – Podlipanské hudební slavnosti – domluvit financování 10 – 15 000 Kč
- 6.11.2020 od 18 hod. v DPS – Musica Dolce vita, Snění s Mozartem – 12 000 Kč
- 4.12.2020 – kostel?, Pětašedesátka – Anglické balady Haleluja Band – 2.advent
- 11.12.2020 - kapela String Ladies – 3. advent 2020, cena 15.000 Kč a zvukař
- 20.12.2020 Rybova mše – 4. advent
- J. Tesařová – J. Hanzlík (21.000 Kč – není zahrnuto v rozpočtu)
- sólisté ND
- Informace o domluvě fotografování akcí fotografem Jiří Taši Vondráček, mob. 776 122 332

Jednání ukončeno v 18:15 hod.

Zapsala:
J. Tesařová

Předseda:
S. Mašatová

Příloha: Přehled akcí

datum	den	čas	název akce	zodpovědná osoba	zvukař	cena	místo
leden	4.1.2020	so 17:00	Třikrálový koncert - Blue Star				DVA č. 65
	18.1.2020	so 20:00	Ples města Úvaly	J. Tes., Z. Havr., L. Fouč.			Sokolovna
únor	14.2.2020	pá 18:00	Chlum cestovatelská beseda				
	21. 2. ??	pá	Yveta Simonová		promítání fotek	3.500	DPS
	22. 2.	so 12:00	Masopust			15.000	DVA
	08.03.	ne!	Vzpomínkový happening PAMATUJ! - letos nebude	V. Polomný			před ZŠ
březen	13. 3.	pá	Talkshow The Man Behind Freddie Mercury	Bára			DVA žř
	27.03.	pá	Izrael pan Kala	L. Foučková			DPS
duben	2. 4.	čtv 19:00	Velikonoční koncert vážné hudby	P. Arazim			DVA č. 65
	4. 4.	so 14:00	Pomlázková - Jaromír Jansa	H. Černá		20.000,-	DPS
květen	30. 4.		Čarodějnice (ve spolupráci s MDDM) Pokračování čarodějnic pro dospělé	J. Tesařová, Markéta S. Mašátová, B. Linková			hřiště
	30. 5.	so 14:00	Den dětí ve spolupráci se ZŠ	MDDM a ZŠ			pod školou, pod sokolovnou
červen							
							PHS

Termíny jednání KuK

středa	čas
6.1.2020	17.00
10.2.2020	17.00
	17.00
	17.00
	17.00

Svátky + prázdniny 2020

23. 12. - 3. 1.	vánoční prázdniny - škola
31.1.2020	pololetní prázdn.
2. - 8. 3. 2020	jarní prázdniny
9. 4.	velikonoční prázdniny
10.4.	Velký pátek
13. 4.	Velikonoční pondělí
1. 5. 2020 (pátek)	svátek práce
8. 5. 2019 (pátek)	Den vítězství
1. 7. - 31. 8. 2020	letní prázdn.
	posvícení
28. 9. 2020 (pondělí)	česká státnost
28. 10. 2020 (středa)	vznik státu
17. 11. 2020 (úterý)	svoboda a demokracie

Zápis č.1/2019 z likvidační komise konané dne 17.2.2020 na MěÚ v Úvalech

Přítomni: viz. prezenční listina

Členům likvidační komise byly předloženy k posouzení tyto protokoly:

Knihovna

1/2020	MK 3-101	knihovna Rio Alfa - rozbitá
	MK 3-102	nástavec Rio hluboký - rozbitý
	MK 3-103	nástavec Rio hluboký - rozbitý
	MK 3-104	nástavec Rio hluboký - rozbitý
2/2020	MK 3-105	nástavec Rio hluboký - rozbitý
	MK 3-106	nástavec Rio hluboký - rozbitý
	MK 3-121	sedačka - rozbitá
	MK 2-130	ohřívač vody ETA - rozbitý
3/2020	MK 3-134	vysavač akumulátorový ETA - rozbitý

Dům s pečovatelskou službou

4/2020	ME 3-0304	DVD přehrávač – rozbitý
	ME 3-0472	běžoun DPS – poškozený
	ME 3-0473	koberec filc DPS - poškozený

Pečovatelská služba

5/2020	ME 2-2519	mobilní telefon Sony Xperia – rozbitý
	PS 2-009	stůl pod psací stroj – rozbitý
	PS 2-018	sprchový set CSO PS – rozbitý

Hasiči

6/2020	HD 2-37	tiskárna Epson LX 300 – nefunkční
	HD 2-61	notebook – Asus NBX51L – nefunkční

MDDM

7/2020	DDM 3-006	židle čalouněná – rozbitá
	DDM 3-011	kulatý stůl – rozbitý
	DDM 3-012	kulatý stůl – rozbitý
	DDM 3-021	křeslo – rozbité

Technické služby

8/2020	VPS 1-026	kontejner – rozbitý
	VPS 1-028	kontejner – rozbitý
	VPS 2-0177	motor.pila Husqvarna – rozbitá
	VPS 2-2085	šroubovák AKU – rozbitá

9/2020	VPS 3-0318 VPS 3-213 VPS 3-409	ventilátor stojací 40cm – rozbitý rozfrézovačka – nefunkční mob.telefon 6318 Galaxy – nefunkční
--------	--------------------------------------	---

Městská policie

10/2020	ME 3-2763 ME 3-2891	čtečka Metrologic – rozbitá vysavač Karcher MU/WD 3P – rozbitý
---------	------------------------	---

Stavební úřad

11/2020	ME 3-2000 ME 2-2637 ME 3-0597 ME 2-2336	tiskárna barevná HP LaserJet – nefunkční počítač Dell – zastaralý křeslo kancelářské – rozbité počítač HP – zastaralý
---------	--	--

12/2020	ME 3-2855 ME 2-2346 ME 2-2337 ME 2-2371	židle pracovní – rozbitá počítač HD dc7800 – zastaralý počítač HD dc7800 – zastaralý monitor HP TFT – zastaralý
---------	--	--

13/2020	ME 3-2756 ME 3-2839 ME 3-2974 ME 2-0194	monitor Beng – zastaralý router – rozbitý malá tiskárna Brother – rozbitá svítilna strop – rozbitá
---------	--	---

14/2020	ME 3-0122 ME 2-2035 ME 2-2237 ME 2-2036	lustr 4341 – rozbitý koberec šedý – zničený police – rozbitá koberec hnědý – zničený
---------	--	---

15/2020	ME 3-1977 ME 3-1978 ME 3-0292 ME 3-0298	stolní lampa černá – rozbitá stolní lampa černá – rozbitá stůl psací calvados – rozbitý stůl přídatný oblouk – rozbitý
---------	--	---

16/2020	ME 3-0491 ME 2-2180 ME 2-2192 ME 2-2211	skříňka na klíče – rozbitá sestava regál – rozbitá sestava skříňka – rozbitá sestava regál – rozbitá
---------	--	---

17/2020	ME 3-2896 ME 3-2897 ME 3-2960 ME 2-2032	žehlicí prkno – rozbité žehlička – rozbitá víceúčelový vysavač Karcher – rozbitý koberec zelený – zničený
---------	--	--

18/2020	ME 3-0051 ME 3-0128 ME 2-0141 ME 2-2031	trezor malý – rozbitý skříňka otevřená – rozbitá skříň – rozbitá koberec fialový – zničený
---------	--	---

19/2020	ME 2-2447 ME 3-0248 ME 3-0283 ME 1-805	vysavač ECO – rozbitý stolek odkládací – rozbitý regál na spisy – rozbitý tiskárna Canon – nefunkční
---------	---	---

20/2020	ME 3-2768 ME 3-2771 ME 2-2512 ME 3-2917	židle VISI/KD černá – rozbitá stůl černý – rozbitý chladnička Flexi - rozbitá kancelářská židle – rozbitá
21/2020	ME 2-2322 ME 3-2912 ME 2-2542 ME 3-2922	počítač HP – zastaralý foťák – rozbitý mobilní telefon Samsung S7 – rozbitý paměťová karta Samsung – rozbitá
22/2020	ME 2-2529 ME 2-2524 ME 2-2546 ME 2-2689	monitor LED – zastaralý mobil LENOVO – rozbitý notebook – prodej mobilní telefon XIAOMI – prodej
23/2020	ME 3-2009 ME 3-0597 ME 3-1961 ME 3-2955	vysavač Karcher – rozbitý křeslo – rozbité židle houpací – rozbité flash disk – nefunkční
24/2020	ME 3-1995 ME 3-2918 ME 3-2901 ME 2-2567	rotační adresář – rozbitý pouzdro na mobil – rozbitý pouzdro na mobil – rozbitý mob.telefon Samsung S7 – rozbitý
25/2020	ME 3-3161 ME 3-3200 MP 3-001 ME 3-0281	pouzdro na mobil – nefunkční flipové pouzdro Samsung – rozbité telefon Samsung b2710 black – rozbitý kalkulačka Casio – rozbitá
26/2020	ME 3-2888 ME 3-2794 ME 3-2963 ME 3-2920	telefon Gigaset C530 – rozbitý diář Filbox Finsbury – rozbitý obal na mobil – nefunkční samsung pouzdro – nefunkční
27/2020	ME 2-2380 ME 2-2616 ME 2-2617 ME 3-2832	počítač HP – zastaralý kancelářská židle BERN – reklamace kancelářská židle BERN – reklamace telefon Gigaset – rozbitý
28/2020	ME 3-2833 ME 3-2841 ME 3-2889 ME 3-0505	telefon Gigaset – rozbitý telefon Gigaset – rozbitý mobilní telefon Lumia – nefunkční židle konferenční – rozbitá
29/2020	ME 2-2433 ME 3-2855 ME 3-1920 ME 3-1919	konferenční židle VIVA – rozbitá židle – rozbitá židle – rozbitá židle – rozbitá
30/2020	ME 2-2277	olejový radiátor DeLongi – nefunkční

Základní škola Úvaly

51896	UPP 596 plakát – opotřebovaný
52798	vlajka – opotřebovaná
52837	UP kladivo – opotřebovaný
52844	UP hoblík – opotřebovaný
52890	nástěnka – opotřebovaná
52891	nástěnka – opotřebovaná
52892	nástěnka – opotřebovaná
52893	nástěnka – opotřebovaná
52894	nástěnka – opotřebovaná
52976	hoblík – opotřebovaný
52977	lopata – opotřebovaná
53119	zkoušečka – opotřebovaná
53292	rozmývák zebra na mytí oken – rozbitý
53293	rozmývák zebra na mytí oken – rozbitý
53294	rozmývák zebra na mytí oken – rozbitý
53295	rozmývák zebra na mytí oken – rozbitý
53296	rozmývák zebra na mytí oken – rozbitý
83297	rozmývák zebra na mytí oken – rozbitý
21408	teleskp.tyč 2x1,5 – opotřebovaná
21409	teleskp.tyč 2x1,5 – opotřebovaná
21410	teleskp.tyč 2x1,5 – opotřebovaná
51086	uč.pom. – plakát – ptáci – opotřebované
51439	UPZ 375 – svět hydrosféra mapa – opotřebovaná
51464	UPZ 413 – Jižní Amerika – opotřebovaná
51473	UPZ 431 – nástěnný plán Prahy – opotřebovaný
51814	UPP 325 – plakát – opotřebovaný
51821	UPP 337 – plakát – ploník – opotřebovaný
51898	UPP 464 – plakát-hlemýžď zahradní – opotřebovaný
51902	UPP 470 – plakát – žížala – obraz – opotřebovaný
51911	UPP 479 – plakát – řasy a sněti – opotřebovaný
51912	UPP 482 – plakát – vnější stav.těla – opotřebovaný
51914	UPP 484 – plakát – kaper obecný – opotřebovaný
51917	UPP – 489 – plakát – křižák – opotřebovaný
51926	UPP 500 – plakát- ploštěnka mléčná – opotřebovaný
51928	UPP 503 – plakát – řasy – opotřebovaný
51984	UPP 594 – plakát-ucho – opotřebovaný
21770	vysavač – rozbitý
21957	židle – značně opotřebovaná
22017	tabule – rozbitá
22032	koberec – zničený
22114	koberec – zničený
22117	stavebnice – ztracená
22166	clena twist extra s vozítkem – rozbitý
60005	mapa státy Evropy – opotřebovaná
60006	mapa světa – opotřebovaná
11073	datový projektor – nefunkční
11173	počítač Lenovo – nefunkční
60051	tiskárna HP Laser Jet 6l – nefunkční
60099	monitor LG – nefunkční
60116	UP – varhany – nefunkční
30258	smart notebook – nefunkční
30420	výukový software Včelka – nefunkční
20535	židle žák. stavitelná – opotřebovaná

20536 židle žák. stavitelná – opotřebovaná
20537 židle žák. stavitelná – opotřebovaná
20538 židle žák. stavitelná – opotřebovaná
20539 židle žák. stavitelná – opotřebovaná
20540 židle žák. stavitelná – opotřebovaná
20541 židle žák. stavitelná – opotřebovaná
20542 židle žák. stavitelná – opotřebovaná
20543 židle žák. stavitelná – opotřebovaná
20544 židle žák. stavitelná – opotřebovaná
20545 židle žák. stavitelná – opotřebovaná
20546 židle žák. stavitelná – opotřebovaná
20547 židle žák. stavitelná – opotřebovaná
20697 žák.stůl.Primus II – opotřebovaný
20698 žák.stůl.Primus II – opotřebovaný
20699 žák.stůl.Primus II – opotřebovaný
20700 žák.stůl.Primus II – opotřebovaný
20701 žák.stůl.Primus II – opotřebovaný
20513 židle žák.stavitelná žlutá – opotřebovaná
20514 židle žák.stavitelná žlutá – opotřebovaná
20515 židle žák.stavitelná žlutá – opotřebovaná
20520 židle žák.stavitelná – opotřebovaná
20521 židle žák.stavitelná – opotřebovaná
20522 židle žák.stavitelná – opotřebovaná
20523 židle žák.stavitelná – opotřebovaná
20524 židle žák.stavitelná – opotřebovaná
20525 židle žák.stavitelná – opotřebovaná
20526 židle žák.stavitelná – opotřebovaná
20527 židle žák.stavitelná – opotřebovaná
20528 židle žák.stavitelná – opotřebovaná
20529 židle žák.stavitelná – opotřebovaná
20530 židle žák.stavitelná – opotřebovaná
20531 židle žák.stavitelná – opotřebovaná
20532 židle žák.stavitelná – opotřebovaná
20533 židle žák.stavitelná – opotřebovaná
20534 židle žák.stavitelná – opotřebovaná
20493 židle Z 20 žlutá – opotřebovaná
20494 židle Z 20 žlutá – opotřebovaná
20495 židle Z 20 žlutá – opotřebovaná
20496 židle Z 20 žlutá – opotřebovaná
20497 židle Z 20 žlutá – opotřebovaná
20498 židle Z 20 žlutá – opotřebovaná
20499 židle Z 20 žlutá – opotřebovaná
20500 židle Z 20 žlutá – opotřebovaná
20501 židle Z 20 žlutá – opotřebovaná
20503 židle Z 20 žlutá – opotřebovaná
20504 židle Z 20 žlutá – opotřebovaná
20505 židle Z 20 žlutá – opotřebovaná
20506 židle Z 20 žlutá – opotřebovaná
20507 židle Z 20 žlutá – opotřebovaná
20508 katedra standart – opotřebovaná
20509 židle žák.stavitelná žlutá – opotřebovaná
20510 židle žák.stavitelná žlutá – opotřebovaná
20511 židle žák.stavitelná žlutá – opotřebovaná
20423 židle Z 20 žlutá – opotřebovaná
20424 židle Z 20 žlutá – opotřebovaná

20425 židle Z 20 žlutá – opotřebovaná
20426 židle Z 20 žlutá – opotřebovaná
20427 židle Z 20 žlutá – opotřebovaná
20428 židle Z 20 žlutá – opotřebovaná
20429 židle Z 20 žlutá – opotřebovaná
20430 židle Z 20 žlutá – opotřebovaná
20431 židle Z 20 žlutá – opotřebovaná
20432 židle Z 20 žlutá – opotřebovaná
20435 židle Z 20 žlutá – opotřebovaná
20436 židle Z 20 žlutá – opotřebovaná
20437 židle Z 20 žlutá – opotřebovaná
20438 židle Z 20 žlutá – opotřebovaná
20472 katedra standart – opotřebovaná
20490 židle žák.stavitelná žlutá – opotřebovaná
20491 židle žák.stavitelná žlutá – opotřebovaná
20492 židle žák.stavitelná žlutá – opotřebovaná
20373 lavice DL 31D žlutá – opotřebovaná
20374 lavice DL 31D žlutá – opotřebovaná
20375 lavice DL 31D žlutá – opotřebovaná
20376 lavice DL 31D žlutá – opotřebovaná
20377 lavice DL 31D žlutá – opotřebovaná
20382 židle Z 20 červená – opotřebovaná
20391 židle Z 20 červená – opotřebovaná
20392 židle Z 20 červená – opotřebovaná
20404 židle Z 20 červená – opotřebovaná
20410 židle Z 20 žlutá – opotřebovaná
20411 židle Z 20 žlutá – opotřebovaná
20413 židle Z 20 žlutá – opotřebovaná
20414 židle Z 20 žlutá – opotřebovaná
20415 židle Z 20 žlutá – opotřebovaná
20417 židle Z 20 žlutá – opotřebovaná
20419 židle Z 20 žlutá – opotřebovaná
20421 židle Z 20 žlutá – opotřebovaná
20422 židle Z 20 žlutá – opotřebovaná
20066 židle čalouněná – opotřebovaná
20067 židle čalouněná zelená – opotřebovaná
20073 katedra – stůl – opotřebovaná
20078 police na boty – opotřebovaná
20094 stůl žakovský jednomístný – opotřebovaný
20103 židle uč.čal.žlutá – opotřebovaná
20124 stůl žák.žlutý půlený – opotřebovaný
20152 kontejner poj. se zásuvkami – opotřebovaný
20240 židle čal. – opotřebovaná
20364 lavice DL 31D žlutá – opotřebovaná
20365 lavice DL 31D žlutá – opotřebovaná
20366 lavice DL 31D žlutá – opotřebovaná
20367 lavice DL 31D žlutá – opotřebovaná
20368 lavice DL 31D žlutá – opotřebovaná
20369 lavice DL 31D žlutá – opotřebovaná
20370 lavice DL 31D žlutá – opotřebovaná
20371 lavice DL 31D žlutá – opotřebovaná
20372 lavice DL 31D žlutá – opotřebovaná
55068 konzole – rozbitá
55170 TORK zásobník na utěrky ZZ bílý – rozbitý
55196 židle žák.žlutá – opotřebovaná

55197	židle žák.žlutá – opotřebená
55298	koberec nástěnka – opotřebený
55299	koberec nástěnka – opotřebený
55300	koberec nástěnka – opotřebený
55555	BOOMWHACKERS – OC8G – opotřebený
55556	BOOMWHACKERS – OC8G – opotřebený
55573	míč Goal – opotřebený
55574	míč Goal – opotřebený
55608	sluchátka s mikrofonom – rozbité
56327	rychlouarná konvice – rozbitá
54589	židle žák.zelená – opotřebená
54590	židle žák.žlutá – opotřebená
54595	židle žák.zelená – opotřebená
54596	židle žák.zelená – opotřebená
54606	židle žák.zelená – opotřebená
54607	židle žák.zelená – opotřebená
54608	židle žák.zelená – opotřebená
54609	židle žák.zelená – opotřebená
54644	židle žák.žlutá – opotřebená
54645	židle žák.žlutá – opotřebená
54646	židle žák.žlutá – opotřebená
54647	židle žák.žlutá – opotřebená
54648	židle žák.žlutá – opotřebená
54669	židle žák.zelená – opotřebená
54670	židle žák.zelená – opotřebená
54672	židle žák.zelená – opotřebená
54674	židle žák.zelená – opotřebená
54677	židle žák.zelená – opotřebená
53569	židle žák.zelená – opotřebená
54570	židle žák.žlutá - opotřebená
54571	židle žák.zelená – opotřebená
54572	židle žák.žlutá – opotřebená
54574	židle žák.žlutá – opotřebená
54575	židle žák.zelená – opotřebená
54576	židle žák.žlutá – opotřebená
54578	židle žák.žlutá – opotřebená
54579	židle žák.žlutá – opotřebená
54580	židle žák.žlutá – opotřebená
54581	židle žák.žlutá – opotřebená
54582	židle žák.žlutá – opotřebená
54583	židle žák.žlutá – opotřebená
54584	židle žák.žlutá – opotřebená
54585	židle žák.žlutá – opotřebená
54586	židle žák.žlutá – opotřebená
54587	židle žák.žlutá – opotřebená
54588	židle žák.žlutá – opotřebená
53921	držák stěrky – opotřebený
53922	držák stěrky – opotřebený
53923	držák stěrky – opotřebený
54092	vál – opotřebený
54129	konvice – opotřebená
54544	židle žák.zelená nestavitelná – opotřebená
54545	židle žák.zelená nestavitelná – opotřebená
54555	židle žák.zelená nestavitelná – opotřebená
54556	židle žák.zelená nestavitelná – opotřebená

54557 židle žák.zelená nestavitelná – opotřebená
54558 židle žák.zelená nestavitelná – opotřebená
54559 židle žák.zelená nestavitelná – opotřebená
54560 židle žák.zelená nestavitelná – opotřebená
54562 židle žák.zelená nestavitelná – opotřebená
54563 židle žák.zelená nestavitelná – opotřebená
54565 židle žák.zelená nestavitelná – opotřebená
54567 židle žák.zelená nestavitelná – opotřebená
54568 židle žák.zelená nestavitelná – opotřebená
53298 držák na stěrky k mytí oken – opotřebovaný
53299 držák na stěrky k mytí oken – opotřebovaný
53300 držák na stěrky k mytí oken – opotřebovaný
53301 držák na stěrky k mytí oken – opotřebovaný
53302 lišta s gumou k mytí oken – opotřebovaná
53303 lišta s gumou k mytí oken – opotřebovaná
53304 lišta s gumou k mytí oken – opotřebovaná
53305 lišta s gumou k mytí oken – opotřebovaná
53513 váh – opotřebovaný
53514 váh – opotřebovaný
53818 sušák na prádlo – rozbitý
53844 nástěnné hodiny Prego – rozbité
53915 rozmývák ZEBRA 35 – opotřebený
53916 rozmývák ZEBRA 35 – opotřebený
53917 rozmývák ZEBRA 35 – opotřebený
53918 lišta s gumou 35 – opotřebovaný
53919 lišta s gumou 35 – opotřebovaný
53920 lišta s gumou 35 – opotřebovaný
55024 židle žakovská vínová – opotřebovaná
55025 židle žakovská vínová – opotřebovaná
55026 židle žakovská vínová – opotřebovaná
55413 skříň šatní – opotřebovaná
55429 židle žakovská žlutá – opotřebovaná
55430 židle žakovská žlutá – opotřebovaná
55431 židle žakovská žlutá – opotřebovaná
55432 židle žakovská žlutá – opotřebovaná
55433 židle žakovská žlutá – opotřebovaná
55434 židle žakovská žlutá – opotřebovaná
55435 židle žakovská žlutá – opotřebovaná
55436 židle žakovská žlutá – opotřebovaná
55437 židle žakovská žlutá – opotřebovaná
55438 židle žakovská žlutá – opotřebovaná
55439 židle žakovská žlutá – opotřebovaná
55440 židle žakovská žlutá – opotřebovaná
55441 židle žakovská žlutá – opotřebovaná
55442 židle žakovská žlutá – opotřebovaná
51235 UP – plakát V/1 krevní oběh – zničený
51236 UP – plakát V/2 trávící soustava – zničený
51237 UP-plakát V/3 krevní oběh – zničený
51238 UP – plakát V/4 sem.přehled – zničený
51244 UP – plakát – oktoparazitové člověka – zničený
51245 plakát – klíště obecné – zničené
51246 plakát – vnitřní parazité – zničené
51248 mapa Austrálie – opotřebená
52759 skříňka otevírací – opotřebená
52805 kontejner pojízdný 6 zásuvkový – opotřebovaný

52806 kontejner pojízdný 6 zásuvkový – opotřebovaný
52807 kontejner pojízdný 6 zásuvkový – opotřebovaný
52808 kontejner pojízdný 6 zásuvkový – opotřebovaný
53823 monitor – rozbitý
55019 lavice DL 31 D červená – opotřebovaná
55020 lavice DL 31 D červená – opotřebovaná
55021 lavice DL 31 D červená – opotřebovaná
55022 lavice DL 31 D červená – opotřebovaná
21850 židle rostoucí – opotřebovaná
70181 mapa – zemské polokoule – opotřebovaná
70205 uč.pom. – mapa ČR – hospodářství – opotřebované
70343 UPP 550 plakát listnaté listy – opotřebované
70531 UPZ mapa ČR vlastivěda – opotřebovaná
70532 UPZ mapa Evropa fyzikální – opotřebovaná
70533 UPZ mapa slunečná soustava – opotřebovaná
70543 mapa Jižní Asie – opotřebovaná
70546 UP – mapa ČR vlastivědná – opotřebovaná
70603 mapa duo ČR vlastivědná – opotřebovaná
70605 mapa Evropa fyzikální – opotřebovaná
70607 mapa DUO státy Evropy – opotřebovaná
70609 mapa DUO USA – opotřebovaná
70629 mapa Evropská unie sada – opotřebovaná
70631 mapa ČR hospodářská – opotřebovaná
70653 mapa Afrika – opotřebovaná
21810 lavice žak.zelená nestavitelná – opotřebovaná
21811 lavice žak.zelená nestavitelná – opotřebovaná
21812 lavice žak.zelená nestavitelná – opotřebovaná
21813 lavice žak.zelená nestavitelná – opotřebovaná
21815 lavice žak.zelená nestavitelná – opotřebovaná
21816 lavice žak.zelená nestavitelná – opotřebovaná
21817 lavice žak.zelená nestavitelná – opotřebovaná
21818 lavice žak.zelená nestavitelná – opotřebovaná
21819 lavice žak.žlutá nestavitelná – opotřebovaná
21820 lavice žak.žlutá nestavitelná – opotřebovaná
21821 lavice žak.žlutá nestavitelná – opotřebovaná
21822 lavice žak.žlutá nestavitelná – opotřebovaná
21823 lavice žak.žlutá nestavitelná – opotřebovaná
21824 lavice žak.žlutá nestavitelná – opotřebovaná
21825 lavice žak.žlutá nestavitelná – opotřebovaná
21826 lavice žak.žlutá nestavitelná – opotřebovaná
21827 lavice žak.žlutá nestavitelná – opotřebovaná
21830 lavice žak.žlutá nestavitelná – opotřebovaná
20702 žakovský stůl PRIMUS II – opotřebovaný
20703 žakovský stůl PRIMUS II – opotřebovaný
20704 žakovský stůl PRIMUS II – opotřebovaný
20705 žakovský stůl PRIMUS II – opotřebovaný
20706 žakovský stůl PRIMUS II – opotřebovaný
20707 žakovský stůl PRIMUS II – opotřebovaný
20708 žakovský stůl PRIMUS II – opotřebovaný
20709 žakovský stůl PRIMUS II – opotřebovaný
20710 žakovský stůl PRIMUS II – opotřebovaný
20711 žakovský stůl PRIMUS II – opotřebovaný
20716 žák.židle RATIO RG 5-7 – opotřebovaná
20721 žák.židle RATIO RG 5-7 – opotřebovaná
20726 žák.židle RATIO RG 5-7 – opotřebovaná

20733	žák.židle RATIO RG 5-7 – opotřebená
20867	žák.židle TERA žlutá – opotřebená
20885	žák.židle TERA žlutá – opotřebená
21808	lavice žák.zel.nestavitelná – opotřebená
21809	lavice žák.zel.nestavitelná – opotřebená
20918	žákovský stůl PRIMUS II – opotřebený
20931	žákovský stůl PRIMUS II – opotřebený
20932	žákovský stůl PRIMUS II – opotřebený
20933	žákovský stůl PRIMUS II – opotřebený
20934	žákovský stůl PRIMUS II – opotřebený
20935	žákovský stůl PRIMUS II – opotřebený
20936	žákovský stůl PRIMUS II – opotřebený
20937	žákovský stůl PRIMUS II – opotřebený
20938	žákovský stůl PRIMUS II – opotřebený
20969	žákovský stůl PRIMUS II – opotřebený
21058	žák.židle RATIO RG 5-7 – opotřebená
21071	žák.židle RATIO RG 5-7 – opotřebená
21092	žák.židle RATIO RG 5-7 – opotřebená
21093	žák.židle RATIO RG 5-7 – opotřebená
21094	žák.židle TERA žlutá – opotřebená
21095	žák.židle TERA žlutá – opotřebená
55443	židle žákovská vínová – opotřebovaná
55444	židle žákovská vínová – opotřebovaná
55445	židle žákovská vínová – opotřebovaná
55446	židle žákovská vínová – opotřebovaná
55447	židle žákovská vínová – opotřebovaná
55448	židle žákovská vínová – opotřebovaná
55449	židle žákovská vínová – opotřebovaná
55450	židle žákovská vínová – opotřebovaná
55473	pojízdný stolek kovový - opotřebený
55482	žákovský stůl půlený – opotřebený
55810	polstrované křeslo - opotřebené
55931	Z 400 – Afrika – opotřebované
55932	Z 370 – přírodní krajina – opotřebované
55933	Z 587 Jihozápadní Asie – opotřebené
55934	Z 543 Jihovýchodní Asie – opotřebené
55935	Z 382 svět – opotřebené
55936	Z 382 svět – opotřebené
55937	Z 387 měření na mapách – opotřebované
55938	Z 387 měření na mapách – opotřebované
55939	Z 387 měření na mapách – opotřebované
55940	Z 414 čtení mapy – opotřebené
55941	Z 414 čtení mapy – opotřebované
55944	mapa Prahy – opotřebované
55945	Eastern Europe – opotřebené
56343	stolek kulatý – opotřebený
56392	dataprojektor – opotřebovaný
80016	zpětný projektor Lech – opotřebovaný
10484	skříň šatní – opotřebovaný
10621	skříň šatní – opotřebovaný
10146	židle koženková černá – opotřebovaná
10165	židle koženková černá – opotřebovaná
10571	židle koženková červená - opotřebovaná

Zapsala. Blanka Viktorová

Ing.Alexis Kimbembe
předseda likvidační komise

Naložení s věcmi, nalezenými na území města Úvaly od 1.7.2014 do 31.12.2016

U níže uvedených nalezených předmětů uplynula tříletá lhůta povinného uložení, vlastnické právo přešlo z původního majitele opuštěné věci na obec.

1. Černý koženkový obal na telefon - likvidace
2. Telefon Acer - likvidace
3. Klíče a slevová karta - likvidace
4. Pánská peněženka a bankovka hodnoty 1 dolar - peněženka likvidace, obnos vložit do pokladny
5. Klíče OV Škoda - likvidace
6. USB Sony Ericson - likvidace
7. Bankovka hodnoty 500 Kč - vložení do pokladny města
8. Mobilní telefon Samsung - likvidace
9. Peněženka prázdná - likvidace
10. Tablet Samsung (poškozený) - likvidace
11. Klíčenka (peněženka) prázdná - likvidace
12. Klíče 12 ks - likvidace
13. Kožená peněženka a bankovky v hodnotě 600 Kč - peněženka likvidace, obnos vložit do pokladny
14. Bankovky v hodnotě 900 Kč - vložit do pokladny
15. Mobil Samsung mini - likvidace
16. Motokosa Homelite, uložena v Technických službách města Úvaly - ponechat v majetku TS
17. Mobilní telefon Huawei - likvidace
18. Bankovky v hodnotě 1000 Kč - vložit do pokladny města

K předání do pokladny:

celkem 3 000,- Kč + 1 dolar

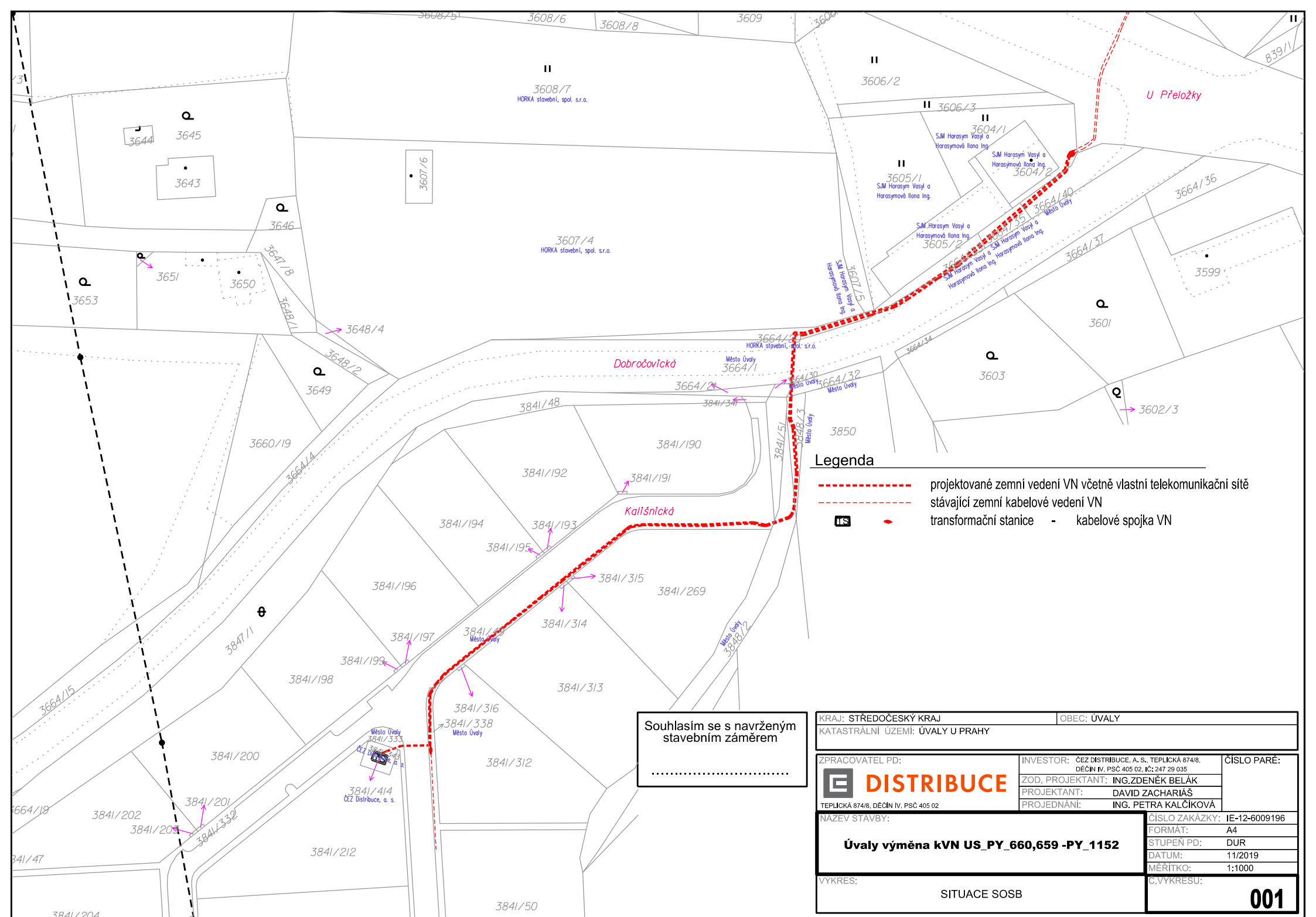

Legenda

- - - projektované zemní vedení VN včetně vlastní telekomunikační sítě
- - - stávající zemní kabelové vedení VN
- ◆ transformační stanice - kabelové spojka VN

Souhlasím se s navrženým
stavebním záměrem

.....

KRAJ: STŘEDOČESKÝ KRAJ		OBEC: ÚVALY
KATASTRÁLNÍ ÚZEMÍ: ÚVALY U PRAHY		
ZPRACOVATEL PD:	INVESTOR: ČEZ DISTRIBUCE, A. S., TEPLICKÁ 874/8, DĚČÍN IV, PSČ 405 02, IČ: 247 29 035	ČÍSLO PARÉ:
CEZ DISTRIBUCE	ZOD. PROJEKTANT: ING. ZDENĚK BELÁK	
	PROJEKTANT: DAVID ZACHARIÁŠ	
TEPLICKÁ 874/8, DĚČÍN IV, PSČ 405 02	PROJEDNÁNÍ: ING. PETRA KALČÍKOVÁ	
NAZEV STAVBY:	ČÍSLO ZAKÁZKY: IE-12-6009196	
Úvaly výměna kVN US_PY_660,659 -PY_1152	FORMÁT: A4	
	STUPEŇ PD: DUR	
	DATUM: 11/2019	
	MĚŘITKO: 1:1000	
VYKRES:	C.VYKRESU:	
SITUACE SOSB	001	

Město Úvaly

se sídlem Arnošta z Pardubic 95, 250 82 Úvaly
IČO: 00240931
Telefon: 281 091 111
E-mail: podatelna@mestouvaly.cz
Bankovní spojení: MONETA Money Bank
Číslo účtu: 19-1524201/0100
Webové stránky: www.mestouvaly.cz
Datová schránka: pa3bvse
Zastoupen: Mgr. Petr Borecký, starosta města
Oprávněn k podpisu: Mgr. Petr Matura, vedoucí odboru investic a dopravy

Osoba oprávněná jednat v technických věcech:

Bc. Petr Matura, vedoucí odboru investic a dopravy, tel. 734 172 580, tel. kancelář 281 091 534,
email: petr.matura@mestouvaly.cz

Osoba oprávněná jednat ve věci bankovních převodů kauce

Jitka Hájková, vedoucí odboru ekonomického, tel. 775 333 894, kancelář 281 091 523,
email: jitka.hajkova@mestouvaly.cz

(dále jen „**Město**“)

a

ČEZ Distribuce, a. s.

se sídlem Děčín, Děčín IV-Podmokly, Teplická 874/8, PSČ 405 02
zapsaná v OR vedeném rejstříkovým soudem v Ústí nad Labem, oddíl B., vložka 2145,
IČO 24729035, DIČ CZ24729035
s předmětem podnikání – distribuce elektřiny na základě licence č. 121015583
bankovní spojení: č.ú. 35-4544580267/0100, KB Praha
zastoupená Ing. Miloslavem Märzem, manažerem útvaru Obnova DS, na základě pověření č.ev.
POV/PŘ/B1/0023/2019 ze dne 30.10.2019

(dále jen „**Stavebník**“ a společnost, která bude provádět faktickou stavbu též jako „**Zhotovitel**“)

(Město, Stavebník a Zhotovitel společně rovněž jen jako „**Smluvní strany**“)

uzavřely níže uvedeného dne, měsíce a roku tuto:

**Smlouvu o finanční jistotě (kauci) u
povinnosti uvést pozemky Města do původního stavu
č. 22/ IE-12-6009196/2020**

ve smyslu ust. § 2012 a násl. zák. č. 89/2012 Sb. občanský zákoník (dále jen „smlouva“)

I.

Předmět smlouvy

1. Město prohlašuje, že je výlučným vlastníkem pozemků:

- **parc. č. 3664/1**, druh pozemku - ostatní plocha, způsob využití - silnice
- **parc. č. 3664/30**, druh pozemku - ostatní plocha, způsob využití - silnice
- **parc. č. 3664/32**, druh pozemku - ostatní plocha, způsob využití - silnice
- **parc. č. 3664/40**, druh pozemku - ostatní plocha, způsob využití - silnice
- **parc. č. 3841/49**, druh pozemku – ostatní plocha, způsob využití – ostatní komunikace
- **parc. č. 3841/333**, druh pozemku - ostatní plocha, využití - zeleň
- **parc. č. 3841/338**, druh pozemku - ostatní plocha, využití - zeleň
- **parc. č. 3848/2**, druh pozemku – ostatní plocha, způsob využití – ostatní komunikace

- **parc. č. 3848/3**, druh pozemku – ostatní plocha, způsob využití – ostatní komunikace

všechny v k.ú. Úvaly u Prahy, obec Úvaly, zapsáno na LV č. 10001 v katastru nemovitostí vedeném Katastrálním úřadem pro Středočeský kraj, Katastrální pracoviště Praha-východ,

(dále jen „**Dotčené nemovitosti**“ nebo též jen „**Pozemky**“)

2. Stavebník je provozovatelem distribuční soustavy na území vymezeném licencí na distribuci elektřiny, udělenou Energetickým regulačním úřadem. Distribuční soustava je provozována ve veřejném zájmu. Stavebník má povinnost zajišťovat spolehlivé provozování, obnovu a rozvoj distribuční soustavy na území vymezeném licencí, přičemž při výkonu licencované činnosti, pokud jí dojde k zatížení cizí nemovitosti, je PDS povinen k této nemovitosti zřídit věcné břemeno (služebnost) podle energetického zákona, jako jeden z předpokladů pro plnění práv a povinností plynoucích provozovateli energetické soustavy z energetického zákona. Stavebník dále prohlašuje, že je na Dotčených nemovitostech investorem stavby zařízení distribuční soustavy.
3. Ze zákonné úpravy současně plyne povinnost po dokončení stavebních prací při naplnění práva provést stavbu za účelem zřízení služebnosti – věcného břemene, uvést pozemky do původního stavu, pokud se účastníci nedohodnou jinak (dále i jen „**uvedení pozemku do původního stavu**“).
4. Účelem této dohody je zajistit splnění povinnosti dle odstavce 2 formou složení finanční jistoty na účet Města na zajištění stavebních prací podle

**smlouvy o uzavření budoucí smlouvy o zřízení věcného břemene
- služebnosti
a smlouvu o právu provést stavbu
IE-12-6009196 Úvaly výměna kVN US_PY_660, 659-PY_115
č. smlouvy IE-12-6009196/VB/P001**

sjednané společně (vedle) této smlouvy.

II.

Jistota (kauce)

1. Stavebník dle ujednání této dohody složí nejméně 5 dní před zahájením prací na **bankovní účet Města č. 70009-5000128584/0600** vedeném u bankovního ústavu MONETA Money Bank, **VS [126009196], SS 24729035, finanční jistotu (kauci) z ceny dle čl. III odst. 1 této smlouvy ve výši 293 280,- Kč** (slovy: dvěšestědevadesátitřicidvěšětosmdesát).
2. Stavebník a Zhotovitel prohlašují, že za Stavebníka bude jistota (kauce) složena vlastním zhotovitelem stavby. V takovém případě smluvní strany sjednávají, že Město tuto jistotu (kauci) od Zhotovitele přijme a bude s ní nakládat shodně jako s jistotou (kaucí) přímo od Stavebníka.
Stavebník a Zhotovitel prohlašují, že v této souvislosti mají mezi sebou vyřešeny všechny smluvní vztahy včetně kauce.
Stavebník v této souvislosti prohlašuje, že případné požadavky (zejména záruky) Města jdoucí nad rámec jistoty (kauce) bude řešit Stavebník jako stavebník a investor stavby s Městem a Zhotovitel je v takovém případě poddodavatelem (subdodavatelem) Stavebníka.
3. Složení jistiny podle odstavce 1 se rozumí připsání na bankovní účet Města a je podmínkou započetí prací na stavbě a neodělitelnou součástí souhlasu.

4. Zhotovitel prohlašuje, že jistota je složena jako neodvolatelná a bezpodmínečná, přičemž je oprávněno Město jí uplatnit k plnění bez námitek a na základě prvního sdělení Města.
5. Jistota kryje finanční nároky Města Úvaly (zákonné či smluvní sankce, náhradu škody apod.) Zhotovitelem z důvodů porušení povinností Zhotovitele na uvedení nemovité věci do původního stavu za stanovených nebo sjednaných podmínek touto nebo jakékoli vady na díle (stavbě) v této souvislosti, na úhradu majetkové újmy či úhradu smluvních pokut.
6. Město je oprávněno využít prostředků zajištěných kaucí ve výši jakéhokoliv neuspokojeného závazku Zhotovitele jako oprávněný vůči Městu vyplývajícího z uvedení nemovitosti včetně všech souvisejících míst, do původního stavu, zejména za splnění těchto podmínek:
 - a) práce byly ukončeny, aniž by pozemky byly uvedeny do původního nebo dohodnutého stavu, nebo
 - b) nebyly opraveny materiální škody na pozemcích nebo nahrazeny jiné majetkové újmy, které vznikly Městu nebo byly vůči městu uplatněny třetími osobami a
 - c) Zhotovitel zůstal nečinný i po písemné výzvě Města, ve které byla stanovena přiměřená lhůta pro uvedení pozemků do původního stavu.
7. Před uplatněním plnění z jistoty oznámí Město, písemně Stavebníkovi a Zhotoviteli výši uplatněného plnění z jistoty.
8. V případě, že nevzniknou podmínky pro použití jistoty dle předchozího odstavce, tj. nepočne stavba (čl. I. odst. 2 až 4), Město jistotu vrátí na bankovní účet, ze kterého byla jistota poukázána s uvedením totožného VS a SS podle této smlouvy.
9. Město vrátí Zhotoviteli jistotu po případném odečtení částky z uplatněné jistoty nebo její části, na výzvu Zhotovitele, ve lhůtě do 60 dnů od převzetí stavby Městem a její kolaudace (pokud je vyžadována) na bankovní účet Zhotovitele uvedený v záhlaví.
10. Započtením jistoty podle této smlouvy nezaniká Městu právo na náhradu za případné omezení v obvyklém užívání nemovitosti nebo Městu vznikla újma podle § 24 odst. 9 energetického zákona.
11. Smluvní strany sjednávají, že jistota je bezúročná. Náklady na správu jistoty nese Město, případné úroky z jistoty případnou Městu. Náklady na převod jistoty nesou smluvní strany vždy na své straně.

III.

Stanovení a navýšení finanční jistoty

1. Smluvní strany sjednávají, že výši kauce rada města stanovuje vždy s ohledem na konkrétní nemovitost a povrch tak, aby byly zajištěny podmínky záruky za uvedení nemovitosti do původního stavu nebo do stavu dohodnutého s městem Úvaly.
2. Smluvní strany sjednávají, že Město je oprávněno Zhotoviteli jednostranně přiměřeně navýšit finanční jistotu:
 - a) při změně rozsahu prací oproti původnímu po zahájení prací,
 - b) při změně výše předpokládaných nákladů na uvedení pozemků do původního stavu v důsledku změny cenových relací či v rozsahu růstu průměrné inflace vyhlášené ČSÚ za kalendářní rok,
 - c) jestliže Zhotovitel nebude řádně po dobu delší 2 týdnů řádně komunikovat s Městem.
3. O navýšení finanční jistoty rozhodne Město - rada města Úvaly a Zhotovitel je povinen tuto jistotu doplnit ve lhůtě 5 dnů od doručení oznámení o usnesení rady města, kterým se finanční jistota navyšuje.

IV.

Další ujednání

1. Stavebník (Zhotovitel) je povinen při zásahu do povrchů komunikací a provádění výkopů na věcech města Úvaly povinen dodržovat Zásady a technické podmínky pro zásahy do povrchů komunikací a provádění výkopů a zásypů rýh, schválených radou města Úvaly, v platném znění ke dni zahájení

prací (dále jen „technické zásady“); technické zásady jsou dostupné na webu mestouvaly.cz nebo jsou dostupné k nahlédnutí na Městském úřadu Úvaly.

2. Stavebník (Zhotovitel) se zavazuje šetřit pozemky i stavby ve vlastnictví Města na pozemcích a práce uvedené v čl. I. této dohody vykonávat šetrně a bez závažného důvodu nerozšiřovat jejich plošný rozsah bez souhlasu Města.
3. Stavebník (Zhotovitel) se zavazuje uhradit veškeré újmy na majetku Města či třetích osob, které při pracích na pozemcích způsobí, a to i tehdy, jestliže újma vznikne porušením předpisů a opatření k zabránění vzniku škod.
4. Stavebník prohlašuje, že je na stavební činnost řádně pojištěn Stavebník nebo jeho poddávatel (subdávatel), který bude stavbu realizovat.
5. V případě, že se v průběhu prací změní provozovatel distribuční soustavy, jistota se oznámením této skutečnosti považuje za složenou novým provozovatelem distribuční soustavy a nový provozovatel distribuční soustavy a Stavebník ji vzájemně vypořádají mezi sebou. Stavebník má povinnost o této změně do 5 dnů informovat Město.
6. Všechny spory, které vzniknou ze Smlouvy a v souvislosti s ní, se přednostně pokusí vyřešit prokazatelnou dohodou Smluvních stran nebo mediační dohodou podle zákona o mediaci (zákon 202/2012 Sb.).
7. Nepodaří-li se spor vyřešit smírnou cestou, může kterákoliv Smluvní strana předložit spor k obecnému soudu České republiky. Rozhodným soudem je ve věcech, kde je věcně příslušný okresní soud, Okresní soud pro Prahu-východ, a ve věcech, kde je věcně příslušný krajský soud, je jím Krajský soud v Praze.

VI.

Smluvní sankce a úroky z prodlení

1. Smluvní strany sjednávají pro případ, že Zhotovitel započne stavbu bez úhrady jistoty (čl. II. odst. 1 a 2) smluvní pokutu ve výši 100.000,- Kč a současně sjednávají úroky z prodlení ve výši 0,04% za každý den prodlení úhrady jistoty, až do doby jejího připsání na sjednaný bankovní účet Města pod stanoveným variabilním a specifickým symbolem.
2. Smluvní strany sjednávají pro případ, že Zhotovitel nedoplní jistotu navýšenou podle čl. III. odst. 2 smluvní pokutu ve výši 25.000,- Kč za každé takové nedoplnění a současně sjednávají úroky z prodlení ve výši 0,04% za každý den prodlení převodu finanční částky, až do doby jejího připsání na sjednaný bankovní účet Města pod stanoveným variabilním a specifickým symbolem.
3. Zaplacením smluvních pokut či úroků z prodlení nebo jejich úhradou uplatněním jistoty nezaniká právo poškozené smluvní strany na náhradu případné škody způsobené jí porušením povinností druhé smluvní strany, na niž se sankce vztahuje.

VII.

Závěrečná ustanovení

1. Práva a povinnosti z této smlouvy vyplývající a ve smlouvě neupravené se řídí příslušnými ustanoveními občanského zákoníku, energetického zákona, zákona 183/2006 Sb., stavební zákon, ve znění pozdějších předpisů, a s obsahem smlouvy souvisejících dalších předpisů. Kde je ve smlouvě uveden termín »služebnost« nebo »věcné břemeno« je tím myšlena v obou případech totožná služebnost vymezená v této smlouvě.
2. Pokud jakýkoliv závazek vyplývající z této smlouvy avšak netvořící její podstatnou náležitost je nebo se stane neplatným nebo nevymahatelným jako celek nebo jeho část, je plně oddělitelným od ostatních ustanovení této smlouvy a taková neplatnost nebo nevymahatelnost nebude mít žádný vliv na platnost a vymahatelnost jakýchkoliv ostatních závazků z této smlouvy. Strany se zavazují v rámci této smlouvy nahradit formou dodatku k této smlouvě tento neplatný nebo nevymahatelný oddělený závazek takovým novým platným a vymahatelným závazkem, jehož předmět bude v nejvyšší možné míře odpovídat předmětu původního odděleného závazku. Pokud však jakýkoliv

závazek vyplývající z této smlouvy a tvořící její podstatnou náležitost je nebo kdykoliv se stane neplatným nebo nevymahatelným jako celek nebo jeho část, strany nahradí neplatný nebo nevymahatelný závazek v rámci nové smlouvy takovým novým platným a vymahatelným závazkem, jehož předmět bude v nejvyšší možné míře odpovídat předmětu původního závazku obsaženém v této smlouvě. Totéž platí i pro případ smluvní mezery.

3. Smluvní strany prohlašují, že skutečnosti uvedené v této Smlouvě nepovažují za obchodní tajemství ve smyslu § 504 občanského zákoníku, ve znění pozdějších předpisů tímto výslovně souhlasí se zveřejněním veškerých náležitostí a podmínek této smlouvy a/nebo souvisejících dokumentů a informací, včetně zveřejnění této smlouvy jako celku, v rámci informací zpřístupňovaných veřejnosti bez stanovení jakýchkoli dalších podmínek, a to i prostřednictvím dálkového přístupu, zejména na webových stránkách města.
4. Smluvní strany souhlasí s tím, že text smlouvy je veřejně přístupnou listinou ve smyslu zákona č. 106/1999 Sb., o svobodném přístupu k informacím, ve znění pozdějších předpisů, a že město jako povinný subjekt má povinnost na žádost poskytnout informace o tomto smluvním vztahu včetně poskytnutí kopie smlouvy. Při poskytnutí informace bude postupováno v souladu se zákonem č. 101/2000 Sb., o ochraně osobních údajů, ve znění pozdějších předpisů.
5. Smluvní strany výslovně prohlašují, že souhlasí s odesláním a přijímáním finančních transakcí vyplývajících z této smlouvy z transparentního účtu města a jsou seznámeni, že bankovní ústav může na takovém účtu zveřejnit. Na transparentních účtech jsou zveřejněny nejméně tyto informace: - zaúčtovaná částka a měna, datum připsání platby na účet, - popis platby, - název a číslo účtu plátce, - zpráva pro příjemce, - variabilní, - konstantní, - specifický symbol, a i další text byl-li plátcem uveden jakož i text uvedený smluvní stranou k identifikaci platby směrem k veřejnosti.
6. Práva a povinnosti vyplývající ze smlouvy přechází i na právní nástupce smluvních stran o čemž jsou smluvní strany povinny právního nástupce informovat; za informaci pro právního nástupce se považuje i zveřejnění smlouvy na webových stránkách smluvní strany nebo podle zákona (např. zveřejnění smlouvy v registru smluv) anebo založením smlouvy do Katastru nemovitostí.
7. Práva a povinnosti vyplývající ze Smlouvy o smlouvě budoucí a smlouvy o právu provést stavbu přecházejí na právního nástupce Smluvních stran, které se zavazují své právního nástupce s jejím obsahem seznámit.
8. Tuto Smlouvu je možné měnit pouze písemnou dohodou smluvních stran ve formě vzestupně číslovaných dodatků této Smlouvy, podepsaných oprávněnými zástupci smluvních stran. Žádné úkony či jednání ze strany jedné smluvní strany nelze považovat za příslib uzavření smlouvy nebo dodatku k této smlouvě. V souladu s ustanovením § 1740 odstavce 3 občanského zákoníku smluvní strany nepřipouští přijetí návrhu na uzavření smlouvy s dodatkem nebo odchylkou, čímž druhá smluvní strana podpisem smlouvy souhlasí. Smluvní strany se dále dohodly, že možnost zhojení nedostatku písemné formy právního jednání se vylučuje, a že neplatnost právního jednání, pro nějž si smluvní strany sjednaly písemnou formu, lze namítnout kdykoliv, tedy že mezi smluvními stranami neplatí ustanovení § 582 odstavce 1 první věta a odstavce 2 občanského zákoníku, tedy Smluvní strany vylučují, že se při právním styku mezi Smluvními stranami přihlíží k obchodním zvyklostem, které tak nemají přednost před ustanoveními zákona dle ustanovení § 558 odstavce 2 občanského zákoníku. Současně je zde platná podmínka, že smlouvu a dodatky smlouvy musí odsouhlasit orgán města, který schválil tuto smlouvu, jinak je takové ujednání (smlouva či dodatek) podle zákona o obcích absolutně neplatné.
9. Strany výslovně potvrzují, že nejsou slabší stranou ve smyslu § 433 a § 1798 a.n. občanského zákoníku, základní podmínky této smlouvy jsou výsledkem jednání stran a každá ze stran měla příležitost ovlivnit obsah této smlouvy.
10. Tato smlouva obsahuje úplné ujednání o předmětu smlouvy a všech náležitostech, které strany měly a chtěly ve smlouvě ujednat, a které považují za důležité pro závaznost této smlouvy. Žádný projev stran učiněný při jednání o této smlouvě ani projev učiněný po uzavření této smlouvy nesmí být vykládán v rozporu s výslovnými ustanoveními této smlouvy a nezakládá žádný závazek žádné ze stran.
11. Uzavření této smlouvy schválila rada města Úvaly usnesením č. R-..... na svém zasedání konaném dne, a pověřila jejím podpisem vedoucího odboru investic a majetku městského úřadu Úvaly Mgr. Petra Maturu; tato smlouva nabývá platnosti a účinnosti okamžikem jejího podpisu poslední smluvní stranou a se souhlasem rady města.

12. Podle ust. § 3 odst. 2 písm. l) zákona 340/2015 Sb. o registru smluv, Budoucí povinná (město Úvaly) má výjimku z povinnosti uveřejňování smluv v registru smluv; smluvní strany sjednaly, že pokud Budoucí oprávněná spadá do výčtu orgánů a organizací, jejichž smlouvy se zveřejňují, tak má tato smluvní strana povinnost smlouvu v registru smluv zveřejnit ve lhůtách stanovených zákonem, pod sankcí všech právních důsledků plynoucí ze zákona.
13. Oprávněná prohlašuje, že podle § 3 odst. 2 písm. h) zákona č. 340/2015 Sb., je vyloučena z působnosti zákona a smlouvy uzavírané s ČEZ Distribuce a.s. se proto v registru smluv nezveřejňují.
14. Smlouva je vyhotovena v **56** stejnopisech s platností originálu, z nichž **jeden-dva** stejnopisy obdrží Budoucí oprávněná a tři stejnopisy obdrží Budoucí povinná a jeden stejnopis bude přílohou **ke stavebnímu-územnímu** řízení před stavebním úřadem.
15. Nedílnou a neoddělitelnou součástí této Smlouvy jsou její přílohy:
Příloha č. 1 - *Situační snímek se zákresem předpokládaného rozsahu věcného břemene na Pozemku.*
Příloha č. 2 - *Pověření č.ev. POV/PŘ/B1/0023/2019 ze dne 30.10.2019 (zmocňující zástupce Stavebníka k podpisu této smlouvy).*
16. Smluvní strany po přečtení této smlouvy prohlašují, že souhlasí s jejím obsahem, což stvrzují svými podpisy.

V Úvalech dne [datum]

V [obec] dne [datum]

Petr Matura
vedoucí odboru investic a dopravy

Ing. Miloslav März, manažer útvaru Obnova DS
ČEZ Distribuce, a. s.

Město Úvaly

se sídlem Arnošta z Pardubic 95, 250 82 Úvaly

IČO: 00240931

Telefon: 281 091 111

E-mail: podatelna@mestouvaly.cz

Bankovní spojení: Komerční banka, a.s.

Číslo účtu: 107-97200227/0100

Webové stránky: www.mestouvaly.cz

Datová schránka: pa3bvse

Zastoupen: Mgr. Petr Borecký, starosta města

Oprávněn k podpisu: Mgr. Petr Matura, vedoucí odboru investic a dopravy

Osoba oprávněná jednat v technických věcech při zřízení služebnosti:

Bc. Petr Matura, vedoucí odboru investic a dopravy, tel. 734 172 580, tel. kancelář, email: vystavba@mestouvaly.cz

(dále jen „**Budoucí povinná**“)

na straně jedné

a

ČEZ Distribuce, a.s.

se sídlem Děčín, Děčín IV-Podmokly, Teplická 874/8, PSČ 405 02

zapsaná v OR vedeném rejstříkovým soudem v Ústí nad Labem, oddíl B, vložka 2145,

IČO 24729035, DIČ CZ24729035

s předmětem podnikání – distribuce elektřiny

bankovní spojení: č.ú. 35-454458802678, KB Praha

zastoupená Ing. Miloslavem Märzem, manažerem útvaru Obnova DS, na základě pověření č.ev.

POV/PR/B1/0023/2019 ze dne 30.10.2019

(dále jen „**Budoucí oprávněná** nebo též **Provozovatel inženýrské sítě**“)

na straně druhé

(Budoucí oprávněná a Budoucí povinná dále společně též „**Smluvní strany**“),

uzavřeli níže uvedeného dne, měsíce a roku tuto:

Smlouvu o uzavření budoucí smlouvy o zřízení věcného břemene -služebnosti a smlouvu o právu provést stavbu IE-12-6009196 Úvaly výměna kVN US_PY_660, 659-PY_115 č. smlouvy IE-12-6009196/VB/P001

podle ustanoveními § 1785 a násl., § 1257 a násl. zákona č. 89/2012 Sb., občanský zákoník, v platném znění (dále jen „občanský zákoník“), k provedení ustanovení § 25 odst. 4 zákona č. 458/2000 Sb., o podmínkách podnikání a o výkonu státní správy v energetických odvětvích a o změně některých zákonů (dále jen „energetický zákon“) a podle zákona č. 183/2006 Sb., o územním plánování a stavebním řádu v platném znění (dále jen „stavební zákon“) (dále jen „smlouva“).

Článek I. Úvodní ustanovení

Budoucí oprávněná je provozovatelem distribuční soustavy (dále jen „PDS“) na území vymezeném jí licencí na distribuci elektřiny, udělenou PDS Energetickým regulačním úřadem. Distribuční soustava je provozována ve veřejném zájmu. PDS má povinnost zajišťovat spolehlivé provozování, obnovu a rozvoj distribuční soustavy na licencí jí vymezeném území, přičemž při výkonu licencované činnosti, pokud jí dojde k zatížení cizí nemovitosti, je PDS povinen k této nemovitosti zřídit věcné břemeno (služebnost) podle energetického zákona, jako jeden z předpokladů pro plnění práv a povinností plynoucích PDS z energetického zákona, jakož i si zajistit právo provedení stavby dle příslušných ustanovení stavebního zákona.

Článek II.

Prohlášení o právním a faktickém stavu

- a) Budoucí povinná prohlašuje, že je výlučným vlastníkem pozemků:
- **parc. č. 3664/1**, druh pozemku - ostatní plocha, způsob využití - silnice
 - **parc. č. 3664/30**, druh pozemku - ostatní plocha, způsob využití - silnice
 - **parc. č. 3664/32**, druh pozemku - ostatní plocha, způsob využití - silnice
 - **parc. č. 3664/40**, druh pozemku - ostatní plocha, způsob využití - silnice
 - **parc. č. 3841/49**, druh pozemku – ostatní plocha, způsob využití – ostatní komunikace
 - **parc. č. 3841/333**, druh pozemku - ostatní plocha, využití - zeleň
 - **parc. č. 3841/338**, druh pozemku - ostatní plocha, využití - zeleň
 - **parc. č. 3848/2**, druh pozemku – ostatní plocha, způsob využití – ostatní komunikace
 - **parc. č. 3848/3**, druh pozemku – ostatní plocha, způsob využití – ostatní komunikace

všechny v k.ú. Úvaly u Prahy, obec Úvaly, zapsáno na LV č. 10001 v katastru nemovitostí vedeném Katastrálním úřadem pro Středočeský kraj, Katastrální pracoviště Praha-východ,

(dále jen „**Dotčené nemovitosti**“ nebo též jen „**Pozemky**“)

2. Budoucí oprávněná prohlašuje, že je na Dotčených nemovitostech investorem stavby zařízení distribuční soustavy – kabelové vedení VN vč. vlastní telekomunikační sítě (dále jen „**Součást distribuční soustavy**“)
a že má v úmyslu podat u místně a věcně příslušného stavebního úřadu žádost o vydání územního rozhodnutí pro stavbu Součásti distribuční soustavy.
3. Budoucí povinná prohlašuje, že není žádným způsobem omezena v právu zřídit k Dotčeným nemovitostem věcné břemeno-služebnost podle této smlouvy, že Dotčené nemovitosti nejsou zatíženy žádným zástavním, předkupním, či jiným věcným nebo závazkovým právem, kterým by byl znemožněn účel této Smlouvy. Budoucí povinná prohlašuje, že jí nejsou známy žádné faktické nebo právní vady Dotčených nemovitostí, kterými by byl znemožněn účel této smlouvy.

Článek III.

Předmět smlouvy o uzavření budoucí smlouvy o zřízení věcného břemene – služebnosti a vlastní budoucí smlouvy o zřízení věcného břemene - služebnosti

1. Předmětem této smlouvy je sjednání podmínek pro uzavření vlastní budoucí smlouvy ke zřízení a vymezení věcného břemene - osobní služebnosti - zřízení umístění a provozování zařízení distribuční soustavy podle § 25 odst. 4 energetického zákona a ve smyslu obecných ustanovení o služebnosti podle § 1257 až § 1266 občanského zákoníku, nepodléhající úpravě služebnosti inženýrské sítě ve smyslu § 1267 a násl. občanského zákoníku z důvodu odlišného jejího obsahu a účelu oproti zvláštní právní úpravě stanovené energetickým zákonem (dále jen „věcné břemeno“, ve vztahu k vlastní budoucí smlouvě o zřízení věcného břemene – služebnosti dále jen „Vlastní smlouva“).
2. Smluvní strany se za účelem umístění Součásti distribuční soustavy na Dotčených nemovitostech a za účelem jejího provozování dohodly na zřízení věcného břemene, jehož obsahem je právo Budoucí oprávněné na Dotčených nemovitostech umístit, zřídit, provozovat, opravovat, činit údržbu, úpravu obnovu a výměnu Součásti distribuční soustavy.
3. Budoucí oprávněná se zavazuje po dokončení stavby Součásti distribuční soustavy provést zaměření její přesné polohy a vyhotovit technický podklad (geometrický plán pro vyznačení rozsahu věcného břemene), vyhotovit Vlastní smlouvu a zaslat Budoucí povinné písemnou výzvu k uzavření Vlastní smlouvy, jejíž přílohou bude vyhotovený geometrický plán pro vyznačení rozsahu věcného břemene na Dotčených nemovitostech, dojde-li věcným břemenem k dotčení Pozemku, popř. situační snímek umístění Součásti distribuční soustavy, dojde-li věcným břemenem k dotčení budovy. Geometrický plán pro vyznačení služebnosti zřizované podle této smlouvy, předá bezplatně Budoucí Oprávněná v digitální podobě Budoucí Povinné (městu Úvaly) ve standardizovaném i elektronickém formátu k záznamu do technické mapy města. Náklady spojené s vyhotovením Vlastní smlouvy, geometrického plánu a podáním návrhu na vklad do

katastru nemovitostí, vč. správního poplatku za vklad práva odpovídajícího věcnému břemeni do katastru nemovitostí se zavazuje uhradit Budoucí oprávněná.

4. Předpokládaný rozsah omezení Dotčených nemovitostí věcným břemenem činí **167 bm** a nepřesáhne rozsah vyznačený v situačním snímku tvořícím přílohu č. 1 této smlouvy, popř. ve zvlášť vyhotovených situačních snímcích tvořících přílohy č. 1 a 2 této smlouvy, v případě, že jejím obsahem dojde k dotčení věcným břemenem Pozemků a současně též Budovy, kdy rozsah dotčení budovy věcným břemenem bude obsahem přílohy č. 2.
5. Budoucí oprávněná vyzve ve lhůtě do 6 kalendářních měsíců ode dne právní moci kolaudačního rozhodnutí/vydání kolaudačního souhlasu, jímž se povoluje užívání stavby Součásti distribuční soustavy, nejpozději však do 5 let od uzavření této smlouvy o smlouvě budoucí, Budoucí povinnou k uzavření Vlastní smlouvy za podmínek sjednaných touto smlouvou o smlouvě budoucí o zřízení věcného břemene – služebnosti (dále jen Smlouva o smlouvě budoucí). Spolu s výzvou předloží Budoucí oprávněná Budoucí povinné, návrh Vlastní smlouvy. Budoucí povinná se zavazuje Vlastní smlouvu uzavřít nejpozději do 90 dnů ode dne doručení výzvy a návrhu dle tohoto ustanovení.
6. Do doby uzavření Vlastní smlouvy jsou Smluvní strany vázány obsahem této Smlouvy o smlouvě budoucí a zavazují se, že neučiní žádné právní ani jiné kroky, které by vedly ke zmaření jejího účelu.
7. Smluvní strany se dohodly, že práva odpovídající věcnému břemeni, k jejichž vzniku dojde až zřízením věcného břemene na základě Vlastní smlouvy, budou zřízena úplatně. Smluvní strany se dohodly, že nad rámec níže popsané náhrady nemá Budoucí povinná za zřizované věcné břemeno nárok na žádné další úhrady (např. nájemné).
8. Výše jednorázové náhrady vyplacená straně povinné za zřízení výše popsaných práv odpovídajících věcnému břemeni bude činit **369 500 Kč /slovy: tři sta šedesát devět tisíc pět set korun českých**, (dále také jen „náhrada“) a k poskytnutí náhrady dojde za podmínek sjednaných Vlastní smlouvou.
9. Budoucí povinný je plátcem daně z přidané hodnoty.
10. Náklady spojené s vyhotovením vlastní smlouvy, geometrického plánu a podáním návrhu na vklad do katastru nemovitostí, vč. správního poplatku za vklad práva odpovídajícího věcnému břemeni do katastru nemovitostí se zavazuje uhradit budoucí oprávněný.

Článek IV.

Smlouva o právu provést stavbu

1. Budoucí povinná v souvislosti s přípravou a realizací výstavby Součásti distribuční soustavy a pro účely územního a stavebního řízení před příslušným stavebním úřadem zřizuje ve prospěch Budoucí oprávněné jako stavebníka v rozsahu, v němž stavba Součásti distribuční soustavy zasáhne Dotčené nemovitosti, podle Smlouvy o smlouvě budoucí, právo provést stavbu Součásti distribuční soustavy na Dotčených nemovitostech a to na základě příslušných ustanovení stavebního zákona.
2. Rozsah předpokládaného maximálního dotčení Dotčených nemovitostí stavbou Součásti distribuční soustavy je ve vztahu k Pozemkům totožný a je konkrétně vyznačen v situačním snímku v příloze č. 1 výše uvedené Smlouvy o smlouvě budoucí.
3. Budoucí oprávněná touto smlouvou o právu provést stavbu od Budoucí povinné ve sjednaném rozsahu právo provést stavbu podle příslušných ustanovení stavebního zákona přijímá.
4. Účastníci této smlouvy o právu provést stavbu se dohodli, že Budoucí oprávněná je oprávněna provádět na Dotčených nemovitostech výstavbu Součásti distribuční soustavy prostřednictvím třetích osob. V souvislosti s výstavbou Součásti distribuční soustavy se Budoucí povinná dále zavazuje umožnit v nezbytném rozsahu Budoucí oprávněné, případně jí určeným třetím osobám, přístup a příjezd na Dotčené nemovitosti, tj. na Pozemky.
5. Budoucí oprávněná se tímto zavazuje v průběhu výstavby Součásti distribuční soustavy nezasahovat nad nezbytnou míru do vlastnických práv Budoucí povinné k Dotčeným nemovitostem. Po skončení prací je Budoucí oprávněná povinna uvést stavbou nedotčenou část Dotčených nemovitostí Součástí distribuční soustavy do předchozího stavu, a není-li to možné s ohledem na povahu provedených prací, do stavu odpovídajícího předchozímu účelu nebo užívání Dotčených nemovitostí a bezprostředně oznámit tuto skutečnost Budoucí povinné.
6. Záruční doba na všechny stavby či jakéhokoli uvedení místa do původního stavu, kde byla provedena služebnost, činí 60 měsíců. Po dobu záruky odpovídá zhotovitel za to, že provedené

stavební práce a dodávky budou bez vad a budou mít vlastnosti předpokládané touto smlouvou, obecně závaznými právními předpisy, dokumentací k provádění stavby a Zásad a technické podmínky pro zásahy do povrchů komunikací a provádění výkopů a zásypů rýh města Úvaly (čl. VI odst. 3).

7. Budoucí povinná se zároveň zavazuje poskytnout v rámci příslušného řízení o vydání územního souhlasu týkajícího se výstavby Součásti distribuční soustavy veškerou nezbytně potřebnou součinnost.
8. Smluvní strany berou na vědomí, že stejnopis této smlouvy o právu provést stavbu (vč. Smlouvy o smlouvě budoucí, která je na téže listině) bude použit pro účely vydání potřebného povolení dle stavebně právních předpisů k účelu sjednanému smlouvou o právu zřídit stavbu jako doklad o právu založeném smlouvou provést na Dotčených nemovitostech podle čl. II. stavbu v souladu se stavebním zákonem.
9. Smluvní strany výslovně uvádějí, že se nejedná o právo stavby ve smyslu § 1240 občanského zákoníku.
10. Smluvní strany sjednávají, že Budoucí povinná (její pověřený zaměstnanec nebo jiná jí pověřená osoba) má právo provádět technickou kontrolu stavby, upozorňovat na nedostatky, udělovat Stavebníkovi a jeho podavatelům (subdodavatelům) pokyny ve vztahu k technologickému postupu provádění stavby v celém rozsahu jako je obvyklé u technického dozoru investora a provádět zápisy do stavebního deníku, v případě, že stavba inženýrské sítě zasahuje jakékoli stavby Budoucí povinné, zejména stavby pozemních komunikací, stavby inženýrských a jiných sítí včetně přípojek a souvisejících zařízení, stavby budov, vodní díla (stavby), jakékoli stavby uspořádání veřejného prostranství, městské zeleně i když samy o sobě nejsou stavbou podle zákona, apod., pokud jsou v majetku nebo správě Budoucí oprávněné. V takovém případě strany sjednávají podmínky uvedené v odstavcích 11 až 15.
11. Smluvní strany sjednávají, že Budoucí povinná může kdykoli, zpravidla s ohledem na charakter stavby, vyžádat pravidelné týdenní kontroly provádění díla (průběžná kontrola), když ta bude probíhat po celou dobu provádění díla; termíny a plán průběžné kontroly díla bude sjednán mezi Budoucí povinnou a Budoucí oprávněnou při předání místa stavby/opravy inženýrské sítě (staveniště). Zhotovitel Budoucí oprávněné je povinen vyzvat objednatele písemně v dostatečném předstihu ke kontrole výsledku prací podléhajícího zakrytí, zabudování, nebo který se stane nepřístupný a určený zástupce Budoucí povinného je povinen se ke kontrole dostavit. Nedostaví-li se zástupce budoucí povinné bez oznámení v uvedeném termínu i přes to, že mu výzva byla prokazatelně doručena, může Budoucí Oprávněný v práci pokračovat. Bude-li pak Budoucí povinná požadovat odkrytí těchto výsledků prací za účelem dodatečné kontroly, je Budoucí oprávněný povinen jí v dohodnutém termínu vyhovět; nedohodnou-li se na termínu, pak je povinen vyhovět na vyzvání Budoucí povinné. Náklady takto vzniklé ponese Budoucí povinná, jen pokud se ukáže, že práce byly provedeny řádně, jinak nese náklady na dodatečnou kontrolu Budoucí oprávněný. Pokud Budoucí oprávněný nevyzve budoucí povinnou ke kontrole výsledku těchto prací, je povinen na písemnou žádost Budoucí povinného odkrýt a po kontrole znovu zakrýt na své náklady, a to i v případě, že se ukáže, že příslušné práce byly provedeny řádně.
12. Dílo podle smlouvy o právu stavby je provedeno, je-li dokončeno a předáno. Dokončení díla, vedle předvedení způsobilosti díla sloužit svému účelu, Budoucí oprávněný také prokáže předložením dokladové části díla, která musí obsahovat zejména stavební deník, revizní zprávy a protokoly o provedených zkouškách, prohlášení o shodě, atesty a certifikáty k použitým materiálům, záruční listy, doklady o likvidaci odpadů a projektovou dokumentaci skutečného provedení díla další nutné dokumenty či doklady předkládané ke kolaudaci díla včetně předání kolaudace s nabytím právní moci.
13. Budoucí oprávněný je povinen na své náklady odstranit během záruční doby zjištěné reklamované vady v dohodnutém termínu, pokud tyto vznikly z důvodů, za které je zhotovitel dle této smlouvy zodpovědný. Budoucí oprávněný je povinen nastoupit k odstranění reklamačních vad ve lhůtě nejpozději do 10 dnů od doručení písemné výzvy Budoucí povinnou zhotoviteli (např. dopisem, faxem, elektronickou poštou nebo datovou schránkou), pokud nebude, s ohledem na charakter vady, s objednatelem dohodnuta lhůta delší. Termín pro odstranění reklamačních vad je 30 dnů od doručení takové písemné výzvy Budoucí povinné Budoucímu oprávněnému, pokud nebude, s ohledem na charakter vady, s objednatelem dohodnuta lhůta delší. Pokud bude reklamovaná vada v režimu „havárie“ (zde zejména prasklé vodovodní potrubí, propadlá komunikace apod., které ohrožují uživatele díla), pak se v takovém případě zavazuje Budoucí oprávněný nastoupit k jejímu odstranění nejpozději do 24 hodin od jejího oznámení Budoucí povinné. Pokud se smluvní strany domluví jinak, bude o tom sepsán a oboustranně podepsán písemný záznam.

14. Termín pro odstranění vad a nedodělků uvedených v předávacím protokolu je 5 dnů ode dne podpisu předávacího protokolu, není-li v předávacím protokolu stanoven jiný termín. Po odstranění vad a nedodělků je Budoucí oprávněný povinen místo plnění vyklidit a uvést do řádného stavu nejpozději do pěti pracovních dnů.
15. V případě, že Budoucí oprávněný řádně reklamaci nevyřídí a/nebo v přiměřené době neodstraní vadu či vady provedených prací či dodaného zboží, na něž záruka dopadá, je Budoucí povinný oprávněně nechat tyto vady odstranit třetí osobou a přeúčtovat prokazatelně vynaložené náklady Budoucímu oprávněnému, který se tímto zavazuje je uhradit objednateli do 15 dnů ode dne písemné výzvy.
16. Tato Smlouva o právu provést stavbu je vyjádřením souhlasu vlastníka ve smyslu § 184a zákona 183/2006 Sb., stavební zákon, v platném znění od 1. 1. 2018 a Budoucí povinná výslovně tento souhlas uděluje.

Článek V. Ostatní ujednání

1. Budoucí povinná se pro případ převodu vlastnického práva k Dotčeným nemovitostem smluvně zavazuje převést na nabyvatele Dotčených nemovitostí zároveň práva a povinnosti vyplývající ze Smlouvy o smlouvě budoucí a smlouvy o právu provést stavbu a Budoucí oprávněná se zavazuje k tomuto převodu práv a povinností z této smlouvy poskytnout veškerou nezbytnou součinnost. Budoucí povinná si je vědoma, že porušením závazku převést práva a povinnosti plynoucí z výše uvedených smluv na nabyvatele Dotčených nemovitostí, zakládá Budoucí oprávněné právo na náhradu škody, pokud tato škoda vznikne v příčinné souvislosti s uvedeným porušením této smlouvy.
2. Práva a povinnosti vyplývající ze Smlouvy o smlouvě budoucí a smlouvy o právu provést stavbu přecházejí na právní nástupce Smluvních stran, které se zavazují své právní nástupce s jejím obsahem seznámit.
3. Náklady spojené s vyhotovením Vlastní smlouvy, geometrického plánu a podáním návrhu na vklad do katastru nemovitostí, vč. správního poplatku za vklad práva odpovídajícího věcnému břemeni do katastru nemovitostí se zavazuje uhradit Budoucí oprávněná.

Článek VI. Další ujednání

1. Smlouva o smlouvě budoucí, jakož i smlouva o právu provést stavbu zaniká v případě nemožnosti plnění ve smyslu ustanovení § 2006 a násl. občanského zákoníku z důvodu vzniku neodstranitelné překážky, nevyvolané Budoucí povinnou, pro kterou nebude moci Budoucí oprávněná Součást distribuční soustavy zřídit. V případě zániku uvedených smluv z důvodu, dle předchozí věty se Budoucí oprávněná zavazuje tento zánik Budoucí povinné bezodkladně poté, co se o něm dozví, oznámit.
2. Nemovitostí se pro účely této smlouvy v souladu se sazebníkem jednorázových náhrad za umístění inženýrských sítí a jiných podzemních vedení všeho druhu a zřízení věcného břemene v pozemcích místních komunikací ve vlastnictví města Úvaly pro katastrální území Úvaly u Prahy rozumí pozemky a jeho povrchy jsou-li součástí pozemků, jakož i samostatné stavby (například stavby těles pozemcích komunikací – silnic, chodníků apod.).
3. Při zásahu do povrchů komunikací a provádění výkopů a rýh, je ten, kdo zřizuje služebnost (věcné břemeno) na nemovitosti města Úvaly jako oprávněný povinen održovat Zásady a technické podmínky pro zásahy do povrchů komunikací a provádění výkopů a zásypů rýh, schválených radou města Úvaly, v platném znění ke dni zahájení prací (dále jen „technické zásady“); technické zásady jsou dostupné na webu mestouvaly.cz nebo jsou dostupné k nahlédnutí na Městském úřadu Úvaly.
4. Smluvní strany sjednávají, že se pro vlastní zřízení služebnosti – věcného břemene inženýrské sítě užije vzor smlouvy schválený oběma smluvními stranami v okamžiku jejího uzavření, pokud se strany nedohodnou jinak.

Článek VII. Závěrečná ustanovení

1. Práva a povinnosti z této smlouvy vyplývající a ve smlouvě neupravené se řídí příslušnými

ustanoveními občanského zákoníku, energetického zákona, zákona 183/2006 Sb., stavební zákon, ve znění pozdějších předpisů, a s obsahem smlouvy souvisejících dalších předpisů. Kde je ve smlouvě uveden termín »služebnost« nebo »věcné břemeno« je tím myšlena v obou případech totožná služebnost vymezená v této smlouvě.

2. Pokud jakýkoliv závazek vyplývající z této smlouvy avšak netvořící její podstatnou náležitost je nebo se stane neplatným nebo nevymahatelným jako celek nebo jeho část, je plně oddělitelným od ostatních ustanovení této smlouvy a taková neplatnost nebo nevymahatelnost nebude mít žádný vliv na platnost a vymahatelnost jakýchkoliv ostatních závazků z této smlouvy. Strany se zavazují v rámci této smlouvy nahradit formou dodatku k této smlouvě tento neplatný nebo nevymahatelný oddělený závazek takovým novým platným a vymahatelným závazkem, jehož předmět bude v nejvyšší možné míře odpovídat předmětu původního odděleného závazku. Pokud však jakýkoliv závazek vyplývající z této smlouvy a tvořící její podstatnou náležitost je nebo kdykoliv se stane neplatným nebo nevymahatelným jako celek nebo jeho část, strany nahradí neplatný nebo nevymahatelný závazek v rámci nové smlouvy takovým novým platným a vymahatelným závazkem, jehož předmět bude v nejvyšší možné míře odpovídat předmětu původního závazku obsaženém v této smlouvě. Totéž platí i pro případ smluvní mezery.
3. Smluvní strany prohlašují, že skutečnosti uvedené v této Smlouvě nepovažují za obchodní tajemství ve smyslu § 504 občanského zákoníku, ve znění pozdějších předpisů tímto výslovně souhlasí se zveřejněním veškerých náležitostí a podmínek této smlouvy a/nebo souvisejících dokumentů a informací, včetně zveřejnění této smlouvy jako celku, v rámci informací zpřístupňovaných veřejnosti bez stanovení jakýchkoli dalších podmínek, a to i prostřednictvím dálkového přístupu, zejména na webových stránkách města.
4. Smluvní strany souhlasí s tím, že text smlouvy je veřejně přístupnou listinou ve smyslu zákona č. 106/1999 Sb., o svobodném přístupu k informacím, ve znění pozdějších předpisů, a že město jako povinný subjekt má povinnost na žádost poskytnout informace o tomto smluvním vztahu včetně poskytnutí kopie smlouvy. Při poskytnutí informace bude postupováno v souladu se zákonem č. 101/2000 Sb., o ochraně osobních údajů, ve znění pozdějších předpisů.
5. Smluvní strany výslovně prohlašují, že souhlasí s odesláním a přijímáním finančních transakcí vyplývajících z této smlouvy z transparentního účtu města a jsou seznámeni, že bankovní ústav může na takovém účtu zveřejnit. Na transparentních účtech jsou zveřejněny nejméně tyto informace: - zaúčtovaná částka a měna, datum připsání platby na účet, - popis platby, - název a číslo účtu plátce, - zpráva pro příjemce, - variabilní, - konstantní, - specifický symbol, a i další text byl-li plátcem uveden jakož i text uvedený smluvní stranou k identifikaci platby směrem k veřejnosti.
6. Práva a povinnosti vyplývající ze smlouvy přechází i na právní nástupce smluvních stran o čemž jsou smluvní strany povinny právního nástupce informovat; za informaci pro právního nástupce se považuje i zveřejnění smlouvy na webových stránkách smluvní strany nebo podle zákona (např. zveřejnění smlouvy v registru smluv) anebo založením smlouvy do Katastru nemovitostí.
7. Práva a povinnosti vyplývající ze Smlouvy o smlouvě budoucí a smlouvy o právu provést stavbu přecházejí na právní nástupce Smluvních stran, které se zavazují své právní nástupce s jejím obsahem seznámit.
8. Tuto Smlouvu je možné měnit pouze písemnou dohodou smluvních stran ve formě vzestupně číslovaných dodatků této Smlouvy, podepsaných oprávněnými zástupci smluvních stran. Žádné úkony či jednání ze strany jedné smluvní strany nelze považovat za příslib uzavření smlouvy nebo dodatku k této smlouvě. V souladu s ustanovením § 1740 odstavce 3 občanského zákoníku smluvní strany nepripouští přijetí návrhu na uzavření smlouvy s dodatkem nebo odchylkou, čímž druhá smluvní strana podpisem smlouvy souhlasí. Smluvní strany se dále dohodly, že možnost zhojení nedostatku písemné formy právního jednání se vylučuje, a že neplatnost právního jednání, pro něž si smluvní strany sjednaly písemnou formu, lze namítnout kdykoliv, tedy že mezi smluvními stranami neplatí ustanovení § 582 odstavce 1 první věta a odstavce 2 občanského zákoníku, tedy Smluvní strany vylučují, že se při právním styku mezi Smluvními stranami přihlíží k obchodním zvyklostem, které tak nemají přednost před ustanoveními zákona dle ustanovení § 558 odstavce 2 občanského zákoníku. Současně je zde platná podmínka, že smlouvu a dodatky smlouvy musí odsouhlasit orgán města, který schválil tuto smlouvu, jinak je takové ujednání (smlouva či dodatek) podle zákona o obcích absolutně neplatné.
9. Strany výslovně potvrzují, že nejsou slabší stranou ve smyslu § 433 a § 1798 a.n. občanského zákoníku, základní podmínky této smlouvy jsou výsledkem jednání stran a každá ze stran měla příležitost ovlivnit obsah této smlouvy.
10. Tato smlouva obsahuje úplné ujednání o předmětu smlouvy a všech náležitostech, které strany měly a chtěly ve smlouvě ujednat, a které považují za důležité pro závaznost této smlouvy. Žádný

projev stran učiněný při jednání o této smlouvě ani projev učiněný po uzavření této smlouvy nesmí být vykládán v rozporu s výslovnými ustanoveními této smlouvy a nezakládá žádný závazek žádné ze stran.

11. Uzavření této smlouvy schválila rada města Úvaly usnesením č. R- / na svém zasedání konaném dne , a pověřila jejím podpisem vedoucího odboru investic a majetku městského úřadu Úvaly Mgr. Petra Maturu; tato smlouva nabývá platnosti a účinnosti okamžikem jejího podpisu poslední smluvní stranou a se souhlasem rady města
12. Podle ust. § 3 odst. 2 písm. l) zákona 340/2015 Sb. o registru smluv, Budoucí povinná (město Úvaly) má výjimku z povinnosti uveřejňování smluv v registru smluv; smluvní strany sjednaly, že pokud Budoucí oprávněná spadá do výčtu orgánů a organizací, jejichž smlouvy se zveřejňují, tak má tato smluvní strana povinnost smlouvu v registru smluv zveřejnit ve lhůtách stanovených zákonem, pod sankcí všech právních důsledků plynoucí ze zákona.
13. Oprávněná prohlašuje, že podle § 3 odst. 2 písm. h) zákona č. 340/2015 Sb., je vyloučena z působnosti zákona a smlouvy uzavírané s ČEZ Distribuce a.s. se proto v registru smluv nezveřejňují.
14. Smlouva je vyhotovena v 5 stejnopisech s platností originálu, z nichž jeden stejnopis obdrží Budoucí oprávněná a tři stejnopisy obdrží Budoucí povinná a jeden stejnopis bude přílohou ke stavebnímu řízení před stavebním úřadem.
15. Nedílnou a neoddělitelnou součástí této Smlouvy jsou její přílohy:
Příloha č. 1 - *Situační snímek se zákresem předpokládaného rozsahu věcného břemene na Pozemku.*
Příloha č. 2 - *Pověření č.ev. POV/PŘ/B1/0023/2019 ze dne 30.10.2019 (zmocňující zástupce Budoucí oprávněné k podpisu této smlouvy).*
16. Smluvní strany po přečtení této smlouvy prohlašují, že souhlasí s jejím obsahem, což stvrzují svými podpisy.

V Úvalech dne XXXXXX

V XXXXXX dne XXXXXX

Mgr. Petr Matura
vedoucí odboru investic a dopravy

Ing. Miloslav März, manažer útvaru Obnova D
ČEZ Distribuce, a. s.

Darovací smlouva věci nemovité

uzavřená podle § 2055 a následujících občanského zákoníku

Hostín Development, s.r.o., IČO: 27567257
se sídlem Politických vězňů 912/10, Praha 1
zastoupena jednatelem Ing. Michaelem Odvárkem
(dále jen „**dárce**“)

a

Město Úvaly, IČO: 00240931
se sídlem Arnošta z Pardubic 95, Úvaly
bankovní účet č.: 19 -1524201/0100
zastoupené starostou města Mgr. Petrem Boreckým
(dále jen „**obdarovaný**“)

(společně též jako „**smluvní strany**“)

uzavírají dnešního dne, měsíce a roku v souladu s ust. § 2055 zákona 89/2012 Sb., občanský zákoník ve znění pozdějších předpisů, **tuto smlouvu o poskytnutí daru nemovité věci:**

I. PŘEDMĚT SMLOUVY

1. Dárce výslovně prohlašuje, že je **výlučným vlastníkem** nemovité věci, a to pozemku parc.č. 3929/414 o výměře 173 m², druh pozemku ostatní plocha, způsob využití ostatní komunikace, zapsaného na LV č. 3451 pro město (obec) Úvaly, kat. úz. Úvaly u Prahy z Katastrálního úřadu pro Středočeský kraj se sídlem v Praze, Katastrální pracoviště Praha – východ se sídlem (dále jen společně jako „**pozemek**“).

II. DAROVANÁ VĚC

1. Dárce tímto daruje obdarovanému:
pozemek parc.č. 3929/414
2. Dárce tímto daruje stavby inženýrských sítí umístěných na pozemku:
 - a) Stavba komunikace umístěnou a vedenou přes pozemek,
 - b) Stavba kabelových rozvodů pro veřejné osvětlení umístěné na pozemcích, zejména 18ks osvětlovacích stožárů typ Kooperativa KK6 133/60 se svítidly typ Schreder Safir 70W, které byly zkolaudovány dne 14.1.2019, kolaudační rozhodnutí č. K/12998/2018/SU/Hoz
 - c) Stavba kabelových rozvodů pro veřejné osvětlení umístěné na pozemcích, zejména 15ks stožárů typu K6-ZN se svítidly Safir 1, 70W, které byly zkolaudovány dne 13.7.2017, kolaudační rozhodnutí č. MEUV 9116/2017 STU;
 - d) Stavba vodovodního řádu PE 110-160 délky 227,1 m na pozemcích, který byl zkolaudován dne 30.1.2019, kolaudační rozhodnutí č. MÚBNLSB-OŽP-108746/2018-BUCJA;
 - e) Stavba splaškové kanalizace z PVC DN 250-300 délky 184,27 m na pozemcích, která byla zkolaudována dne 30.1.2019, kolaudační rozhodnutí č. MÚBNLSB-OŽP-108746/2018-BUCJA;
 - f) Stavba dešťové kanalizace z PVC DN 250-300 délky 191,36 m na pozemcích, která byla zkolaudována dne 30.1.2019, kolaudační rozhodnutí č. MÚBNLSB-OŽP-108746/2018-BUCJA
(dále jen společně jako „**dar**“).

3. Tato darovací smlouva slouží mimo jiné dárci jako podklad pro účely daňového přiznání daně z příjmů dle zákona č. 586/1992 Sb., o daních z příjmů.
4. Dar poskytuje dárce obdarovanému dobrovolně a není proti němu poskytnuto obdarovaným žádné protiplnění.
5. Obdarovaný dar přijímá do svého vlastnictví.

III. DALŠÍ UJEDNÁNÍ

1. Dárce prohlašuje, že dar nemá žádné právní ani faktické vady, které by bránily jeho užívání.
2. Smluvní strany se zavazují, že po uzavření této smlouvy ve prospěch druhé smluvní strany podle této smlouvy nezatíží předmět převodu závazky ve prospěch svůj ani třetích osob žádným věcným právem, nájemním ani jakýmkoli jiným právem a ani jinak předmět převodu podle této smlouvy nezatíží.
3. Smluvní strany prohlašují, že touto smlouvou na sebe přebírají veškerá práva a povinnosti vlastníka nemovitosti vyplývající ze zákona.
4. Pozemek je zatížen níže uvedenými služebnostmi, zejména pak:
 - a) věcným břemenem ve prospěch nemovitosti neevidované v katastru – právo umístění, provozování a udržování plynového potrubí dle čl. 1.1 smlouvy a geometrického plánu č. 2823-1646/2016, na základě prohlášení o zřízení služebnosti ze dne 18.11.2016, evidovaným v katastru nemovitostí pod V-21285/2016 – 209;
 - b) věcným břemenem ve prospěch nemovitosti neevidované v katastru - právo umístění, provozování a udržování dešťového kanalizačního potrubí dle čl. 1.3 smlouvy a geometrického plánu č. 2825-1646/2016, na základě prohlášení o zřízení služebnosti ze dne 18.11.2016, evidovaným v katastru nemovitostí pod V-21285/2016 – 209;
 - c) věcným břemenem ve prospěch nemovitosti neevidované v katastru - právo umístění, provozování a udržování vodovodního potrubí dle čl. 1.4 smlouvy a geometrického plánu č. 2826-1646/2016, na základě prohlášení o zřízení služebnosti ze dne 18.11.2016, evidovaným v katastru nemovitostí pod V-21285/2016 – 209;
 - d) věcným břemenem ve prospěch nemovitosti neevidované v katastru – služebnosti inženýrské sítě veřejného osvětlení podle čl. 1. smlouvy a v rozsahu vymezeném v geometrickém plánu č. 2990-2063/2018, na základě listiny: Smlouva o zřízení věcného břemene – bezúplatná ze dne 3.8.2018, evidovaným v katastru nemovitostí pod V- 16370/2018 – 209;
 - e) věcným břemenem ve prospěch nemovitosti neevidované v katastru – služebnosti inženýrské sítě dešťového kanalizačního potrubí dle čl. 1. odst. 1.3 v rozsahu vymezeném v geometrickém plánu č. 3068-181/2018, na základě listiny: Jednostranné právní jednání o zřízení služebnosti ze dne 4.2.2019, evidovaným v katastru nemovitostí pod V-1665/2019 – 209.

IV. PLNÁ MOC K ŘÍZENÍ O NÁVRHU NA VKLAD

1. Dárce tímto současně uděluje v souladu s ust. § 33 odst. 2 písm. b) zákona 500/2004 Sb., správní řád, ve znění pozdějších, předpisů, **plnou moc** právnické osobě městu Úvaly, IČO: 00240931, **pro celé řízení**, zejména

k podání Návrh na zahájení řízení o povolení vkladu do katastru nemovitostí vztahujícího se k předmětu této darovací smlouvy a současně, aby jej zastupoval v celém tomto řízení o před Katastrálním úřadem pro Prahu-východ. Zmocněnec může udělit plnou moc jiné osobě, aby místo něho za účastníka jednala.

2. Veškeré náklady spojené se zpracováním znaleckého posudku k pozemku a správních a poplatků spojených s převodem pozemku na katastru nemovitostí na obdarovaného hradí obdarovaný.

V. PŘEVOD VLASTNICKÉHO PRÁVA

1. Vlastnické právo k nemovitosti přechází na obdarovaného vkladem vlastnického práva v jeho prospěch do katastru nemovitostí u příslušného katastrálního úřadu zpětně ke dni podání návrhu na povolení vkladu vlastnického práva. Ke stejném dni přechází na obdarovaného nebezpečí škody na nemovitosti.
2. Smluvní strany se zavazují poskytnout katastrálnímu úřadu potřebnou součinnost a zavazují se doložit na výzvu katastrálního úřadu veškeré požadované podklady, popřípadě doplnit či změnit tuto smlouvu nebo návrh na vklad do katastru nemovitostí anebo odstranit vytýkané vady v souladu s požadavky příslušného katastrálního úřadu.
3. Smluvní strany prohlašují, že se až do provedení vkladu podle tohoto článku zdrží jakýchkoliv činností, které by vedly ke zmaření či ztížení tohoto úkonu.
4. V případě zamítnutí návrhu na vklad vlastnického práva dle této smlouvy příslušným katastrálním úřadem, se tato smlouva dnem nabytí právní moci tohoto zamítavého rozhodnutí od samého počátku ruší a smluvní strany jsou si povinny do 30 dnů od doručení zamítavého rozhodnutí katastrálního úřadu vrátit vše, co na základě této smlouvy nabyly.

VI. ZÁVĚREČNÁ USTANOVENÍ

1. Práva a povinnosti smluvních stran z této smlouvy vyplývající a ve smlouvě neupravené se řídí obvyklými ustanoveními občanského zákoníku a právními předpisy se smlouvou souvisejícími. Pokud by bylo jedno z výše uvedených ustanovení zcela nebo zčásti právně neúčinné, zůstává tím nedotčena právní účinnost ostatních ustanovení. Totéž platí i pro případ smluvní mezery.
2. Strany prohlašují, že skutečnosti uvedené v této Smlouvě nepovažují za obchodní tajemství ve smyslu § 504 zákona 89/2012 Sb., občanského zákoníku, ve znění pozdějších předpisů tímto výslovně souhlasí se zveřejněním veškerých náležitostí a podmínek této smlouvy a/nebo souvisejících dokumentů a informací, včetně zveřejnění této smlouvy jako celku, v rámci informací zpřístupňovaných veřejnosti bez stanovení jakýchkoli dalších podmínek, a to i prostřednictvím dálkového přístupu, zejména na webových stránkách města.
3. Tuto smlouvu je možné měnit pouze písemnou dohodou smluvních stran ve formě vzestupně číslovaných dodatků této smlouvy, podepsaných oprávněnými zástupci smluvních stran. Žádné úkony či jednání ze strany jedné smluvní strany nelze považovat za příslib uzavření smlouvy nebo dodatku k této smlouvě. V souladu s ustanovením § 1740 odstavce 3 občanského zákoníku smluvní strany nepřipouští přijetí návrhu na uzavření smlouvy s dodatkem nebo odchylkou, čímž druhá smluvní strana podpisem smlouvy souhlasí. Smluvní strany se dále dohodly, že možnost zhojení nedostatku písemné formy právního jednání se vylučuje, a že neplatnost právního jednání, pro něž si smluvní strany sjednaly písemnou formu, lze namítnout kdykoliv, tedy že mezi smluvními stranami neplatí ustanovení § 582 odstavce 1 první věta a odstavce 2 občanského zákoníku. Současně je zde platná podmínka, že smlouvu a dodatky smlouvy musí odsouhlasit orgán města, který schválil tuto smlouvu, jinak je takové ujednání (smlouva či dodatek) podle zákona o obcích absolutně neplatné.
4. Obdarovaný prohlašuje, že bere na vědomí, že město Úvaly shromažďují osobní údaje druhé smluvní strany v rozsahu uvedeném touto smlouvou včetně všech případných dodatků smlouvy, zejména jména a příjmení osob, které smlouvu podepisují za smluvní strany, jména a příjmení osob uvedených jako kontakty, včetně

případných poskytnutých či uvedených e-mailů a telefonních čísel v souladu s Nařízením Evropského parlamentu a Rady č. 2016/679, obecné nařízení o ochraně osobních údajů (GDPR), a to za účelem realizace této smlouvy. Osobní údaje shromážděné v souvislosti s touto smlouvou nebudou jiným způsobem smluvními stranami využívány, ledaže tak výslovně vyplývá z právních předpisů platných v České republice nebo byl výslovně poskytnut souhlas subjektem osobních údajů.

5. Smluvní strany souhlasí s tím, že text smlouvy je veřejně přístupnou listinou ve smyslu zákona č. 106/1999 Sb. o svobodném přístupu k informacím, ve znění pozdějších předpisů, a že město jako povinný subjekt má povinnost na žádost poskytnout informace o tomto smluvním vztahu včetně poskytnutí kopie smlouvy.
6. Tato smlouva obsahuje úplné ujednání o předmětu smlouvy a všech náležitostech, které strany měly a chtěly ve smlouvě ujednat, a které považují za důležité pro závaznost této smlouvy. Žádný projev stran učiněný při jednání o této smlouvě ani projev učiněný po uzavření této smlouvy nesmí být vykládán v rozporu s výslovnými ustanoveními této smlouvy a nezakládá žádný závazek žádné ze stran.
7. Uzavření této smlouvy schválilo zastupitelstvo Města Úvaly _____ ze dne _____ a pověřilo starostu města k jejímu podpisu.
8. Tato smlouva nabývá platnosti a účinnosti dnem podpisu poslední smluvní stranou za schválení zastupitelstva města Úvaly.
9. Tato smlouva je vyhotovena v pěti stejnopisech s platností originálu, z nichž tři vyhotovení obdrží obdarovaný, jedno vyhotovení obdrží dárce po podpisu této smlouvy, a jedno vyhotovení bude užito jako podklad pro zápis do Katastru nemovitostí.
10. Nedílnou a neoddělitelnou součástí této smlouvy jsou její přílohy:
 1. Výpis z katastru nemovitostí
 2. Kolaudační rozhodnutí
11. Podle ust. § 3 odst. 2 písm. l) zákona 340/2015 Sb. o registru smluv, město Úvaly mají výjimku z povinnosti uveřejňování smluv v registru smluv; smluvní strany sjednaly, že pokud druhá smluvní strana spadá do výčtu orgánů a organizací, jejichž smlouvy se zveřejňují, tak má tato smluvní strana povinnost smlouvu v registru smluv zveřejnit ve lhůtách stanovených zákonem, pod sankcí všech právních důsledků plynoucí ze zákona.
12. Strany po přečtení této smlouvy prohlašují, že souhlasí s jejím obsahem, což stvrzují svými podpisy.

V Úvalech dne

V Praze dne

Za obdarovaného

Za dárce

Mgr. Petr Borecký
starosta města Úvaly

Michael Odvárko
jednatel

Vyřizuje: Ing. Jiří Matějček
Mobil: 724 542 744
E-mail: jirka@ingmatejcek.cz

Datum: 15.1.2020

Akce: **Základní škola Úvaly, příspěvková organizace**
Arnošta z Pardubic 8
250 82 Úvaly

Předmět: Posudek stávajícího stavu a návrh na řešení zjištěných problémů objektu Kuchyně

Obsah

1	Úvod:.....	1
2	Podklady.....	1
3	Zjištěné skutečností	2
3.1	„Digestoře – Stížnosti na odkapy kondenzátu z hrany digestoře:	2
3.2	Posouzení vzduchotechnických jednotek a potrubí.....	2
3.2.1	Vzduchotechnická jednotka Atrea Duplex-BT 6000.	2
3.2.2	Ostatní zjištěné závady.....	4
3.2.3	Vzduchotechnická jednotka Wolf KG TOP 64W.....	5
3.3	Kontrola vzduchových výkonů.....	5
3.3.1	Stávající stav	5
3.3.2	Digestoře	5
3.3.3	Vybavení:.....	6
3.3.4	Závěr:.....	6
3.4	Obrazy proudění.....	8
3.4.1	Prostor Jídelny.....	8
3.4.2	Prostor Varny.....	9
4	Regulace	10

1 Úvod:

Na základě objednávky MÚ Úvaly, byla posuzována realizace a stav technických zařízení budovy části kuchyně Základní škola Úvaly v části VZDUCHOTECHNIKA (VZT) a MĚŘENÍ A REGULACE (MaR) s cílem zjistit příčiny stížností personálu kuchyně na nevyhovující mikroklima v prostoru varny a myčky nádobí. Dále na nevyhovující odkapy kondenzátu z instalovaných digestoří. Součástí vypracovaného posudku má být i případný návrh řešení.

2 Podklady

- Projektová dokumentace pro provedení stavby Přístavba a změna stavby – stavební úpravy Jídelny a varny ZŠ Úvaly
- Návštěva na místě dne 14.1.2020

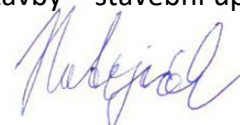

- Konzultace na místě s provozovateli a uživateli

3 Zjištěné skutečnosti

3.1 ,Digestoře – Stížnosti na odkapy kondenzátu z hrany digestoře:

Dle předložených video záznamů personálu dochází při vaření ke kondenzaci na vnitřním povrchu digestoří. Kondenzát následně stéká po povrchu digestoře a odkapává do prostoru varné plochy.

Příčina:

Příčinou je chybějící sběrná vanička pod spodní hranou digestoře. Kondenzace na povrchu vnitřních částí digestoří je běžný provozní stav. Pod všemi povrchy digestoře musí být udělány sběrné vaničky tak, aby docházelo k jeho sběru. Je vhodné tyto vaničky opatřit výtokem s uzavíracím kohoutem.

Návrh řešení:

Důvodem odkapu kondenzátu v konkrétním případě digestoří je chybějící sběrná vanička pod spodní hranou digestoře v rámci středního odsávacího pásu (na Obrázek 1 vyznačeno červeně. S podobným provedením se zpracovatel posudku již několikrát setkal a sběrná vanička pouze v místě tukových filtrů je nedostatečná. Sběrná vanička se musí nacházet pod každou hranou digestoře tak, aby zachytávala veškerý kondenzát vznikající na vnitřním povrchu digestoře. Podobný nedostatek vykazují veškeré instalované digestoře v objektu varny.



Obrázek 1 – Digestoř s vyznačenou hranou bez sběrné vaničky

3.2 Posouzení vzduchotechnických jednotek a potrubí

3.2.1 Vzduchotechnická jednotka Atrea Duplex-BT 6000.

Vzduchotechnická jednotka slouží k přívodu rekuperovaného ohřátého čerstvého vzduchu do prostoru jídelny. Odvádí vzduch z myčky a digestoře určené pro konvektomaty a trouby.

Podpis Jirky Matějčeka v modré barvě.

3.2.1.1 Nedostatečné množství vzduchu na hraně nasávací hubice myčky

Příčina:

Deformované odtahové flexibilní potrubí v místnosti strojovny VZT.

Dané použité flexibilní potrubí provedené mezi vstupem do strojovny a vzduchotechnickým zařízením realizované ze zpevněného hliníkového laminátu je nevhodné. Vlivem podtlaku dochází k deformaci vnitřní stěny potrubí. Deformací dochází ke zmenšení průtočné plochy a ke zvýšení tlakové ztráty (dané potrubí o délce cca 2m má tlakovou ztrátu více jak 200Pa). To má za příčinu nedostatečné množství odtahovaného vzduchu z prostoru myčky a digestoře konvektomatů.



Obrázek 2 – deformované flexibilní potrubí odtahu

Návrh řešení:

Vyměnit stávající flexibilní potrubí z hliníkového laminátu za potrubí pevné plechové.

3.2.1.2 Tah venkovního vzduchu do prostoru zadní komunikační chodby varny skrze větrací otvory ve fasádě.

Spojovací chodba má být provětrávána pomocí daného vzduchotechnického zařízení na stropě umístěnými přívody a odvody umístěnými v přípravných přiléhajících ke chodbě.

Příčina:

Při kontrole bylo zjištěno, že na přívodním potrubí je nefunkční servopohon vzduchotechnického zařízení. Vlivem nefunkčnosti servopohonu (jeho trvalého uzavření) docházelo k nerovnoměrnému přívodu/odvodu vzduchu vzduchotechnického zařízení. Zařízení funkčním odtahem vytvářelo v prostoru podtlak, který byl hrazen prostřednictvím přisávání venkovního vzduchu skrze otvory ve fasádě.



Obrázek 3 - Nefunkční servopohon

Návrh řešení:

Zkontrolovat, zda je nefunkčnost servopohonu zapříčiněna chybou v MaR. Popřípadě vadný servopohon vyměnit za nový.

3.2.1.3 Hlášení alarmů řídicího systému protizámrazové ochrany

Příčina:

Nízká výstupní teplota vzduchu za ohřivačem. Tato skutečnost nízké teploty výstupního vzduchu ohřivače je měřena pomocí:

- Protizámrazové ochrany ve formě kontroly výstupní teploty kapaliny z ohřivače.
- Kapilárového termostatu na výstupní straně ohřivače.

Návrh řešení:

Doporučujeme zkontrolovat funkci a funkčnost čerpadla a 3-cestného ventilu ohřivače (autoritu). Dále zkontrolovat funkci MaR při hlášení protimrazové ochrany (jak se systém zachová. Které části systému na protimrazovou ochranu reagují a zda opravdu zareagují).

3.2.2 Ostatní zjištěné závady

3.2.2.1 Nefunkční rekuperace

Při prohlídce (venkovní teplota 3°C) vzduchotechnického zařízení byla rekuperace přepnuta do režimu by-pass. Tzn, že venkovní „chladný“ vzduch neprocházel skrze rekuperační výměník a neohříval se od odpadního vzduchu odváděného z prostoru.

Návrh řešení:

Zkontrolovat požadavek systému MaR, popřípadě vyměnit nefunkční servopohon by-pass rekuperace. Nefunkčnost rekuperace v konkrétním případě způsobuje zvýšení spotřeby plynu v rámci několika 10 000,- Kč ročně.

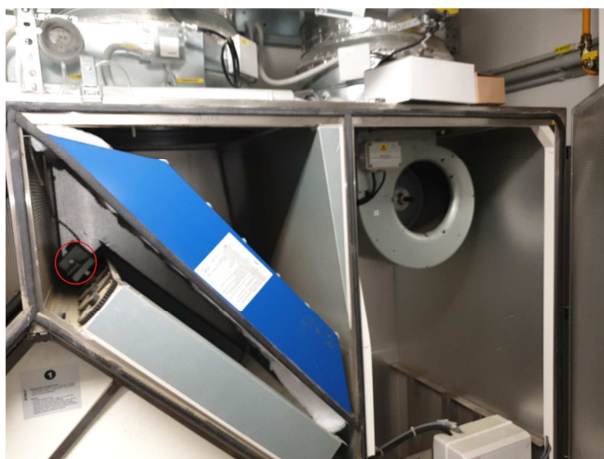

Obrázek 4 - Klapka by-pass rekuperace

3.2.2.2 Nevhodná či žádná izolace

Vzduchovod přívodu vzduchu do vzduchotechnického zařízení je izolován tepelnou izolací jenž byla součástí flexy potrubí, popřípadě není izolováno vůbec. Tato izolace není parotěsná. Při venkovních pod-nulových teplotách bude na potrubí docházet ke kondenzaci a následnému namrzání vzdušné vlhkosti a tím k degradaci potrubí. Doporučujeme povrch potrubí ve styku s vnitřním prostorem osadit parotěsnou izolací z kaučuku, která zabraňuje kondenzaci na jeho povrchu (Tloušťka

kaučukové izolace musí být dostatečná, aby nebyl rosný bod na povrchu izolace).



Obrázek 5 - Izolace vzduchovodu

Podpis Jirky Matějčeka v modré barvě.

V případě vysoké účinnosti ZTZ tepla vzduchotechnické jednotky je vhodné podobné opatření zrealizovat na odvodním potrubí. V rámci účinnosti ZTZ cca 53% k tomuto jevu v konkrétním případě pravděpodobně nikdy nedojde.

3.2.3 Vzduchotechnická jednotka Wolf KG TOP 64W

Vzduchotechnická jednotka slouží k přívodu ohřátého čerstvého vzduchu do prostoru varny. Odvádí vzduch z digestoří hlavního ostrova kuchyňských spotřebičů a myčky černého nádobí.

Zařízení pracovalo dle dostupných projekčních podkladů. Doporučujeme provést běžný servis zařízení. (Řemenový převod již jevil známky opotřebení)

3.3 Kontrola vzduchových výkonů

3.3.1 Stávající stav

Zařízení Atrea Duplex-BT 6000:

Přívodní množství vzduchu 4020 m³/h 346 Pa

Odvodní množství vzduchu 4100 m³/h 370 Pa

Zařízení přivádí vzduch do prostoru jídelny a varny převážně ve formě obdélníkových výustek. Odvádí vzduch z prostoru pole konvektomatů a myčky bílého nádobí.

Zařízení Wolf KG TOP 64W

Přívodní množství vzduchu 5690 m³/h 350 Pa

Odvodní množství vzduchu 5900 m³/h 450 Pa

Zařízení přivádí vzduch do prostoru varny pomocí obdélníkových jednořadých výustek. Odvádí vzduch z prostoru hlavního pole spotřebičů a myčky černého nádobí.

3.3.2 Digestoře

Digestoř hlavních spotřebičů 2,2mx3m

Digestoř černé myčky 1,25mx1m

Digestoř konvektomatů 3000x1,4m

Množství vzduchu potřebné pro plné odvedení vzduchu z prostoru digestoří:

$6,6+1,25+4,2=12,05\text{m}^2 \cdot 0,8\text{m/s} \times 12,05 \cdot 3600 = 34\,700 \text{ m}^3/\text{h}$

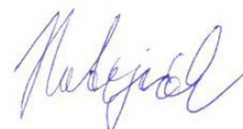

3.3.3 Vybavení:

Hlavní pole spotřebičů:

Popis zařízení -	Energie -	Příkon kw	Citěné teplo Qs kW	Latentní teplo Qt kW	Termické proudy V _{th} m ³ /h
Smažicí výklopná pánev	Plyn	21	9,45	9,45	1344
Plynový sporák	Plyn	4	1,8	1,8	785
Smažicí výklopná pánev	Elektrika	45	20,25	18	1994
Varný kotel	Plyn	24	2,4	7,2	839
Varný kotel	Plyn	24	2,4	7,2	864

Celkové potřebné množství vzduchu pro odvod tepelné zátěže z hlavního pole spotřebičů: 6 117 m³/h

Pole konvektomatů:

Popis zařízení -	Energie -	Příkon kw	Citěné teplo Qs kW	Latentní teplo Qt kW	Termické proudy V _{th} m ³ /h
Bojlerový konvektomat	Elektrika	15,9	1,908	2,862	710
Bojlerový konvektomat	Elektrika	10,4	1,248	1,872	729
Bojlerový konvektomat	Elektrika	30,5	3,66	5,49	883
Bojlerový konvektomat	Plyn	58	8,7	10,44	762

Celkové potřebné množství vzduchu pro odvod tepelné zátěže z pole konvektomatů: 3 240 m³/h

Množství odvodního vzduchu potřebného pro hlavní pole spotřebičů a myčku černého nádobí:
 $6\,117\text{ m}^3/\text{h} + 850\text{ m}^3/\text{h} = 6\,967\text{ m}^3/\text{h}$

Množství odvodního vzduchu potřebného pro pole konvektomatů a myčku bílého nádobí:
 $3\,240\text{ m}^3/\text{h} + 1000\text{ m}^3/\text{h} = 4\,240\text{ m}^3/\text{h}$

3.3.4 Závěr:

Množství vzduchu uvedené v projektu přibližně odpovídá výpočtu dle VDI 2052.

3.3.4.1 Zařízení Atrea

Zařízení Atrea Duplex-BT 6000 pro odvod tepelné zátěže z pole konvektomatů je dostatečně dimenzované.

3.3.4.2 Zařízení Wolf

Zařízení Wolf KG TOP 64W není dostatečně dimenzované pro odvod vznikajícího latentního a citelného tepla ze spotřebičů.

Jelikož byla realizace vzduchotechnických rozvodů realizována v jiném časovém horizontu než realizace vzduchotechnického zařízení, bylo zařízení ponecháno původní.

Doporučujeme instalovat zařízení nové, minimálně o výkonu 8000m³/h vybavené křížovým deskovým rekuperátorem.

Energetická úspora na provozu zařízení při provozu 5 dní v týdnu od 6:00 do 14:00 hod. s původním výkonem 5900m³/h je pro průměrnou účinnost rekuperace 80% 38 000kWh, 140Gj. Při průměrné ceně 450,-Kč/GJ je roční úspora provozních nákladů (plyn) 63 000,- Kč bez DPH při rekuperaci vzduchu.

Ostatní vzduchotechnická zařízení posuzována nebyla (větrání zázemí, větrání sanitárního zázemí, atd.)

3.3.4.3 Poznámka

Běžně doporučované množství vzduch potřebné pro plné odvedení vzduchu dle velikosti digestoří nebylo voleno z důvodu velké akumulární plochy digestoří. Velká akumulární plocha zachytí většinu vytvořených par a postupně ho odvede. Toto řešení zapříčiňuje velký podíl kondenzace na vnitřních površích digestoří, ale umožňuje nižší množství vzduchu a tudíž i menší potřebu velikosti vzduchotechnického zařízení a vzduchovodů.

Veškeré vzduchotechnické potrubí pro původní jednotku WOLF instalované v objektu je vhodné i pro mnou navrhované množství vzduchu 8000 m³/h. Při zvýšení množství vzduchu na 34 700 m³/h by muselo dojít k výměně veškerého potrubí a vnitřní plochy odlučovačů tuku v digestořích.

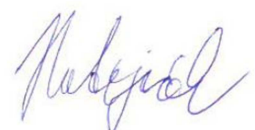

3.4 Obrazy proudění

V části obrazy proudění se zpracovatel zprávy bude primárně zabývat prostorem jídelny a varny objektu. Ostatní prostory nebude posuzovány.

3.4.1 Prostor Jídelny

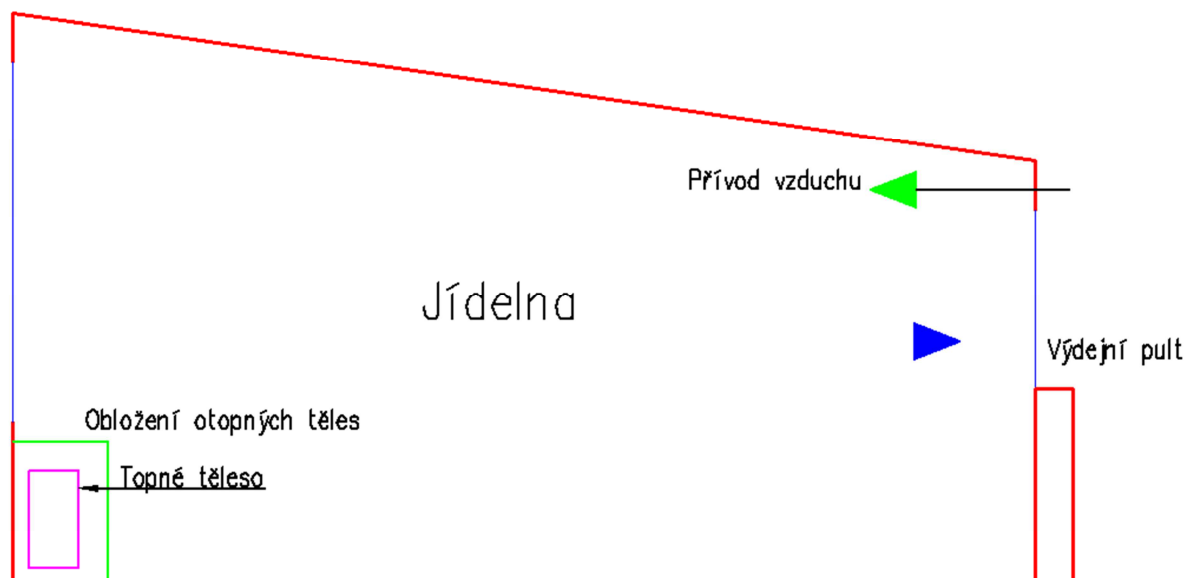

Obrázek 6 - Prostor jídelny

Prostor jídelny je větrán pomocí obdélníkových jednořadých vyústek umístěných u stropu delší stěny. Vyústky jsou umístěny na protější stěně prosklení. Dosah proudu vzduchu z obdélníkových vyústek (průměrně 0,17*0,74 s výstupní rychlostí 2m/s) je nedostatečný pro provětrání prostoru a tím k částečnému zamezení vlivu proudění chladného vzduchu od oken. Zamezení vlivu proudění chladu od oken mají stávající instalované konvektory. Pro zvýšení účinnosti budou dle vyjádření MÚ vyměněny za radiátory deskové, které nepotřebují pro daný výkon tak vysokou teplotu.

Odvod vzduchu je v místě varny (digestoř pole konvektomatů a myčky černého nádobí)

3.4.2 Prostor Varny

3.4.2.1 Stávající stav

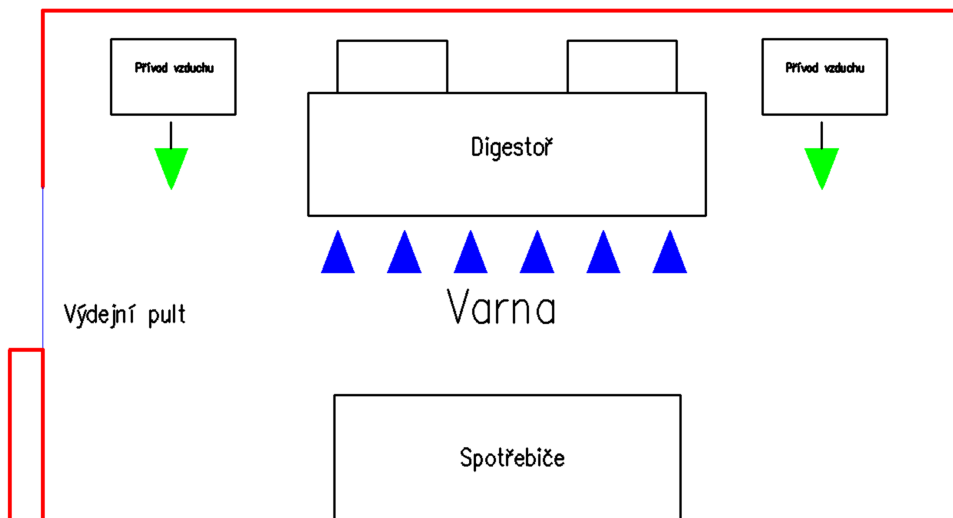

Obrázek 7 - Prostor Varny

Prostor Varny je větrán pomocí přívodních obdélníkových výústek (0,3x0,8) s průměrnou výstupní rychlostí 0,85 m/s. Odvod vzduchu zajišťuje digestoř hlavního varného pole a digestoř myčky černého nádobí.

Dle VDI 2052 je možné přivádět pracovní rozdíl teplot na výústku až 8°C oproti vzduchu odváděnému. Doporučená rychlost v pobytu osob varny 0,15-0,25m/s.

I přesto, že byla zvolena nízká výstupní rychlost vzduchu na výústkách, dochází ke vnikání chladného vzduchu do pobytového prostoru zaměstnanců varny. Volba jednořadých vyústek není vhodná pro vysoké rozdíly teplot mezi teplotou přívodní a teplotou prostorovou. Vhodný teplotní gradient pro obdélníkové vyústky umístěné ve stropu je 2-4°C.

3.4.2.2 Nový navrhovaný stav

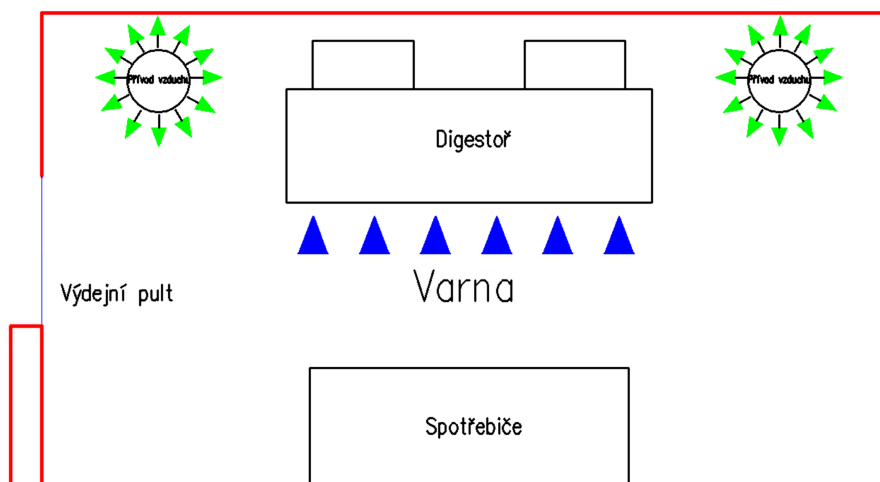

Obrázek 8 - Prostor Varny - Návrh nového obrazu proudění

Pro vysoké teplotní rozdíly je vhodné volit velkoplošné vyústky. V konkrétním případě navrhujeme použít velkoplošné textilní vyústky (výrobce Příhoda a.s.). Z předběžného výpočtu vychází textilní vyústka o průměru 315mm. Délka vyústek dle původní délky obdélníkového přívodního potrubí.

4 Regulace

V průběhu návštěvy na místě dne 14.1.2020 byla obě vzduchotechnická zařízení regulována na tlak v odvodním a přívodním potrubí. V rámci zjištěných skutečností (deformované přívodní potrubí) tato regulace způsobovala podtlak v prostoru varny, což by správně mělo vést k uzavření provozu z důvodu podtlaku v prostoru plynových spotřebičů kategorie A.

Pro kuchyně, kde jsou instalovány plynové spotřebiče, platí technická pravidla TPG 704 01 Změna 1 [18], která stanovují požadavky na větrání při provozu plynových spotřebičů. Pokud je instalováno nucené větrání, mohou být plynové spotřebiče provozovány pouze při provozu vzduchotechniky.

Doporučujeme změnit způsob regulace množství vzduchu. Přívodní ventilátor by byl řízen na požadovaný tlak v přívodním potrubí. Odvodní ventilátor by byl řízen na tlak prostoru varny vůči venkovnímu prostředí.

Obecně doporučujeme jednou ročně provést kontrolu systému MaR (offsetů, funkčnost pohonů, snímačů, senzorů a algoritmů).

V Praze dne: 17.1.2020

Vypracoval:

Ing. Jiří Matějček

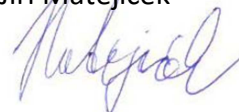

ul. Jankowa 17/1/2020

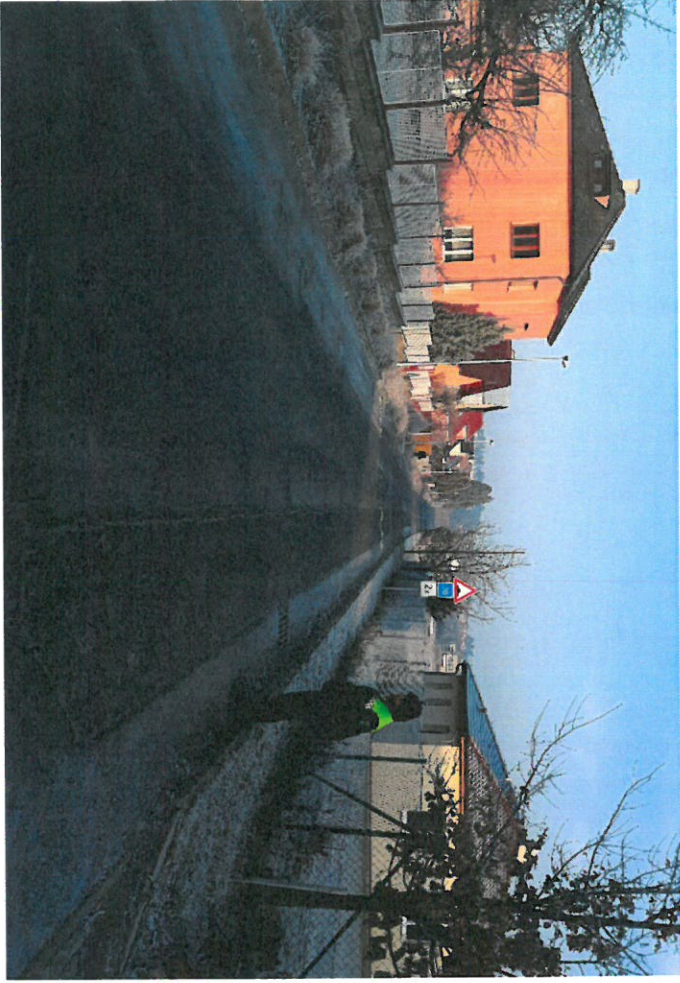

Záznam k veřejnosprávní fyzické kontrole naplnění podmínek smlouvy o poskytnutí dotace z prostředků Státního fondu rozvoje bydlení na výstavbu nájemních bytů v obcích pro příjmově vymezené osoby dle NV č. 146/2003 Sb.

Státní fond rozvoje bydlení, Vinohradská 1896/46, Vinohrady, 120 00 Praha

MĚSTO: ÚVALY
(tel.: 281091537, 739344588)

Číslo smlouvy: 9270310476, ze dne 19. října 2005

Dotace: 1 650 000 Kč

Akce: nástavba – vestavba do půdního prostoru činžovního domu č. p. 181 na pozemku p. č. 301 v katastrálním území Úvaly u Prahy, za účelem vzniku 3 nájemních bytů

Datum provedené kontroly: 10. února 2020

Z Á Z N A M

k veřejnosprávní kontrole na místě ve smyslu § 13 odst. 1 zákona č. 320/2001Sb., o finanční kontrole ve veřejné správě a o změně některých zákonů (zákon o finanční kontrole), ve znění pozdějších předpisů a kontrole dotace dle NV č. 146/2003 Sb. (dále jen „kontrola“)

u Města Úvaly, adresa: Arnošta z Pardubic 95, 250 82 Úvaly, IČO: 00240931

s předmětem naplnění podmínek smlouvy o poskytnutí dotace, a to především dodržení § 3 a § 4 NV č. 146/2003 Sb. ze dne 14. dubna 2003 (*hospodaření s veřejnými prostředky ve smyslu § 11 odst. 4 písm. a) zákona o finanční kontrole včetně konkrétních cílů kontroly*).

Kontrola byla zahájena předáním pověření ke kontrole v souladu s § 5 odst. 2. písm. a) zákona o kontrole (kontrolního řádu) dne 10. února 2020.

Pověření ke kontrole č. 11/P/2020 ve smyslu § 4 zákona o kontrole č. 255/2012 Sb. (kontrolního řádu) vydala ředitelka Státního fondu rozvoje bydlení, Ing. Hana Pejpalová, pod č.j.: 372/20/SEPO-SFRB dne 21. ledna 2020.

Kontrolu provedli:

- vedoucí kontrolní skupiny Bc. Ondřej Hroník
- členové kontrolní skupiny Renata Novotná

Kontrolovanou osobu zastupovali:

- Bc. Petr Matura, vedoucí odboru investic a dopravy města Úvaly
- Adriana Bednarčíková, vedoucí oddělení správy majetku města

Kontrolovaná osoba byla dne 10. února 2020 seznámena s právy a povinnostmi kontrolní skupiny a kontrolované osoby a zároveň se zněním Informačního memoranda o zpracování osobních údajů dle článku 13 a 14 GDPR.

Při kontrole bylo zjištěno:

Při nástavbě - vestavbě do půdního prostoru činžovního domu č. p. 181 vznikly 3 nájemní byty. 1 bytová jednotka je o velikosti 1+kk, 1 bytová jednotka je o velikosti 1+1 a 1 bytová jednotka je o velikosti 2+1. Všechny bytové jednotky jsou s velikostí podlahové plochy do 60 m². K bytům nebyly vybudovány žádné sklepní místnosti ani kóje.

Nájemní smlouvy byly uzavřeny na dobu určitou (dobu jednoho roku, přičemž smlouvy lze opakovaně prodloužit). Nájemní smlouvy byly dále prodlouženy dodatky k nájemním smlouvám (na dobu určitou, dobu maximálně jednoho roku). Nájemné je stanoveno ve výši 36,00 Kč/m²/měsíc. Ke kontrole byly předloženy všechny nájemní smlouvy včetně dodatků.

V současné době jsou obsazeny všechny. Přidělení bytů nájemcům bylo schváleno Radou města Úvaly. Předmětem kontroly nebyla kontrola faktur.

Dne 10. 02. 2020 byly zástupci kontrolované osoby navraceny všechny zapůjčené doklady a písemnosti.

Byt č.	Plocha bytu v m ²	Nájemce	Počet členů v domácnosti	Roční čistý příjem domácnosti	Průměrný čistý měs. příjem domácnosti	Příjem doložen od – do (měs/r – měs/r)	Nájemní smlouva uzavřena dne	Souhlasí s NV č. 146/2003 Sb.
7	58,90	Eva Baginová	2	?	?	06/2015-05/2016	30.06.2016	?
8	34,81	Blanka Urbanová	1	?	?	12/2015-11/2016	31.12.2016	?
9	55,70	Zdeňka Štrýnková	4	?	?	12/2015-11/2016	31.12.2016	?

* ČSÚ r. 2007 – 21.692,- Kč (hrubé mzdy)
0,8 násobek – 17.354,- Kč
1,5 násobek – 32.538,- Kč

* ČSÚ r. 2011 – 24.436,- Kč (hrubé mzdy)
0,8 násobek – 19.549,- Kč
1,5 násobek – 36.654,- Kč

* ČSÚ r. 2008 – 23.542,- Kč (hrubé mzdy)
0,8 násobek – 18.834,- Kč
1,5 násobek – 35.313,- Kč

* ČSÚ r. 2012 – 25.112,- Kč (hrubé mzdy)
0,8 násobek – 20.090,- Kč
1,5 násobek – 37.668,- Kč

* ČSÚ r. 2009 – 23.598,- Kč (hrubé mzdy)
0,8 násobek – 18.878,- Kč
1,5 násobek – 35.397,- Kč

* ČSÚ r. 2013 – 25.128,- Kč (hrubé mzdy)
0,8 násobek – 20.102,- Kč
1,5 násobek – 37.692,- Kč

* ČSÚ r. 2010 – 23.951,- Kč (hrubé mzdy)
0,8 násobek – 19.161,- Kč
1,5 násobek – 35.927,- Kč

* ČSÚ r. 2014 – 25.686,- Kč (hrubé mzdy)
0,8 násobek – 20.549,- Kč
1,5 násobek – 38.529,- Kč

* ČSÚ r. 2015 – 26.467,- Kč (hrubé mzdy)
0,8 násobek – 21.173,- Kč
1,5 násobek – 39.700,- Kč

* ČSÚ r. 2017 – 29.496,- Kč (hrubé mzdy)
0,8 násobek – 23.596,- Kč
1,5 násobek – 44.244,- Kč

* ČSÚ r. 2016 – 27.575,- Kč (hrubé mzdy)
0,8 násobek – 22.060,- Kč
1,5 násobek – 41.363,- Kč

* ČSÚ r. 2018 – 31.868,- Kč (hrubé mzdy)
0,8 násobek – 25.495,- Kč
1,5 násobek – 47.802,- Kč

Nápravná opatření – doplnění:

Město Úvaly se zavazuje zaslat ve lhůtě do 30. dubna 2020 kompletně vyplněnou, podpisem a razítkem opatřenou Přílohu k Protokolu o fyzické kontrole naplnění podmínek smlouvy o poskytnutí dotace z prostředků Státního fondu rozvoje bydlení na výstavbu nájemních bytů v obcích pro příjmově vymezené osoby dle NV č. 146/2003 Sb. včetně dokladů prokazujících výši příjmů za rozhodná období na adresu Státního fondu rozvoje bydlení, Vinohradská 1896/46, 120 00 Praha 2, k rukám Bc. Ondřeje Hroníka, příp. na e-mail: hronik.ondrej@sfrb.cz.

Dále se město Úvaly zavazuje upravit znění nájemních smluv dodatkem tak, aby byla v souladu s NV č. 146/2003 Sb. (město nedá souhlas s uzavřením smlouvy o podnájmu) a od nájemců všech tří bytů si vyžádá čestná prohlášení o tom, že nájemci a zároveň i další členové domácností neměli k datu podpisu nájemních smluv vlastnické nebo spoluvlastnické právo k bytovému domu, rodinnému domu nebo k bytu, ani je neužívali právem odpovídajícím věcnému břemeni.

O nápravě bude taktéž písemně informovat Státní fond rozvoje bydlení v Praze – ve výše uvedené lhůtě zašle kopie dodatků k nájemním smlouvám a kopie čestných prohlášení.

Počet stran záznamu: 3

Přílohy: kopie Smlouvy o nájmu bytu, kopie Dodatku č. 1, 2. a 3., kopie evidenčního listu, originál informace o pozemku ze dne 10. 02. 2020 a originál tabulky – přílohy k protokolu

Za Státní fond rozvoje bydlení:

Bc. Ondřej Hroník, vedoucí kontrolní skupiny

Renata Novotná, člen kontrolní skupiny

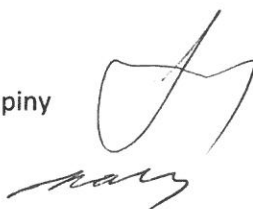

Záznam byl vyhotoven v počtu 2 výtisků.

Rozdělovník:

první výtisk pro Státní fond rozvoje bydlení

druhý výtisk pro město Úvaly

S tímto záznamem byl seznámena a záznam převzal dne 10. února 2020

Bc. Petr Matura, vedoucí odboru investic a dopravy města Úvaly

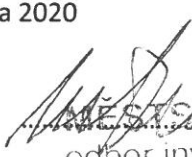
MĚSTSKÝ ÚŘAD ÚVALY
odbor investic a dopravy ①
Arnošta z Pardubic 95
250 82 ÚVALY

Záznam k veřejnosprávní fyzické kontrole naplnění podmínek smlouvy o poskytnutí dotace z prostředků Státního fondu rozvoje bydlení na výstavbu nájemních bytů v obcích pro příjmově vymezené osoby dle NV č. 146/2003 Sb.

Státní fond rozvoje bydlení, Vinohradská 1896/46, Vinohrady, 120 00 Praha

MĚSTO: ÚVALY
(tel.: 281091537, 739344588)
Číslo smlouvy: 9270360785, ze dne 25. srpna 2006
Dotace: 479 000 Kč
Akce: stavební úpravy nebytového prostoru domu č. p. 1095 na pozemku p. č. 1091 v katastrálním území Úvaly u Prahy, za účelem vzniku 1 nájemního bytu
Datum provedené kontroly: 10. února 2020

Z Á Z N A M

k veřejnosprávní kontrole na místě ve smyslu § 13 odst. 1 zákona č. 320/2001Sb., o finanční kontrole ve veřejné správě a o změně některých zákonů (zákon o finanční kontrole), ve znění pozdějších předpisů a kontrole dotace dle NV č. 146/2003 Sb. (dále jen „kontrola“)

u Města Úvaly, adresa: Arnošta z Pardubic 95, 250 82 Úvaly, IČO: 00240931

s předmětem naplnění podmínek smlouvy o poskytnutí dotace, a to především dodržení § 3 a § 4 NV č. 146/2003 Sb. ze dne 14. dubna 2003 (*hospodaření s veřejnými prostředky ve smyslu § 11 odst. 4 písm. a) zákona o finanční kontrole včetně konkrétních cílů kontroly*).

Kontrola byla zahájena předáním pověření ke kontrole v souladu s § 5 odst. 2. písm. a) zákona o kontrole (kontrolního řádu) dne 10. února 2020.

Pověření ke kontrole č. 13/P/2020 ve smyslu § 4 zákona o kontrole č. 255/2012 Sb. (kontrolního řádu) vydala ředitelka Státního fondu rozvoje bydlení, Ing. Hana Pejpalová, pod č.j.: 372/20/SEPO-SFRB dne 21. ledna 2020.

Kontrolu provedli:

- vedoucí kontrolní skupiny Bc. Ondřej Hroník
- členové kontrolní skupiny Renata Novotná

Kontrolovanou osobu zastupovali:

- Bc. Petr Matura, vedoucí odboru investic a dopravy města Úvaly
- Adriana Bednarčíková, vedoucí oddělení správy majetku města

Kontrolovaná osoba byla dne 10. února 2020 seznámena s právy a povinnostmi kontrolní skupiny a kontrolované osoby a zároveň se zněním Informačního memoranda o zpracování osobních údajů dle článku 13 a 14 GDPR.

Při kontrole bylo zjištěno:

Při stavebních úpravách nebytového prostoru domu č. p. 1095 vznikl 1 nájemní byt o velikosti 1+kk s velikostí podlahové plochy do 60 m². K bytu nebyla vybudována žádné sklepní místnosti ani kóje.

Nájemní smlouva byla uzavřena na dobu určitou (dobu jednoho roku, přičemž smlouvu lze opakovaně prodloužit). Nájemní smlouva byla dále prodloužena dodatky k nájemní smlouvě (na dobu určitou, dobu maximálně jednoho roku). Nájemné je stanoveno ve výši 38,00 Kč/m²/měsíc. Ke kontrole byla předložena nájemní smlouva včetně dodatků.

V současné době je byt obsazen. Přidělení bytu nájemci bylo schváleno Radou města Úvaly. Předmětem kontroly nebyla kontrola faktur.

Dne 10. 02. 2020 byly zástupci kontrolované osoby navráceny všechny zapůjčené doklady a písemnosti.

Byt č.	Plocha bytu v m ²	Nájemce	Počet členů v domácnosti	Roční čistý příjem domácnosti	Průměrný čistý měs. příjem domácnosti	Příjem doložen od – do (měs/r – měs/r)	Nájemní smlouva uzavřena dne	Souhlasí s NV č. 146/2003 Sb.
7	33,80	Stanislav Hasman	1	?	?	12/2015-11/2016	31.12.2016	?

* ČSÚ r. 2007 – 21.692,- Kč (hrubé mzdy)
0,8 násobek – 17.354,- Kč
1,5 násobek – 32.538,- Kč

* ČSÚ r. 2012 – 25.112,- Kč (hrubé mzdy)
0,8 násobek – 20.090,- Kč
1,5 násobek – 37.668,- Kč

* ČSÚ r. 2008 – 23.542,- Kč (hrubé mzdy)
0,8 násobek – 18.834,- Kč
1,5 násobek – 35.313,- Kč

* ČSÚ r. 2013 – 25.128,- Kč (hrubé mzdy)
0,8 násobek – 20.102,- Kč
1,5 násobek – 37.692,- Kč

* ČSÚ r. 2009 – 23.598,- Kč (hrubé mzdy)
0,8 násobek – 18.878,- Kč
1,5 násobek – 35.397,- Kč

* ČSÚ r. 2014 – 25.686,- Kč (hrubé mzdy)
0,8 násobek – 20.549,- Kč
1,5 násobek – 38.529,- Kč

* ČSÚ r. 2010 – 23.951,- Kč (hrubé mzdy)
0,8 násobek – 19.161,- Kč
1,5 násobek – 35.927,- Kč

* ČSÚ r. 2015 – 26.467,- Kč (hrubé mzdy)
0,8 násobek – 21.173,- Kč
1,5 násobek – 39.700,- Kč

* ČSÚ r. 2011 – 24.436,- Kč (hrubé mzdy)
0,8 násobek – 19.549,- Kč
1,5 násobek – 36.654,- Kč

* ČSÚ r. 2016 – 27.575,- Kč (hrubé mzdy)
0,8 násobek – 22.060,- Kč
1,5 násobek – 41.363,- Kč

* ČSÚ r. 2017 – 29.496,- Kč (hrubé mzdy)
0,8 násobek – 23.596,- Kč
1,5 násobek – 44.244,- Kč

* ČSÚ r. 2018 – 31.868,- Kč (hrubé mzdy)
0,8 násobek – 25.495,- Kč
1,5 násobek – 47.802,- Kč

Nápravná opatření – doplnění:

Město Úvaly se zavazuje zaslat ve lhůtě do 30. dubna 2020 kompletně vyplněnou, podpisem a razítkem opatřenou Přílohu k Protokolu o fyzické kontrole naplnění podmínek smlouvy o poskytnutí dotace z prostředků Státního fondu rozvoje bydlení na výstavbu nájemních bytů v obcích pro příjmově vymezené osoby dle NV č. 146/2003 Sb. včetně dokladů prokazujících výši příjmů za rozhodné období na adresu Státního fondu rozvoje bydlení, Vinohradská 1896/46, 120 00 Praha 2, k rukám Bc. Ondřeje Hroníka, příp. na e-mail: hronik.ondrej@sfrb.cz.

Dále se město Úvaly zavazuje upravit znění nájemní smlouvy dodatkem tak, aby byla v souladu s NV č. 146/2003 Sb. (město nedá souhlas s uzavřením smlouvy o podnájmu) a od nájemce si vyžádá čestné prohlášení o tom, že nájemci neměl k datu podpisu nájemní smlouvy vlastnické nebo spoluvlastnické právo k bytovému domu, rodinnému domu nebo k bytu, ani je neužíval právem odpovídajícím věcnému břemeni.

O nápravě bude taktéž písemně informovat Státní fond rozvoje bydlení v Praze – ve výše uvedené lhůtě zašle kopii dodatku k nájemní smlouvě a kopii čestného prohlášení.

Počet stran záznamu: 3

Přílohy: kopie Smlouvy o nájmu bytu, kopie Dodatku č. 1, 2. a 3., kopie evidenčního listu, originál informace o pozemku ze dne 10. 02. 2020 a originál tabulky – přílohy k protokolu

Za Státní fond rozvoje bydlení:

Bc. Ondřej Hroník, vedoucí kontrolní skupiny

Renata Novotná, člen kontrolní skupiny

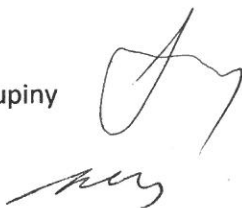

Záznam byl vyhotoven v počtu 2 výtisků.

Rozdělovník:

první výtisk pro Státní fond rozvoje bydlení

druhý výtisk pro město Úvaly

S tímto záznamem byl seznámen a záznam převzal dne 10. února 2020

Bc. Petr Matura, vedoucí odboru investic a dopravy města Úvaly



Záznam k veřejnosprávní fyzické kontrole naplnění podmínek smlouvy o poskytnutí dotace z prostředků Státního fondu rozvoje bydlení na výstavbu nájemních bytů v obcích pro příjmově vymezené osoby dle NV č. 146/2003 Sb.

Státní fond rozvoje bydlení, Vinohradská 1896/46, Vinohrady, 120 00 Praha

MĚSTO: ÚVALY
(tel.: 281091537, 739344588)

Číslo smlouvy: 9270360629, ze dne 20. září 2006

Dotace: 1 650 000 Kč

Akce: stavební úpravy v bytovém domě č. p. 1346 na pozemku p. č. 1057/1 a 1057/2 a v bytovém domě č. p. 1347 na pozemku p. č. 1056/1 a p. č. 1056/2 v katastrálním území Úvaly u Prahy, za účelem vzniku 3 nájemních bytů

Datum provedené kontroly: 10. února 2020

Z Á Z N A M

k veřejnosprávní kontrole na místě ve smyslu § 13 odst. 1 zákona č. 320/2001Sb., o finanční kontrole ve veřejné správě a o změně některých zákonů (zákon o finanční kontrole), ve znění pozdějších předpisů a kontrole dotace dle NV č. 146/2003 Sb. (dále jen „kontrola“)

u Města Úvaly, adresa: Arnošta z Pardubic 95, 250 82 Úvaly, IČO: 00240931

s předmětem naplnění podmínek smlouvy o poskytnutí dotace, a to především dodržení § 3 a § 4 NV č. 146/2003 Sb. ze dne 14. dubna 2003 (*hospodaření s veřejnými prostředky ve smyslu § 11 odst. 4 písm. a) zákona o finanční kontrole včetně konkrétních cílů kontroly*).

Kontrola byla zahájena předáním pověření ke kontrole v souladu s § 5 odst. 2. písm. a) zákona o kontrole (kontrolního řádu) dne 10. února 2020.

Pověření ke kontrole č. 12/P/2020 ve smyslu § 4 zákona o kontrole č. 255/2012 Sb. (kontrolního řádu) vydala ředitelka Státního fondu rozvoje bydlení, Ing. Hana Pejpalová, pod č.j.: 372/20/SEPO-SFRB dne 21. ledna 2020.

Kontrolu provedli:

- vedoucí kontrolní skupiny Bc. Ondřej Hroník
- člen kontrolní skupiny Renata Novotná

Kontrolovanou osobu zastupovali:

- Bc. Petr Matura, vedoucí odboru investic a dopravy města Úvaly
- Adriana Bednarčíková, vedoucí oddělení správy majetku města

Kontrolovaná osoba byla dne 10. února 2020 seznámena s právy a povinnostmi kontrolní skupiny a kontrolované osoby a zároveň se zněním Informačního memoranda o zpracování osobních údajů dle článku 13 a 14 GDPR.

Při kontrole bylo zjištěno:

Při stavebních úpravách v bytovém domě č. p. 1346 a č. p. 1347 vznikly 3 nájemní byty. 1 bytová jednotka je o velikosti 1+kk a 2 bytové jednotky jsou o velikosti 1+1. Všechny bytové jednotky jsou s velikostí podlahové plochy do 60 m². K bytům nebyly vybudovány žádné sklepní místnosti ani kóje.

Nájemní smlouvy byly uzavřeny na dobu určitou (dobu jednoho roku, přičemž smlouvy lze opakovaně prodloužit). Nájemní smlouvy byly dále prodlouženy dodatky k nájemním smlouvám (na dobu určitou, dobu maximálně jednoho roku). Nájemné je stanoveno ve výši 38,00 Kč/m²/měsíc. Ke kontrole byly předloženy všechny nájemní smlouvy včetně dodatků.

V současné době jsou obsazeny všechny. Přidělení bytů nájemcům bylo schváleno Radou města Úvaly. Předmětem kontroly nebyla kontrola faktur.

Dne 10. 02. 2020 byly zástupci kontrolované osoby navraceny všechny zapůjčené doklady a písemnosti.

Byt č.	Plocha bytu v m ²	Nájemce	Počet členů v domácnosti	Roční čistý příjem domácnosti	Průměrný čistý měs. příjem domácnosti	Příjem doložen od – do (měs/r – měs/r)	Nájemní smlouva uzavřena dne	Souhlasí s NV č. 146/2003 Sb.
15 (v č.p. 1346)	50,10	Lukáš Holoubek	1	232.225,--	19.352,--	02/2017-01/2018	01.02.2018	?
15 (v č.p. 1347)	30,40	Lucie Doktorová	1	?	?	12/2015-11/2016	31.12.2016	?
16 (v č.p. 1347)	44,50	Květa Pagáčová	1	?	?	06/2015-05/2016	30.06.2016	?

* ČSÚ r. 2007 – 21.692,- Kč (hrubé mzdy)
0,8 násobek – 17.354,- Kč
1,5 násobek – 32.538,- Kč

* ČSÚ r. 2010 – 23.951,- Kč (hrubé mzdy)
0,8 násobek – 19.161,- Kč
1,5 násobek – 35.927,- Kč

* ČSÚ r. 2008 – 23.542,- Kč (hrubé mzdy)
0,8 násobek – 18.834,- Kč
1,5 násobek – 35.313,- Kč

* ČSÚ r. 2011 – 24.436,- Kč (hrubé mzdy)
0,8 násobek – 19.549,- Kč
1,5 násobek – 36.654,- Kč

* ČSÚ r. 2009 – 23.598,- Kč (hrubé mzdy)
0,8 násobek – 18.878,- Kč
1,5 násobek – 35.397,- Kč

* ČSÚ r. 2012 – 25.112,- Kč (hrubé mzdy)
0,8 násobek – 20.090,- Kč
1,5 násobek – 37.668,- Kč

* ČSÚ r. 2013 – 25.128,- Kč (hrubé mzdy)
0,8 násobek – 20.102,- Kč
1,5 násobek – 37.692,- Kč

* ČSÚ r. 2014 – 25.686,- Kč (hrubé mzdy)
0,8 násobek – 20.549,- Kč
1,5 násobek – 38.529,- Kč

* ČSÚ r. 2015 – 26.467,- Kč (hrubé mzdy)
0,8 násobek – 21.173,- Kč
1,5 násobek – 39.700,- Kč

* ČSÚ r. 2016 – 27.575,- Kč (hrubé mzdy)
0,8 násobek – 22.060,- Kč
1,5 násobek – 41.363,- Kč

* ČSÚ r. 2017 – 29.496,- Kč (hrubé mzdy)
0,8 násobek – 23.596,- Kč
1,5 násobek – 44.244,- Kč

* ČSÚ r. 2018 – 31.868,- Kč (hrubé mzdy)
0,8 násobek – 25.495,- Kč
1,5 násobek – 47.802,- Kč

Nápravná opatření – doplnění:

Město Úvaly se zavazuje zaslat ve lhůtě do 30. dubna 2020 kompletně vyplněnou, podpisem a razítkem opatřenou Přílohu k Protokolu o fyzické kontrole naplnění podmínek smlouvy o poskytnutí dotace z prostředků Státního fondu rozvoje bydlení na výstavbu nájemních bytů v obcích pro příjmově vymezené osoby dle NV č. 146/2003 Sb. včetně dokladů prokazujících výši příjmů za rozhodná období na adresu Státního fondu rozvoje bydlení, Vinohradská 1896/46, 120 00 Praha 2, k rukám Bc. Ondřeje Hroníka, příp. na e-mail: hronik.ondrej@sfrb.cz.

Dále se město Úvaly zavazuje upravit znění nájemních smluv dodatkem tak, aby byla v souladu s NV č. 146/2003 Sb. (město nedá souhlas s uzavřením smlouvy o podnájmu) a od nájemců všech tří bytů si vyžádá čestná prohlášení o tom, že nájemci a zároveň i další členové domácností neměli k datu podpisu nájemních smluv vlastnické nebo spoluvlastnické právo k bytovému domu, rodinnému domu nebo k bytu, ani je neužívali právem odpovídajícím věcnému břemeni.

O nápravě bude taktéž písemně informovat Státní fond rozvoje bydlení v Praze – ve výše uvedené lhůtě zašle kopie dodatků k nájemním smlouvám a kopie čestných prohlášení.

Počet stran záznamu: 4

Přílohy: kopie Smlouvy o nájmu bytu, kopie Dodatku č. 1, kopie evidenčního listu, originál výpisu z katastru nemovitostí ze dne 10. 02. 2020 a originál tabulky – přílohy k protokolu

Za Státní fond rozvoje bydlení:

Bc. Ondřej Hroník, vedoucí kontrolní skupiny

Renata Novotná, člen kontrolní skupiny

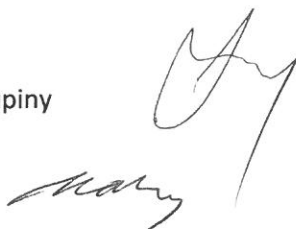

Záznam byl vyhotoven v počtu 2 výtisků.

Rozdělovník:

první výtisk pro Státní fond rozvoje bydlení

druhý výtisk pro město Úvaly

S tímto záznamem byl seznámen a záznam převzal dne 10. února 2020

Bc. Petr Matura, vedoucí odboru investic a dopravy města Úvaly



MĚSTSKÝ ÚŘAD ÚVALY
odbor investic a dopravy ①
Arnošta z Pardubic 95
250 82 ÚVALY

Zpracoval : OZS - Vokounová Veronika

Datum : 28.1.2020

Označení : DPS - Náměstí Svobody 1570
IV68; 2-sklo; barva JAVOR

DODAVATEL:

Window Holding a.s.

Hlavní 456
250 89 Lázně Toušeň
IČO: 28436024
DIČ: CZ28436024
Telefon: +420 234 001 111
Fax: +420 234 001 221
E-mail: info@vekra.cz

OBCHODNÍ ZÁSTUPCE:

Jan Chott
Hlavní 456
25089 Lázně Toušeň
Mob.: +420 724 140 402
Tel.:
E-mail: jan.chott@vekra.cz

POPTÁVAJÍCÍ:

Město Úvaly

Arnošta z Pardubic 95
250 82 Úvaly
Mob.:
Tel.: 281091502
E-mail: adriana.bednarcikova@mestouvaly.cz
IČO: 002 40 931
DIČ:

ADRESA STAVBY:

Náměstí Svobody 1570
250 82 Úvaly
Tel.:
Mob.:
E-mail:

IO19DV1

Jediná certifikovaná záruka v ČR na dodávku oken, dveří a stínění na klíč.

VEKRA[®]
OKNA | DVEŘE

CERTIFIKÁT

OVĚŘENÁ ZÁRUKA VEKRA

- ✓ Výrobky VEKRA byly zkonstruovány v souladu s nejvyššími interními standardy VEKRA v unikátním konstrukčním software VEKRA
- ✓ Shoda výrobků VEKRA s technickou výrobní dokumentací byla zkontrolována specializovanými konstruktéry VEKRA
- ✓ Každý prvek VEKRA byl vyroben v souladu s konstrukčním řešením vyplývajícím ze smlouvy a ve shodě s výrobními předpisy VEKRA
- ✓ Každý výrobek VEKRA byl namontován v souladu se schváleným montážním předpisem VEKRA
- ✓ Konstrukční řešení VEKRA, výroba VEKRA a montáž VEKRA tvoří ucelené nedělitelné dílo, na které se vztahuje plná Záruka VEKRA podle definované interní normy
- ✓ VEKRA má interními předpisy nastavený systém a procesy, které respektují nároky zákazníka vzhledem k procesu řešení reklamací a jejich vymahatelnosti

OVĚŘENO:



Window Holding a.s

Tel.: +420 234 001 111 | Fax.: +420 234 001 221 | info@windowholding.cz | www.windowholding.cz
Zapsaná v obchodním rejstříku vedeném Městským soudem v Praze, oddíl B, vložka 14506. Držitel certifikátů: ISO 9001 a ISO 14001

Vážený zákazníku,

velmi si vážíme Vašeho zájmu o okna VEKRA. VEKRA OKNA je největší výrobce oken v ČR. Jako silný a stabilní výrobce oken ručíme svým zákazníkům za prvotřídní kvalitu oken, profesionální úroveň služeb a bezproblémový servis po celou dobu životnosti oken.

Pokud budete chtít získat více informací o našich výrobcích a zejména se přesvědčit o jejich kvalitě, jste srdečně zváni do naší vzorkovny nebo výrobních závodů. Odborný konzultant Vám představí celý sortiment naší nabídky a vybere vhodný výrobek, který určitě uspokojí Vaší potřebu a odpoví na Vaše dotazy, zapracuje požadované změny a vysvětlí technické parametry nabídky a případné realizace. Seznámí Vás s detaily, které mají vliv na cenu zakázky.

VEKRA VYDRŽÍ VÍC

POŘÍDTE SI TAKÉ INTERIÉROVÉ DVEŘE A MODERNÍ STÍNÍCÍ TECHNIKU

Naším cílem je přispívat k Vašemu lepšímu každodennímu životu, proto jsme pro Vás připravili širokou nabídku modelů interiérových dveří a stínící techniky, která významně ovlivňuje komfort bydlení



INTERIÉROVÉ DVEŘE

- výběr z široké škály modelů
- možnost atypického řešení dle individuálních potřeb - prosklené stěny, posuvné dveře
- výroba z kvalitních a prověřených materiálů
- spolehlivá funkce a dlouhá životnost

STÍNÍCÍ TECHNIKA

- moderní design pro komplexní zastínění
- venkovní a vnitřní stínění doladí vaše okna i bydlení do detailu
- přispívá k optimálnímu prostředí v interiéru
- máme řešení pro rodinný dům i byt

Všechny elementy (okna, dveře) jsou zobrazeny jen schematicky, uvedené rozměry jsou výrobní (vnější) rozměry oken.
Prvky jsou zobrazeny z pohledu z interiéru, pro orientaci otevírání.

Pozice: 1

Množství: 1 ks

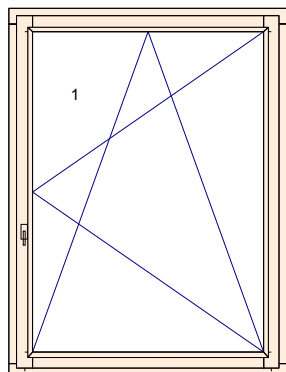

TYP: jednokřídle okno
 Profil: IV68
 Dřevina: smrk fixní
 Barva: Javor 18 / Javor 18
 Barva okap. Stříbrná
 Okap. rám: okapnice rámová ok.AWZ 14/22
 Barv.těsnění: Běžové
 Rám: rám okenní
 Kotvení: 2 * na kotvy
 Parap.dráž. Venku / Uvnitř
 Křídlo: okenní křídlo
 Sklo: 4 Float/16/4 Planibel Top N+, Argon Ug 1.10, Rw=30 dB
 Tloušťka: 24.0 mm
 Rámeček: Černý
 Kování: **č. název otvírky**
 1 otevíravé sklopné pravé
 Par.Kování: **Název parametru** **Hodnota parametru**
 Kameny_LOGO LOGO VEKRA
 Váha: 78kg

Jednotková cena: Cena celkem:
22895,00 Kč 22895,00 Kč

Klička TYP 01 ocel

Pozice: 2

Množství: 1 ks

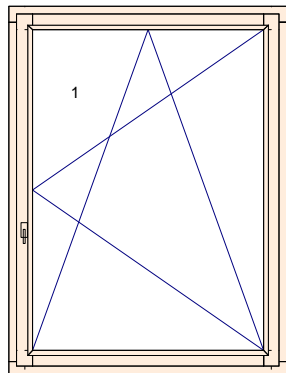

TYP: jednokřídle okno
 Profil: IV68
 Dřevina: smrk fixní
 Barva: Javor 18 / Javor 18
 Barva okap. Stříbrná
 Okap. rám: okapnice rámová ok.AWZ 14/22
 Barv.těsnění: Běžové
 Rám: rám okenní
 Kotvení: 2 * na kotvy
 Parap.dráž. Venku / Uvnitř
 Křídlo: okenní křídlo
 Sklo: 4 Float/16/4 Planibel Top N+, Argon Ug 1.10, Rw=30 dB
 Tloušťka: 24.0 mm
 Rámeček: Černý
 Kování: **č. název otvírky**
 1 otevíravé sklopné pravé
 Par.Kování: **Název parametru** **Hodnota parametru**
 Kameny_LOGO LOGO VEKRA
 Váha: 78kg

Jednotková cena: Cena celkem:
22895,00 Kč 22895,00 Kč

Klička TYP 01 ocel

Pozice: 3

Množství: 1 ks

TYP: Konstrukce - IV68
 Profil: IV68
 Dřevina: smrk fixní
 Barva: Javor 18 / Javor 18
 Barva okap. Stříbrná
 Okap. rám: okapnice rámová ok.AWZ 14/22
 Barv.těsnění: Běžové
 Rám: rám okenní
 Spojka: **PolohaŠířkaPopis**
 vodorovně164 mmlibovolný ořez, rám bude 82mm
 Kotvení: 3 * na kotvy
 Parap.dráž. Venku / Uvnitř
 Křídlo: 3 * okenní křídlo,
 okenní křídlo malé
 Sklo: 4 ks : 4 Float/16/4 Planibel Top N+, Argon Ug 1.10,
 Rw=30 dB
 Tloušťka: 4 ks: 24.0 mm
 Rámeček: Černý
 Kování: **č. název otvírky**
 1 sklopné klika nahoře
 2 otevíravé sklopné levé balkon
 3 otevíravé sklopné pravé
 4 sklopné klika nahoře
 Par.Kování: **Název parametru** **Hodnota parametru**
 Kameny_LOGO LOGO VEKRA
 Váha: 204kg

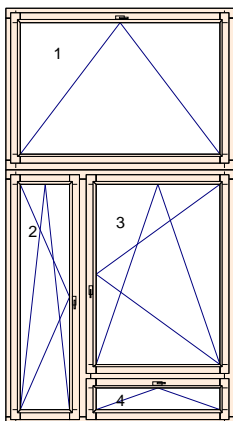

Jednotková cena: Cena celkem:
73880,00 Kč 73880,00 Kč

Klička TYP 01 ocel

CENA KE SLEVĚ

119670,00 Kč

Pozice: S1

Množství: 1 ks MONTÁŽ - VEKRA

Jednotková cena: Cena celkem:
0,00 Kč 0,00 Kč

Pozice: S2

Množství: 1 ks Cena za montáž, demontáž, zednické zapravení (zděný dům)
 obvod 25 - 50 bm

Jedn.cena (26,780 metr * 515,00 Kč = 13792,00 Kč)

Jednotková cena: Cena celkem:
13792,00 Kč 13792,00 Kč

Pozice: S3	Množství: 1 ks	Apu lišta pro zednické začištění (Boky + Nadpraží)		
			<u>Jednotková cena:</u>	<u>Cena celkem:</u>
			336,00 Kč	336,00 Kč

Pozice: S4	Množství: 1 ks	Likvidace oken REKORD - Praha, Stř. Čechy, 25 - 50 bm		
		Jedn.cena (26,780 metr * 83,00 Kč = 2223,00 Kč)		
			<u>Jednotková cena:</u>	<u>Cena celkem:</u>
			2223,00 Kč	2223,00 Kč

Alternativa: S5	Množství: 1 ks	Materiál pro UZÁVĚRY PŘIPOJOVACÍ SPÁRY - VEKRA rekonstrukce, zalomené ostění popř.bez možnosti zapustit rám int.strana - parotěsná vrstva ext.strana - paropropustná vrstva		
			<u>Jednotková cena:</u>	<u>Cena celkem:</u>
			1204,00 Kč	1204,00 Kč

Alternativa: S6	Množství: 1 ks	Cena montáže UZÁVĚRY PŘIPOJOVACÍ SPÁRY rekonstrukce, zalomené ostění popř.bez možnosti zapustit rám int.strana - parotěsná vrstva ext.strana - paropropustná vrstva		
			<u>Jednotková cena:</u>	<u>Cena celkem:</u>
			1721,00 Kč	1721,00 Kč

Pozice: S7	Množství: 1 ks	Dodávka parapetů (zaměřené) INTER.- PVC, barva bílá, hl. 240mm		
			<u>Jednotková cena:</u>	<u>Cena celkem:</u>
			1104,00Kč	1104,00 Kč
		Dodávka parapetů 2ks	544,00 Kč	544,00 Kč
		Montáž parapetů v délce do 4000 mm	280,00 Kč	560,00 Kč

Pozice: S8**Množství: 1 ks** LešeníJednotková cena: Cena celkem:
3800,00 Kč **3800,00 Kč****Pozice: S9****Množství: 1 ks** Expediční nákladyJednotková cena: Cena celkem:
1000,00 Kč **1000,00 Kč****Pozice: S10****Množství: 1 ks** Doprava (zakázka s montáží)Jednotková cena: Cena celkem:
0,00 Kč **0,00 Kč****KOMENTÁŘ OBCHODNÍKA a PLATEBNÍ PODMÍNKY:**

Suma položek		141925,00 Kč
Zákaznická sleva	-42,00 %	-50261,00 Kč
Částka bez DPH		91664,00 Kč
DPH 21% - SPZ	0,00 %	0,00 Kč
Částka celkem		91664,00 Kč
		=====

DŮLEŽITÉ INFORMACE**ZÁRUKA**

- 60 měsíců záruka na dodávku otvorových výplní; je-li dodávka realizována bez montáže, je poskytována záruka 24 měsíců
- 60 měsíců záruka na doplňky (parapety, žaluzie, služby atd.), jsou-li součástí dodávky otvorových výplní

PLATNOST NABÍDKY: do 29.2.2020

TERMÍN VÝROBY:

6-8 týdnů od podpisu smlouvy a uhrazení zálohy (uhrazením se rozumí připsání zálohy na účet zhotovitele)

TERMÍN MONTÁŽE / DODÁVKY:

termín bude dohodnut individuálně minimálně 10 dní před dokončením výroby oken

INFORMACE K MONTÁŽI:

Zkušební montážníci zajistí zákazníkům odbornou montáž oken a dveří pro všechny druhy staveb, včetně nízkoenergetických a pasivních domů. Odbornou montáží zákazník získá jistotu bezproblémového používání oken a dveří s deklarovanou zárukou. Jako ALTERNATIVA je v nabídce uvedeny UZÁVĚRY PŘIPOJOVACÍ SPÁRY, kterou požaduje ČSN 730540-2 (Tepelná ochrana budov) a ČSN 74 6077 (Požadavky na zabudování). Její cena není součástí celkové částky. Cenová nabídka neobsahuje cenu za manipulační techniku pro montáž HS portálů a prvků nad 150kg. Použití manipulační techniky bude řešeno při zaměření či obhlídce na stavbě. Dle zjištění na stavbě bude stanovena cena za manipulační techniku, o kterou bude navýšena celková částka aktualizované nabídky, resp. smlouvy.

ALTERNATIVNÍ POLOŽKY NEJSOU ZAPOČTENY V CELKOVÉ CENĚ!**STANOVENÍ DPH:**

Pro danou cenovou kalkulaci bylo zakalkulováno DPH dle předběžného uvážení našeho pracovníka. Stanovení DPH se bude dále řešit dle čestného prohlášení objednatele v součinnosti s platným zákonem o DPH.

Ochrana osobních údajů:

Doručením či převzetím nabídky dochází ke zpracování osobních údajů zákazníka ze strany WH, které jsou nezbytné pro zpracování nabídky a pro provedení opatření přijatých před uzavřením smlouvy mezi WH a zákazníkem a následně pro případné řádné plnění smlouvy. WH zpracovává osobní údaje převzaté od zákazníka v souladu s nařízením Evropského parlamentu a Rady (EU) č. 2016/679 o ochraně fyzických osob v souvislosti se zpracováním osobních údajů a o volném pohybu těchto údajů neboli General Data Protection Regulation (dále jen „GDPR“) při zachování veškerých práv zákazníka, jakožto subjektu údajů, zejména dle čl. 12 - čl. 23 GDPR, a to výlučně za účelem výkonu své podnikatelské činnosti - nabídky, prodeje, dodávky a servisu svých výrobků, a to po dobu do uzavření smlouvy na dodávku výrobků nebo do uplatnění práva zákazníka na jejich výmaz učiněné mailem na adresu: gdpr@windowholding.cz.

Zaměstnanci Window Holding a.s. Vám děkují, že jste se s poptávkou obrátil(a) na naši společnost a doufáme, že Vám naše nabídka bude po všech stránkách vyhovovat a těšíme se na další spolupráci.

Se srdečným pozdravem

Jan
Chott

E-mail : jan.chott@vekra.cz

Mobil : +420 724 140 402

Bližší informace:

www.vekra.cz
www.windowholding.cz

Poptávající tímto dává pokyn dodavateli ke zpracování smlouvy o dílo, jejíž podstatné náležitosti jsou obsahem této cenové nabídky a zavazuje se takovou smlouvu o dílo s dodavatelem neprodleně po jejím předložení uzavřít. V případě neuzavření smlouvy o dílo se poptávající zavazuje uhradit dodavateli jím skutečně vynaložené náklady na vypracování této cenové nabídky a smlouvy o dílo.

V _____ dne: _____

.....

SMLOUVA O DÍLO

Město Úvaly, IČO: 00240931, se sídlem Arnošta z Pardubic 95, 250 82 Úvaly, ID datové schránky: pa3bvse, zastoupené Mgr. Petrem Boreckým, starostou, oprávněným za tento samosprávný územní celek podepisovat samostatně

(dále jen "**Objednatel**")

a

VAHY PRO, s.r.o., IČO: 27275906, se sídlem Bořislav 159, 415 01 Teplice, zapsaná v obchodním rejstříku vedeném Krajským soudem v Ústí nad Labem, oddíl C, vložka 21846, ID datové schránky: kx89mkr, zastoupená Jiřím Mrázkem, jednatelem oprávněným zastupovat společnost samostatně

(dále jen "**Dodavatel**")

(Objednatel a Dodavatel dále společně jen jako "**Strany**" a každý jednotlivě jako "**Strana**")

uzavírají níže uvedenou smlouvu:

ČLÁNEK 1 VÝKLAD POJMŮ

1.1 Ledaže by v textu této Smlouvy bylo stanoveno jinak, následující pojmy užitě v textu Smlouvy budou mít významy, jak je uvedeno níže:

"Cena"	má význam stanovený v odstavci 5.1 této Smlouvy;
"Kč"	znamená české koruny či jinou případnou budoucí zákonnou měnu České republiky;
"Místo plnění"	má význam stanovený v odstavci 3.1 této Smlouvy;
"Nabídka"	znamená nabídku Dodavatele na provedení Zakázky předloženou Objednateli v rámci zadávacího řízení Zakázky, která byla Objednatelem v souladu s podmínkami zadávacího řízení Zakázky vybrána jako nejvhodnější;
"Občanský zákoník"	znamená zákon č. 89/2012 Sb., občanský zákoník, v platném znění;
"Pracovní den"	znamená veškeré dny, kromě sobot, nedělí a všech dnů, které jsou v České republice zákonnými státními svátky;
"Předávací protokol"	má význam stanovený v odstavci 6.3 této Smlouvy;
"Předmět plnění"	má význam stanovený v odstavci 2.1 této Smlouvy;
"Rozpis Ceny"	znamená rozpis nabídkové ceny, ve znění přiloženém k Nabídce, který tvoří <u>Přílohu 1</u> této Smlouvy;
"Sběrný dvůr"	znamená areál Sběrného dvora Úvaly nacházející se na pozemku parc. č. 3957/32, katastrální území Úvaly u Prahy, obec Úvaly, v ulici Škvorecká, 250 82 Úvaly;
"Smlouva"	znamená tuto smlouvu o dílo (včetně všech jejích Příloh) uzavřenou mezi Objednatelem a Dodavatelem, tak jak může být kdykoliv v budoucnu doplňována či měněna;
"Termín plnění"	má význam stanovený v odstavci 4.1 této Smlouvy;
"Vybavení"	má význam stanovený v odstavci 2.1 této Smlouvy; a
"Zakázka"	znamená veřejnou zakázku malého rozsahu na dodávky práce evidovanou u Objednatele pod názvem "Město Úvaly – Vybavení"

sběrného dvora”, jejíž zadávací řízení bylo zahájeno dne 18. února 2020, na základě výzvy Objednatele zveřejněné na profilu Objednatele (zadavatele).

1.2 Následující přílohy jsou připojeny k této Smlouvě a jsou považovány za její nedílnou součást:

Příloha 1 - Rozpis Ceny; a
Příloha 2 - Technická specifikace Vybavení.

ČLÁNEK 2 PŘEDMĚT SMLOUVY, PŘEDMĚT DÍLA A ZPŮSOB JEHO PROVÁDĚNÍ

2.1 Předmětem této Smlouvy je závazek Dodavatele dodat Objednateli v souladu s podmínkami této Smlouvy, zadávací dokumentací Zakázky a Nabídkou následující vybavení Sběrného dvora:

- (a) **jednu (1) silniční železobetonovou prefabrikovanou mostovou váhu**
- (b) **jednu (1) automatickou silniční vjezdovou závoru; a**
- (c) **jeden (1) signalizační semafor dvoubarevný;**

(dále společně jen „**Vybavení**“), a to včetně dopravy, montáže, instalace, uvedení do provozu, zaškolení obsluhy Vybavení a předání dokumentace uvedené v odstavci 2.3 níže (dále společně jen „**Předmět plnění**“). Podrobný popis Vybavení je uveden v technické specifikaci, která tvoří Přílohu 2 této Smlouvy.

2.2 Vybavení bude Dodavatelem v Místě plnění umístěno a nainstalováno v souladu se situací, která je součástí Technické specifikace a dle požadavků Objednatele.

2.3 Dodavatel je povinen současně s předáním Vybavení předat Objednateli též veškerou související dokumentaci, zejména:

- (a) návody k obsluze a údržbě dodaného Vybavení v českém jazyce (v tištěné i elektronické podobě);
- (b) záruční listiny Vybavení;
- (c) písemná prohlášení o shodě dle zákona č. 22/1997 Sb. o technických požadavcích na výrobky apod; a
- (d) veškeré ostatní materiály související s předmětem plnění dle této Smlouvy.

2.5 Dodavatel se touto Smlouvou výslovně zavazuje provést Předmět plnění tak, aby byl připraven k provozu v souladu se všemi příslušnými platnými předpisy a normami, včetně předepsaných požadavků na bezpečnost a ochranu zdraví při práci. Součástí plnění ze strany Dodavatele je zaškolení obsluhy dodaného Vybavení (včetně součinnosti při uvádění do provozu) dle požadavků a pokynů Objednatele.

2.6 Objednatel se touto Smlouvou zavazuje řádně a včas Vybavení od Dodavatele převzít a zaplatit Cenu v souladu s podmínkami a ve lhůtách stanovených v této Smlouvě.

2.7 Dodavatel je oprávněn provést příslušné části Předmětu plnění prostřednictvím poddodavatele, který byl jako poddodavatel výslovně uveden v Nabídce. Provedením jakékoliv části Předmětu plnění kterýmkoliv poddodavatelem nejsou jakkoliv dotčeny povinnosti a závazky Dodavatele vyplývající z této Smlouvy. Objednatel není povinen uhradit žádné platby kterémukoliv ze poddodavatelů Dodavatele za jakoukoliv část Předmětu plnění. Pokud Dodavatel provede jakoukoliv část Předmětu plnění prostřednictvím poddodavatele, bude Objednatel oprávněn se (bez jakéhokoliv závazku) aktivně zúčastnit každého jednání Dodavatele a takového poddodavatele. Poddodavatele lze vyměnit pouze s předchozím písemným souhlasem Objednatele, který může být v případě poddodavatele, kterým Dodavatel prokazoval kvalifikaci v zadávacím řízení Zakázky, dán výlučně za předpokladu, že takový poddodavatel bude nahrazen osobou splňující kvalifikaci požadovanou v zadávacím řízení Zakázky v minimálně stejném rozsahu jako nahrazovaný poddodavatel.

2.8 Dodavatel tímto výslovně prohlašuje, že je seznámen se skutečností, že v průběhu provádění Předmětu plnění (dílo dle této smlouvy) budou současně probíhat stavební práce na výstavbu Sběrného dvora. Dodavatel se tímto zavazuje, že při provádění Předmětu plnění bude spolupracovat a bude své činnosti koordinovat se společností **AQUATEST a.s.**, IČO: 44794843, se sídlem

Geologická 988/4, 152 00 Praha 5, která provádí stavební práce ve věci výstavby Sběrného dvora tak, aby při vlastním umístění Vybavení nedošlo k poškození plochy areálu Sběrného dvora a k případnému zásahu do záruk na stavební práce provedené touto společností AQUATEST a.s. v areálu Sběrného dvora.

- 2.9 Před zahájením realizace Předmětu plnění Objednatel svolá koordinační jednání ve věci výkopových a zemních prací pro osazení Vybavení, s tím, že termín tohoto koordinačního jednání bude Dodavateli písemně sdělen, a to alespoň **dva (2) Pracovní dny** před plánovaným termínem takového koordinačního jednání. Dodavatel je povinen se tohoto jednání zúčastnit.
- 2.10 Součástí Předmětu plnění **není provedení výkopových a zemních prací.**
- 2.11 Provedení díla Dodavatelem se rozumí úplné, funkční a bezvadné provedení všech prací, dodávek a zařízení nezbytných pro řádné dokončení Předmětu plnění, dále provedení veškerých činností souvisejících s provedením příslušných prací, jejichž provedení je pro řádné dokončení Předmětu plnění nezbytné, a to za sjednanou Cenu, zejména:
- a) zajištění ochrany stávajících inženýrských sítí (IS) během provádění Předmětu plnění,
 - b) pasportizace povrchů příjezdových komunikací a okolí vozovky, která by mohla být poškozena v důsledku pohybu těžké techniky včetně povrchu areálu Sběrného dvora;
 - c) zřízení a vedení přípojky vody, elektro a dalších inženýrských sítí (IS) pro zařízení Místa plnění, přičemž spotřebu těchto energií v průběhu provádění Předmětu plnění hradí Dodavatel včetně uzavření příslušných smluv,
 - d) vyhotovení a předložení Objednateli četnosti a tras nákladní dopravy Předmětu plnění, nejpozději při předání místa plnění,
 - e) zajištění odvozu a likvidace odpadů v souladu se zákonem č. 185/2001 Sb., o odpadech, v platném znění, včetně předložení *návrhu Systému likvidace odpadů vzniklých v průběhu realizace Předmětu plnění*, před zahájením vlastní realizace prací a nejpozději při převjímacím řízení předložení dokladů o evidenci a likvidaci odpadů vzniklých v průběhu realizace Předmětu plnění,
 - f) zajištění ochrany životního prostředí, Dodavatel bude Předmět plnění realizovat tak, aby neměla nepříznivý dopad na životní prostředí a okolí Místa plnění,
 - g) zajištění bezpečnosti při provádění Předmětu plnění a realizace opatření v souladu s pokyny koordinátora BOZP a v souladu s technickými, právními či jinými předpisy týkajícími se BOZP plánem BOZP, a předcházení škod na zdraví osob vykonávajících profesní výkony na stavbě (tj. zaměstnanců zhotovitele, jeho poddodavatelů, poradců či jiných osob přizvaných zhotovitelem nebo objednatel na stavbu),
 - h) plnění povinností a odpovědnost za dodržování předpisů požární ochrany (PO),
 - i) předložení harmonogramu postupu prací (HPP) na výzvu Objednatele nejpozději do 5 dnů,
 - j) zajištění čistoty v Místě plnění a zejména v jeho okolí, v případě potřeby zajistit čištění komunikací dotčených provozem Dodavatele, zejména výjezd a příjezd na Místo plnění, jakož i všech pozemních komunikací, veřejných prostranství, případně jakýkoli věcí, které byly činností Dodavatele znečištěny,
 - k) provedení celkového úklidu Místa plnění, provedení likvidace zařízení staveniště do jednoho (1) týdne od ukončení realizace Předmětu plnění,
 - l) provedení všech zkoušek a revizí a dalších nutných úředních zkoušek k prokázání kvality a bezpečné provozuschopnosti Předmětu plnění a jeho součástí, včetně podrobných technických záznamů o průběhu a výsledcích těchto zkoušek;
 - m) předání prohlášení o shodě na všechny použité materiály a zařízení a další doklady, souvisejících s plněním Předmětu plnění (atesty, revize, certifikáty, protokoly o zkouškách, doklady o likvidaci odpadů v souladu s platnou legislativou, atd.), provedení zaškolení pracovníků Objednatele na obsluhu veškerého dodaného Vybavení, jak budou vyplývat ze seznamu dokladů,
 - n) uvedení pozemních komunikací, staveb, pozemků a dalších věcí, jejichž úpravy nejsou součástí Předmětu plnění, ale budou realizací Předmětu plnění dotčeny či poškozeny, do původního stavu. Všechny povrchy, konstrukce a plochy Sběrného dvora a/nebo jeho okolí poškozené v důsledku provádění Předmětu plnění budou před předáním Předmětu plnění Objednateli uvedeny Dodavatelem na jeho náklady do původního stavu, v případě zničení budou Dodavatelem na jeho náklady nahrazeny novými,

- o) vyhotovení nebo zajištění vyhotovení před zahájením prací fotodokumentace stávajícího stavu okolních nemovitostí a vyhotovení nebo zajištění vyhotovení fotodokumentace v jejím průběhu, zejména jakoukoli změnu na stavu a odkrytých historických souvislostí stavby, pozemku nebo věci, a předání této fotodokumentace vždy po jejím vyhotovení v jednom (1) elektronickém vyhotovení na CD/DVD či flash disku Objednateli,
- p) vyhotovení nebo zajištění vyhotovení průběžné fotodokumentace z průběhu provádění realizace Předmětu plnění, včetně případných změn tohoto stavu, jakož i o způsobu a kvalitě prováděných prací před jejich zakryváním v digitální formě; dokumentaci průběžně předloží Objednateli (zejména těch prací, které se stanou dalším postupem nepřístupnými nebo budou zakryty) a předání závěrečné fotodokumentace v jednom (1) elektronickém vyhotovení na CD/DVD či flash disku Objednateli,
- q) zajištění pravidelné účasti Dodavatele na všech kontrolních dnech stavby,
- r) záručního servisu během záručních lhůt podle této Smlouvy a podle zákona,
- s) vypracování geodetického zaměření, které musí být započítáno v celkové ceně ve třech (3) listinných (grafických) vyhotoveních a jednom (1) vyhotovení v digitální podobě (ve formátu *.dwg a *.pdf), a
- t) vypracování potřebných výrobních dokumentací pro splnění podmínek této Smlouvy.

ČLÁNEK 3 MÍSTO PLNĚNÍ A JEHO PŘEVZETÍ, POVINNOSTI DODAVATELE

- 3.1 Vybavení bude dodáno, umístěno a instalováno v areálu Sběrného dvora (dále jen "**Místo plnění**"), v souladu se situací, která je součástí Technické specifikace. Před podpisem této Smlouvy Dodavatel prověřil a seznámil se s Místem plnění a prohlašuje, že Místo plnění je vhodné pro a plně umožňuje umístění a instalaci Vybavení.
- 3.2 Před zahájením umístění a instalace Vybavení Dodavatel převezme, v návaznosti na koordinační jednání uvedené v bodu 2.9 výše a v návaznosti na obdržení výzvy uvedené v bodu 4.1 této Smlouvy, od Objednatele Místo plnění, a to na základě písemného protokolu, který bude podepsán oběma Stranami. Písemný protokol ohledně převzetí Místa plnění bude obsahovat, mimo jiné, jména osob pověřených jednáním a stykem s pracovníky druhé Strany s vymezením funkcí a pravomocí, vymezení prostoru Místa plnění včetně určení přístupových cest, vstupů na Místo plnění apod., a určení prostoru pro odstavení strojů a uložení zařízení, použitých při provádění prací.
- 3.3 Dodavatel prohlašuje, že před uzavřením této Smlouvy:
- (a) si s Objednatelem vyjasnil všechny podmínky pro provedení Předmětu plnění a bylo mu umožněno provést šetření na Místě plnění;
 - (b) zahrnul všechny technické a dodací podmínky provedení Předmětu plnění do Rozpisu Ceny;
 - (c) veškeré své požadavky na Objednatele uplatnil v této Smlouvě; a
 - (d) řádně překontroloval předané podkladové materiály pro provedení Předmětu plnění.
- 3.5 Dodavatel se tímto zavazuje, že po celou dobu trvání této Smlouvy bude udržovat v platnosti pojištění odpovědnosti za škodu způsobenou Dodavatelem třetí osobě (na majetku, zdraví a životě) s limitem pojistného plnění minimálně ve výši **500.000,- Kč** na jednu pojistnou událost a vyšší spoluúčasti Dodavatele nepřesahující částku **50.000,- Kč**. Před uzavřením této Smlouvy Dodavatel předložil Objednateli kopii platné a účinné pojistné smlouvy splňující podmínky uvedené v předchozí větě.

ČLÁNEK 4 TERMÍN PLNĚNÍ

- 4.1 Dodavatel se zavazuje, že předmět plnění dle této Smlouvy řádně dokončí a bez jakýchkoliv vad a/nebo nedodělků (respektive pouze s ojedinělými drobnými vadami, které samy o sobě ani ve spojení s jinými nebrání užívání stavby funkčně nebo esteticky, ani její užívání podstatným způsobem neomezuje) jej v souladu s článkem 6 této Smlouvy předá Objednateli ve lhůtě **třiceti (30) dnů** ode dne obdržení písemné výzvy Objednatele k dodání Vybavení (dále jen "**Termín plnění**"), avšak s tím, že k takovému předání dojde nejpozději dne **20. dubna 2020**.
- 4.2 Pokud Dodavatel neobdrží takovou písemnou výzvu Objednatele uvedenou v odstavci 4.1 výše nejpozději **20. března 2020**, pak tato Smlouva automaticky zanikne bez jakýchkoliv nároků Dodavatele vůči Objednateli.

- 4.3 Dodavatel se zavazuje vždy předem písemně vyrozumět Objednatele v případě jakéhokoliv ohrožení Termínu plnění a o jakýchkoliv skutečnostech, které mohou znemožnit provedení Předmětu plnění.

ČLÁNEK 5 CENA

- 5.1 Celková konečná cena za řádné a včasné dodání Předmětu plnění činí **382.300,- Kč** (slovy: tři sta osmdesát dva tisíc tři sta korun českých) bez DPH s tím, že DPH je ve výši 21% (slovy: dvacet jedna procent), tj. částka 80.283,- Kč (slovy: osmdesát tisíc dvě stě osmdesát tři korun českých), a tedy celková konečná cena včetně DPH činí **462.583,- Kč** (slovy: čtyři sta šedesát dva tisíc pět set osmdesát tři korun českých) (dále jen "**Cena**"). Cena zahrnuje ocenění všech plnění Dodavatele nutných k řádnému provedení Předmětu plnění a je podrobně rozepsána v Rozpisu Ceny.
- 5.2 Cena je stanovena jako celková konečná cena v souladu s Nabídkou a může být navýšena pouze v případě zvýšení zákonné sazby daně z přidané hodnoty (DPH). Dodavatel tímto přebírá nebezpečí změny okolností ve smyslu §1765(2) Občanského zákoníku.
- 5.3 Faktura bude Dodavatelem doručena Objednateli nejpozději do **pěti (5) Pracovních dnů** ode dne předání Předmětu plnění Dodavatelem Objednateli a po jeho převzetí Objednatelem v souladu s odstavcem 6.3 této Smlouvy, avšak nejdříve poté, co budou předány veškeré doklady v souladu s odstavcem 2.3 a po splnění podmínek uvedených v odstavci 2.11 této Smlouvy. Cena bude uhrazena na bankovní účet Dodavatele uvedený v příslušné faktuře (daňovém dokladu). Splatnost faktury činí **třicet (30) dnů** ode dne doručení faktury Dodavatelem Objednateli. Objednatel neposkytuje Dodavateli žádné zálohy na Cenu.
- 5.4 Dodavatel se tímto zavazuje, že jím vystavená faktura (daňový doklad) bude obsahovat všechny náležitosti řádného účetního a daňového dokladu ve smyslu příslušných právních předpisů, zejména zákona č. 235/2004 Sb., o dani z přidané hodnoty, v platném znění (dále jen "**Zákon o DPH**"). V případě, že faktura (daňový doklad) nebude mít odpovídající náležitosti, je Objednatel oprávněn ji vrátit Dodavateli ve lhůtě **třiceti (30) dnů** ode dne jejího doručení Objednateli zpět k opravě a/nebo doplnění. Lhůta splatnosti počíná běžet znovu od opětovného doručení náležitě doplněného či opraveného dokladu Objednateli.
- 5.5 V případě, že číslo bankovního účtu Dodavatele uvedené na faktuře nebude uveřejněno způsobem umožňujícím dálkový přístup ve smyslu ustanovení §109(2)(c) Zákona o DPH, je Objednatel oprávněn uhradit Dodavateli pouze tu část peněžitého závazku vyplývajícího z faktury, jež odpovídá výši základu DPH, a zbylou část pak ve smyslu ustanovení §109a Zákona o DPH uhradit přímo správci daně. Stane-li se Dodavatel nespolehlivým plátcem ve smyslu ustanovení §106a Zákona o DPH, uplatní se ustanovení tohoto odstavce obdobně.
- 5.6 Dodavatel se zavazuje, že uvede na daňovém dokladu označení peněžního ústavu a číslo bankovního účtu, který je zveřejněn správcem daně a ve prospěch kterého má být provedena platba. Pokud tak neučiní nebo pokud při provádění úhrady již uvedený účet nebude uveden v registru zveřejňovaném správcem daně, strpí, bez uplatnění jakýchkoliv finančních sankcí, odvedení daně Objednatelem a úhradu závazku jen ve výši bez DPH, případně je povinen nahradit Objednateli škodu, která by mu z tohoto důvodu, nebo z důvodu úhrady na nezveřejněný účet vznikla.
- 5.7 Každá platba na základě této Smlouvy bude považována za uhrazenou okamžikem odepsání příslušné částky z bankovního účtu Objednatele. Pokud bude Objednatel v prodlení s úhradou jakékoliv faktury, a takové porušení nenapraví ani do **deseti (10) Pracovních dnů** ode dne obdržení písemného oznámení Dodavatele o takovém prodlení s úhradou příslušné faktury, bude Dodavatel oprávněn účtovat Objednateli úrok z prodlení v zákonné výši z jakékoliv takové dlužné částky.
- 5.8 Cena splatná dle této Smlouvy bude uhrazena na účet Dodavatele č. 196461545/0300 vedený u ČSOB (či případně na jakýkoliv bankovní účet Dodavatele uvedený v příslušné faktuře).

ČLÁNEK 6 PŘEDÁNÍ A PŘEVZETÍ PŘEDMĚTU PLNĚNÍ

- 6.1 Předmět plnění bude předán a převzat v Místě plnění, a to poté, co budou provedeny veškeré činnosti uvedené v odstavci 2.1 této Smlouvy a předány veškeré doklady v souladu s odstavcem 2.3 této Smlouvy. Objednatel je oprávněn odmítnout Předmět plnění převzít, pokud při jeho předání a převzetí budou zjištěny jakékoliv vady bránící jeho úplnému a bezproblémovému provozu a užívání.

- 6.2 Dodavatel písemně vyzve Objednatele k převzetí Předmětu plnění s tím, že taková písemná výzva bude Objednateli doručena nejméně **pět (5) Pracovních dnů** před termínem plánovaného předání Předmětu plnění v Místě plnění. Objednatel má právo přizvat k předání a převzetí Předmětu plnění osoby, jejich účast pokládá za nezbytnou, zejména budoucí uživatele Předmětu plnění.
- 6.3 O předání a převzetí Předmětu plnění bude pořízen písemný předávací protokol (dále jen "**Předávací protokol**"). V případě zjištění jakýchkoliv vad bude v Předávacím protokolu uveden podrobný popis těchto vad společně s termínem jejich odstranění. Předávací protokol musí být datován a podepsán zástupci Objednatele a Dodavatele, oprávněnými Předmět plnění předat a převzít. Datum podpisu Předávacího protokolu je dnem předání a převzetí Předmětu plnění.
- 6.4 Současně s podpisem Předávacího protokolu Dodavatel předá Objednateli veškeré dokumenty uvedené v odstavci 2.3 této Smlouvy. Objednatel není povinen od Dodavatele Předmět plnění převzít v případě, že Dodavatel Objednateli nepředá potřebné, sjednané a povinné doklady a dokumentaci.
- 6.5 Vlastnické právo k Předmětu plnění, jakož i nebezpečí vzniku škody, přechází na Objednatele předáním Předmětu plnění Dodavatelem Objednateli na základě Předávacího protokolu.

ČLÁNEK 7 SMLUVNÍ POKUTA A NÁHRADA ŠKODY

- 7.1 Pokud Dodavatel bude v prodlení s předáním Předmětu plnění Objednateli ve lhůtě uvedené v odstavci 4.1 této Smlouvy (bez jakýchkoli vad bránících jeho úplnému a bezproblémovému provozu a užívání), nebo pokud bude Dodavatel v prodlení s předáním dokladů uvedených v odstavci 2.3 této Smlouvy v termínu uvedeném v odstavci 4.1 této Smlouvy, zaplatí Dodavatel Objednateli jednorázovou smluvní pokutu ve výši **10.000,- Kč** a dále smluvní pokutu ve výši **0,05% z Ceny** za každý započatý den takového prodlení. Smluvní pokuta je splatná do **deseti (10) dnů** ode dne doručení Dodavatelí písemné výzvy Objednatele k jejímu uhrazení. Tato smluvní pokuta nevylučuje právo Objednatele na náhradu škody vzniklé z takového prodlení.
- 7.2 Pokud Dodavatel neodstraní jakékoliv vady ve lhůtě stanovené v Předávacím protokolu uhradí Dodavatel Objednateli smluvní pokutu ve **výši 0,05% z Ceny** za každý započatý den prodlení. Tato smluvní pokuta nevylučuje právo Objednatele na náhradu škody vzniklé z takového prodlení.
- 7.3 Smluvní pokuty se stávají splatnými dnem následujícím po dni, ve kterém na ně vznikl nárok. Výše smluvní pokuty stanovená v odstavcích 7.1 a 7.2 této Smlouvy může být Objednatelem započtena vůči jakékoliv platbě Objednatele ve prospěch Dodavatele podle této Smlouvy.
- 7.4 Dodavatel není v prodlení, pokud nemůže plnit svůj závazek v důsledku prodlení Objednatele.
- 7.5 V případě, že smluvní pokuta nebude započtena dle odstavce 7.3 výše, je Dodavatel povinen smluvní pokutu zaplatit Objednateli na základě písemné výzvy Objednatele doručené Dodavatelí, a to do **deseti (10) dnů** ode dne obdržení takové písemné výzvy Objednatele.
- 7.6 Uplatněním smluvní pokuty nezaniká nárok na náhradu újmy v plné výši. Odstoupením od této Smlouvy dosud vzniklý nárok na úhradu smluvní pokuty nezaniká.
- 7.7 V případě prodlení kterékoli Strany s úhradou peněžitého plnění podle této Smlouvy, včetně smluvní pokuty, má druhá Strana právo na úrok z prodlení ve výši stanovené obecně závaznými právními předpisy. Prodlení s úhradou smluvní pokuty pro vyloučení pochybností nastává uplynutím posledního dne splatnosti smluvní pokuty podle příslušného dokladu k úhradě.

ČLÁNEK 8 ODPOVĚDNOST ZA VADY A/NEBO NEDODĚLKY A ZÁRUKA ZA JAKOST

- 8.1 Dodavatel prohlašuje a ručí Objednateli, že Vybavení má vlastnosti a parametry vyhovující platným českým technickým normám a bezpečnostním předpisům a Předmět plnění byl proveden v souladu s platnými českými technickými normami a bezpečnostními předpisy. Dodavatel dále prohlašuje a ručí Objednateli, že Vybavení (a jakékoliv jejich části) je prosté právních vad a neváznou na něm žádná práva třetích osob.

- 8.2 Dodavatel odpovídá Objednateli za jakékoliv vady a/nebo nedodělky Předmětu plnění, které má v době jeho předání Objednateli nebo, pokud Objednatel převezme vadný nebo nedokončený Předmět plnění podle této Smlouvy, za ty vady a/nebo nedodělky, které má Předmět plnění v době jejich odstranění nebo v době dokončení Předmětu plnění, a za jakékoliv vady a/nebo nedodělky vzniklé po této době, jestliže byly způsobeny porušením jakékoliv povinnosti Dodavatele vyplývající z této Smlouvy.
- 8.3 Dodavatel poskytuje Objednateli na Předmět plnění záruku v délce **třiceti šesti (36) měsíců**, s tím, že záruční doba počíná běžet dnem protokolárního předání a převzetí bezvadného Předmětu plnění Objednatel.
- 8.4 Pokud Objednatel převezme Předmět plnění s alespoň jednou vadou či nedodělkem, počíná záruční doba běžet až dnem odstranění poslední vady či nedodělku. Záruka se vztahuje na vady, které se projeví během záruční doby s výjimkou vad, u nichž Dodavatel prokáže, že jejich vznik zavinil Objednatel. Záruční doba neběží po dobu, po kterou Objednatel nemůže užívat Předmět plnění pro takové vady, za které odpovídá Dodavatel. Nároky z odpovědnosti za vady se nedotýkají nároků na náhradu škody nebo na smluvní pokutu.
- 8.5 Pokud se Strany písemně nedohodnou jinak, provedou Objednatel a Dodavatel před vypršením jakékoliv záruční lhůty záruční kontrolu.
- 8.6 Budou-li Objednatel zjištěny jakékoliv faktické vady Předmětu plnění, je Objednatel povinen reklamovat je písemně u Dodavatele. V případě skrytých vad Předmětu plnění, které se projeví teprve provozem Vybavení či v souvislosti s takovým provozem, je Objednatel povinen reklamovat takové vady bez zbytečného odkladu poté, kdy se vady projeví, nejpozději však do konce záruční doby.
- 8.7 Neodpovídá-li Předmět plnění této Smlouvě, má Objednatel právo zejména na:
- (a) odstranění vady dodáním nové věci bez vad, pokud to není vzhledem k povaze vady nepřiměřené; pokud se vada týká pouze části Předmětu plnění, může Objednatel požadovat jen výměnu takové části,
 - (b) odstranění vady opravou věci, je-li vada opravou odstranitelná,
 - (c) odstranění vady dodáním chybějící části věci nebo, mělo-li být na základě této Smlouvy odevzdáno více věcí, dodáním chybějící věci,
 - (d) přiměřenou slevu z Ceny,
 - (e) odstoupení od této Smlouvy.

Objednatel je oprávněn zvolit si a uplatnit kterékoli z uvedených práv dle svého uvážení, případně zvolit a uplatnit kombinaci těchto práv.

- 8.8 Požadavek na odstranění vad Objednatel uplatní u Dodavatele nejpozději poslední den záruční doby, a to písemnou reklamaci doručenou k rukám kontaktní osoby Dodavatele. I reklamace odeslaná Objednatel poslední den záruční doby se považuje za včas uplatněnou. V reklamaci Objednatel uvede alespoň: (a) popis vady věci nebo informaci o tom, jak se vada projevuje, a (b) způsob, jakým požaduje vadu odstranit. Neuvede-li Objednatel, jakým způsobem požaduje vadu odstranit, má se za to, že požaduje provedení opravy věci, případně dodání nové věci bez vad, není-li vada věci opravou odstranitelná.
- 8.9 Dodavatel se zavazuje prověřit reklamaci a nejpozději do **pěti (5) Pracovních dní** ode dne jejího obdržení oznámit Objednateli, zda reklamaci uznává. Pokud tak Dodavatel v uvedené lhůtě neučiní, má se za to, že reklamaci uznává a že vadu odstraní v souladu s touto Smlouvou. I v případech, kdy Dodavatel reklamaci neuzná, je povinen vadu odstranit. V takovém případě Dodavatel Objednatel písemně upozorní, že se vzhledem k neuznání reklamace bude domáhat úhrady nákladů na odstranění vady od Objednatel. Pokud Dodavatel reklamaci neuzná, může být její oprávněnost ověřena znaleckým posudkem, který obstará Objednatel. V případě, že reklamace bude tímto znaleckým posudkem označena jako oprávněná, ponese Dodavatel i náklady na vyhotovení znaleckého posudku. Právo Objednatel na bezplatné odstranění vady i v tomto případě vzniká dnem doručení reklamace Dodavateli. Prokáže-li se, že Objednatel reklamoval neoprávněně, je povinen uhradit Dodavateli prokazatelně a účelně vynaložené náklady na odstranění vady.

- 8.10 Práce na odstraňování reklamované vady bránící provozu Vybavení budou zahájeny nejpozději do **tří (3) Pracovních dnů** ode dne doručení reklamace a takové reklamované vady bránící provozu Vybavení budou Dodavatelem odstraněny v souladu s uplatněným právem Objednatele bezodkladně, nejpozději však do **deseti (10) Pracovních dnů** ode dne doručení reklamace.
- 8.11 Práce na odstraňování reklamované vady nebránící provozu Vybavení budou zahájeny nejpozději do **deseti (10) Pracovních dnů** ode dne doručení reklamace a takové reklamované vady nebránící provozu budou Dodavatelem odstraněny v souladu s uplatněným právem Objednatele bezodkladně, nejpozději však do **třiceti (30) dnů** ode dne doručení reklamace, pokud nebude dohodnuto jinak.
- 8.12 Strany se zavazují poskytovat si navzájem při odstraňování vad veškerou potřebnou součinnost tak, aby byly vady řádně a včas odstraněny. Dodavatel je povinen zejména (a) v případě odstranění vady dodáním nové věci dodat novou věc na tutéž adresu, kde byla Objednateli odevzdána nahrazovaná věc, přičemž na takovou dodanou novou věc bude Dodavatelem poskytnuta záruka v délce stanovené odstavcem 8.3 této Smlouvy, a (b) věc, jejíž vada má být odstraněna opravou, převzít k opravě v místě, kde byla Objednateli odevzdána, a po provedení opravy opravenou věc opět v tomto místě předat Objednateli. Převzetí věci k odstranění vad a následně předání věci po odstranění vad proběhne vždy v Pracovní dny v době od 9:00 hodin do 18:00 hodin, nebude-li mezi Dodavatelem a Objednatelem dohodnuto jinak. V případě, že Dodavatel neodstraní vadu ve lhůtě dle tohoto odstavce 8.9 až 8.11 nebo pokud Dodavatel odmítne vadu odstranit, je Objednatel oprávněn vadu odstranit na své náklady a Dodavatel je povinen Objednateli uhradit náklady vynaložené na odstranění vady, a to do **deseti (10) dnů** ode dne obdržení písemné výzvy Objednatele k uhrazení takových nákladů. V případech, kdy ze záručních podmínek vyplývá, že záruční opravy může provádět pouze autorizovaná osoba nebo kdy neautorizovaný zásah je spojen se ztrátou práv ze záruky, smí Objednatel vadu odstranit pouze využitím služeb autorizované osoby, pokud nebude dohodnuto jinak.

ČLÁNEK 9 ODSTOUPENÍ OD SMLOUVY A UKONČENÍ SMLOUVY

- 9.1 Objednatel může odstoupit od této Smlouvy na základě písemného oznámení Dodavateli, a to s okamžitým účinkem ke dni doručení takového oznámení Dodavateli, pokud:
- (a) Dodavatel je v prodlení s řádným a bezvadným předáním Předmětu plnění v termínu uvedeném v odstavci 4.1 této Smlouvy, a to o více než **deset (10) dnů**;
 - (b) Dodavatel po obdržení písemného upozornění Objednatele na jakékoliv vady neodstraní jakékoliv takové vady během lhůty stanovené Objednatelem;
 - (c) se v záruční době objeví jakákoliv vada Vybavení opakovaně;
 - (d) v případě podstatného porušení povinností Dodavatele podle této Smlouvy, bez zbytečného odkladu poté, co z chování Dodavatele nepochybně vyplývá, že poruší Smlouvu podstatným způsobem, a nedá-li na výzvu Objednatele přiměřenou jistotu,
 - (e) v případě vydání rozhodnutí o úpadku Dodavatele dle §136 zákona č. 182/2006 Sb., o úpadku a způsobech jeho řešení (insolvenční zákon), v platném znění; nebo
 - (f) v případě, že Dodavatel v Nabídce uvedl informace nebo předložil doklady, které neodpovídají skutečnosti.

Za podstatné porušení Smlouvy se mimo výslovně uvedených případů považuje rovněž takové porušení povinností Strany, o němž již při uzavření Smlouvy věděla nebo musela vědět, že by druhá Strana smlouvu neuzavřela, pokud by toto porušení předvídala.

- 9.2 Jakýmkoliv ukončením této Smlouvy nebudou nikterak dotčena práva a nároky Objednatele vyplývající z jakékoliv nedbalosti, opomenutí nebo porušení Dodavatele, k nimž došlo před takovým ukončením, zejména nárok na náhradu škody vzniklé porušením této Smlouvy, nároků na smluvní pokuty a jiných nároků, které podle této Smlouvy nebo vzhledem ke své povaze mají trvat i po ukončení, respektive zániku, této Smlouvy.
- 9.3 Dodavatel může odstoupit od této Smlouvy na základě písemného oznámení Objednateli, a to s okamžitým účinkem ke dni doručení takového oznámení Objednateli, pokud Objednatel bude v prodlení s úhradou Ceny po dobu delší než **třicet (30) dnů** ode dne obdržení písemného oznámení Dodavatele o prodlení s úhradou Ceny v souladu s odstavcem 5.7 této Smlouvy.

- 9.4 Dodavatel není oprávněn odstoupit od Smlouvy z důvodu nevhodného příkazu (pokynu) nebo věci ve smyslu ustanovení §2595 Občanského zákoníku.

ČLÁNEK 10 DALŠÍ UJEDNÁNÍ

- 10.1 Písemnosti mezi stranami této Smlouvy, s jejichž obsahem je spojen vznik, změna nebo zánik práv a povinností upravených touto Smlouvou (zejména odstoupení od Smlouvy) se doručují do vlastních rukou. Povinnost strany doručit písemnost do vlastních rukou druhé straně je splněna při doručování poštou, jakmile pošta písemnost adresátovi do vlastních rukou doručí, případně je také splněna při doručování datovou schránkou. Účinky doručení nastanou i tehdy, jestliže pošta písemnost straně vrátí jako nedoručitelnou a adresát svým jednáním doručení zmařil, nebo přijetí písemnosti odmítl. Povinnost strany doručit písemnost do vlastních rukou druhé straně se považuje za splněnou také doručením do datové schránky druhé strany.
- 10.2 Dodavatel není oprávněn postoupit jakákoliv ze svých práv a/nebo převést jakoukoliv ze svých povinností vyplývajících z této Smlouvy na jakoukoliv třetí osobu. §1879 Občanského zákoníku se pro účely této Smlouvy nepoužije.
- 10.3 Objednatel je oprávněn bez dalšího převést svoje práva a povinnosti z této Smlouvy na jakoukoliv třetí osobu.
- 10.4 Dodavatel bere na vědomí a souhlasí s tím, že se podpisem této Smlouvy stává v souladu s §2(e) zákona č. 320/2001 Sb., o finanční kontrole ve veřejné správě, v platném znění, osobou povinnou spolupůsobit při výkonu finanční kontroly. V rámci této kontroly je Dodavatel povinen umožnit oprávněným osobám, kontrolu v souladu s podmínkami stanovenými uvedeným zákonem. Dodavatel dále bere na vědomí, že je povinen umožnit oprávněným osobám přístup i k těm částem Nabídky, Smlouvy a souvisejících dokumentů, které podléhají ochraně podle zvláštních právních předpisů (např. jako obchodní tajemství, utajované skutečnosti atd.) za předpokladu, že budou splněny požadavky kladené právními předpisy (např. §11(c) a (d), §12(2)(f) zákona č. 552/1991 Sb., o státní kontrole, v platném znění).

ČLÁNEK 11 ZÁVĚREČNÁ USTANOVENÍ

- 11.1 Strany tímto sjednávají, že rozhodným právem je právo České republiky, rozhodným jazykem je jazyk český a rozhodným soudem je Okresní soud pro Prahu – východ ve věcech, které rozhodnutí okresní soudy a Krajský soud v Praze ve věcech, které rozhodují krajské soudy.
- 11.2 Tato Smlouva je závazná jak pro strany, tak pro jejich případné právní nástupce. Tato Smlouva je jedinou a úplnou dohodou stran a jakékoliv její změny nebo dodatky musí být učiněny ve formě písemného dodatku podepsaného Objednatelem a Dodavatelem.
- 11.3 Strany prohlašují, že skutečnosti uvedené v této Smlouvě nepovažují za obchodní tajemství ve smyslu §504 Občanského zákoníku a tímto výslovně souhlasí se zveřejněním veškerých náležitostí a podmínek této Smlouvy a/nebo souvisejících dokumentů a informací, včetně zveřejnění této Smlouvy jako celku, v rámci informací zpřístupňovaných veřejnosti bez stanovení jakýchkoli dalších podmínek, a to i prostřednictvím dálkového přístupu, zejména na webových stránkách Objednatele (města Úvaly). Tato smlouva bude v souladu s ustanovením §219 zákona č. 134/2016 Sb., o zadávání veřejných zakázek, v platném znění, zveřejněna na profilu Objednatele včetně všech jejích příloh, případných změn a dodatků a dále včetně výše skutečně uhrazené ceny za plnění Zakázky.
- 11.4 Tato Smlouva je podepsána ve **čtyřech (4) vyhotoveních** v českém jazyce, z nichž Objednatel obdrží **tři (3) vyhotovení** a Dodavatel **jedno (1) vyhotovení**.
- 11.5 Strany prohlašují, že berou na vědomí, že Strany shromažďují osobní údaje druhé Strany a jejích zaměstnanců a členů v rozsahu uvedeném touto Smlouvou včetně všech případných dodatků k této Smlouvě, zejména jména a příjmení osob, které tuto Smlouvu za Strany podepisují, jména a příjmení osob uvedených jako kontakty, včetně případných poskytnutých či uvedených e-mailů a telefonních čísel, v souladu s Nařízením Evropského parlamentu a Rady č. 2016/679, obecné nařízení o ochraně osobních údajů (GDPR), a to za účelem realizace této Smlouvy. Osobní údaje shromážděné v souvislosti s touto Smlouvou nebudou Stranami využívány jiným způsobem, ledaže tak výslovně vyplývá z právních předpisů platných v České republice nebo byl výslovně poskytnut souhlas subjektem osobních údajů.

- 11.6 Strany souhlasí s tím, že text této Smlouvy je veřejně přístupnou listinou ve smyslu zákona č. 106/1999 Sb., o svobodném přístupu k informacím, ve znění pozdějších předpisů, a že Objednatel, jako povinný subjekt, má povinnost na žádost poskytnout informace o tomto smluvním vztahu včetně poskytnutí kopie této Smlouvy.
- 11.7 Dodavatel prohlašuje, že souhlasí s odesláním finančních transakcí vyplývajících z této Smlouvy z transparentního účtu Objednatele (města Úvaly) a je seznámen s tím, že bankovní ústav může na takovém účtu zveřejnit nejméně tyto informace: zaúčtovaná částka a měna, datum připsání platby na účet, popis platby, název a číslo účtu plátce, zpráva pro příjemce, variabilní, konstantní a specifický symbol, a také další text, byl-li plátcem uveden, jakož i text uvedený Stranou k identifikaci platby směrem k veřejnosti.
- 11.8 Tato Smlouva obsahuje úplné ujednání o předmětu Smlouvy a všech náležitostech, které Strany měly a chtěly v této smlouvě ujednat, a které považují za důležité pro závaznost této Smlouvy. Žádný projev Stran učiněný při jednání o této Smlouvě ani projev učiněný po uzavření této Smlouvy nesmí být vykládán v rozporu s výslovnými ustanoveními této Smlouvy a nezakládá žádný závazek žádné ze Stran.
- 11.9 Uzavření této Smlouvy schválila rada Města Úvaly **10.3.2020** ze dne **[doplní město Úvaly po schválení]** 2020 a pověřila starostu města k jejímu podpisu.
- 11.10 Podle ustanovení §3(2)(l) zákona 340/2015 Sb., o registru smluv, v platném znění (dále jen „ZRS“), má Objednatel (tj. město Úvaly) výjimku z povinnosti uveřejňování smluv v registru smluv. Strany sjednaly, že pokud Dodavatel spadá do výčtu orgánů a organizací, jejichž smlouvy se zveřejňují, tak má Dodavatel povinnost tuto Smlouvu v registru smluv zveřejnit ve lhůtách stanovených ZRS, pod sankcí všech právních důsledků plynoucích ze ZRS.
- 11.11 Provádění, dokončení a předání Díla je komplexně upraveno příslušnými ustanoveními této Smlouvy, a Strany se tímto výslovně dohodly na tom, že ustanovení §2605, §2606, §2608, §2609, §2627 a §2628 Občanského zákoníku se pro účely této Smlouvy nepoužijí.
- 11.12 Veškeré Přílohy připojené k této Smlouvě tvoří její neoddělitelnou součást.
- 11.13 Strany po přečtení této Smlouvy prohlašují, že souhlasí s jejím obsahem, což potvrzují svými podpisy.
- 11.14 Tato Smlouva nabývá platnosti a účinnosti dnem jejího podpisu oběma Stranami.

V Úvalech dne ____ . března 2020

V _____ dne ____ . března 2020

Za Objednatele:

Za Dodavatele:

Město Úvaly:

VAHY PRO, s.r.o.:

Podpis: _____

Jméno: Mgr. Petr Borecký

Funkce: starosta

Podpis: _____

Jméno: Jiří Mrázek

Funkce: jednatel

Příloha 1
Rozpis Ceny

Úvaly - SBĚRNÝ DVŮR - MOSTOVÁ VÁHA

Číslo pol.	Položka ceníku	Popis položky a rozměry	Cena v Kč	
				Celkem
<u>Rozpočet- celková rekapitulace</u>				
1		Silniční mostová váha prefa 8m včetně montáže : 1ks		205 000
2		úrovňový základ včetně montáže : 1ks		59000
3		Montáž váhy včetně jeřábu : 3 ks		20000
4		Závora včetně montáže		25000
5		Signalizační semafor včetně montáže		13900
		součet dodávka		322 900
6		Doprava		3000
7		Ověření váhy		19000
8		PC a ovládací software včetně propojení a instalace		35900
9		Kompletní dokumentace		1500
10		Zaškolení obsluhy		0
		součet		59 400
		součet		382 300
		CELKEM bez DPH		382 300
		DPH 21 %		80 283
		CELKEM včetně DPH		462 583

VÁHYPRO, s.r.o.
Bohoslav 159
417 01 TEPLICE
DIČ: CZ17275906
tel/fax: 475 620 800
www.vahypro.cz @



Silniční mostová váha GRAVEX™ CONCRETE

SILNIČNÍ MOSTOVÉ VÁHY GRAVEX™ concrete

Silniční mostová váha Gravex™ concrete je určena pro všechny uživatele, kteří vyžadují přesné vážení v obchodní třídě přesnosti dle OIML a ČSN EN 45 501 + AC. Vážní most je ploché železobetonové konstrukce, která zaručuje vysokou stabilitu a odolnost proti okolním povětrnostním vlivům. Přesné výsledky vážení zajišťují tenzometrické nebo digitální snímače sil, jejichž konstrukce a umístění tlumí jak příčné, tak podélné tlaky, které vznikají při najíždění vozidla na váhu. Signál ze snímačů sil je zpracováván digitální vyhodnocovací jednotkou, kterou lze připojit k PC nebo k dalším periferním zařízením. Jako doplněk k váze lze objednat prefabrikovaný stavebnicový základ váhy, který se pokládá pouze na ztuhlé podloží a jednotlivé dílce základu se svaří. Tím odpadají veškeré stavební práce. Toto provedení stavebního prefabrikovaného základu a prefabrikovaného vážícího mostu dovoluje významně urychlit a přesně naplánovat kompletní montáž váhy bez ohledu na povětrnostní podmínky.

Typ váhy: Silniční mostová váha

- Provedení mostu: Železobetonová konstrukce: Váživost 30t/40t/50t/60t
- Dílek: 20 kg (10 kg) dvouřadová stupnice
- Snímače: GRAVEX LTS hermeticky uzavřené voděodolné IP68 Třída přesnosti: III dle OIML a ČSN 45501, obchodní vážení Č.typ.schválení: EU + ES schválen

Volitelné položky:

- SMART SYSTEMS - digitální snímače vč. digitální vyhodnocovací jednotky
- PC + tiskárna + radiový přenos dat
- El. závora + semafor
- Zálohový napájecí zdroj UPS
- Dorozumívací zařízení mezi řidičem a obsluhou – intercom Začlenění váhy do technologických systémů – např.: logistické systémy, řízení plnicí stanice apod.
- Možnost dodávky zařízení v provedení do výbušného prostředí (SNV 2)
- Zajištění záruční a pozáruční servis do 24 hodin.
- Dodací lhůty: 14 dní
- Záruka 24 měsíců
- Záruka na prefabrikované mosty 60 měsíců

Provedení vah:

- a) Nájezdové provedení – váha je nad úrovní vozovky a dodává se pouze s betonovými nájezdy.
- b) Zapuštěné provedení – váha je v úrovni vozovky.

Dodávané rozměry:

- | | | |
|---------------|-----------------|-----------------|
| • 6m / 1 most | • 10m / 1 most | • 16m / 2 mosty |
| • 8m / 1 most | • 12m / 2 mosty | • 18m / 2 mosty |
| • 9m / 1 most | • 14m / 2 mosty | • 20m / 2 mosty |



Volitelné položky

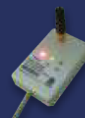

Datový wifi modul pro přenos dat RS232



Jehličková tiskárna pro tisk vážních listků

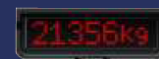

Externí displej pro váhy GRAVEX™

Váš dodavatel
VAHY PRO, s.r.o.
Bořislav 159
Teplice 415 01

E-mail: vahypro@vahypro.cz
Tel/fax: +420 475 620 800
+420 777 572 580

www.vahypro.cz
www.gravex.cz

GX2SS-PM-2015-10



Univerzální vážicí terminál GX1000 pro průmyslové použití

GRAVEX - GX 1000 je zcela nový vysoce precizní vážicí systém určený především pro průmyslové aplikace podléhající obchodnímu vážení dle normy EN ČSN 45501:2015.

Systém GRAVEX GX 1000 umožňuje připojit analogové i digitální snímače zatížení a pro obchodní propojení s PC nebo tiskárnou je vybaven pamětí „ALIBI MEMORY“ pro 1.000.000 posledních vážení dle požadavku normy EN ČSN 45501:2015.

Systém je schválen nizozemským zkušebním úřadem pro měřidla NMI a vyhovuje nové normě EN 45501:2015



Systém GRAVEX GX 1000 je vhodný pro:

- Silniční mostové váhy
- Kolejové železniční váhy
- Můstkové váhy
- Průmyslové váhy
- Vážení sil a zásobníků
- Mobilní váhy



VAHY PRO, s.r.o.
Bořislav 159
Teplice 415 01

E-mail: vahypro@vahypro.cz
Tel/fax: +420 475 620 800
+420 777 572 580

www.vahypro.cz
www.gravex.cz

GX1000-PM-2017-06



Univerzální vážicí terminál pro průmyslové použití



Univerzální použití

Konstrukce

Terminál GX1000 je vybaven barevným TFT displejem s uhlopříčkou 4,3", ergonomickou klávesnicí a tělo terminálu je vyrobeno z nerezové oceli. Certifikace IP69k chrání indikátor v nepříznivých podmínkách a zároveň ho činí ideálním pro splnění vysokých hygienických standardů (např. chemický, potravinářský a těžký průmysl).

Vysoká provozní bezpečnost

Rychlý a bezchybný provoz je zajištěn vysoce kontrastním TFT barevným displejem (4,3") pro indikaci hmotnosti a nabídkami ID a provozovatelů v kombinaci se snadno použitelnou klávesnicí.

Vážní elektronika

GX1000 je možné připojit k váze s až osmi analogovými, nebo digitálními snímači sil s rozlišením až 10 000d dle ČSN EN 45501:2015. Váhu je možné nastavit až ve třech rozsazích (např. 3x3000d) a pro propojení s externími zařízeními je k dispozici ALIBI paměť.

Vážní program

- Zobrazení čisté a hrubé hmotnosti a váhy obalu.
- Výzvy obsluhy z důvodu snímání hmotnosti nebo kusové počítání.
- Možnost totalizace.
- Moduly plug-on jsou u modelu GX1000 používány pro nastavení aplikací o různé obtížnosti.
- BASIC: program pro běžné použití, zobrazuje váhu, táru, dovoluje totalizaci (načítání).
- CHECK: program pro kontrolu odchylky od předem nastavené hodnoty, zobrazuje odchylku +/- od předem nastavené váhy produktu.
- COUNT: program pro počítání kusů.
- FILL: program pro plnění, váha může pomocí analogových a digitálních výstupů ovládat relé ovládající např. plnění big bagů.
- ONLINE: program pro komunikaci a vzdálené ovládání z PC, umožňující ukládání vah do ALIBI paměti.

VAHY PRO, s.r.o.
Bořislav 159
Teplice 415 01

E-mail: vahypro@vahypro.cz
Tel/fax: +420 475 620 800
+420 777 572 580

www.vahypro.cz
www.gravex.cz

GX1000-PM-2017-06



Univerzální vážicí terminál pro průmyslové použití



Záznam dat

Možnost komunikace pomocí volitelných rozhraní (USB, ethernet, Bluetooth, RS232 a RS485, wi-fi, 3G/4G). Možnost navrhování vlastních tiskových sestav pro výstup na tiskárnu.

Přenos dat do PC

pomocí volitelného PC rozhraní (ethernetového nebo sériového). Přenos data, času, po sobě jdoucích čísel a hmotností po každém cyklu vážení.

Režim PC ONLINE

Pomocí volitelného rozhraní PC. Čtení hmotnosti, tárování, nulování a další funkce mohou být dálkově ovládány z PC. Pro možnost ověření lze hmotnosti ukládat do interní paměti schválené standardy W&M. Přenos dat je možný přes sériové rozhraní nebo ethernetové připojení.

Přepínání a plnění

S volitelným modulem vstupu / výstupu mohou být sledovány dvě prahové hranice hmotnosti, např. maximální nebo minimální hodnoty.

Cyklus vážení a tárování může být spuštěn externími přepínači.

Pro sekvenci plnění lze alternativně využít vstupy a výstupy s možností start / stop / přerušení a dvourychlostní zastavení.

Webserver

Vnitřní webserver pro vzdálenou diagnostiku a konfiguraci systému.

VAHY PRO, s.r.o.
Bořislav 159
Teplice 415 01

E-mail: vahypro@vahypro.cz
Tel/fax: +420 475 620 800
+420 777 572 580

www.vahypro.cz
www.gravex.cz

GX1000-PM-2017-06



Univerzální vážicí terminál pro průmyslové použití

Technické parametry indikátoru systému GRAVEX GX1000 :

- Nerezové pouzdro indikátoru krytí IP 69K
- Barevný TFT displej 4,3" (480x272 pixel)
- Integrované napájení 110-240VAC nebo 12-30VDC nebo baterie(12-30VDC)
- DESK TOP provedení na zeď W(š) x H(v) x D(h) 168x167x115mm
- PANEL-MOUNT provedení pro zabudování do rozvaděče nebo panelu W(š) x H(v) x D(h) 182x145x47 otvor W(š) x H(v) x D(h)

Funkce systému GRAVEX GX 1000 :

- Dávkování a plnění „SETPOINT“ např. spínání/rozepínání relé
- Počítání kusů
- Kontrolní funkce +/-
- ON-LINE pro PC
- Jemný dílek /lupa 10x
- 6x linearizační bod při kalibraci
- Elektronická kalibrace
- GEO nastavení dle polohy váhy
- Podpora INKLINOMETRU (náklonoměr) připojení přes RS 232 pro mobilní váhy a paletové vozíky
- Seriové připojení RS 232 pro připojení PC nebo tiskárny nebo externího displeje
- Alibi paměť pro 1.000.000 posledních vážení (požadavek pro propojení váhy s PC nebo tiskárny pro obchodní vážení dle EN45501:2015)
- Připojení až 2 nezávislých vah

Další moduly na vyžádání:

- USB modul
- BLUETOOTH modul
- MODUL pro 3 digitální výstupy
- ETHERNET modul
- 3G/4G a wi-fi

Snímače sil:

- Analogové snímače všech značek (GRAVEX, FLINTEC, VISHAY, HBM, ZEMIC atd.)
- Digitální snímače (Flintec, Mettler Toledo, Sartorius, HBM)

Externí displeje:

GRAVEX W1MINI
GRAVEX PROFESSIONAL
GRAVEX PROFESSIONAL INOX



VAHY PRO, s.r.o.
Bořislav 159
Teplice 415 01

E-mail: vahypro@vahypro.cz
Tel/fax: +420 475 620 800
+420 777 572 580

www.vahypro.cz
www.gravex.cz

GX1000-PM-2017-06



Univerzální vážící terminál pro průmyslové použití



Podlahové váhy



Kolejové váhy



Silniční mostové váhy



Kontejnerové váhy



Váhy pro sila

VAHY PRO, s.r.o.
Bořislav 159
Teplice 415 01

E-mail: vahypro@vahypro.cz
Tel/fax: +420 475 620 800
+420 777 572 580

www.vahypro.cz
www.gravex.cz

GX1000-PM-2017-06

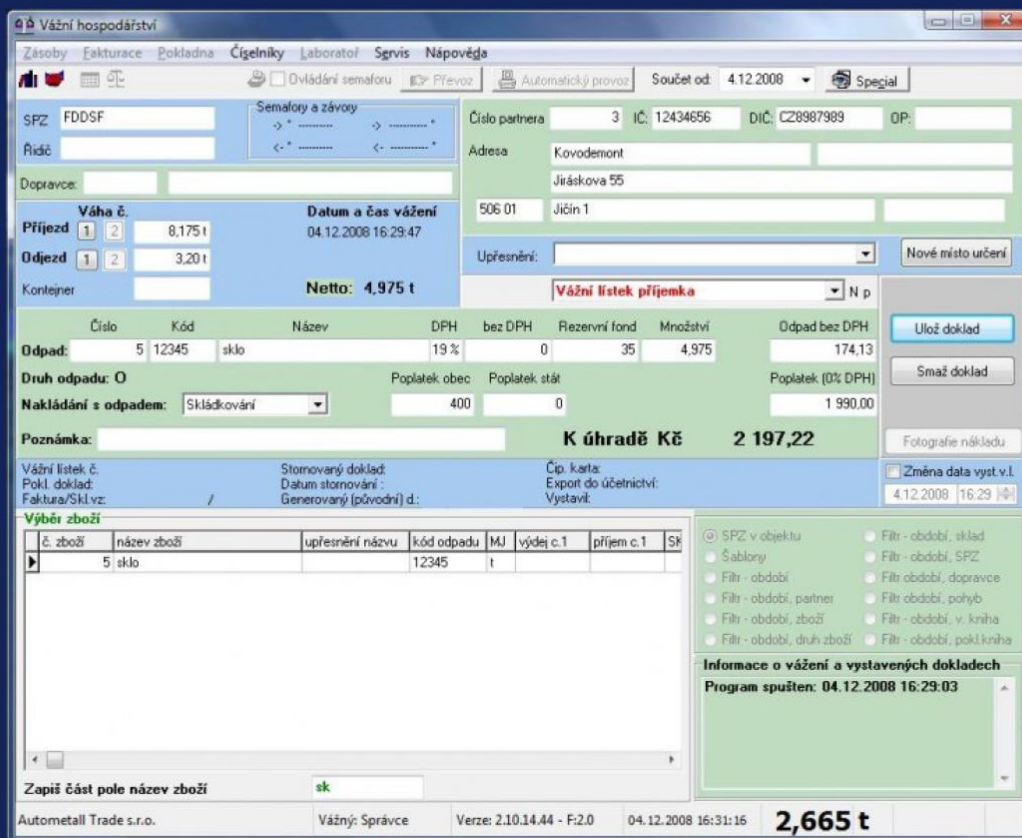

Vážní hospodářství

Zásoby Fakturace Pokladna Číselníky Laboratoř Servis Nápověda

SPZ: FDDSF Řidič: Číslo partnera: 3 IČ: 12434656 DIČ: CZ8987989 OP: Součet od: 4.12.2008 Special

Adresa: Kovodemon, Jiráskova 55, 506 01 Jičín 1

Váha č.: Datum a čas vážení: 04.12.2008 16:29:47

Příjezd: 1 2 8,175 t Odjezd: 1 2 3,20 t Netto: 4,975 t

Číslo	Kód	Název	DPH	bez DPH	Rezervní fond	Množství	Odpad bez DPH
5	12345	sklo	19%	0	35	4,975	174,13

Druh odpadu: O Poplatek obec: 400 Poplatek stát: 0 Poplatek (D% DPH): 1 990,00

Nakládání s odpadem: Skládkování

Poznámka: **K úhradě Kč 2 197,22**

Vážní lístek č.: Stornovaný doklad: Čip, karta: Změna data vyst.v.l.
 Pokl. doklad: Datum stornování: Export do účetnictví: 4.12.2008 16:29

Výběr zboží

č. zboží	název zboží	upřesnění názvu	kód odpadu	MJ	výdej c.1	příjem c.1	SK
5	sklo		12345	t			

Zapiš část pole název zboží: sk

Autometall Trade s.r.o. Vážný: Správce Verze: 2.10.14.44 - F:2.0 04.12.2008 16:31:16 **2,665 t**

Program Vážní hospodářství je v současné době dodáván v MS DOS i WIN verzi. Speciální moduly umožňují program využívat i ve spojení s dávkovacími vahami v betonárnách, železárnách, potravinářském průmyslu. Software je možné připojit k libovolné váze která umožňuje přenos dat do PC.

MS DOS verze již nebude rozšiřována o další moduly, budou v ní doplňovány jen nové převodové můstky do účetnictví a bude udržována tak, aby vyhovovala legislativě.

WIN verze vážního hospodářství přináší kromě intuitivního „myšičího“ ovládání pro běžného uživatele spoustu možností pro práci s daty a grafickými výstupy, mezi nejdůležitější patří:

- export dat do aplikací Microsoft Office
- uživatelská úprava sestav
- uživatelská úprava vážního lístku, umístění loga firmy
- přesný tisk do předtištěných formulářů

Win verze je programována v prostředí Delphi 6,0 pod SQL databází Interbase/Firebird.

WIN verze programu již v základní verzi obsahuje

- vážení pomocí šablon (vážení s pevnou tarou) – SPZ (vážní lístek) lze uložit jako šablonu - uživatel zvolí obsah šablony (k SPZ lze uložit taru, řidiče, partnera, zboží, dopravce,
- vedení až 6 pokladních knih v různých měnách a 6 vážních knih
- možnost vážení na vahách různých výrobců (jiná váha na příjezdu i odjezdu)
- možnost účtovat služby na vážním lístku (dopravné a nakládku)
- tvorba cen - číselník zboží obsahuje tři dealerské ceny - zvlášť pro příjem a výdej zboží, v číselníku partnerů lze zadat slevy (přirážky), případně smluvní ceny
- možnost psát poznámky o jednáních k partnerovi
- lze zapnout režim - více položek zboží na jeden vážní lístek
- vážení cizích vozidel za úhradu
- modul fakturace
- ovládání semaforů
- podpora externích displejů
- ukládání fotografie nákladu z kamerových systémů
- generátor sestav
- přístupová práva pomocí kterých lze vybraným uživatelům povolit opravy vážních lístků, ruční zadání váhy, opravy číselníků atd.
- přehledné výstupy za libovolné časové období - vážní knihu, pokladní knihu, pohyb zásob, přehledy podle partnerů a zboží položkově i rekapitulačně, výkony řidičů, statistiky,...
- pro sběrný surovin – tisk přijímacího dokladu s rozlišením plátce/neplátce DPH
- při vážení odpadů - evidence podle zákona o odpadech včetně tvorby sestav pro odbor životního prostředí a exportu dat do programu EVI - formát INISOFT mini
- podporu pro vážení s jinými kontejnery na příjezdu a odjezdu,
- podpora pro evidenci palet
- tisk značky CE pro vybrané druhy zboží
- automatické aktualizace ceníku z lokální sítě nebo z FTP serveru
- export dat do účetnictví s podporou dávek- na síti online u vzdálených pracovišť na
- FTP server, případně generování E-mailu



Software vážní hospodářství

Win verze otevírá další možnosti, které zatím nejsou implementovány, ale podle požadavků uživatelů budou postupně doplňovány např. :

Překlad programu do libovolného jazyka
Používání dotykového displeje
Automatickou detekci SPZ

Program Vážní hospodářství

Vážní hospodářství WIN verze 14800 Kč
Vážní hospodářství-další pracoviště na síti (prohlížení dat, tisk sestav,..) 5900 Kč
Upgrade na WIN verzi z MS DOS verze 5700 Kč

Cena programu již obsahuje

instalaci programu
zaškolení obsluhy
jednorocní bezplatný update z internetu
jednorocní bezplatnou telefonickou podporu

Minimální konfigurace

Podporované operační systémy

WINDOWS 7, Windows VISTA, WINDOWS XP, WINDOWS 2000
Minimální rozlišení monitoru

1024*768

Konfigurace počítače

Minimální konfigurace: Intel Celeron 700 MHz, 256 MB RAM, 2GB volného místa na HD
Doporučená konfigurace počítače: Intel Celeron 1,7 GHz, 512 MB RAM, záložní zdroj (UPS)

Zálohování dat

CD/DVD / USB Disk / síť
Tiskárna

Laserová, jehličková, pokladní,...

VAHY PRO, s.r.o.
Bořislav 159
Teplice 415 01

E-mail: vahypro@vahypro.cz
Tel/fax: +420 475 620 800
+420 777 572 580

www.vahypro.cz
www.gravex.cz

SW-PM-2018-03



Software vážní hospodářství

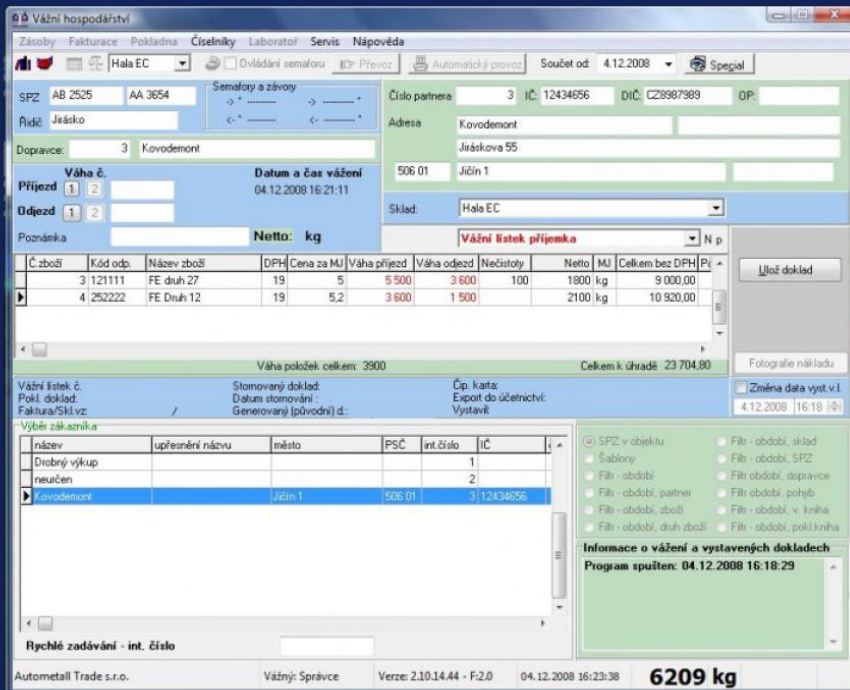
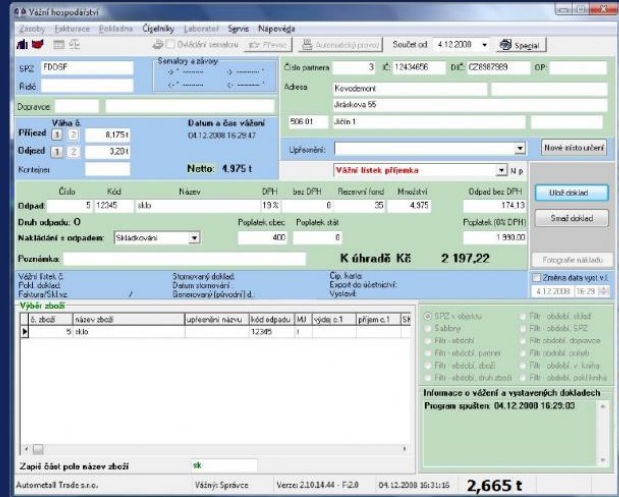
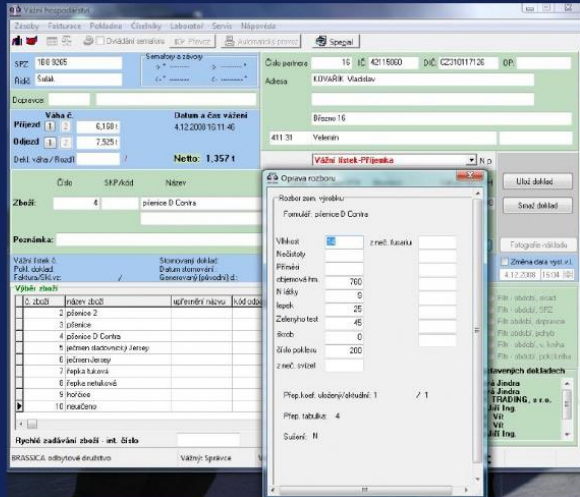

VAHY PRO, s.r.o.
Bořislav 159
Teplice 415 01

E-mail: vahypro@vahypro.cz
Tel/fax: +420 475 620 800
+420 777 572 580

www.vahypro.cz
www.gravex.cz

SW-PM-2018-03

- Krycí T-guma je určena k vyplnění spáry mezi základem váhy a samotnou váhou.
- Instaluje se pouze volným položením do spáry buď kolem celé váhy nebo na nájezdu a sjezdu z váhy.
- Účel T-gumy je zabránit napadání hrubých nečistot pod váhu a zároveň též ztlumit pohyb váhy při najíždění a sjíždění z váhy.
- Standardní délka T-gumy je 3m, ale na objednávku lze dodat i jiné rozměry.
- Barva T-gumy černá.

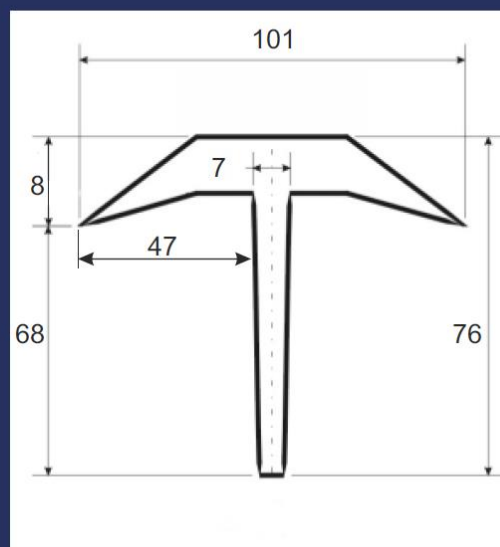

VAHY PRO, s.r.o.
Bořislav 159
Teplice 415 01

E-mail: vahypro@vahypro.cz
Tel/fax: +420 475 620 800
Web: www.gravex.cz

TG-PM-2015-3

TM100

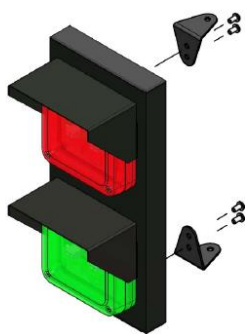

JD112/212



SM220



	TM100	JD112	JD212	SM220
Průměr komor:	98 x 98 mm	100 mm	200 mm	110x110x80
Napájení:	12/24VDC/230VAC	12/24VDC/230VAC	12/24 VDC/230VAC	12/24 VDC/230VAC
Materiál skříně:	kovová skříně	ABS plast	ABS plast	
Životnost:	>5 let	> 5 let	> 5 let	> 5 let
Provozní cyklus:	100%	100%	100%	100%
Hmotnost:	1,10 kg	0,6 kg	1,4 kg	0,65 kg

Tabule

AS467 proměnná tabule volno/obsazeno



Rozměry:	660 x 185 x 45 mm
Napájení:	24V DC zelená - VOLNO
	24V DC červená - OBSAZENO

IED533A proměnná tabule



Rozměry:	660 x 185 x 45 mm
Výška číslic:	134 mm
Napájení:	24V DC
Komunikace:	linka RS485

Pozn.: automatická regulace jasu v závislosti na okolním osvětlení

IED3100B proměnná tabule

Výška číslic:	212 mm
Napájení:	24V DC
Komunikace:	linka RS485

Pozn.: automatická regulace jasu v závislosti na okolním osvětlení



CE Vydáno prohlášení o shodě na základě certifikace.

S ohledem na neustálý technický a technologický vývoj si výrobce vyhrazuje právo kdykoliv změnit výše uvedené informace.

Detomatic s.r.o. | Masarykova 118 | CZ - 664 42 Modřice | T +420 515 536 390 | www.detomatic.cz



Automatická závora vysoké technické úrovně a odolné mechanické konstrukce. Je určena pro řízení průjezdu vozidel neomezené intenzity a je vhodná pro použití v průmyslových aplikacích s šířkou průjezdu 3 - 6 m.

Popis

- Profesionální automatická závora s přenosem pohybu pomocí klikového mechanismu.
- Délka ramene 3 - 6 m.
- Nastavitelná rychlost pohybu 1 s nebo 2 s (RB42) a 3 s nebo 6 s (RB46).
- Optimální kinematické řešení pohybu ramene s plynulým dojezdem do koncových poloh.
- Snadné nouzové odblokování z vnějšku skříňně pomocí klíče.
- Model RB42 je vybaven elektromagnetickou brzdou.
- Vestavěný ventilátor motoru.
- Vyvážení ramene pomocí tlačné pružiny.
- Reverz pohybu při nárazu na překážku.
- Skříň s dvojitou povrchovou úpravou, vnější odstín RAL 1028, jiný odstín na přání nebo nerez, následně lakován nebo broušen.

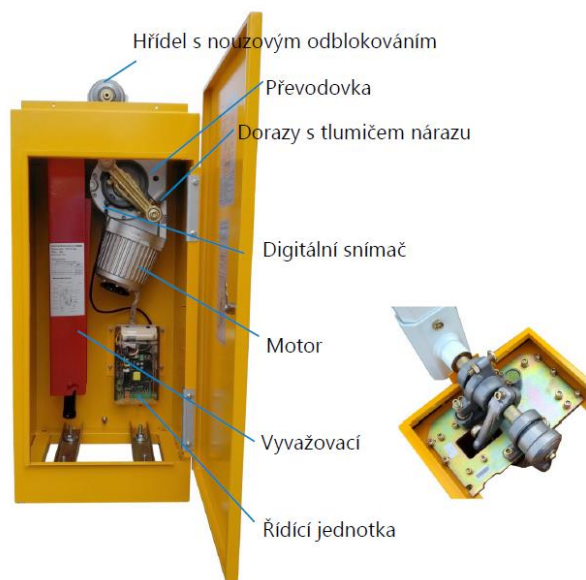

RB40

Technická specifikace

MODEL:	RB42	RB46
Délka ramene:	4 m	6 m
Nastavitelná rychlost:	1 nebo 2 sec.	3 nebo 6 sec.
Provedení:	levé nebo pravé	
Napájení:	230V / 50 Hz	
Příkon:	300W	
Rozsah teplot:	-20°C až +50°C	
Hmotnost:	68 kg	
Krytí:	IP54	
MCBF: (počet cyklů bez poruchy)	6.000.000 cyklů	
Rozměry:	370 x 350 x 1035 mm	

Použitelné doplňky

- Indukční detektory a smyčky
- Klíčový spínač na skříni
- Kloubové rameno
- Pevná podpěra

Levé nebo pravé provedení



Rozměry

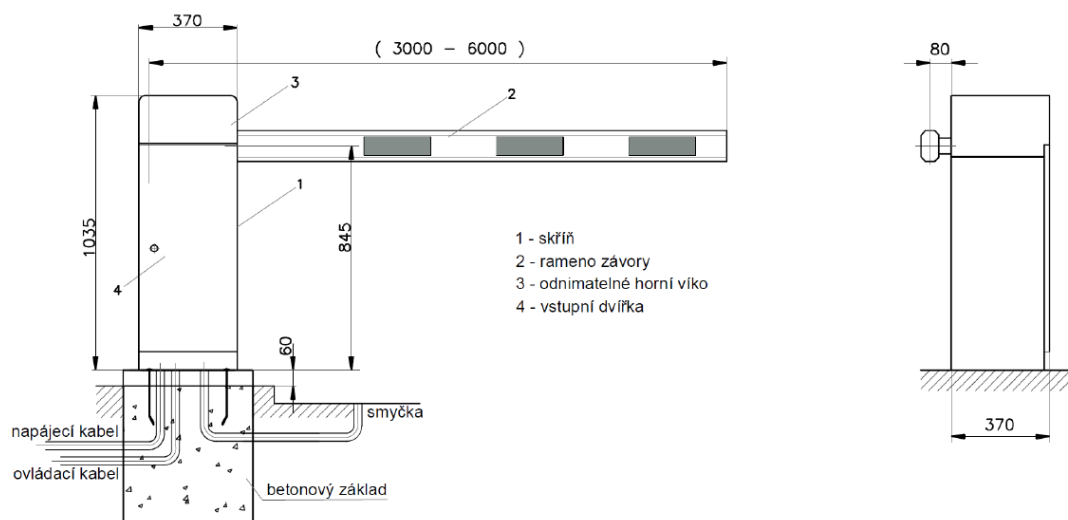

Vydáno prohlášení o shodě na základě certifikace.

S ohledem na neustálý technický a technologický vývoj si výrobce vyhrazuje právo kdykoliv změnit výše uvedené informace.

Detomatic s.r.o. | Masarykova 118 | CZ - 664 42 Modřice | T +420 515 536 390 | www.detomatic.cz

DODATEK Č. 2 SMLOUVY O DÍLO

uzavřený dle § 2586 a násl. občanského zákoníku
podlimitní veřejná zakázka
na stavební práce

Zhotovitel:

Název zhotovitele: **AQUATEST,a.s.**
Sídlo zhotovitele: **Geologická 4, Praha 5 152 00**
Zastoupen: **Danielem Kraftem, předsedou představenstva**
IČO: **447 94 843**
Telefon: **234 607 444**
GSM: **734 416 121**
E-mail: **aquatest@aquatest.cz**
Webové stránky: **www.aquatest.cz**
Datová schránka: **sq9cva8**
Ve věcech plnění díla a předání a převzetí prací oprávněn jednat:
Jan Demský
603 822 632
Kontaktní údaje:
Bankovní spojení zapsané v evidenci finanční správy:
Komerční banka, a.s. 6900931/0100

Objednatel:

Název objednatele: **Město Úvaly**
Sídlo objednatele: **Arnošta z Pardubic 95, 250 82 Úvaly**
Zastoupen: **Mgr. Petr Borecký, starosta města**
Osoba oprávněná jednat ve věcech technických: **Petr Matura, vedoucí odboru investic a dopravy**
IČO: **00240931**
Telefon: **281 091 111**
E-mail: **podatelna@mestouvaly.cz**
Bankovní spojení: **Komerční banka, a.s.**
Číslo účtu: **107 – 97200227/0100**
Webové stránky: **www.mestouvaly.cz**
Datová schránka: **pa3bvse**

- (A) Dne 17.8.2018 uzavřeli Objednatel a Zhotovitel smlouvu o dílo ohledně realizace veřejné zakázky na stavební práce „**Sběrný dvůr Úvaly**“ ve znění dodatku č. 1 ze dne 31.7.2019 (dále jen "**Smlouva**").

I. Předmět dodatku smlouvy

- I.1. Na základě nových skutečností vzniklých během realizace díla „Sběrný dvůr Úvaly“ (dále jen jako „dílo“ nebo též jako „předmět smlouvy“ či též jako „předmět plnění“ nebo případně jen jako „stavba“) došlo ke vzniku dodatečných prací a nerealizovaných prací. Jejich výčet, zdvodnění a finanční výše je součástí přílohy tohoto dodatku smlouvy.

II. Cena díla a platební podmínky

- II.1. S ohledem na nezbytnost provedení Dodatečných prací se Strany dohodly na navýšení Ceny, a to o celkovou konečnou částku ve výši 1.294.187,2 Kč bez DPH (slovy: jeden milion dvě stě devadesát čtyři tisíc jedno sto osmdesát sedm korun českých dvacet haléřů) (dále jen „Cena Dodatečných prací“).
- II.2. Strany se dále dohodly, s ohledem na neprovedení Nerealizovaných prací, na snížení Ceny, a to o celkovou konečnou částku 374.465,14 Kč bez DPH (slovy: tři sta sedmdesát čtyři tisíc čtyři sta šedesát pět korun českých čtrnáct haléřů) (dále jen „Cena Nerealizovaných prací“).
- II.3. Cena uvedená v bodu III.2. Smlouvy po navýšení o Cenu Dodatečných prací a po snížení o Cenu Nerealizovaných prací činí 10.809.285,18 Kč bez DPH (slovy: deset milionů osm set devět tisíc dvě stě osmdesát pět korun českých osmnáct haléřů).

III. Závěrečná ustanovení

- III.1. Tento dodatek smlouvy nabývá platnosti a účinnosti dnem podpisu poslední smluvní stranou.
- III.2. Uzavření tohoto Dodatku bylo schváleno usnesením rady Města Úvaly č. R-169/2020 ze dne 10.3.2020 a starosta Města Úvaly byl pověřen k podpisu tohoto Dodatku za Objednatele.
- III.3. Tento dodatek smlouvy je vyhotovena v 5 stejnopisech s platností originálu, z nichž dvě vyhotovení obdrží zhotovitel a tři vyhotovení obdrží objednatel po podpisu tohoto dodatku smlouvy.
- III.4. Ostatní ustanovení Smlouvy nedotčená tímto Dodatkem zůstávají v plné platnosti a účinnosti a vztahují se v plném rozsahu na tento Dodatek.
- III.5. Strany po přečtení tohoto dodatku smlouvy prohlašují, že souhlasí s jejím obsahem, což potvrzují svými podpisy.

III.6. Nedílnou součástí tohoto dodatku smlouvy o dílo je:
Příloha č. 1 – změnové listy včetně odůvodnění

V dne

V dne

Za objednatele:

Za zhotovitele:

.....
Mgr. Petr Borecký
starosta města

.....
Daniel Kraft
předseda představenstva

Stavba:

Novostavba sběrného dvora na pozemku p.č.3957/32

Objekt:

KSO:

Místo: Úvaly

CC-CZ:

Datum:

Zadavatel:

Město Úvaly

IČ:

DIČ:

Zhotovitel:

IČ:

DIČ:

Projektant:

IČ:

DIČ:

Zpracovatel:

IČ:

DIČ:

Poznámka:

Cena bez DPH

919 722,06

	Základ daně	Sazba daně	Výše daně
DPH základní		21,00%	193 141,63
DPH snížená		15,00%	

Cena s DPH

v CZK

1 112 863,69

1 112 863,69

změnový list 1	164 285,44	198 785,38
změnový list 2	-24 054,48	-29 105,92
změnový list 3	346 168,90	418 864,37
změnový list 4	97 878,30	118 432,74
změnový list 5	195 726,89	236 829,54
změnový list 6	139 717,01	169 057,58
změnový list 7	0,00	0,00
změnový list 8	0,00	0,00

Stavba:

Novostavba sběrného dvora na pozemku p.č.3957/32

KRYCÍ LIST SOUPISU PRACÍ - ZMĚNOVÝ LIST Č. 1 - slaboproudé a silnoproudé rozvody

Stavba:

Novostavba sběrného dvora na pozemku p.č.3957/32

Objekt:

SO.08 - Arálové rozvody elektro

KSO:

Místo: Úvaly

CC-CZ:

Datum:

Zadavatel:

Město Úvaly

IČ:

DIČ:

Zhotovitel:

IČ:

DIČ:

Projektant:

IČ:

DIČ:

Zpracovatel:

IČ:

DIČ:

Poznámka:

Cena bez DPH

164 285,44

	Základ daně	Sazba daně	Výše daně
DPH základní	164 285,44	21,00%	34 499,94
DPH snížená	0,00	15,00%	0,00

Cena s DPH

v CZK

198 785,38

REKAPITULACE ČLENĚNÍ SOUPISU PRACÍ

Stavba: Novostavba sběrného dvora na pozemku p.č.3957/32

Objekt: **SO.08 - Arálové rozvody elektro**

Místo: Úvaly

Datum:

Zadavatel: Město Úvaly

Projektant:

Zhotovitel:

Zpracovatel:

Kód dílu - Popis	Cena celkem [CZK]
------------------	-------------------

Náklady stavby celkem

164 285,44

SOUPIS PRACÍ

Stavba:

Novostavba sběrného dvora na pozemku p.č.3957/32

Objekt:

SO.08 - Arálové rozvody elektro

Místo: Úvaly

Datum:

Zadavatel: Město Úvaly

Projektant:

Zhotovitel:

Zpracovatel:

PČ	Typ	Kód	Popis	MJ	Množství	J.cena [CZK]	Cena celkem [CZK]	Cenová soustava
----	-----	-----	-------	----	----------	--------------	-------------------	-----------------

Náklady soupisu celkem

164 285,44

Zemní práce – silnoproudé kabely 168 m

1	K	13220120.R01	Zemní práce - hloubení rýh, zásyp, lože a obsyp - komplet 168,0 x 0,40 x 0,60 = 40,32 m ³	m ³	40,320	250,00	10 080,00	
---	---	--------------	---	----------------	--------	--------	-----------	--

Zemní práce – slaboproudé kabely UTP 280 m

2	K	13220120.R01	Zemní práce - hloubení rýh, zásyp, lože a obsyp - komplet 280,0 x 0,40 x 0,60 = 67,20 m ³	m ³	67,200	250,00	16 800,00	
---	---	--------------	---	----------------	--------	--------	-----------	--

Zemní práce – slaboproudé kabely SYKFY 160 m

3	K	13220120.R01	Zemní práce - hloubení rýh, zásyp, lože a obsyp - komplet 160,0 x 0,40 x 0,60 = 38,40 m ³	m ³	38,400	250,00	9 600,00	
---	---	--------------	---	----------------	--------	--------	----------	--

4	K	167101101	Nakládání výkopku z hornin tř. 1 až 4 do 100 m ³	m ³	21,600	160,00	3 456,00	
5	K	162301101	Vodorovné přemístění do 10000 m výkopku/sypaniny z horniny tř. 1 až 4	m ³	21,600	227,00	4 903,20	
6	K	171201201	Uložení sypaniny na skládky	m ³	21,600	14,90	321,84	
7	K	171201211	Poplatek za uložení stavebního odpadu - zeminy a kameniva na skládce	t	41,000	140,00	5 740,00	

Silnoproud, slaboproud

8		dodávka	Kabel CYKY 3Cx2,5mm silový přívod pro napájení slaboproudých prvků-EZS,OPTOZÁVORY,ČTECÍ STOJANY	m	280,000	26,00	7 280,00	
9		M	Montáž silového kabelu s CU jádrem do průřezu 3x 2,5mm -instalace do trubek	m	280,000	18,00	5 040,00	
10		dodávka	Kabel CYKY 5Cx2,5mm silový přívod pro napájení slaboproudých prvků-CCTV,ZÁLOHA UPS	m	180,000	42,00	7 560,00	
11		montáž	Montáž silového kabelu s CU jádrem do průřezu 5x2,5mm- instalace do trubek	m	156,400	21,00	3 284,40	
12		materiál	Ochranná trubka Kopoflex červená průměru 50mm- silnoproudy	m	150,000	15,00	2 250,00	
13		montáž	Pokládka trubky do výkopů	m	150,000	15,00	2 250,00	
14		dodávka	Slaboproudý kabel UTP CAT 6E UV -CCTV	m	860,000	19,00	16 340,00	
15		montáž	Montáž slaboproudého kabelu UTP-CCTV- instalace do trubek	m	860,000	15,00	12 900,00	
16		dodávka	Ochranná trubka Kopoflex červená průměru 50mm- slaboproudy	m	230,000	15,00	3 450,00	
17		montáž	Pokládka trubky do výkopů	m	230,000	15,00	3 450,00	
18		materiál	Kabel Tcekpfle 3XN0,4 PM-H-ovládání vjezdové jednotky u vrat	MJ	340,000	36,00	12 240,00	
19		montáž	Montáž slaboproudého kabelu Tcekpfle	m	340,000	13,00	4 420,00	
20		materiál	Slaboproudý kabel SYKFY 5x2x0,6/UV-opto závory,čipy	m	320,000	18,00	5 760,00	
21		montáž	Montáž slaboproudých kabelů SYKYFY -instalace do trubek	m	320,000	15,00	4 800,00	
22		materiál	Ochranná trubka Kopoflex červená průměru 50mm- slaboproudy	m	200,000	15,00	3 000,00	
23		montáž	Pokládka trubky do výkopů	m	200,000	15,00	3 000,00	
			Silnoproud					
24		materiál	Ostatní a podružný stavební materiál-zákrytová folie,průchodky,ukončovací koncovky,spojovací materiál	ks	1,000	5 800,00	5 800,00	
25		montáž	Montážní činnost podružných materiálů	ks	1,000	6 300,00	6 300,00	
			VRN: vedlejší rozpočtové náklady					
26		ostatní náklady	Doprava při realizaci stavby včetně dopravce materiálů	kpl.	1,000	4 260,00	4 260,00	

Změnový list č.1 - slaboproudé a silnoproudé rozvody

Stavba:

Novostavba sběrného dvora na pozemku p.č.3957/32

Zdůvodnění

Důvodem této změny je řešení slaboproudé techniky a technologie areálu tak, aby byl optimalizován budoucí provoz s přihlédnutím k nejnovějším poznatkům z provozu sběrných dvorů v podobně velkých městech.

ZMĚNOVÝ LIST č. 2 – BETONOVÉ KONSTRUKCE

Stavba:

Novostavba sběrného dvora na pozemku p.č.3957/32

Objekt:

SO.01 NOSNÉ ZDI přípočet / odpočet

KSO:

Místo: Úvaly

CC-CZ:

Datum:

Zadavatel:

Město Úvaly

IČ:

DIČ:

Zhotovitel:

IČ:

DIČ:

Projektant:

IČ:

DIČ:

Zpracovatel:

IČ:

DIČ:

Poznámka:

Cena bez DPH**-24 054,48**

	Základ daně	Sazba daně	Výše daně
DPH základní	-24 054,48	21,00%	-5 051,44
DPH snížená	0,00	15,00%	0,00

Cena s DPH**v CZK****-29 105,92****ZMĚNOVÝ LIST č. 2 – BETONOVÉ KONSTRUKCE**

Stavba:

Novostavba sběrného dvora na pozemku p.č.3957/32

Objekt:

SO.01 NOSNÉ ZDI přípočet / odpočet

Místo:

Úvaly

Datum:

Zadavatel:

Město Úvaly

Projektant:

Zhotovitel:

Zpracovatel:

Kód dílu - Popis

Cena celkem [CZK]

Náklady stavby celkem**-24 054,48****SOUPIS PRACÍ**

Stavba:

Novostavba sběrného dvora na pozemku p.č.3957/32

Objekt:

SO.01 NOSNÉ ZDI přípočet / odpočet

Místo:

Úvaly

Datum:

Zadavatel:

Město Úvaly

Projektant:

Zhotovitel:

Zpracovatel:

PČ	Typ	Kód	Popis	MJ	Množství	J.cena [CZK]	Cena celkem [CZK]	Cenová soustava
----	-----	-----	-------	----	----------	--------------	-------------------	-----------------

Náklady soupisu celkem**-24 054,48**

1	K	311113154	Nosná zeď tl do 300 mm z hladkých tvárnice ztraceného bednění včetně výplně z betonu tř. C 25/30	m2	39,500	1 210,00	47 795,00	CS ÚRS 2018 01
2	K	311321814	Nosná zeď ze ŽB pohledového tř. C 25/30 bez výztuže	m3	-22,184	3 660,00	-81 193,44	CS ÚRS 2018 01
3	K	311351121	Zřízení oboustranného bednění nosných nadzákladových zdí	m2	-157,401	353,00	-55 562,55	CS ÚRS 2018 01
4	K	311351122	Odstranění oboustranného bednění nosných nadzákladových zdí	m2	-157,401	154,00	-24 239,75	CS ÚRS 2018 01
5	K	311361821	Výztuž nosných zdí betonářskou ocelí 10 505	t	1,650	25 500,00	42 075,00	CS ÚRS 2018 01
6	K	311361821	Výztuž nosných zdí betonářskou ocelí 10 505	t	-2,061	25 500,00	-52 555,50	CS ÚRS 2018 01
7	K	312351911	Příplatek k cenám bednění výplňových nadzákladových zdí za pohledový beton	m2	-157,401	143,20	-22 539,82	CS ÚRS 2018 01
8	K	622121111	Zatření spár cementovou maltou vnějších stěn z tvárnice nebo kamene	m2	157,880	35,00	5 525,80	CS ÚRS 2018 01

9	K	622131101	Cementový postřik vnějších stěn nanášený celoplošně ručně	m2	157,880	58,70	9 267,56	CS ÚRS 2018 01
10	K	622131121	Penetrační disperzní nátěr vnějších stěn nanášený ručně	m2	157,880	38,20	6 031,02	CS ÚRS 2018 01
11	K	622142001	Potažení vnějších stěn sklovláknitým pletivem vtačeným do tenkovrstvé hmoty	m2	157,880	161,00	25 418,68	CS ÚRS 2018 01
12	K	622511111	Tenkovrstvá akrylátová mozaiková střednězrná omítka včetně penetrace vnějších stěn	m2	48,260	550,00	26 543,00	CS ÚRS 2018 01
13	K	622521011	Tenkovrstvá silikátová zrnitá omítka tl. 1,5 mm včetně penetrace vnějších stěn	m2	109,620	247,00	27 076,14	CS ÚRS 2018 01
14	K	941111121	Montáž lešení řadového trubkového lehkého s podlahami zatížení do 200 kg/m2 š do 1,2 m v do 10 m pro zdění	m2	90,600	52,20	4 729,32	CS ÚRS 2018 01
15	K	941111121	Montáž lešení řadového trubkového lehkého s podlahami zatížení do 200 kg/m2 š do 1,2 m v do 10 m pro povrchové úpravy	m2	181,200	52,20	9 458,64	CS ÚRS 2018 01
16	K	941111121	Montáž lešení řadového trubkového lehkého s podlahami zatížení do 200 kg/m2 š do 1,2 m v do 10 m pro zdění	m2	-208,000	52,20	-10 857,60	CS ÚRS 2018 01
17	K	941111221	Příplatek k lešení řadovému trubkovému lehkému s podlahami š 1,2 m v 10 m za první a ZKD den použití	m2	-208,000	1,00	-208,00	CS ÚRS 2018 01
18	K	941111821	Demontáž lešení řadového trubkového lehkého s podlahami zatížení do 200 kg/m2 š do 1,2 m v do 10 m	m2	281,800	31,60	8 904,88	CS ÚRS 2018 01
19	K	941111821	Demontáž lešení řadového trubkového lehkého s podlahami zatížení do 200 kg/m2 š do 1,2 m v do 10 m	m2	-208,000	31,60	-6 572,80	CS ÚRS 2018 01
20	K	998012021	Přesun hmot pro budovy monolitické v do 6 m	t	43,450	162,40	7 056,28	CS ÚRS 2018 01

SO.01 NOSNÉ ZDI přípočet / odpočet

21	K	311113154	Nosná zeď tl do 300 mm z hladkých tvárnice ztraceného bednění včetně výplně z betonu tř. C 25/30	m2	36,060	1 210,00	43 632,60	CS ÚRS 2018 01
22	K	622131101	Cementový postřik vnějších stěn nanášený celoplošně ručně	m2	-235,700	58,70	-13 835,59	CS ÚRS 2018 01
23	K	622131121	Penetrační disperzní nátěr vnějších stěn nanášený ručně	m2	-235,700	38,20	-9 003,74	CS ÚRS 2018 01
24	K	622142001	Potažení vnějších stěn sklovláknitým pletivem vtačeným do tenkovrstvé hmoty	m2	-235,700	135,00	-31 819,50	CS ÚRS 2018 01
25	K	622511111	Tenkovrstvá akrylátová mozaiková střednězrná omítka včetně penetrace vnějších stěn	m2	-11,375	550,00	-6 256,25	CS ÚRS 2018 01
26	K	622521011	Tenkovrstvá silikátová zrnitá omítka tl. 1,5 mm včetně penetrace vnějších stěn	m2	109,620	247,00	27 076,14	CS ÚRS 2018 01

Změnový list č.2 - betonové konstrukce

Stavba:

Novostavba sběrného dvora na pozemku p.č.3957/32

Zdůvodnění

Změna je vyvolána snahou o sjednocení designového a technického řešení nosných stěn SO01 a SO02 tak, aby nosné stěny byly konstrukčně jednotné a byl tímto eliminován vznik trhlin u přechodu jednotlivých materiálů.
V PD je část jednotlivých stěn z prolévaných tvárnic s fasádou a část z pohledového betonu. Změna řeší změnu u všech stěn na provedení z prolévaných tvárnic s armaturou a zalitých betonem a provedení celistvého fasádního systému ze strany exteriéru.

ZMĚNOVÝ LIST č. 3 – ZTÍŽENÉ PODMÍNKY PRO ZALOŽENÍ STAVBY

Stavba:

Novostavba sběrného dvora na pozemku p.č.3957/32

Objekt:

KSO:

Místo: Úvaly

CC-CZ:

Datum:

Zadavatel:

Město Úvaly

IČ:

DIČ:

Zhotovitel:

IČ:

DIČ:

Projektant:

IČ:

DIČ:

Zpracovatel:

IČ:

DIČ:

Poznámka:

Cena bez DPH

346 168,90

	Základ daně	Sazba daně	Výše daně
DPH základní	346 168,90	21,00%	72 695,47
DPH snížená	0,00	15,00%	0,00

Cena s DPH

v CZK

418 864,37

ZMĚNOVÝ LIST č. 3 – ZTÍŽENÉ PODMÍNKY PRO ZALOŽENÍ STAVBY

Stavba:

Novostavba sběrného dvora na pozemku p.č.3957/32

Objekt:

Místo: Úvaly

Datum:

Zadavatel: Město Úvaly

Projektant:

Zhotovitel:

Zpracovatel:

Kód dílu - Popis

Cena celkem [CZK]

Náklady stavby celkem

346 168,90

SOUPIS PRACÍ

Stavba:

Novostavba sběrného dvora na pozemku p.č.3957/32

Objekt:

0

Místo: Úvaly

Datum:

Zadavatel: Město Úvaly

Projektant:

Zhotovitel:

Zpracovatel:

PČ	Typ	Kód	Popis	MJ	Množství	J.cena [CZK]	Cena celkem [CZK]	Cenová soustava
----	-----	-----	-------	----	----------	--------------	-------------------	-----------------

Náklady soupisu celkem

346 168,90

1	K	122201101	Odkopávky a prokopávky nezapažené v hornině tř. 3 objem do 100 m3	m3	234,000	124,00	29 016,00	CS ÚRS 2018 01
3	K	167101101	Nakládání výkopku z hornin tř. 1 až 4 do 100 m3	m3	211,000	160,00	33 760,00	CS ÚRS 2018 01
4	K	162301101	Vodorovné přemístění do 10000 m výkopku/sypaniny z horniny tř. 1 až 4	m3	211,000	227,00	47 897,00	CS ÚRS 2018 01
5	K	171201201	Uložení sypaniny na skládky	m3	211,000	14,90	3 143,90	CS ÚRS 2018 01
6	K	171201211	Poplatek za uložení stavebního odpadu - zeminy a kameniva na skládce	t	478,000	140,00	66 920,00	CS ÚRS 2018 01
7	K	564861111	Podklad ze štěrkodrtě ŠD tl 200 mm	m2	452,000	139,00	62 828,00	CS ÚRS 2018 01
8	K	564952111	Podklad z mechanicky zpevněného kameniva MZK tl 150 mm	m2	452,000	227,00	102 604,00	CS ÚRS 2018 01

Změnový list 3 - ztížené podmínky pro založení stavby

Stavba:

Novostavba sběrného dvora na pozemku p.č.3957/32

Zdůvodnění víceprací

Důvodem pro navýšení rozsahu a ceny prací je nepředvídaný výskyt nesourodých a neúnosných vrstev zemin a návážek.

Tyto zeminy musely být odtěženy až do úrovně únosných a konzolidovaných vrstev zemin,

které splňují požadavky a hodnoty únosnosti základové spáry stanovené projektem, došlo proto k navýšení rozsahu zemních prací a podsypových konstrukčních vrstev.

ZMĚNOVÝ LIST č. 4 – VJEZDOVÁ BRÁNA V OPLOCENÍ

Stavba:

Novostavba sběrného dvora na pozemku p.č.3957/32

Objekt:

SO.04 vjezdová brána

KSO:

Místo: Úvaly

CC-CZ:

Datum:

Zadavatel:

Město Úvaly

IČ:

DIČ:

Zhotovitel:

IČ:

DIČ:

Projektant:

IČ:

DIČ:

Zpracovatel:

IČ:

DIČ:

Poznámka:

Cena bez DPH

97 878,30

	Základ daně	Sazba daně	Výše daně
DPH základní	97 878,30	21,00%	20 554,44
DPH snížená	0,00	15,00%	0,00

Cena s DPH

v CZK

118 432,74

ZMĚNOVÝ LIST č. 4 – VJEZDOVÁ BRÁNA V OPLOCENÍ

Stavba:

Novostavba sběrného dvora na pozemku p.č.3957/32

Objekt:

SO.04 vjezdová brána

Místo:

Úvaly

Datum:

Zadavatel:

Město Úvaly

Projektant:

Zhotovitel:

Zpracovatel:

0

Kód dílu - Popis

Cena celkem [CZK]

Náklady stavby celkem

97 878,30

SOUPIS PRACÍ

Stavba:

Novostavba sběrného dvora na pozemku p.č.3957/32

Objekt:

SO.04 vjezdová brána

Místo:

Úvaly

Datum:

Zadavatel:

Město Úvaly

Projektant:

Zhotovitel:

Zpracovatel:

0

PČ	Typ	Kód	Popis	MJ	Množství	J.cena [CZK]	Cena celkem [CZK]	Cenová soustava
----	-----	-----	-------	----	----------	--------------	-------------------	-----------------

Náklady soupisu celkem

97 878,30

1	K	133202011	Hloubení šachet ručním nebo pneum nářadím v soudržných horninách tř. 3, plocha výkopu do 4 m ²	m ³	1,050	816,00	856,80	CS ÚRS 2018 01
2	K	275321511	Základové patky ze ŽB bez zvýšených nároků na prostředí tř. C 25/30	m ³	1,050	2 830,00	2 971,50	CS ÚRS 2018 01
3	M	55342365.M01	brána posuvná samonosná z tahokovu 4500 x 1800 mm (koeficient 0,643 x 146300,- = 94050,-)	kus	1,000	94 050,00	94 050,00	

Změnový list č.4 - vjezdová brána v oplocení

Stavba:

Novostavba sběrného dvora na pozemku p.č.3957/32

Zdůvodnění

V současné době není možný příjezd do areálu sběrného dvora tak, jak byl plánován v projektové dokumentaci a proto je nutno v protilehlém rohu (v místě provizorní komunikace - změnový list č. 5) umístit ještě jednu bránu do oplocení. Příjezdová komunikace na kterou se měla stavba napojit je související investicí, jejímž investorem i vlastníkem je soukromí developer a tento stavbu neprovedl dle v té době schváleného harmonogramu.

ZMĚNOVÝ LIST č. 5 – DOČASNÁ PŘÍJEZDOVÁ KOMUNIKACE

Stavba:

Novostavba sběrného dvora na pozemku p.č.3957/32

Objekt:

SO.05 - Zpevněné plochy

KSO:

Místo: Úvaly

CC-CZ:

Datum:

Zadavatel:

Město Úvaly

IČ:

DIČ:

Zhotovitel:

IČ:

DIČ:

Projektant:

IČ:

DIČ:

Zpracovatel:

IČ:

DIČ:

Poznámka:

Cena bez DPH

195 726,89

	Základ daně	Sazba daně	Výše daně
DPH základní	195 726,89	21,00%	41 102,65
DPH snížená	0,00	15,00%	0,00

Cena s DPH

v CZK

236 829,54

ZMĚNOVÝ LIST č. 5 – DOČASNÁ PŘÍJEZDOVÁ KOMUNIKACE

Stavba: Novostavba sběrného dvora na pozemku p.č.3957/32

Objekt: **SO.05 - Zpevněné plochy**

Místo: Úvaly
Zadavatel: Město Úvaly
Zhotovitel:

Datum:
Projektant:
Zpracovatel:

Kód dílu - Popis	Cena celkem [CZK]
Náklady stavby celkem	195 726,89
HSV - Práce a dodávky HSV	195 726,89
1 - Zemní práce	110 082,89
5 - Komunikace pozemní	85 644,00

SOUPIS PRACÍ

Stavba: Novostavba sběrného dvora na pozemku p.č.3957/32

Objekt: **SO.05 - Zpevněné plochy**

Místo: Úvaly
Zadavatel: Město Úvaly
Zhotovitel:

Datum:
Projektant:
Zpracovatel:

PČ	Typ	Kód	Popis	MJ	Množství	J.cena [CZK]	Cena celkem [CZK]	Cenová soustava
----	-----	-----	-------	----	----------	--------------	-------------------	-----------------

Náklady soupisu celkem **195 726,89**

D HSV Práce a dodávky HSV 195 726,89

D 1 Zemní práce 110 082,89

1	K	122201101	Odkopávky a prokopávky nezapažené v hornině tř. 3 objem do 100 m3	m3	105,300	124,00	13 057,20	CS ÚRS 2018 01
2	K	167101101	Nakládání výkopku z hornin tř. 1 až 4 do 100 m3	m3	136,000	160,00	21 760,00	CS ÚRS 2018 01
3	K	162701105	Vodorovné přemístění do 10000 m výkopku/sypaniny z horniny tř. 1 až 4	m3	136,090	227,00	30 892,43	CS ÚRS 2018 01
4	K	171201201	Uložení sypaniny na skládky	m3	136,000	14,90	2 026,40	CS ÚRS 2018 01
5	K	171201211	Poplatek za uložení stavebního odpadu - zeminy a kameniva na skládce	t	285,780	140,00	40 009,20	CS ÚRS 2018 01
6	K	181951102	Úprava pláně v hornině tř. 1 až 4 se zhutněním	m2	234,000	9,99	2 337,66	CS ÚRS 2018 01

D 5 Komunikace pozemní 85 644,00

7	K	564861111	Podklad ze štěrkodrtě ŠD tl 200 mm	m2	234,000	139,00	32 526,00	CS ÚRS 2018 01
8	K	564952111	Podklad z mechanicky zpevněného kameniva MZK tl 150 mm	m2	234,000	227,00	53 118,00	CS ÚRS 2018 01

Změnový list č.5 - dočasná příjezdová komunikace

Stavba:

Novostavba sběrného dvora na pozemku p.č.3957/32

Zdůvodnění

V současné době není možný příjezd do areálu sběrného dvora tak, jak byl plánován v projektové dokumentaci, proto je nutno zhotovit provizorní příjezdovou komunikaci napojenou na stávající komunikaci u stavebnin IZOMAT. Příjezdová komunikace na kterou se měla stavba napojit je související investicí, jejímž investorem i vlastníkem je soukromí developer a tento stavbu neprovedl dle v té době schváleného harmonogramu.

ZMĚNOVÝ LIST č. 6 – PŘÍPRAVA PRO VÁHU

Stavba:

Novostavba sběrného dvora na pozemku p.č.3957/32

Objekt:

PŘÍPRAVA PRO VÁHU – vyvolaná dodatečným rozhodnutím investora

KSO:

Místo: Úvaly

CC-CZ:

Datum:

Zadavatel:

Město Úvaly

IČ:

DIČ:

Zhotovitel:

IČ:

DIČ:

Projektant:

IČ:

DIČ:

Zpracovatel:

IČ:

DIČ:

Poznámka:

Cena bez DPH

139 717,01

	Základ daně	Sazba daně	Výše daně
DPH základní	139 717,01	21,00%	29 340,57
DPH snížená	0,00	15,00%	0,00

Cena s DPH

v CZK

169 057,58

ZMĚNOVÝ LIST č. 6 – PŘÍPRAVA PRO VÁHU

Stavba:

Novostavba sběrného dvora na pozemku p.č.3957/32

Objekt:

PŘÍPRAVA PRO VÁHU – vyvolaná dodatečným rozhodnutím investora

Místo: Úvaly

Datum:

Zadavatel: Město Úvaly

Projektant:

Zhotovitel:

Zpracovatel:

Kód dílu - Popis

Cena celkem [CZK]

Náklady stavby celkem

139 717,01

SOUPIS PRACÍ

Stavba:

Novostavba sběrného dvora na pozemku p.č.3957/32

Objekt:

PŘÍPRAVA PRO VÁHU – vyvolaná dodatečným rozhodnutím investora

Místo:

Úvaly

Datum:

Zadavatel:

Město Úvaly

Projektant:

Zhotovitel:

Zpracovatel:

PČ	Typ	Kód	Popis	MJ	Množství	J.cena [CZK]	Cena celkem [CZK]	Cenová soustava
----	-----	-----	-------	----	----------	--------------	-------------------	-----------------

Náklady soupisu celkem

139 717,01

1	K		řezání asfaltu	bm	35,000	0,00	0,00	CS ÚRS 2018 01
2	K		bourání asfaltu IPH kladivem	m2	60,000	0,00	0,00	CS ÚRS 2018 01
3	K		odvoz asfaltové suťi na skládku do 10000 m	m3	16,800	0,00	0,00	CS ÚRS 2018 01
4	K		poplatek za skládku	t	35,280	0,00	0,00	CS ÚRS 2018 01
5	K	122201101	Odkopávky a prokopávky nezapažené v hornině tř. 3 objem do 100 m3	m3	47,520	124,00	5 892,48	CS ÚRS 2018 01
6	K	132201101	Hloubení rýh š do 600 mm v hornině tř. 3 objemu do 100 m3	m3	24,480	566,00	13 855,68	CS ÚRS 2018 01
7	K	167101101	Nakládání výkopku z hornin tř. 1 až 4 do 100 m3	m3	97,200	160,00	15 552,00	CS ÚRS 2018 01
8	K	162701105	Vodorovné přemístění do 10000 m výkopku/sypaniny z horniny tř. 1 až 4	m3	97,200	227,00	22 064,40	CS ÚRS 2018 01
9	K	171201201	Uložení sypaniny na skládky	m3	97,200	14,90	1 448,28	CS ÚRS 2018 01
10	K	171201211	Poplatek za uložení stavebního odpadu - zeminy a kameniva na skládce	t	151,200	140,00	21 168,00	CS ÚRS 2018 01
11	K	74144000.R01	uzemnění základových zemničů - komplet	soubor	1,000	8 560,00	8 560,00	
12	K	741440001.R01	uložení propojovacího bloku chrániček do betonu 25 m	soubor	4,000	2 450,00	9 800,00	
13	K	564871116	Podklad ze šterkodrtě ŠD tl 300 mm	m2	60,000	207,00	12 420,00	CS ÚRS 2018 01
14	K	212752213.R01	Trativod z drenážních trubek plastových flexibilních D do 160 mm včetně lože obsypu azemních prací	m	40,000	219,00	8 760,00	
15	K	916131212	Osazení silničního obrubníku betonového stojatého bez boční opěry do lože z betonu prostého	m	35,000	171,00	5 985,00	CS ÚRS 2018 01
17	K	998226011	Přesun hmot pro pozemní komunikace a letiště s krytem montovaným z ŽB dílců	t	59,350	231,00	13 709,85	CS ÚRS 2018 01
18	K	998226091	Příplatek k přesunu hmot pro pozemní komunikace a letiště s krytem z ŽB dílců za přesun do 1000 m	t	61,137	8,20	501,32	CS ÚRS 2018 01

Změnový list č.6 - příprava pro váhu

Stavba:

Novostavba sběrného dvora na pozemku p.č.3957/32

Zdůvodnění

Změna je vyvolána dodatečným požadavkem investora na umístění váhy, přípravné práce je nutno provést již v rámci provádění stavby, aby při instalaci váhy nedocházelo ke zbytečnému bourání již provedených konstrukcí a tímto nedocházelo k neefektivnímu nakládání s finančními prostředky.

Změnový list č. 7 - Živice

Cena celkem [CZK]

PČ	Typ	Kód	Popis	MJ	Množství	J.cena [CZK]	Cena celkem [CZK]	Cenová soustava
----	-----	-----	-------	----	----------	--------------	-------------------	-----------------

D HSV Práce a dodávky HSV 0,00

D 5 Komunikace pozemní 0,00

16	K	565165121	Asfaltový beton vrstva podkladní ACP 16 (obalované kamenivo OKS) tl 80 mm š přes 3 m	m2	-20,000	345,00	-6 900,00	CS ÚRS 2018 01
17	K	573231112	Postřik živičný spojovací ze silniční emulze v množství 0,80 kg/m2	m2	-20,000	16,70	-334,00	CS ÚRS 2018 01
18	K	577134211	Asfaltový beton vrstva ohrusná ACO 11 (ABS) tř. II tl 40 mm š do 3 m z nemodifikovaného asfaltu	m2	-20,000	227,00	-4 540,00	CS ÚRS 2018 01

16	K	565165121	Asfaltový beton vrstva podkladní ACP 16 (obalované kamenivo OKS) tl 80 mm š přes 3 m	m2	20,000	345,00	6 900,00	CS ÚRS 2018 01
17	K	573231112	Postřik živičný spojovací ze silniční emulze v množství 0,80 kg/m2	m2	20,000	16,70	334,00	CS ÚRS 2018 01
18	K	577134211	Asfaltový beton vrstva ohrusná ACO 11 (ABS) tř. II tl 40 mm š do 3 m z nemodifikovaného asfaltu	m2	20,000	227,00	4 540,00	CS ÚRS 2018 01

Změnový list č. 7 - živice

Stavba: Novostavba sběrného dvora na pozemku p.č.3957/32

Zdůvodnění

Změna je vyvolána dodatečným požadavkem investora na umístění váhy, v prostoru pro váhu nebude provedena živice a místo toho bude provedena příprava pro váhu - viz změnový list č. 6. Zároveň bude stejné množství živice položeno u brány nového vjezdu z provizorní komunikace.

Změnový list č. 8 - oplocení

PČ	Ty P	Kód	Popis	MJ	Množství	J.cena [CZK]	Cena celkem [CZK]	Cenová soustava	
							0,00		
D	HSV	Práce a dodávky HSV						-48 046,60	
D	1	Zemní práce						-12 382,00	
1	K	122201101	Odkopávky a prokopávky nezapažené v hornině tř. 3 objem do 100 m3	m3	-11,000	124,00	-1 364,00	CS ÚRS 2018 01	
2	K	131111332	Vrtání jamek pro plotové sloupky D do 200 mm - ručně s motorovým vrtákem	m	-21,500	430,00	-9 245,00	CS ÚRS 2018 01	
3	K	133202011	Hloubení šachet ručním nebo pneum nářadím v soudržných horninách tř. 3, plocha výkopu do 4 m2	m3	-1,000	816,00	-816,00	CS ÚRS 2018 01	
4	K	162301101	Vodorovné přemístění do 500 m výkopku/sypaniny z horniny tř. 1 až 4	m3	-15,000	63,80	-957,00	CS ÚRS 2018 01	
D	2	Zakládání						-322,30	
5	K	215901101	Zhutnění podloží z hornin soudržných do 92% PS nebo nesoudržných sypkých I(d) do 0,8	m2	-55,000	5,86	-322,30	CS ÚRS 2018 01	
D	3	Svislé a kompletní konstrukce						-35 342,30	
6	K	338171113	Osazování sloupků a vzpěr plotových ocelových v 2,00 m se zabetonováním	kus	-29,000	270,00	-7 830,00	CS ÚRS 2018 01	
7	M	55342255	<i>sloupek plotový průběžný Pz a komaxitový 2500/38x1,5mm</i>	kus	-20,000	177,00	-3 540,00	CS ÚRS 2018 01	
8	M	55342274	<i>vzpěra plotová 38x1,5mm včetně krytky s uchem 2500mm</i>	kus	-10,000	155,00	-1 550,00	CS ÚRS 2018 01	
9	M	55342275.M01	<i>krytka sloupku</i>	kus	-20,000	6,50	-130,00		
13	K	348121221	Montáž podhrabových desek délky do 3 m na ocelové plotové sloupky	kus	-18,000	349,00	-6 282,00	CS ÚRS 2018 01	
14	M	59233120	<i>deska plotová betonová 290x5x29 cm</i>	kus	-18,000	389,00	-7 002,00	CS ÚRS 2018 01	
15	K	348401120	Osazení oplocení ze strojového pletiva s napínacími dráty výšky do 1,6 m do 15° sklonu svahu	m	-55,440	66,60	-3 692,30	CS ÚRS 2018 01	
16	M	31327518.M01	<i>pletivo drátěné plastifikované se čtvercovými oky 55 mm/2,7 mm, 160 cm</i>	m	-60,000	88,60	-5 316,00		
D	HSV	Práce a dodávky HSV						48 046,60	
D	1	Zemní práce						12 382,00	
1	K	122201101	Odkopávky a prokopávky nezapažené v hornině tř. 3 objem do 100 m3	m3	11,000	124,00	1 364,00	CS ÚRS 2018 01	
2	K	131111332	Vrtání jamek pro plotové sloupky D do 200 mm - ručně s motorovým vrtákem	m	21,500	430,00	9 245,00	CS ÚRS 2018 01	
3	K	133202011	Hloubení šachet ručním nebo pneum nářadím v soudržných horninách tř. 3, plocha výkopu do 4 m2	m3	1,000	816,00	816,00	CS ÚRS 2018 01	
4	K	162301101	Vodorovné přemístění do 500 m výkopku/sypaniny z horniny tř. 1 až 4	m3	15,000	63,80	957,00	CS ÚRS 2018 01	
D	2	Zakládání						322,30	
5	K	215901101	Zhutnění podloží z hornin soudržných do 92% PS nebo nesoudržných sypkých I(d) do 0,8	m2	55,000	5,86	322,30	CS ÚRS 2018 01	
D	3	Svislé a kompletní konstrukce						35 342,30	
6	K	338171113	Osazování sloupků a vzpěr plotových ocelových v 2,00 m se zabetonováním	kus	29,000	270,00	7 830,00	CS ÚRS 2018 01	
7	M	55342255	<i>sloupek plotový průběžný Pz a komaxitový 2500/38x1,5mm</i>	kus	20,000	177,00	3 540,00	CS ÚRS 2018 01	
8	M	55342274	<i>vzpěra plotová 38x1,5mm včetně krytky s uchem 2500mm</i>	kus	10,000	155,00	1 550,00	CS ÚRS 2018 01	
9	M	55342275.M01	<i>krytka sloupku</i>	kus	20,000	6,50	130,00		
13	K	348121221	Montáž podhrabových desek délky do 3 m na ocelové plotové sloupky	kus	18,000	349,00	6 282,00	CS ÚRS 2018 01	
14	M	59233120	<i>deska plotová betonová 290x5x29 cm</i>	kus	18,000	389,00	7 002,00	CS ÚRS 2018 01	
15	K	348401120	Osazení oplocení ze strojového pletiva s napínacími dráty výšky do 1,6 m do 15° sklonu svahu	m	55,440	66,60	3 692,30	CS ÚRS 2018 01	
16	M	31327518.M01	<i>pletivo drátěné plastifikované se čtvercovými oky 55 mm/2,7 mm, 160 cm</i>	m	60,000	88,60	5 316,00		

Změnový list č. 8 - oplocení

Stavba:

Novostavba sběrného dvora na pozemku p.č.3957/32

Zdůvodnění

Část oplocení u strany za SO 02 není nutno realizovat. Majitel sousedního pozemku si svůj pozemek oplotil v průběhu zemních prací na naší stavbě. Tato část oplocení bude realizována ve stejné délce podél nové příjezdové komunikace (viz změnový list č. 5).