

ZÁPIS

z 16. jednání

Rady města Úvaly

konané dne

31. 8. 2020



ZÁPIS

16. jednání Rady města Úvaly,
konané dne 31. 8. 2020 v 7:30 hod.

Zasedací místnost, MěÚ, Arnošta z Pardubic 95, Úvaly

Přítomni: Mgr. Petr Borecký, Ing. Alexis Kimbembe, Josef Polák, Ing. Ludmila Milerová, Miloslav Kolařík
Hosté: Jana Tesařová, Jitka Hamouzová, Mgr. Petr Matura, Ing. Renata Stojecová, Ph.D., Markéta Řepková, ,
JUDr. Patrik Šebesta, Ing. Jana Svatošová,
Ověřovatelé: Mgr. Petr Borecký, Ing. Alexis Kimbembe,
Zapsal: Monika Šimáňová

Za správnost odpovídá pí Tesařová.

Starosta zahájil jednání v 8:00 hodin a poté přítomní schválili níže uvedený program.

Schválený program:

Bod	Věc	Stav po jednání
1.	Zahájení	
2.	Ukončení pracovního poměru ředitelky technických služeb města Úvaly, příspěvkové organizace	Schválen
3.	Výběrové řízení - ředitelka Technických služeb města Úvaly, příspěvkové organizace	Schválen
4.	Technické služby města Úvaly, příspěvková organizace - pověření JŠ řízením Technických služeb města Úvaly, příspěvková organizace	Schválen
5.	Předložení veřejnoprávní smlouvy na poskytnutí dotace ze Středočeského kraje pro SDH	Schválen
6.	Výsledek výběrového řízení na zakázku malého rozsahu „Výměna zdroje tepla v plynové kotelně Prokopa Velikého č. p. 1346“	Schválen
7.	Vyhlášení výběrového řízení na stavební práce na akci rekonstrukce chodníku před poliklinikou v rámci projektu „Bezbariérový přístup nejen pro Úvaly“	Schválen
8.	Výběr dodavatele na veřejnou zakázku malého rozsahu na stavební práce na akci "Úprava stávajícího přechodu pro chodce přes silnici I/12, Úvaly, ul. Bulharská"	Schválen
9.	Schválení objednání služeb - Autorský dozor investora v rámci stavební akce "Úprava stávajícího přechodu pro chodce přes silnici I/12, Úvaly, ul. Bulharská"	Schválen
10.	Schválení objednání služeb - Technický dozor investora v rámci stavební akce "Úprava stávajícího přechodu pro chodce přes silnici I/12, Úvaly, ul. Bulharská"	Schválen
11.	Prodej části pozemku parcelní číslo 3929/72 o velikosti 12 m ² , katastrální území Úvaly u Prahy	Schválen
12.	Výběrové řízení na nákup služeb "Správa a údržba bytových domů města Úvaly"	Schválen
13.	Parkování osobními vozidly na veřejném prostranství - v travnaté ploše ve městě Úvaly	Schválen
14.	Zápis z jednání dopravní komise ze dne 24.6.2020	Schválen

Bod	Věc	Stav po jednání
15.	Schválení objednávky na stavební práce na akci "Chodník v ulici Na Spojce v úseku ul. Mánesova - Pod Tratí"	Schválen
16.	Oprava nezpevněné komunikace ul. Mánesova, Úvaly - pokračování	Schválen
17.	Veřejnosprávní kontrola projektu "Sběrný dvůr Úvaly", registrační číslo CZ.05.3.29/0.0/0.0/16_041/0003198	Schválen
18.	Informace ve věci vybudování dobíjecí stanice pro elektromobily	Schválen
19.	Dodatek č.1 ke smlouvě č.IZ-12-6001763/VB/3 o budoucí smlouvě o zřízení věcného břemene a smlouvě o právu provést stavbu	Schválen
20.	Zpracování projektové dokumentace "Vodovod a splaškové kanalizace v lokalitách Pod Slovany, Staré Zálesí, Horoušánky (ulice U Horoušánek), V. Špály a Bendlova stezka"	Schválen
21.	Metodika přidělování městských bytů v Úvalech	Schválen
22.	Zápis z komise životního prostředí a odpadového hospodářství ze dne 17.6.2020	Schválen
23.	Dohoda o poskytnutí investičního příspěvku městu ke stavebnímu záměru žadatele	Schválen
24.	Záměr na prodej pozemku parc. č. 3236/1, k.ú. Úvaly u Prahy	Schválen
25.	Žádost o vyjádření ke stavbě přípojky vodovodu a kanalizace k pozemku parc.č. 3852/2 k.ú. Úvaly u Prahy	Stažen
26.	Žádost o vyjádření k dělení pozemku parc.č. 1059/11 k.ú. Úvaly u Prahy	Stažen
27.	Žádost o vyjádření ke stavbě přístřešku k nebytovému prostoru v ulici 5. května čp. 50, Úvaly, na pozemku parc. č. 205, k.ú. Úvaly u Prahy	Schválen
28.	Žádost o vyjádření k rekonstrukci rodinného domu a přístavbě schodiště, v ulici Nad Koupadlem 1264, Úvaly, na pozemku parc. č. 2877, k.ú. Úvaly u Prahy	Stažen
29.	Žádost o vyjádření ke stavebním úpravám rodinného domu, Úvaly, Táboritká 1292, na pozemcích parc. č. 3813, 3814, 3815 a 3816, k.ú. Úvaly u Prahy	Schválen
30.	Žádost o vyjádření k dělení pozemku parc. č. 3683, k.ú. Úvaly u Prahy	Stažen
31.	Žádost o vyjádření k projektové dokumentaci pro územní rozhodnutí na akci Úvaly-kNN, NN Bezručova, Klánovická ulice, Úvaly, číslo stavby IE-12-6007269 - rekonstrukce stávající distribuční sítě NN v k.ú. Úvaly u Prahy	Schválen
32.	Žádost o nové projednání žádosti na úpravu stavby pro rodinnou rekreaci v ulici Nerudova, č.ev. 135, Úvaly, na pozemku parc. č. 3571/3, k.ú. Úvaly u Prahy	Schválen
33.	Žádost o vyjádření k návrhu podzemního komunikačního vedení veřejné komunikační sítě - Metropolitní síť Úvaly - Městský kamerový systém a páteřní trasa - III., IV. etapa	Schválen
34.	Žádost o stanovisko k dočasnému umístění Mobilní základnové stanice veřejné komunikační sítě, ulice Pražská, Úvaly, na pozemku parc. č. 1772, k.ú. Úvaly u Prahy	Schválen
35.	Dodatek č. 1 ke smlouvě o provádění stacionárního sběru odpadů	Schválen
36.	Jmenování člena komise pro prevenci kriminality a komise dopravní	Schválen
37.	Dohoda o úhradě škody mezi městem Úvaly a dlužníkem, fyzickou osobou	Schválen
38.	Darovací smlouva - finanční dar	Schválen
39.	Zásady badatelského přístupu do archivu kroniky města Úvaly	Schválen
40.	Zápis z jednání letopisecké komise	Schválen
41.	Kronikářský zápis za rok 1998 a rok 1999	Schválen

Bod	Věc	Stav po jednání
42.	Žádost o finanční příspěvek - Clementas Mlékovice s.r.o.	Schválen
43.	Souhlas s uzavřením Smlouvy o poskytování ochranných bezpečnostních služeb	Schválen
44.	Žádost o pokračování spolupráce - finanční podpora Linky bezpečí z.s.	Schválen
45.	Žádost o prodloužení možnosti využívání sálku v DPS	Schválen
46.	Dohoda o užívání věci - použití vybavení místností pro volby - Základní škola Úvaly	Schválen
47.	Dohoda o užívání věci - použití vybavení místností pro volby - Městský dům dětí a mládeže Úvaly, příspěvková organizace	Schválen
48.	Žádost o svolení k odprodeji vyřazených knih z MěK Úvaly a s použitím vybraných prostředků na charitativní účely	Schválen
49.	Dotazy, iniciativní návrhy členů rady	
50.	Různé	
51.	Ukončení jednání	

K jednotlivým bodům programu:

1. Zahájení

Bod 2. Ukončení pracovního poměru ředitelky technických služeb města Úvaly, příspěvkové organizace

Předkladatel: Petr Borecký, starosta

Radě města je předkládáno oznámené pí Markéty Řepkové, nar. **.*****, ****.*.****.****.****, *** ** **** na vzdání se pracovního poměru ředitelky Technických služeb města Úvaly, příspěvkové organizace ke dni 31.8.2020. ředitel příspěvkové organizace se může podle § 73 a§ 73a zák. 262/2006 Sb., zákoník práce, ve znění pozdějších předpis, pracovního místa vzdát. Příspěvková organizace byla zřízena městem Úvaly jako jediným zřizovatelem. Vztahy k řediteli příspěvkové organizace jsou v souladu s ustanovením § 102 odst.2 písm. b)zák. č. 128/2000 Sb. o obcích, v platném znění, ve vyhrazené působnosti rady města.

Ředitelka Markéta Řepková se vzdává pracovního místa ke dni 31.8.2020 a ke shodnému dni nabídka ukončení pracovního poměru dohodou z osobních důvodů.

Dle čl. XI. odst. 11.1. zřizovací listiny řídí činnost příspěvkové organizace Rady města Úvaly prostřednictvím ředitele. V souladu s ust. § 102 odst. 3 zák. 128/2000 Sb. o obcích, v platném znění, Rada města Úvaly zabezpečuje rozhodování statutárního orgánu Technických služeb města Úvaly v dob, kdy není ustanoven ředitel příspěvkové organizace. Rada města Úvaly může pověřit plněním úkolů při řízení příspěvkové organizace zaměstnance této příspěvkové organizace (§166 odst. 1 obč.zák.). Zaměstnanec se prokazuje písemným zmocněním, kde je uveden rozsah zastoupení. rada města Úvaly, pokud řídí příspěvkovou organizaci přímo jako plnění úkolů zakladatele nebo zřizovatele (statutárního orgánu) může v souladu s § 102 odst. 2 písm. b) zák.č.128/2000 Sb., o obcích, v platném znění, pověřit člena rady k výkonu těchto práv a povinností jménem rady města, tedy pověřený člen zastupuje radu města ve statutárním orgánu příspěvkové organizace. Toto opatření je dočasné a směřuje k ujištění nezbytného chodu společnosti při plnění běžných úkolů a činnosti do pověření nebo výběru nového ředitele příspěvkové organizace. Rada města Úvaly Markétě Řepkové ve výši **.*****, * ** za dokončení projektu a zahájení provozu Sběrného dvora jako odměnu v souladu s ust. § 134 zák. 262/2006 Sb., zákoník práce, ve znění pozdějších předpisů, za úspěšné splnění mimořádného nebo zvlášť významného pracovního úkolu. Odměna bude vyplacena společně s výplatou posledního platu.

Usnesení č. R-396/2020

Rada města Úvaly

I. bere na vědomí

oznámení Markéty Řepkové, nar. *****, ***** ****, *** ** ***** vzdání se pracovního místa ředitelky Technických služeb města Úvaly, příspěvkové organizace, IČO: 04441869, se sídlem Riegerova 12, 250 82 Úvaly ke dni 31.8.2020 uvedené v příloze

II. uděluje

Markétě Řepkové v souladu s ust. § 134 zák. 262/2006 Sb., zákoník práce, ve znění pozdějších předpisů, odměnu ve výši *****, * ** za dokončení projektu a zahájení provozu Sběrného dvora, která bude vyplacena společně s výplatou platu

III. souhlasí s

s rozvázáním pracovního poměru s Markétou Řepkovou dohodou ke dni 31.8.2020 ve znění uvedeném v příloze

IV. ukládá

1. Markétě Řepkové

1. 1. Markétě Řepkové bezodkladné provedení úkonů v souvislosti s předáním pracovního místa ředitelky Technických služeb města Úvaly, příspěvkové organizace, zpracovat písemný předávací protokol a předat uvolněnému místostarostovi města Úvaly
2. v souladu s § 102 odst. 2 písm. B) zák. č. 128/2000 Sb., o obcích, v platném znění, uvolněnému místostarostovi Ing. Alexisovi Kimbembemu, převzetí agendy Technických služeb města Úvaly, příspěvková organizace

V. pověřuje

starostu podpisem dohody o rozvázání pracovního s Markétou Řepkovou

Příloha č.1 k usnesení Rady města Úvaly - dohoda o rozvázání pracovního poměru

Příloha č.2 k usnesení Rady města Úvaly - vzdání se místa vedoucího zaměstnance

Příloha č.3 k usnesení Rady města Úvaly - dohoda o rozvázání pracovního poměru

Příloha č.4 k usnesení Rady města Úvaly - vzdání se místa vedoucího zaměstnance

přijato, pro: 5, proti: 0, zdržel se: 0, mimo místnost: 0

Bod 3. Výběrové řízení - ředitelka Technických služeb města Úvaly, příspěvkové organizace

Předkladatel: Petr Borecký, starosta

V souvislosti s odvoláním stávající ředitelky Technických služeb města Úvaly, příspěvkové organizace je předkládán návrh na vyhlášení výběrového řízení na tuto pracovní pozici.

Usnesení č. R-397/2020

Rada města Úvaly

I. vyhlašuje

výběrové řízení na pozici ředitel/ka Technických služeb města Úvaly, příspěvkové organizace

II. ukládá

1. Janě Tesařové, tajemník úřadu

1. zajistit realizaci tohoto usnesení

Termín: 30.9.2020

Příloha č.1 k usnesení Rady města Úvaly - výběrové řízení

přijato, pro: 5, proti: 0, zdržel se: 0, mimo místnost: 0

Bod 4. Technické služby města Úvaly, příspěvková organizace - pověření JŠ řízením Technických služeb města Úvaly, příspěvková organizace

Předkladatel: Petr Borecký, starosta

V souvislosti s odvoláním dosavadní ředitelky Technických služeb města Úvaly, příspěvkové organizace, je nutné zajistit běžný chod příspěvkové organizace, jakož i zajistit krizové řízení a konsolidaci technických služeb

včetně zajištění analýz k současnému ekonomickému, hospodářskému a personálnímu stavu v příspěvkové organizaci. Protože na základě zřizovací listiny je možno ředitele TS města Úvaly p.o. jmenovat pouze na základě řádného výběrového řízení, je nutno pověřit konkrétního pracovníka řízením Technických služeb města Úvaly. Jeho nadřízeným bude starosta města nebo pověřený člen rady města. Úkolem tohoto pracovníka bude konsolidace společnosti včetně zajištění analýz k současnému ekonomickému, hospodářskému a personálnímu stavu v příspěvkové organizaci, formování základních variant řešení a vytvoření prostor pro jejich realizaci s cílem zajištění celkové stabilizace společností a jejího rychlého a komplexního rozvoje pro potřeby města Úvaly. Pracovník bude pověřen řízením přímo radou města Úvaly, která plní v souladu s ust. § 102 odst. 2 písm. b) zák. 128/2000 Sb. o obcích, ve znění pozdějších předpisů, vůči právnickým osobám zřízeným zastupitelstvem města Úvaly úkoly zakladatele a/nebo zřizovatele podle zvláštních předpisů. Pracovní poměr bude uzavřen na dobu určitou na 2 měsíce do doby jmenování nového ředitele/lky Technických služeb města Úvaly, příspěvkové organizace na základě řádného výběrového řízení, s možností následného prodloužení, v případě potřeby. Finanční náklady na pracovní místo se převedou z finančních nákladů na neobsazené místo ředitele této příspěvkové organizace.

Usnesení č. R-398/2020

Rada města Úvaly

I. souhlasí

1. s pověřením Jaroslava Špačka, nar. 1*****, ***** **** ** * k plnění některých úkolů při řízení Technických služeb města Úvaly, příspěvkové organizace, IČO: 04441869, se sídlem Riegerova 12, 250 82 Úvaly, s náplní práce konsolidace společnosti včetně zajištění analýz k současnému ekonomickému, hospodářskému a personálnímu stavu v příspěvkové organizaci, formování základních variant řešení a vytvoření prostor pro jejich realizaci s cílem zajištění celkové stabilizace společností a jejího rychlého a komplexního rozvoje pro potřeby města Úvaly a pověření k plnění úkolů ředitele příspěvkové organizace s výjimkou rozhodování ve finanční, rozpočtové, mzdové a personální oblasti, které je povinen předložit ke schválení Radě města Úvaly,

2. ukládá tajemnici MěÚ Úvaly přijmout do pracovního poměru k městu Úvaly pracovníka pověřeného k plnění některých úkolů při řízení Technických služeb města Úvaly, příspěvkové organizace a od 1.9.2020 na dobu určitou do 31.10.2020 s náplní práce v rozsahu uvedeném ve výroku I./1. tohoto usnesení

II. ukládá

1. uvolněnému místostarostovi

1. zajistit realizace tohoto usnesení

Termín: 30.9.2020

přijato, pro: 5, proti: 0, zdržel se: 0, mimo místnost: 0

Bod 5. Předložení veřejnoprávní smlouvy na poskytnutí dotace ze Středočeského kraje pro SDH

Předkladatel: Jana Svatošová, projektový manažer

Projektový manažer předkládá radě města veřejnoprávní smlouvu na vybavení jednotek SDH obcí osobními ochrannými prostředky (konkrétně o 10 ks přileb, 10 ks nehořlavých rukavic a 10 ks funkčních nehořlavých trik). Celkové pořizovací náklady ochranných pomůcek jsou odhadovány na 148 039, celková výše přiznané dotace činí 140 637, míra dotace je tedy 95%. Usnesení o přijetí dotace přijala rada města dne 21. 7. 2020.

9: 00 hodin odchod starosta, místostarosta Kimbembe.

Usnesení č. R-399/2020

Rada města Úvaly

I. souhlasí s

uzavřením veřejnoprávní smlouvy na poskytnutí dotace pro SDH (konkrétně 10ks přileb, 10ks nehořlavých rukavic a 10ks funkčních nehořlavých trik) ze Středočeského Fondu podpory dobrovolných hasičů a složek IZS v celkové výši 140 637, což činí 95% pořizovacích nákladů

II. pověřuje

1. Mgr. Petra Boreckého, starostu

1. podpisem smlouvy

III. ukládá

1. Ing. Janě Svatošové, projektové manažerce, Jitce Hamouzové, vedoucí odboru správního OSPR

1. zajistit realizaci tohoto usnesení

Příloha č.1 k usnesení RM - Veřejnoprávní smlouva

přijato, pro: 3, proti: 0, zdržel se: 0, mimo místnost: 0

Bod 6. Výsledek výběrového řízení na zakázku malého rozsahu „Výměna zdroje tepla v plynové kotelně Prokopa Velikého č. p. 1346“

Předkladatel: Jana Svatošová, projektový manažer

Na základě rozhodnutí RM R-344/2020 ze dne 25. 6. 2020 bylo vyhlášeno výběrové řízení „Výměna zdroje tepla v plynové kotelně Prokopa Velikého č. p. 1346“. Předmětem zakázky je demontáž a odvoz stávajícího zdroje tepla (3 ks kotlů Protherm), dodání včetně montáže nového zdroje tepla (dvou plynových kondenzačních kotlů v provedení „B“ každý o výkonu s modulací 11.4 -102 kW) a výměna zastaralých rozvodů. Součástí dodávky kotlů bude sada hydraulického připojení pro kotle do 102 kW, včetně sady expanzní nádoby a sady zabezpečovacího zařízení, hydraulický sběrač pro 2 kotle, včetně sady tepelné izolace a termohydraulický oddělovač DN 65, průtok 18 m³/h. V souladu s vnitřní směrnicí 1/2016 o zadávání VZMR byly osloveny firmy:

- 1) Niersberger Instalace, s.r.o., Tyršova 2075, 256 01 Benešov, IČO: 64577252, instalace@niersberger.cz
- 2) PLYN SERVIS Michal Širlo, Českobrodská 59/20, Praha 9 - Hrdlořezy 19000, IČO 08278024, info@plyn-sirlo.cz
- 3) Robert Kupec, Zlonice, Poděbradova 380, IČO: 87580951, info@montop.cz
- 4) KGM Trade s.r.o., Jateční 540/4, 170 00 Praha 7 - Holešovice, IČO: 24768880, gruber@kgmtrade.cz

Nabídku podala pouze jedna firma a to KGM Trade s.r.o., Jateční 540/4, 170 00 Praha 7 - Holešovice, IČO: 24768880, gruber@kgmtrade.cz. Hodnotící komise při kontrole formálních náležitostí zjistila, že nebyly doloženy požadované tři reference v oboru - montáž, oprava, revize a zkoušky plynových zařízení, výměna zdrojů tepla. Firma KGM Trade s. r. o. ani v náhradní lhůtě pro doplnění požadované podklady nedodala. Závěry komise a doporučení pro RM je výběrové řízení zrušit.

Usnesení č. R-400/2020

Rada města Úvaly

I. bere na vědomí

závěry sloučené hodnotící komise, která konstatovala, že jedinou nabídku předložila firma KGM Trade s.r.o., Jateční 540/4, 170 00 Praha 7 - Holešovice, IČO: 24768880, gruber@kgmtrade.cz. Hodnotící komise při kontrole formálních náležitostí zjistila, že nebyly doloženy požadované tři reference v oboru - montáž, oprava, revize a zkoušky plynových zařízení, výměna zdrojů tepla. Firma KGM Trade s. r. o. ani v náhradní lhůtě pro doplnění požadované podklady nedodala. Závěry komise a doporučení pro RM je výběrové řízení zrušit

II. ruší

výběrové řízení na zakázku malého rozsahu „Výměna zdroje tepla v plynové kotelně Prokopa Velikého č. p. 1346“

III. ukládá

1. Ing. Janě Svatošové, projektové manažerce, Mgr. Petrovi Maturovi, vedoucímu odboru investic a dopravy

OID

1. zajistit realizaci tohoto usnesení

Termín: 31.10.2020

přijato, pro: 3, proti: 0, zdržel se: 0, mimo místnost: 0

Bod 7. Vyhlášení výběrového řízení na stavební práce na akci rekonstrukce chodníku před poliklinikou v rámci projektu „Bezbariérový přístup nejen pro Úvaly“

Předkladatel: Jana Svatošová, projektový manažer

Dne 21. 7. 2020 Rada města schválila svým usnesením přijetí dotace na rekonstrukci chodníku před poliklinikou v rámci programu Středočeského kraje "MŮJ KRAJ - participativní rozpočet". Jedná se o projekt s názvem „Bezbariérový přístup nejen pro Úvaly“. Celkové předpokládané finanční náklady na realizaci projektu dle žádosti činí 399 711 Kč, spoluúčast města je 0 Kč. Vzhledem k výši předpokládaných nákladů, proběhne výběr

firmy, která bude tuto rekonstrukci realizovat, na základě vnitřní směrnice 1/2016 pro zadávání zakázek mimo režim zákona.

Projektový manažer navrhuje oslovit tyto firmy:

1. Zeta Benátky s.r.o., Letní stadion 660, 294 71 Benátky nad Jizerou, IČO 28178408
2. Jiří Hovorka s.r.o., Hradešín 145, 282 01 Český Brod, IČO 45113831
3. Halko, s.r.o., Nová Ves I, Václavské nám. 28, 280 02 Kolín 2, IČO 43090150
4. HES stavební s.r.o., Zelený pruh 95/97, 140 00 Praha 4, IČO 28143213

Návrh na obsazení sloučené komise pro otevírání a hodnocení nabídek je následující :

členové: Miroslav Hofman, Josef Polák, Alexis Kimbembe, Adriana Bednarčíková, Marcela Benešová
náhradníci: Petr Matura, Jana Tesařová, Anežka Růžičková, Eva Kopecká, Jana Bazalová

Částka 399 711 Kč bude hrazena z kapitoly 2212/5171 po RO č. 3

Usnesení č. R-401/2020

Rada města Úvaly

I. vyhlašuje

výběrové řízení na veřejnou zakázku na rekonstrukci chodníku před poliklinikou v rámci projektu „Bezbariérový přístup nejen pro Úvaly“. Vzhledem k celkovým předpokládaným nákladům na realizaci ve výši 400tis. Kč proběhne výběr firmy na základě vnitřní směrnice 1/2016 pro zadávání zakázek malého rozsahu mimo režim zákona.

Osloveny budou tyto firmy:

1. Zeta Benátky s.r.o., Letní stadion 660, 294 71 Benátky nad Jizerou, IČO 28178408
2. Jiří Hovorka s.r.o., Hradešín 145, 282 01 Český Brod, IČO 45113831
3. Halko, s.r.o., Nová Ves I, Václavské nám. 28, 280 02 Kolín 2, IČO 43090150
4. HES stavební s.r.o., Zelený pruh 95/97, 140 00 Praha 4, IČO 28143213

II. jmenuje

členy sloučené komise pro otevírání a hodnocení nabídek ve složení:

členové: Miroslav Hofman, Josef Polák, Alexis Kimbembe, Adriana Bednarčíková, Marcela Benešová
náhradníci: Petr Matura, Jana Tesařová, Anežka Růžičková, Eva Kopecká, Jana Bazalová

III. ukládá

1. Ing. Janě Svatošové, projektové manažerce, Mgr. Petrovi Maturovi, vedoucímu odboru investic a dopravy OID
 1. zajistit realizaci tohoto usnesení

Termín: 15.10.2020

Příloha č.1 k usnesení RM - Krycí list

Příloha č.2 k usnesení RM - Položkový rozpočet

Příloha č.3 k usnesení RM - základní způsobilost

Příloha č.4 k usnesení RM - Situace

přijato, pro: 3, proti: 0, zdržel se: 0, mimo místnost: 0

Bod 8. Výběr dodavatele na veřejnou zakázku malého rozsahu na stavební práce na akci "Úprava stávajícího přechodu pro chodce přes silnici I/12, Úvaly, ul. Bulharská"

Předkladatel: Petr Matura, vedoucí odboru investic a dopravy OID

Rada města dne 25.6.2020 usnesením č. R-344/2020 schválila vyhlášení výběrového řízení na veřejnou zakázku malého rozsahu na stavební práce na akci "Úprava stávajícího přechodu pro chodce přes silnici I/12, Úvaly, ul. Bulharská". Termín pro podání nabídek byl stanoven na 19.8.2020 do 10:00 hod. Dle zadávací dokumentace byla základním hodnotícím kritériem pro zadání veřejné zakázky nejnižší nabídková cena. Byly osloveny níže uvedené společnosti:

1. Zeta Benátky s.r.o., Letní stadion 660, 294 71 Benátky nad Jizerou, IČO 28178408
2. Jiří Hovorka s.r.o., Hradešín 145, 282 01 Český Brod, IČO 45113831
3. Halko, s.r.o., Nová Ves I, Václavské nám. 28, 280 02 Kolín 2, IČO 43090150
4. HES stavební s.r.o., Zelený pruh 95/97, 140 00 Praha 4, IČO 28143213

Město Úvaly obdrželo 1 cenovou nabídku:

1. Jiří Hovorka s.r.o., Hradešín 145, 282 01 Český Brod, IČO 45113831

Jelikož účastník č. 1 Jiří Hovorka s.r.o. nedoložil doklady dle bodu B.3.2 prokázání profesní způsobilosti dodavatelů dle zadávací dokumentace a bodu B.3.3. prokázání technické kvalifikace zadávací dokumentace, byl vyzván k doplnění cenové nabídky. Dále byl požádán o písemné objasnění či doplnění, jakým způsobem účastník splnil požadavek zadavatele na zpracování návrhu smlouvy o dílo tak, aby byla zajištěna odborná úroveň realizovaného díla.

V souladu s výše uvedeným uchazeč předložil v požadovaném termínu veškeré doklady. Na základě této skutečnosti komise stanovila následující pořadí podle nabídkové ceny v Kč bez DPH:

1. Jiří Hovorka s.r.o., Hradešín 145, 282 01 Český Brod, IČO 45113831 s cenovou nabídkou v hodnotě 444.643 Kč bez DPH (538.018 Kč včetně DPH)

Dopad na rozpočet: 444.643Kč bez DPH (538.018 Kč včetně DPH), hrazeno z rozpočtu 2212 - 6121

Usnesení č. R-402/2020

Rada města Úvaly

I. rozhodla

1. v souladu s doporučením hodnotící komise o výběru nejvhodnější nabídky na veřejnou zakázku malého rozsahu na stavební práce s názvem "Úprava stávajícího přechodu pro chodce přes silnici I/12, Úvaly, ul. Bulharská" o pořadí nabídek:
 1. Jiří Hovorka s.r.o., Hradešín 145, 282 01 Český Brod, IČO 45113831 s cenovou nabídkou v hodnotě 444.643 Kč bez DPH (538.018 Kč včetně DPH)
2. v souladu s doporučením hodnotící komise o výběru nejvhodnější nabídky na veřejnou zakázku malého rozsahu na stavební práce s názvem "Úprava stávajícího přechodu pro chodce přes silnici I/12, Úvaly, ul. Bulharská" o přidělení zakázky účastníkovi č. 1 společnosti Jiří Hovorka s.r.o., Hradešín 145, 282 01 Český Brod, IČO 45113831 s cenovou nabídkou v hodnotě 444.643 Kč bez DPH (538.018 Kč včetně DPH)

II. pověřuje

1. starostu

1. vydáním rozhodnutí o výběru nejvhodnější nabídky, kterou podal účastník č. 1 společnost Jiří Hovorka s.r.o., Hradešín 145, 282 01 Český Brod, IČO 45113831
2. podpisem smlouvy o dílo s vybraným účastníkem, společností Jiří Hovorka s.r.o., Hradešín 145, 282 01 Český Brod, IČO 45113831 s cenovou nabídkou v hodnotě 444.643 Kč bez DPH (538.018 Kč včetně DPH), hrazeno z rozpočtu města 2212 - 6121

III. ukládá

1. Mgr. Petrovi Maturovi, vedoucímu odboru investic a dopravy OID

1. zajistit realizaci tohoto usnesení

Termín: 31.10.2020

Příloha č.1 k usnesení Rady města Úvaly - smlouva o dílo

Příloha č. 2 k usnesení Rady města Úvaly - zpráva o hodnocení nabídek

přijato, pro: 3, proti: 0, zdržel se: 0, mimo místnost: 0

Bod 9. Schválení objednání služeb - Autorský dozor investora v rámci stavební akce "Úprava stávajícího přechodu pro chodce přes silnici I/12, Úvaly, ul. Bulharská"

Předkladatel: Petr Matura, vedoucí odboru investic a dopravy OID

Dne 25.6.2020 usnesením č. R-344/2020 bylo schváleno radou města vyhlášení výběrového řízení na veřejnou zakázku malého rozsahu na stavební práce na akci "Úprava stávajícího přechodu pro chodce přes silnici I/12, Úvaly, ul. Bulharská". V rámci této akce je nutné objednat autorského dozoru investora na uvedenou stavební akci. Autorský dozor investora bude provádět společnost PPU spol. s r.o., sídlem Vyžlovská 2243/36, 100 00 Praha 10, IČO 4961348 na základě předložené cenové nabídky v celkové hodnotě 27.000 Kč bez DPH (32.670 Kč včetně DPH).

Dopad na rozpočet: 27.000 Kč bez DPH (32.670 Kč včetně DPH), hrazeno z rozpočtu 2212-6121

Usnesení č. R-403/2020

Rada města Úvaly

I. schvaluje

objednání služeb - Autorský dozor investora v rámci stavební akce "Úprava stávajícího přechodu pro chodce přes silnici I/12, Úvaly, ul. Bulharská" u společnosti PPU spol. s r.o., sídlem Vyžlovská 2243/36, 100 00 Praha 10, IČO 49613481 v částce 27.000 Kč bez DPH (32.670 Kč včetně DPH), hrazeno z rozpočtu 2212 6121

II. pověřuje

1. Janu Tesařovou, tajemník úřadu

1. podpisem objednávky na služby - Autorský dozor investora v rámci stavební akce "Úprava stávajícího přechodu pro chodce přes silnici I/12, Úvaly, ul. Bulharská" u společnosti PPU spol. s r.o., sídlem Vyžlovská 2243/36, 100 00 Praha 10, IČO 49613481 v částce 27.000 Kč bez DPH (32.670 Kč včetně DPH), hrazeno z rozpočtu 2212 - 6121

III. ukládá

1. Mgr. Petrovi Maturovi, vedoucímu odboru investic a dopravy OID

1. zajistit realizaci tohoto usnesení

Termín: 31.10.2020

Příloha č.1 k usnesení Rady města Úvaly - Cenová nabídka - autorský dozor

přijato, pro: 3, proti: 0, zdržel se: 0, mimo místnost: 0

Bod 10. Schválení objednání služeb - Technický dozor investora v rámci stavební akce "Úprava stávajícího přechodu pro chodce přes silnici I/12, Úvaly, ul. Bulharská"

Předkladatel: Petr Matura, vedoucí odboru investic a dopravy OID

Dne 25.6.2020 usnesením č. R-344/2020 bylo schváleno radou města vyhlášení výběrového řízení na veřejnou zakázku malého rozsahu na stavební práce na akci "Úprava stávajícího přechodu pro chodce přes silnici I/12, Úvaly, ul. Bulharská". V rámci této stavební akce je nutné objednat technického dozoru investora na uvedenou stavební akci. Technický dozor investora bude provádět Ing. Jan Lahoda, sídlem Bílinská 514/8, 190 00 Praha 9, IČO 06654720 na základě předložené cenové nabídky v celkové hodnotě 39.000 Kč bez DPH (47.190 Kč včetně DPH). Fakturace bude provedena dle skutečného rozsahu prací do celkové ceny.

Dopad na rozpočet: 39.000 Kč bez DPH (47.190 Kč včetně DPH), hrazeno z rozpočtu 2212 - 6121

Usnesení č. R-404/2020

Rada města Úvaly

I. schvaluje

objednání služeb - Technický dozor investora v rámci stavební akce "Úprava stávajícího přechodu pro chodce přes silnici I/12, Úvaly, ul. Bulharská" u Ing. Jana Lahody, sídlem Bílinská 514/8, 190 00 Praha 9, IČO 06654720 v částce 39.000 Kč bez DPH (47.190 Kč včetně DPH), hrazeno z rozpočtu 2212 -6121

II. pověřuje

1. Janu Tesařovou, tajemník úřadu

1. podpisem objednávky na služby - Technický dozor investora v rámci stavební akce "Úprava stávajícího přechodu pro chodce přes silnici I/12, Úvaly, ul. Bulharská" u Ing. Jana Lahody, sídlem

III. ukládá

1. Mgr. Petrovi Maturovi, vedoucímu odboru investic a dopravy OID
 1. zajistit realizaci tohoto usnesení

Termín: 31.10.2020

Příloha č.1 k usnesení Rady města Úvaly - Cenová nabídka - technický dozor

přijato, pro: 3, proti: 0, zdržel se: 0, mimo místnost: 0

Bod 11. Prodej části pozemku parcelní číslo 3929/72 o velikosti 12 m², katastrální území Úvaly u Prahy

Předkladatel: Petr Matura, vedoucí odboru investic a dopravy OID

Dne 7.8.2020 byl na základě usnesení č.Z-32/2020 Zastupitelstva města ze dne 14.5.2020 vyvěšen záměr na prodej části pozemku parcelní číslo 3929/72, katastrální území Úvaly u Prahy o výměře 12 m², katastrální území Úvaly u Prahy panu Kozarovi za podmínky zatrubnění odtokového kanálu na dešťovou kanalizaci a uzavření smlouvy o zřízení věcného břemene s městem Úvaly za minimální cenu určenou znaleckým posudkem č.4067-37/2020 ve výši 11 290,-Kč.

V řádném termínu a včas byla podána 1 nabídka. Dne 24.8.2020 proběhlo otevírání obálek.

Nabídka č.1

Olga Kozar

Kovanecká 2106/6

190 00 Praha 9

- výše nabízené ceny je 11 290,-Kč

Výběrová komise konstatovala, že nabídka splňuje podmínky vypsání výběrového řízení a doporučila radě města a následně Zastupitelstvu města vybrat tuto nabídku. Návrh kupní smlouvy a smlouvy o zřízení věcného břemene byl konzultován a schválen právním zástupcem města.

V případě schválení prodeje části pozemku parcelní číslo 3929/72 o velikosti 12 m² zastupitelstvem města Úvaly, bude nutné schválit také smlouvu o zřízení věcného břemene ve věci odvodnění přílehlavých ploch (odtokový kanál), které vede přes pozemek parc. č. 3929/72. Ve smlouvě o zřízení věcného břemene bude uvedeno, že Olga Kozar se zavazuje, že pozemek parcelní číslo 3929/72 bude udržovat a odtokový kanál na dešťovou kanalizaci zatrubnění a bude udržovat. Dále bude ve smlouvě uvedeno, že Olga Kozar se zavazuje, že navazující pozemek parcelní číslo 3929/79 bude rovněž udržovat včetně údržby odtokového kanálu na dešťovou kanalizaci z důvodu nepřístupnosti na tento pozemek. Podepsání kupní smlouvy bude podmíněno tím, že kupující se zavazuje podepsat smlouvu o zřízení věcného břemene.

Dopad na rozpočet: + 11 290,-Kč

kapitola 6409 položka 3111

Usnesení č. R-405/2020

Rada města Úvaly

I. doporučuje

1. Zastupitelstvu města Úvaly

1. schválit uzavření Kupní smlouvy na část pozemku parcelní číslo 3929/72 o velikosti 12 m², katastrální území Úvaly u Prahy mezi Vasylem Kozarem a Olgou Kozarovou bytem Kovanecká 2106/6, Praha 9, Libeň, 190 00 a městem Úvaly, se sídlem Arnošta z Pardubic 95, Úvaly, 250 82, IČO:240931 zastoupené starostou města Mgr.Petrem Boreckým. Kupní cena činí 11.290,-Kč

II. ukládá

1. vedoucímu odboru investic a dopravy OID
 1. zajistit realizaci tohoto usnesení

Termín: 31.10.2020

2. zpracovat do kupní smlouvy věcné břemeno služebnosti inženýrské sítě dešťové kanalizace po celém pozemku parcelní číslo 3929/72 a závazek kupujícího k vybudování stavby odtokového kanálu na dešťovou kanalizaci zatrubněním a převedení této stavby na město Úvaly ve spolupráci s právníkem města

Příloha č.1 k usnesení Rady města Úvaly - Kupní smlouva

Příloha č.1 k usnesení Rady města Úvaly - Kupní smlouva (veřejná kopie)

Příloha č.1 k usnesení Rady města Úvaly - záměr, nabídka, zápis z otevření obálek

Příloha č.2 k usnesení Rady města Úvaly - geometrický plán

Příloha č.4 k usnesení Rady města Úvaly - situace

přijato, pro: 3, proti: 0, zdržel se: 0, mimo místnost: 0

Bod 12. Výběrové řízení na nákup služeb "Správa a údržba bytových domů města Úvaly"

Předkladatel: Petr Matura, vedoucí odboru investic a dopravy OID

Odbor investic a dopravy předkládá radě města ke schválení vyhlášení výběrového řízení na nákup služeb "Správa a údržba bytových domů města Úvaly". Jedná se o správu a údržbu objektů č.p. 1095,1096 v ul. Kollárova a 1346,1347 v ul. Prokopa Velikého, Úvaly. V příloze předkládáme návrh smlouvy o správě a údržbě objektů, kde bude dodavatel zajišťovat pro město tyto služby:

- a) služby spočívající v běžné údržbě, provoz a údržbu technologií, havarijní pohotovost, servisní a revizní činnosti a další související služby uvedeny v příloze smlouvy
- b) stavební opravy společných prostor - zateplení objektů a s tím související stavební práce
- c) stavební práce spočívající v provádění oprav bytových jednotek - představa oprav 1 - 2 bytových jednotek ročně

Předmětem smlouvy by bylo, že dodavatel pro město Úvaly zajistí výše uvedené služby řádově předpokladem 15. mil. Kč s platností smlouvy 10 let. Město nadále bude od nájemníků vybírat nájem, který ročně činí cca 2.323.524,- Kč

Usnesení č. R-406/2020

Rada města Úvaly

I. souhlasí s

vyhlášením výběrového řízení na nákup služeb "Správa a údržba bytových domů města Úvaly" objektů č.p. 1095,1096 v ul. Kollárova a 1346,1347 v ul. Prokopa Velikého, Úvaly

II. ukládá

1. Ing. Janě Svatošové, projektové manažerce

1. zajistit podklady pro výběrové řízení na nákup služeb "Správa a údržba bytových domů města Úvaly" a předložit ke schválení do rady města

Termín: 7.11.2020

přijato, pro: 3, proti: 0, zdržel se: 0, mimo místnost: 0

Bod 13. Parkování osobními vozidly na veřejném prostranství - v travnaté ploše ve městě Úvaly

Předkladatel: Petr Matura, vedoucí odboru investic a dopravy OID

Odbor investic a dopravy předkládá radě města ke schválení jednotnou podobu budování parkovacích míst v travnaté ploše veřejného prostranství. Potřebuje-li držitel vozidla ze závažných důvodů parkovat na veřejném prostranství ve vlastnictví města (prokazatelný nedostatek místa na vlastním pozemku), písemně požádá radu města o povolení parkování na veřejném prostranství. Držitel vozidla na vlastní náklady vybuduje parkovací plochu pomocí zasakovacích dlaždic (distanční dlažby) nebo zámkovou dlažbou (ve stejném provedení, jako je běžné ve městě - šedé provedení dlažby). Parkovací místo nebude povoleno tam, kde by bránilo jakýmkoliv způsobem bezpečnosti silničního provozu a omezovalo by zájmy města. Zároveň podle zákona č.361/2000 Sb. o pozemních komunikacích při stání na komunikaci musí zůstat volný alespoň jeden jízdní pruh široký nejméně 3 m pro každý směr jízdy. Také nesmí docházet k budování parkovacího místa tam, kde je městem vysázena zeleň (stromy, keře). Parkovací místo si vybuduje žadatel na své náklady a bude-li v budoucnu tuto zpevněnou plochu ve vlastnictví města potřebovat k jakýmkoliv opodstatněným účelům, odstraní ji žadatel na svoje náklady.

Usnesení č. R-407/2020

Rada města Úvaly

I. schvaluje

jednotnou podobu vybudování parkovacího stání osobními vozidly na veřejném prostranství - v travnaté ploše na základě předem odsouhlasené žádosti, kdy si žadatel vybuduje parkovací místo na vlastní náklady

II. souhlasí s

vybudováním parkovacích stání osobními vozidly na veřejném prostranství - v travnaté ploše za předpokladu předem schválené žádosti

III. ukládá

1. vedoucímu odboru investic a dopravy OID

1. zajistit realizaci tohoto usnesení

Termín: 31.10.2020

Příloha č.1 k usnesení Rady města Úvaly-vzor parkovacího stání

přijato, pro: 3, proti: 0, zdržel se: 0, mimo místnost: 0

Bod 14. Zápis z jednání dopravní komise ze dne 24.6.2020

Předkladatel: Petr Matura, vedoucí odboru investic a dopravy OID

Odbor investic a dopravy předkládá zápis z jednání dopravní komise ze dne 24.6.2020 k projednání v radě města.

Projednány byly níže uvedené body:

1. Doprava v ul. Bratří Čapků - podnět občanů z této lokality
2. Výjezd z průmyslové zóny na I/12 (propojení komunikace 10168 a I/12)
3. Budování kruhových objezdů na I/12 (Jirenská a Dobročovická)
4. Úprava DZ v ul. Poděbradova - podnět občanů
5. Regulace parkování ve městě

Dopravní komise: a) požaduje předložit návrh dopravního řešení v průmyslové zóně - propojení komunikace 10168 a I/12

b) doporučuje upravit parkovací systém tak, aby vyhovoval všem obyvatelům Úval nebo regulaci nerealizovat, dále předložit kalkulaci nákladů na zavedení parkovacího systému a jaké bude mít opatření na dopravu ve městě dopad, parkování pro držitele ZTP v celé zóně bez omezení

Usnesení č. R-408/2020

Rada města Úvaly

I. bere na vědomí

zápis z jednání dopravní komise ze dne 24.6.2020

II. ukládá

1. vedoucímu odboru investic a dopravy OID

1. zajistit realizaci tohoto usnesení

Termín: 31.10.2020

Příloha č.1 k usnesení Rady města Úvaly - zápis z DK

přijato, pro: 3, proti: 0, zdržel se: 0, mimo místnost: 0

Bod 15. Schválení objednávky na stavební práce na akci "Chodník v ulici Na Spojce v úseku ul. Mánesova - Pod Trať"

Předkladatel: Petr Matura, vedoucí odboru investic a dopravy OID

Na základě pokynu vedení města odbor investic a dopravy předkládá radě města schválení objednávky na stavební práce na akci "Chodník v ulici Na Spojce v úseku ul. Mánesova - Pod Trať". Jedná se o výstavbu chodníku po pravé straně silnice v ulici Na Spojce od ulice Mánesova, kde navrhovaný chodník navazuje na stávající chodník po ulici Pod trať. Součástí stavby je také přechod pro chodce přes ulici Na Spojce a přes ulici Sovova. Chodník a vjezdy budou z betonové dlažby. Chodník bude oddělen od silnice zelení. Odbor investic a dopravy zajistí stavební připravenost pro zeleň, odbor životního prostředí zajistí výsadbu zeleně včetně zeminy.

Technické služby města Úvaly předložily cenovou nabídku na stavební práce na výstavbu chodníku v celkové výši 488.800 Kč bez DPH (591.448 Kč včetně DPH).

Technický dozor investora na výše uvedenou stavbu bude zajišťovat Ing. arch. Miroslav Hofman v rámci své činnosti pro město Úvaly.

Dopad na rozpočet: 488.800 Kč bez DPH (591.448 Kč včetně DPH), hrazeno z rozpočtu města 2212-6121 (nutno navýšit rozpočet města pro rok 2020)

Usnesení č. R-409/2020

Rada města Úvaly

I. souhlasí s

objednáním stavebních prací u Technických služeb města Úvaly, sídlem Riegerova 12, 250 82 Úvaly na akci "Chodník v ulici Na Spojce v úseku ul. Mánesova - Pod Trať" dle cenové nabídky v hodnotě 488.800 Kč bez DPH (591.448 Kč včetně DPH), hrazeno z rozpočtu města 2212-6121

II. pověřuje

1. uvolněného místostarostu

1. města podpisem objednávky na stavební práce u Technických služeb města Úvaly, sídlem Riegerova 12, 250 82 Úvaly na akci "Chodník v ulici Na Spojce v úseku ul. Mánesova - Pod Trať" dle cenové nabídky v hodnotě 488.800 Kč bez DPH (591.448 Kč včetně DPH) po navýšení rozpočtu města rozpočtovým opatřením č. III pro rok 2020

III. ukládá

1. vedoucí ekonomického odboru OE

1. zajistit navýšení rozpočtu města 2212-6121 v rozpočtovém opatření č. III pro rok 2020 ve věci akce "Chodník v ulici Na Spojce v úseku ul. Mánesova - Pod Trať" v hodnotě 488.800 Kč bez DPH (591.448 Kč včetně DPH)

IV. ukládá

1. vedoucímu odboru investic a dopravy OID

1. zajistit realizaci usnesení

Termín: 31.10.2020

Příloha č.1 k usnesení Rady města Úvaly - cenová nabídka

přijato, pro: 3, proti: 0, zdržel se: 0, mimo místnost: 0

Bod 16. Oprava nezpevněné komunikace ul. Mánesova, Úvaly - pokračování

Předkladatel: Petr Matura, vedoucí odboru investic a dopravy OID

Rada města na svém jednání dne 16.6.2020 usnesením č. R - 290/2020 schválila opravu části nezpevněné komunikace ul. Mánesova v délce 60 m x 4 m (240 m²). Na základě domluvy s vedením města se na úhradě poloviny finančních nákladů (75.000,- Kč) spolupodíleli občané žijící v tomto úseku v ulici Mánesova. S občany byly uzavřeny smlouvy na finanční dar v hodnotě 25.000,- Kč / na 1 nemovitost (rodinu). V den nástupu stavebních prací se na vedení města obrátili další občané z této ulice s tím, že mají zájem také o vyasfaltování zbývajících úseku ulice a že finančně na realizaci přispějí. Na pokyn vedení města byla ulice Mánesova opravena v celém rozsahu tj. 640 m². Náklady na komplet opravenou ulici se zvýšily o 242.000,- Kč vč. DPH.

V současné době jedná vedení města s občany o uhrazení poloviny těchto prostředků.

Dopad na rozpočet: 2212 - 5171 - 121.000,- Kč

Usnesení č. R-410/2020

Rada města Úvaly

I. souhlasí s

opravou celé nezpevněné komunikace ul. Mánesova v rozsahu 640 m² u Technických služeb města Úvaly, p.o., Riegerova 12, 250 82 Úvaly. Kompletní cenová nabídka činí 326.300,- Kč bez DPH (394.823,- Kč vč. DPH) a bude hrazena z rozpočtu města 2212-5171 a z finančního daru od obyvatel žijící v této komunikaci ul. Mánesova

II. ukládá

1. vedoucímu odboru investic a dopravy OID

1. zajistit realizaci tohoto usnesení

Termín: 31.10.2020

Příloha č.1 k usnesení Rady města Úvaly-vzor smlouvy

přijato, pro: 3, proti: 0, zdržel se: 0, mimo místnost: 0

Bod 17. Veřejnosprávní kontrola projektu "Sběrný dvůr Úvaly", registrační číslo CZ.05.3.29/0.0/0.0/16_041/0003198

Předkladatel: Petr Matura, vedoucí odboru investic a dopravy OID

Město Úvaly v roce 2020 po dokončení stavebních prací na akci "Sběrný dvůr Úvaly" zahájilo provoz sběrného dvora. Tato akce včetně vybavení, tj. lis, štěpkovač a velkoobjemové kontejnery byly financovány z dotačního fondu Operačního programu životního prostředí.

V návaznosti na výše uvedené skutečnosti město Úvaly obdrželo email od Státního fondu životního prostředí ČR, že podle plánu kontrolní činnosti na 2. pololetí r. 2020 bude provedena veřejnosprávní kontrola projektu CZ.05.3.29/0.0/0.0/16_041/0003198 Sběrný dvůr Úvaly. Kontrola je plánována v období 13.10.2020 - 16.10.2020. V den zahájení kontroly je nutná účast statutárního zástupce města Úvaly. Dále je nutné zajistit písemné pověření osoby k projednání bližších podrobností týkajících se předložené pověření ke kontrole, určení kontaktních osob za žadatele pro koordinaci spolupráce s vedoucím kontrolní skupiny, vytvoření základních podmínek k výkonu kontroly a součinnosti kontrolované osoby.

Pro efektivní výkon kontroly je nutné zabezpečit přípravy veškeré originální dokumentace projektu, zejména podkladů podle příloženého seznamu uvedeného v příloze emailu. Dokumentace musí být na místě v originálech dne 13.10.2020.

Dle předložené přílohy - seznam požadovaných podkladů je nutné připravit následující:

- Výpis z obchodního rejstříku nebo živnostenský list (výpis z OR ne starší než 90 dnů), průkazy totožnosti a případně ověřené plné moci osob jednajících za Žadatele,
- doklady o provedení výběru dodavatele předmětu podpory v souladu se zákonem č. 137 /2006 Sb. nebo Pravidly pro výběr dodavatelů a související povinné publicity,
- účetní sestavy (daňové nebo účetní doklady) dokladující oddělenou formu zaúčtování (v případě úvěrů i evidence) položek, které se týkají projektu a to za všechna účetní období realizace,
- originály účetních dokladů, které se týkají projektu, zejména těch, které jsou nárokovány ve způsobilých výdajích na projekt, opatřené podpisovými záznamy v souladu s ust. § 11 zákona č. 563 / 1991 Sb., o účetnictví, v platném znění,
- inventární karty HIM a NHIM, pořízeného v rámci realizace projektu,
- autorizované doklady, svědčící o úhradě výdajů, které jsou nárokovány ve způsobilých výdajích na projekt,
- originály smluv a objednávek k uskutečněnému dodání HIM a NHIM, případně k dodaným službám,
- výroční zprávu za předcházející rok,
- rozvahu za předcházející ukončený účetní rok,
- výkaz zisku a ztráty za předcházející ukončený účetní rok, v případě způsobilých nákladů
- na stavební práce řádně vedené stavební deníky dle vyhlášky MMR č. 499 / 2006 Sb.,
- stavební povolení, případně kolaudační souhlas, případně doklad, že stavební povolení ani ohlášení není vyžadováno,
- výsledky hospodaření (tj. rozvaha a výkaz zisků a ztrát) za předchozí čtvrtletí,
- výsledky provedených auditů, které souvisely s realizací projektu,
- výsledky provedených kontrol z NKÚ, FÚ, MF, EK, OLAF,
- výsledky dřívějších nápravných opatření,
- doklad o počtu zaměstnanců, především u programů podpory, kde Žadatel nárokuje osobní náklady zaměstnanců u nově vytvořených pracovních míst,
- pracovní smlouvy, výkazy práce a mzdové listy u programů podpory, kde Žadatel nárokuje osobní náklady zaměstnanců ve způsobilých výdajích na projekt,
- předložené dokumentace včetně dosažení projektovaných parametrů (tj. výměry, instalované výkony, dosažené výroby apod.) - je - li relevantní, v případě ukončení projektu, doklady dokumentující splnění závazných ukazatelů,

- doklady o odstranění nedostatků z předcházejících kontrol na místě (je - li relevantní),
 - studii proveditelnosti projektu,
 - nájemní smlouvy, popřípadě list vlastnictví, případné znalecké posudky.
- KS si může vyžádat i další doklady, nutné pro posouzení akce.

Po zkušenostech z předchozích kontrolovaných akcí je nutné zajistit přípravu dalších dokumentů, zejména projektové dokumentace pro územní řízení včetně územního rozhodnutí s nabytím právní moci, projektové dokumentace pro stavební povolení včetně stavebního povolení s nabytím právní moci, projektové dokumentace pro provedení stavby, žádost o dotaci, registraci akce včetně rozhodnutí o poskytnutí dotace, změnové listy, fotodokumentaci apod. V areálu sběrného dvora musí být v době kontroly k dispozici veškeré vybavení sběrného dvora, které bylo financováno z dotačního fondu, tj. lis, štěpkovač, velkoobjemové kontejnery.

Ze seznamu podkladů, které je nutné připravit je patrné, že je nutná součinnost OŽPÚR, EO, OID, projektového manažera města Úvaly a TS. Je nutné následující:

- aby OŽPÚR zajistil veškeré originál podklady týkající se žádosti o dotaci, administrace dotace, veřejných zakázek, objednávek, projekty, faktury apod.;
- aby EO zajistil veškeré originál ekonomické podklady dle předloženého seznamu;
- aby OID zajistil veškeré originál podklady týkající se realizace stavby;
- aby TS zajistil veškeré originál podklady pro provoz sběrného dvora dle předloženého seznamu.

Usnesení č. R-411/2020

Rada města Úvaly

I. bere na vědomí

ohlášenou Veřejnosprávní kontrolu projektu "Sběrný dvůr Úvaly", registrační číslo CZ.05.3.29/0.0/0.0/16_041/0003198

II. ukládá

1. vedoucí odboru životního prostředí a územního rozvoje OŽPÚR

1. ve spolupráci s projektovou manažerkou města, aby zajistila veškeré originál podklady týkající se žádosti o dotaci, administrace dotace, veřejných zakázek, objednávek, projekty, faktury a dalších podkladů týkající se akce "Sběrný dvůr Úvaly"

Termín: 15.9.2020

2. vedoucí ekonomického odboru OE

1. ve spolupráci s projektovou manažerkou města, aby zajistila veškeré originál ekonomické podklady dle předloženého seznamu týkající se akce "Sběrný dvůr Úvaly"

Termín: 15.9.2020

3. vedoucímu odboru investic a dopravy OID

1. ve spolupráci s projektovou manažerkou města, aby zajistil veškeré originál podklady týkající se realizace stavby týkající se akce "Sběrný dvůr Úvaly"

Termín: 15.9.2020

4. Markétě Řepkové

1. ve spolupráci s projektovou manažerkou města, aby zajistily veškeré originál podklady pro provoz sběrného dvora dle předloženého seznamu týkající se akce "Sběrný dvůr Úvaly"

Termín: 30.9.2020

přijato, pro: 3, proti: 0, zdržel se: 0, mimo místnost: 0

Bod 18. Informace ve věci vybudování dobíjecí stanice pro elektromobily

Předkladatel: Petr Matura, vedoucí odboru investic a dopravy OID

Na základě zasedání zastupitelstva města ze dne 9.12.2019, kde byl schválen prodej pozemku parcelní číslo 186/1 o velikosti 52 m² pro společnost ČEZ a.s. za účelem umístění nové trafostanice místo stávající, odbor investic a dopravy v této souvislosti požádal dne 2.3.2020 výše uvedenou společnost o vybudování dobíjecí stanice pro elektromobily místo v současné době stávající trafostanice, Riegerova ulice, Úvaly.

Dne 19.května 2020 odbor investic a dopravy obdržel odpověď od společnosti ČEZ ESCO a.s. Žádost byla konzultována s kolegy z ČEZ a.s., kteří mají na starosti výstavbu dobíjecích stanic pro elektromobily, vše

prověřili, nicméně v tuto chvíli nemají možnost výstavbu přislíbit. Důvodem je zejména skutečnost, že investiční plán na roky 2020-21 již mají naplněný a prostředky na to by byly k dispozici pouze v případě, že se nezrealizuje nějaká větší akce. Společnost ČEZ ESCO a.s. navrhuje, aby jsme se se žádostí opětovně obrátili zhruba za rok, v polovině roku 2021.

Usnesení č. R-412/2020

Rada města Úvaly

I. bere na vědomí

odložení podání žádosti o 1 rok ve věci vybudování dobíjecí stanice pro elektromobily místo v současné době stávající trafostanice č.PY_1156, Riegerova ulice, Úvaly od společnosti ČEZ ESCO, a.s., se sídlem Duhová 1444/2, 140 00, Praha 4, IČO:03592880, DIČ:CZ03592880

II. ukládá

1. vedoucímu odboru investic a dopravy OID

1. zajistit realizaci tohoto usnesení

Termín: 30.9.2020

Příloha č.1 k usnesení Rady města Úvaly - odpověď od společnosti ČEZ

přijato, pro: 3, proti: 0, zdržel se: 0, mimo místnost: 0

Bod 19. Dodatek č.1 ke smlouvě č.IZ-12-6001763/VB/3 o budoucí smlouvě o zřízení věcného břemene a smlouvě o právu provést stavbu

Předkladatel: Petr Matura, vedoucí odboru investic a dopravy OID

Rada města dne 26.5.2020 usnesením č.R-272/2020 schválila uzavření smlouvy o uzavření budoucí smlouvy o zřízení věcného břemene - služebnosti, smlouvu o právu provést stavbu č. IZ-12-6001763/VB/3, stavba: Úvaly - 2x kVN pod kom.ŘSD č.k.3955/8 pro společnost ČEZ Distribuce, a.s., se sídlem Teplická 874/8, Děčín, Děčín IV - Podmokly, 405 02, IČO:24729035, DIČ: CZ 24729035 zastoupená na základě jí udělené plné moci ze dne 29.10.2019 evidenční číslo PM/II-269/2019 společností K.Uhlíř s.r.o., se sídlem Zálužská 118, Záluží, 250 88, Čelákovice, IČO: 47539399, DIČ: CZ47539399.

Věcné břemeno bude zřízeno na pozemcích parcelní číslo 3955/7 a parcelní číslo 3957/13, katastrální území Úvaly u Prahy.

Na odbor investic a dopravy se obrátila společnost K.Uhlíř s.r.o. s tím, že do smlouvy je nutné doplnit, že v celé trase kabelového vedení VN bude připolozena chránička HDPE pro optické vedení ke každému kabelu pro zřízení neveřejné komunikační sítě Budoucí oprávněné. Optická síť bude sloužit jako technická síť centrálního monitorování a ovládání součástí distribuční soustavy, kterou budoucí oprávněná provozuje. Budoucí oprávněná v budoucnu do této chráničky zavede optické vedení bez jakéhokoliv stavebního nebo jiného zásahu do dotčených nemovitostí a pozemků ve vlastnictví budoucí povinné.

Dodatek byl konzultován a schválen právním zástupcem města.

Usnesení č. R-413/2020

Rada města Úvaly

I. souhlasí s

uzavřením Dodatku č.1 ke smlouvě č.IZ-12-6001763/VB/3 o budoucí smlouvě o zřízení věcného břemene a smlouvě o právu provést stavbu mezi městem Úvaly, se sídlem Arnošta z Pardubic 95, 250 82, Úvaly, IČO:240931, zastoupené vedoucím odboru investic a dopravy Petrem Maturou a společností ČEZ Distribuce, a.s., se sídlem Teplická 874/8, Děčín, Děčín IV - Podmokly, 405 02, IČO:24729035, DIČ: CZ 24729035 zastoupená na základě jí udělené plné moci ze dne 29.10.2019 evidenční číslo PM/II-269/2019 společností K.Uhlíř s.r.o., se sídlem Zálužská 118, Záluží, 250 88, Čelákovice, IČO: 47539399, DIČ: CZ47539399, který doplňuje smlouvu o ustanovení, že v celé trase kabelového vedení VN bude připolozena chránička HDPE pro optické vedení ke každému kabelu pro zřízení neveřejné komunikační sítě Budoucí oprávněné

II. schvaluje

přesné znění Dodatku č.1 ke smlouvě č.IZ-12-6001763/VB/3 o budoucí smlouvě o zřízení věcného břemene a smlouvě o právu provést stavbu mezi městem Úvaly, se sídlem Arnošta z Pardubic 95, 250 82, Úvaly, IČO:240931, zastoupené vedoucím odboru investic a dopravy Petrem Maturou a společností ČEZ Distribuce, a.s., se sídlem Teplická 874/8, Děčín, Děčín IV - Podmokly, 405 02, IČO:24729035, DIČ: CZ 24729035 zastoupená na základě jí udělené plné moci ze dne 29.10.2019 evidenční číslo PM/II-269/2019

společností K.Uhlíř s.r.o., se sídlem Zálužská 118, Záluží, 250 88, Čelákovice, IČO: 47539399, DIČ: CZ47539399S

III. pověřuje

1. Mgr. Petra Maturu, vedoucího odboru investic a dopravy OID

1. podpisem Dodatku č.1 ke smlouvě č.IZ-12-6001763/VB/3 o budoucí smlouvě o zřízení věcného břemene a smlouvě o právu provést stavbu

IV. ukládá

1. vedoucímu odboru investic a dopravy OID

1. zajistit realizaci tohoto usnesení

Termín: 30.9.2020

Příloha č.1 k usnesení Rady města Úvaly - Dodatek č.1 ke smlouvě č.IZ-12-6001763/VB/3 o budoucí smlouvě o zřízení věcného břemene o smlouvě o právu provést stavbu

Příloha č.2 k usnesení Rady města Úvaly - situace

Příloha č.3 k usnesení Rady města Úvaly - situace II

přijato, pro: 3, proti: 0, zdržel se: 0, mimo místnost: 0

Bod 20. Zpracování projektové dokumentace "Vodovod a splaškové kanalizace v lokalitách Pod Slovany, Staré Zálesí, Horoušánky (ulice U Horoušánek), V. Špály a Bendlova stezka"

Předkladatel: Petr Matura, vedoucí odboru investic a dopravy OID

V současné době zbývá několik lokalit v Úvalech, kde není vybudovaná splašková kanalizace a vodovod. Na pokyn vedení města je nutné zajistit zpracování projektové dokumentace na odkanalizování těchto lokalit. Jedná se o lokality: Pod Slovany (splašková kanalizace i vodovod), Staré Zálesí (splašková kanalizace), Horoušánky (splašková kanalizace), ul. V. Špály (splašková kanalizace i vodovod) a Bendlova stezka (vodovod).

Odbor investic a dopravy předkládá radě města ke schválení vyhlášení výběrového řízení na veřejnou zakázku malého rozsahu na nákup služeb. Předpokládané finanční náklady cca 700.000,- Kč bez DPH.

V souladu s vnitřní směrnicí č. 1/2016 o zadávání veřejných zakázek malého rozsahu budou osloveny tyto firmy:

1. Ing. Tomáš Hocke, Moulíkova 2357/2, 150 00 Praha 5 - Smíchov
2. Ing. Liběna Knapová - projekční a inženýrská kancelář, ul. 28. října 933/11, 250 88 Čelákovice
3. PPU spol. s.r.o., Vyžlovská 2243/36, 100 00 Praha 10

Dopad na rozpočet: 2321/38-6121 dle výběrového řízení

Usnesení č. R-414/2020

Rada města Úvaly

I. vyhlašuje

výběrové řízení na veřejnou zakázku malého rozsahu na akci: "Zpracování projektové dokumentace na výstavbu vodovodu a splaškové kanalizace v lokalitách Pod Slovany, Staré Zálesí, Horoušánky (ulice U Horoušánek), V. Špály, Bendlova stezka". Předpokládaná hodnota zakázky činí 700.000,- Kč bez DPH

II. jmenuje

členy sloučené komise pro oevírání obálek a hodnocení nabídek ve složení:

členové: Mgr. Petr Borecký, Mgr. Petr Matura, Anežka Růžičková, Josef Polák, Miloslav Kolařík

náhradníci: Ing. Alexis Kimbembe, Adriana Bednarčíková, Ing. Ludmila Milerová, Ing. arch. Miroslav Hofman, Eva Kopecká

III. ukládá

1. Ing. Janě Svatošové, projektové manažerce

1. zajistit přípravu zadávací dokumentace a celého průběhu výběrového řízení ve spolupráci s OID

2. vedoucímu odboru investic a dopravy OID

1. zajistit realizaci tohoto usnesení

Termín: 13.10.2020

přijato, pro: 3, proti: 0, zdržel se: 0, mimo místnost: 0

Bod 21. Metodika přidělování městských bytů v Úvalech

Předkladatel: Petr Matura, vedoucí odboru investic a dopravy OID

Odbor investic a dopravy předkládá radě města návrh metodiky pro přidělování městských bytů v Úvalech. Ve schválené bytové koncepci městských bytů (15.10.2019, R - 392/2019) byl v kapitole 4 nastíněn návrh na pronájem tržních bytů, služebních bytů a sociálních bytů takto: V případě uvolnění bytu se nabídne nejprve základní škole, mateřské škole, Policii (obvodnímu oddělení v Úvalech) či zaměstnancům města Úvaly, jako služební byt. V případě, že nebude o služební byt zájem, bude radou města vyhlášen záměr o pronájmu bytu s jeho parametry, tzn. výměra, dispozice, určení min. stanoveného nájemného, kde rozhodne nejvyšší nabídková cena za 1 m². Nejnižší cena za 1 m² bude stanovena dle kategorií bytů.

V případě schválení této metodiky je nutné, aby byla zrušena evidence žadatelů o městský byt.

Návrh na přidělování sociálních bytů: V současné době evidujeme 7 bytových jednotek sociálního typu, tyto byty byly postaveny z dotačního titulu z SFRB. Další možností sociálního bydlení je v objektech č.p. 75 a č.p. 181 Škvorecká ulice, kde je stanoveno snížené nájemné ve výši 90,-Kč/m². V případě uvolnění těchto bytů bude návrh na přidělení bytu navrhovat odbor správní, který má znalosti a přehled sociálních případů v Úvalech.

Usnesení č. R-415/2020

Rada města Úvaly

I. schvaluje

Metodiku přidělování městských bytů v Úvalech

II. souhlasí se

zrušením evidence žadatelů o městský byt v Úvalech

III. ukládá

1. vedoucímu odboru investic a dopravy OID

1. informovat žadatele o zrušení evidence žadatelů o městský byt v Úvalech
2. zajistit realizaci tohoto usnesení

Termín: 30.9.2020

Příloha č.1 k usnesení Rady města Úvaly - Evidence žadatelů neverž.

Příloha č.2 k usnesení Rady města Úvaly - Evidence žadatelů veř.

Příloha č.3 k usnesení Rady města Úvaly - Bytová koncepce včetně metodiky přidělování městských bytů v Úvalech

přijato, pro: 3, proti: 0, zdržel se: 0, mimo místnost: 0

Bod 22. Zápis z komise životního prostředí a odpadového hospodářství ze dne 17.6.2020

Předkladatel: Renata Stojecová, vedoucí odboru životního prostředí a územního rozvoje OŽPÚR

Odbor životního prostředí a územního rozvoje předkládá radě města zápis z jednání komise životního prostředí a odpadového hospodářství č.2/2020 ze dne 17.6.2020.

Na programu jednání bylo:

- 1) Ukončené projekty: otevření nového Parku Úvaly Vinice, Park Úvaly Vinice – dosadba, otevření nového Sběrného dvora – Úvaly, Nachlingerův park – následná péče, revitalizace parkové plochy na ulici Jiráskova,
- 2) Probíhající projekty: Zasadovací pás Horoušanky - dosadba, výsadba remízku v poli (směr na Tlustovousy), rekonstrukce rybníka Lhoták a Horního Úvalského rybníka, informace ohledně nepovolené cyklostezky v lese u rozhledny, Městské lesy – příkazní smlouva,
- 3) Plánované projekty: výsadba ulice 5. května, výsadba ulice Škvorecká, výsadba nového Sběrného dvora – Úvaly, výsadba zeleně před Billa prodejnou, výsadba lokality Nad Koupadlem.
- 4) Ostatní

Komise vzala všechny body programu jednání na vědomí.

Usnesení č. R-416/2020

Rada města Úvaly

- I. bere na vědomí
zápis z jednání komise životního prostředí a odpadového hospodářství ze dne 17.6.2020
- II. ukládá
 1. Ing. Renatě Stojecové, Ph.D., vedoucí odboru životního prostředí a územního rozvoje OŽPÚR
 1. zajistit realizaci tohoto usnesení

Termín: 30.9.2020

Příloha č.1 k usnesení Rady města Úvaly - zápis z komise

přijato, pro: 3, proti: 0, zdržel se: 0, mimo místnost: 0

Bod 23. Dohoda o poskytnutí investičního příspěvku městu ke stavebnímu záměru žadatele

Předkladatel: Renata Stojecová, vedoucí odboru životního prostředí a územního rozvoje OŽPÚR

Odbor životního prostředí a územního rozvoje předkládá radě města žádost pana M***** K***** , ***. bytem M***** ** , *** ** P**** ** ***** a paní K***** K***** , ***. , bytem P** L**** ** , *** ** L***** o schválení "Dohody o poskytnutí investičního příspěvku městu ke stavebnímu záměru žadatele" na stavební záměr výstavby rodinného domu na pozemku parc. č. 3071/4, k.ú. Úvaly u Prahy, na základě usnesení rady města ze dne 21.7.2020, usnesení č. R-354/2020. Dohoda o investičním příspěvku je již podepsána ze strany žadatele, včetně příloh - a to průvodní zprávy k projektové dokumentaci a základní koordinační situací stavby, které tvoří nedílnou součást této předložené Dohody.

Odbor životního prostředí a územního rozvoje souhlasí s uzavřením Dohody o poskytnutí investičního příspěvku městu ke stavebnímu záměru žadatele na stavební záměr výstavby rodinného domu na pozemku parc. č. 3071/4, k.ú. Úvaly u Prahy.

Dopad na rozpočet města: Kapitola - /Položka 1348 Částka + 450 000,- Kč

Usnesení č. R-417/2020

Rada města Úvaly

- I. souhlasí
s uzavřením "Dohody o poskytnutí investičního příspěvku městu ke stavebnímu záměru žadatele" na stavební záměr výstavby rodinného domu na pozemku parc. č. 3071/4, k.ú. Úvaly u Prahy s panem M***** K***** , ***. , bytem M***** ** , *** ** P**** ** ***** a paní K***** K***** , ***. , bytem P** L**** ** , *** ** L*****
- II. pověřuje
 1. starostu
 1. k podpisu této Dohody o poskytnutí investičního příspěvku městu ke stavebnímu záměru žadatele
- III. ukládá
 1. vedoucí odboru životního prostředí a územního rozvoje OŽPÚR
 1. zajistit realizaci tohoto usnesení

Termín: 30.9.2020

Příloha č.1 k usnesení Rady města Úvaly - Dohoda o investičním příspěvku městu

Příloha č.2 k usnesení Rady města Úvaly - Příloha dohody - Průvodní zpráva

Příloha č.3 k usnesení Rady města Úvaly - Příloha dohody - Koordinační situace

přijato, pro: 3, proti: 0, zdržel se: 0, mimo místnost: 0

Bod 24. Záměr na prodej pozemku parc. č. 3236/1, k.ú. Úvaly u Prahy

Předkladatel: Renata Stojecová, vedoucí odboru životního prostředí a územního rozvoje OŽPÚR

Odbor životního prostředí a územního rozvoje předkládá Radě města návrh na zveřejnění záměru města na prodej pozemku parc. č. 3236/1, k.ú. Úvaly u Prahy ve vlastnictví města Úvaly, o celkové výměře 934 m², dle geometrického plánu č. 3197-1089/2020. O koupi tohoto pozemku požádaly paní M***** K***** a paní ***. H*** N***** , jednatelky a majitelky společnosti BC Natrix, s.r.o.. Předmětný pozemek k prodeji sousedí s

pozemkem, parc. č. 3236/4, k.ú. Úvaly u Prahy, na kterém paní K***** a paní N***** provozují plavecký bazén pro výuku plavání kojenců, batolat a dětí předškolního věku. V současné době mají tento pozemek (parc. č. 3236/1) od 29.10.2013 v pronájmu na dobu 15 let. Rády by tento pozemek odkoupily, a tím zabránily parkování vozidel jejich klientů v okolních ulicích a zlepšily vzhled kolem jejich provozovny. Plánují upravit zpevněnou plochu pro parkování, výsadbu vzrostlých stromů a izolační zeleně podél silnice II/101, rozšířit stávající dětské hřiště a přesun fitness cvičících prvků z jejich pozemku na tento.

Odbor životního prostředí a územního rozvoje nechal zpracovat znalecký posudek na tento pozemek parc. č. 3236/1, k.ú. Úvaly u Prahy, který zpracovala paní Ing. Anna Sidaková, bytem Podlíbská 570, 190 14 Praha 9 - Klánovice, IČ: 49361228, pozemek je v územním plánu města Úvaly veden jako zeleň a jeho obvyklá cena dle znaleckého posudku činí 532 400,- Kč.

Odbor životního prostředí a územního rozvoje doporučuje zastupitelstvu města schválit uveřejnění záměru na prodej pozemku parc. č. 3236/1, k.ú. Úvaly u Prahy.

Usnesení č. R-418/2020

Rada města Úvaly

I. doporučuje

1. ZASTUPITELSTVU MĚSTA ÚVALY

1. schválit uveřejnění záměru města Úvaly na prodej pozemku parc. č. 3236/1, k.ú. Úvaly u Prahy o velikosti 934 m²

II. ukládá

1. vedoucí odboru životního prostředí a územního rozvoje OŽPÚR

1. zajistit realizaci tohoto usnesení

Termín: 30.9.2020

přijato, pro: 3, proti: 0, zdržel se: 0, mimo místnost: 0

Bod 25. Žádost o vyjádření ke stavbě přípojky vodovodu a kanalizace k pozemku parc.č. 3852/2 k.ú. Úvaly u Prahy

Předkladatel: Renata Stojecová, vedoucí odboru životního prostředí a územního rozvoje OŽPÚR
stažen z programu jednání

Bod 26. Žádost o vyjádření k dělení pozemku parc.č. 1059/11 k.ú. Úvaly u Prahy

Předkladatel: Renata Stojecová, vedoucí odboru životního prostředí a územního rozvoje OŽPÚR
stažen z programu jednání

Bod 27. Žádost o vyjádření ke stavbě přístřešku k nebytovému prostoru v ulici 5. května čp. 50, Úvaly, na pozemku parc. č. 205, k.ú. Úvaly u Prahy

Předkladatel: Renata Stojecová, vedoucí odboru životního prostředí a územního rozvoje OŽPÚR

Odbor životního prostředí a územního rozvoje předkládá radě města žádost pana ***. M**** M*****, **.*, bytem 5. k***** **., **., *** ** Ú****, o vyjádření k přístavbě přístřešku k nebytovému prostoru v ulici 5. května čp. 50, Úvaly, na pozemku parc. č. 205, k.ú. Úvaly u Prahy.

Jedná se o stavbu dřevěného přístřešku ke stávající přístavbě s plechovou střechou, na dřevěných sloupech, na pozemku parc. č. 205, k.ú. Úvaly u Prahy. Rozloha přístřešku je do 20 m², sklon střechy bude 17 stupňů. Materiál budou kovové patky, dřevo, stojky 14/14, pozednice 14/18, horizontální trámký 14/14, krokve 8/16, latě 3/5, bednění palubovky 19 mm, plech Guttatop alpha červený, dle přiloženého 3D nákresu. Přístřešek je umístěn ve dvoře a v okolí přístřešku nejsou žádné dřeviny.

Projednáno s architektem města.

Odbor životního prostředí a územního rozvoje souhlasí se stavbou přístřešku ke stávající přístavbě na pozemku parc. č. 205, k.ú. Úvaly u Prahy.

Usnesení č. R-419/2020

Rada města Úvaly

I. souhlasí s

s vydáním souhlasného stanoviska k přístavbě přístřešku ke stávajícímu nebytovému prostoru, v ulici 5. května čp. 50, Úvaly, na pozemku parc. č. 205, k.ú. Úvaly u Prahy, pro pana **** M**** M****, ****, bytem 5.k**** *, ** ** Ú****

II. ukládá

1. vedoucí odboru životního prostředí a územního rozvoje OŽPÚR

1. zajistit realizaci tohoto usnesení

Termín: 30.9.2020

přijato, pro: 3, proti: 0, zdržel se: 0, mimo místnost: 0

Bod 28. Žádost o vyjádření k rekonstrukci rodinného domu a přístavbě schodiště, v ulici Nad Koupadlem 1264, Úvaly, na pozemku parc. č. 2877, k.ú. Úvaly u Prahy

Předkladatel: Renata Stojecová, vedoucí odboru životního prostředí a územního rozvoje OŽPÚR

stažen z programu jednání

Bod 29. Žádost o vyjádření ke stavebním úpravám rodinného domu, Úvaly, Táboritká 1292, na pozemcích parc. č. 3813, 3814, 3815 a 3816, k.ú. Úvaly u Prahy

Předkladatel: Renata Stojecová, vedoucí odboru životního prostředí a územního rozvoje OŽPÚR

Odbor životního prostředí a územního rozvoje předkládá Radě města žádost pana Ing. arch. Ondřeje Pechara, bytem Věšínova 951/13, 100 00 Praha 10, doručovací adresa Na Hroudě 1863/67, 100 00 Praha 10 - Strašnice, IČ: 88073173, který zastupuje manžele Č*****, oba bytem S*****, ** ** P**** *, na základě plné moci, o vyjádření ke stavebním úpravám rodinného domu, Úvaly, Táboritká 1292, na pozemcích parc. č. 3813, 3814, 3815 a 3816, k.ú. Úvaly u Prahy.

Jedná se o změnu dokončené trvalé stavby. Záměr řeší stavební úpravy rodinného domu v rámci interiéru objektu a fasád, včetně zateplení. Stavebními úpravami nedojde ke změně objemu objektu (nejsou navrhovány žádné nástavby ani přístavby), nedojde ke změně užívání stavby ani k nárůstu počtu bytových jednotek. Dispozice 5+2 se mění na dispozici 6+1. Půda bude zrušena a nahrazena vloženými patry na spaní. V rámci stavebních úprav nedojde ke změně oplocení a nároky na parkování se nezmění.

Projednáno s architektem města.

Odbor životního prostředí a územního rozvoje souhlasí se stavebními úpravami rodinného domu Úvaly, Táboritká 1292, na pozemcích parc. č. 3813, 3814, 3815 a 3816, k.ú. Úvaly u Prahy.

Usnesení č. R-420/2020

Rada města Úvaly

I. souhlasí

s vydáním souhlasného stanoviska na stavební úpravy rodinného domu Úvaly, Táboritká 1292, na pozemcích parc. č. 3813, 3814, 3815 a 3816, k.ú. Úvaly u Prahy pro paní P**** Č**** a pana P**** Č****, oba bytem S****, ** ** P**** *

II. ukládá

1. vedoucí odboru životního prostředí a územního rozvoje OŽPÚR

1. zajistit realizaci tohoto usnesení

Termín: 30.9.2020

přijato, pro: 3, proti: 0, zdržel se: 0, mimo místnost: 0

Bod 30. Žádost o vyjádření k dělení pozemku parc. č. 3683, k.ú. Úvaly u Prahy

Předkladatel: Renata Stojecová, vedoucí odboru životního prostředí a územního rozvoje OŽPÚR

stažen z programu jednání

Bod 31. Žádost o vyjádření k projektové dokumentaci pro územní rozhodnutí na akci Úvaly-kNN, NN Bezručova, Klánovická ulice, Úvaly, číslo stavby IE-12-6007269 - rekonstrukce stávající distribuční sítě NN v k.ú. Úvaly u Prahy

Předkladatel: Renata Stojecová, vedoucí odboru životního prostředí a územního rozvoje OŽPÚR

Odbor životního prostředí a územního rozvoje předkládá Radě města žádost společnosti Miloslav Kalců, projekce elektro VN+NN+TS, se sídlem Hůrka 1054, 278 01 Kralupy nad Vltavou, IČ: 10234845, o vyjádření k projektové dokumentaci na akci: Úvaly-kNN, NN Bezručova, Klánovická ulice, Úvaly, číslo stavby IE-12-6007269 - rekonstrukce stávající distribuční sítě NN v k.ú. Úvaly u Prahy. Investorem stavby je ČEZ Distribuce, a.s., se sídlem Teplická 874/8, 405 02 Děčín IV-Podmokly, pro kterého zpracovává společnost Miloslav Kalců projektovou dokumentaci, na základě plné moci.

Tato projektová dokumentace řeší rekonstrukci stávající distribuční sítě NN v zastavěném území k.ú. Úvaly u Prahy. Předmětem je odstranění stávajícího distribučního nadzemního vedení NN, které bude nahrazeno zemním kabelovým vedením NN, které bude podél své trasy smyčkovat nové pojistkové skříně.

Projednáno s architektem města.

Odbor životního prostředí a územního rozvoje souhlasí s rekonstrukcí stávající distribuční sítě NN v zastavěném území k.ú. Úvaly u Prahy, na akci Úvaly-kNN, NN Bezručova, Klánovická ulice, Úvaly, číslo stavby IE-12-6007269 za následujících podmínek:

- ochrana stávající zeleně,
- povrchy uvést do původního stavu,
- trasy v asfaltovém povrchu budou řešeny protlakem,
- nutná koordinace s OID.

Usnesení č. R-421/2020

Rada města Úvaly

I. souhlasí

s vydáním souhlasného stanoviska na rekonstrukci stávající distribuční sítě NN v zastavěném území k.ú. Úvaly u Prahy, na akci Úvaly-kNN, NN Bezručova, Klánovická, číslo stavby: IE-12-6007269 pro společnost ČEZ Distribuce, a.s., Teplická 874/8, 405 02 Děčín IV-Podmokly, za stanovených podmínek:

- ochrana stávající zeleně,
- povrchy uvést do původního stavu,
- trasy v asfaltovém povrchu budou řešeny protlakem,
- nutná koordinace s OID

II. ukládá

1. vedoucí odboru životního prostředí a územního rozvoje OŽPÚR

1. zajistit realizaci tohoto usnesení

Termín: 6.10.2020

přijato, pro: 3, proti: 0, zdržel se: 0, mimo místnost: 0

Bod 32. Žádost o nové projednání žádosti na úpravu stavby pro rodinnou rekreaci v ulici Nerudova, č.ev. 135, Úvaly, na pozemku parc. č. 3571/3, k.ú. Úvaly u Prahy

Předkladatel: Renata Stojecová, vedoucí odboru životního prostředí a územního rozvoje OŽPÚR

Odbor životního prostředí a územního rozvoje předkládá Radě města žádost paní M***** W***** bytem N***** * ** *** ** Ú****. Jedná se o novou žádost - opětovné projednání, z důvodu změny/úpravy plánovaného záměru v PD. Jedná se o projednání stavební úpravy objektu pro rodinnou rekreaci, č. ev. 135, v ulici Nerudova, Úvaly, na pozemku parc. č. 3571/3, k.ú. Úvaly u Prahy, včetně přípojek IS.

Projednáno s architektem města.

Odbor životního prostředí a územního rozvoje doporučuje radě města souhlasit se změnou dokončené stavby pro rodinnou rekreaci na pozemku parc.č. 3571/1 a 3571/3. Předložená dokumentace splňuje podmínky pro výstavbu v dané lokalitě. Zastavěná plocha se nemění a stavební úpravy a nástavba částí stavby svým výrazem, hmotou a celkovým řešením nenaruší charakter lokality. Stavba se nachází v záplavovém území Q100, Q20 i Q5, ale nikoliv v aktivní zóně, z tohoto důvodu je potřeba požádat o vyjádření Brandýs nad Labem-Stará Boleslav, vodoprávní úřad o vyjádření, který stanoví podmínky. Zároveň je nutné požádat o vyjádření Povodí Labe, odbor technicko provozních činností, které též stanoví podmínky ke stavebnímu záměru. Dále oplocení musí být v souladu s platným OOP č. 1/2017, vydané dne 5.9.2017 - "Regulace výšky a průhlednosti

oplocení v zastavitelném území města Úvaly". Ve výkresu je naznačeno stávající oplocení. Při výstavbě je nutná ochrana stávající zeleně.

Stavební záměr neodpovídá územnímu plánu. Rada města chápe, ale doporučuje projednat až po schválení nového územního plánu.

13:45 hodin příchod starosta.

Usnesení č. R-422/2020

Rada města Úvaly

I. nesouhlasí

s vydáním souhlasného stanoviska ke stavebním úpravám a přístavbě rekreačního objektu č.ev. 135, Nerudova, Úvaly, na pozemku parc. č. 3571/3, k.ú. Úvaly u Prahy, pro paní M**** W*****, bytem N*****,
*****, ***, ***, ***, U****

II. ukládá

1. vedoucí odboru životního prostředí a územního rozvoje OŽPÚR

1. zajistit realizaci tohoto usnesení

Termín: 6.10.2020

přijato, pro: 4, proti: 0, zdržel se: 0, mimo místnost: 0

Bod 33. Žádost o vyjádření k návrhu podzemního komunikačního vedení veřejné komunikační sítě - Metropolitní síť Úvaly - Městský kamerový systém a páteřní trasa - III., IV. etapa

Předkladatel: Renata Stojecová, vedoucí odboru životního prostředí a územního rozvoje OŽPÚR

Odbor životního prostředí a územního rozvoje předkládá radě města žádost společnosti SITEL, spol. s r.o., se sídlem Baarova 957/15, 140 00 Praha 4, provozovna Nad Elektrárnou 1526/45, 106 00 Praha 10, IČ:44797320 o vyjádření k návrhu podzemního komunikačního vedení veřejné komunikační sítě. Jedná se o stavbu - Metropolitní síť Úvaly - Městský kamerový systém a páteřní trasa - III., IV. etapa. Společnost SITEL, spol s r.o. pro stavebníka (investora) společnost ABAK, spol s r.o. zpracoval projektovou dokumentaci pro územní řízení na výše uvedenou stavbu.

Projednáno s architektem města.

Odbor životního prostředí a územního rozvoje souhlasí s akcí Metropolitní síť Úvaly - Městský kamerový systém a páteřní trasa - III., IV. etapa, za splnění podmínek:

- ochrana vzrostlých stromů a uvedení do původního stavu při vstupu do již ozeleněných pásů
- zámkové dlažby a zpevněné plochy uvést do původního stavu dle platného usnesení rady města č. 594/2015 ze dne 15.12. 2015 "Zásady a technické podmínky pro zásahy do povrchů komunikací provádění výkopů a zásepů rýh"
- trasy v asfaltovém povrchu řešit protlakem a u vybraných komunikací zvolit formu přechodu komunikace výkopem na místo protlakem. Tato konkrétní místa budou specifikována v terénu před započítáním prací městem Úvaly, Odborem investic a dopravy
- trasu kabelového vedení optické sítě a jejích součástí a příslušenství umístit v nezpevněných zelených pásích takovým způsobem, aby při vysazení zeleně, včetně stromů a keřů na pozemku nebylo vedení optické sítě a jejího příslušenství a součástí jakkoli na překážku této výsadbě.
- společnost ABAK, spol s r.o. jako vlastník inženýrské sítě optických kabelů, jež tvoří služebnost na pozemcích města Úvaly tímto výslovně uděluje městu Úvaly svůj neodvolatelný souhlas s provedením výsadbě zeleně včetně vzrostlých nebo vzrůstajících stromů a prohlašuje, že vedení kabelů inženýrských sítí bylo provedeno tak, aby nedošlo k prorůstání zeleně, zejména kořenů stromů do kabelového vedení.

Nutná koordinace s OID.

Usnesení č. R-423/2020

Rada města Úvaly

I. souhlasí

s vydáním souhlasného stanoviska na stavbu: Metropolitní síť Úvaly - Městský kamerový systém a páteřní trasa - III. IV. etapa, pro společnost SITEL, spol. s r.o., se sídlem Baarova 957/15, 140 00 Praha 4, IČ: 44797320, která pro stavebníka (investora) společnost ABAK, spol. s r.o. zpracovává projektovou dokumentaci, za splnění následujících podmínek:

- ochrana vzrostlých stromů a uvedení do původního stavu při vstupu do již ozeleněných pásů

- zámkové dlažby a zpevněné plochy uvést do původního stavu dle platného usnesení rady města č. 594/2015 ze dne 15.12. 2015 "Zásady a technické podmínky pro zásahy do povrchů komunikací provádění výkopů a zásypů rýh"
- trasy v asfaltovém povrchu řešit protlakem a u vybraných komunikací zvolit formu přechodu komunikace výkopem na místo protlakem. Tato konkrétní místa budou specifikována v terénu před započítáním prací městem Úvaly, Odborem investic a dopravy
- trasu kabelového vedení optické sítě a jejích součástí a příslušenství umístit v nezpevněných zelených pásech takovým způsobem, aby při vysázení zeleně, včetně stromů a keřů na pozemku nebylo vedení optické sítě a jejího příslušenství a součástí jakkoli na překážku této výsadbě.
- společnost ABAK, spol. s r.o. jako vlastník inženýrské sítě optických kabelů, jež tvoří služebnost na pozemcích města Úvaly tímto výslovně uděluje městu Úvaly svůj neodvolatelný souhlas s provedením výsadby zeleně včetně vzrostlých nebo vzrůstajících stromů a prohlašuje, že vedení kabelů inženýrských sítí bylo provedeno tak, aby nedošlo k prorůstání zeleně, zejména kořenů stromů do kabelového vedení,
- nutná koordinace s OID

II. ukládá

1. vedoucí odboru životního prostředí a územního rozvoje OŽPÚR

1. zajistit realizaci tohto usnesení

Termín: 30.9.2020

přijato, pro: 4, proti: 0, zdržel se: 0, mimo místnost: 0

Bod 34. Žádost o stanovisko k dočasnému umístění Mobilní základnové stanice veřejné komunikační sítě, ulice Pražská, Úvaly, na pozemku parc. č. 1772, k.ú. Úvaly u Prahy

Předkladatel: Renata Stojecová, vedoucí odboru životního prostředí a územního rozvoje OŽPÚR

Odbor životního prostředí a územního rozvoje předkládá Radě města žádost společnosti Svoboda a syn, s.r.o., telekomunikační montáže, se sídlem Jahodová 524/62,620 00 Brno, IČ: 25548531, která zastupuje společnost CETIN, a.s., se sídlem Českomoravská 2510/19, 190 00 Praha 9-Libeň, na základě plné moci, o vyjádření pro udělení územnímu souhlasu k dočasnému umístění Mobilní základnové stanice veřejné komunikační sítě společnosti CETIN, a.s., ulice Pražská, Úvaly, na pozemku parc. č. 1772, k.ú. Úvaly u Prahy.

Společnost Svoboda a syn, s.r.o. má uzavřenu nájemní smlouvu s městem Úvaly na pozemek parc. č. 1772, k.ú. Úvaly u Prahy, která byla schválena Radou města dne 25.6.2020 pod usnesením č. R-342/2020 s předmětem na dočasné umístění Mobilní základnové stanice.

Společnost CETIN a.s. má záměr dočasně umístit na pozemek parc. č. 1772, k.ú. Úvaly u Prahy Mobilní základnovou stanici, z důvodu rekonstrukce budovy v ulici Štefánikova 89, Úvaly, a dočasně tím nahradit stávající základnovou stanici, umístěnou na střeše budovy. Mobilní základnová stanice bude na místě umístěna dočasně po dobu, než bude zrealizováno nové pevné řešení. Stavba obsahuje umístění technologického zařízení s 14 m příhradovým stožárem, napojení NN přívodem z rozvaděče nového elektroměru na budově č.p. 527, ulice Pražská, Úvaly.

Mobilní základnová stanice slouží ke kapacitnímu posílení veřejné telekomunikační sítě při mimořádných událostech, výjimečně též k pokrytí dané lokality signálem na dočasnou dobu.

Projednáno s architektem města.

Odbor životního prostředí a územního rozvoje souhlasí s dočasným umístěním Mobilní základnové stanice veřejné komunikační sítě, ulice Pražská, Úvaly, na pozemku parc. č. 1772, k.ú. Úvaly u Prahy, pro společnost CETIN a.s., se sídlem Českomoravská 2510/19, 190 00 Praha 9-Libeň, za stanovených podmínek:

- ochrana stávající zeleně,
- povrchy uvést do původního stavu,
- doložení prověření únosnosti podloží místa pro umístění stanice,
- trasa el. kabelu bude provedena dle podmínek a vyjádření OID
- nutná koordinace s OID

Usnesení č. R-424/2020

Rada města Úvaly

I. souhlasí

s dočasným umístěním Mobilní základnové stanice veřejné komunikační sítě, ulice Pražská, Úvaly, na pozemku parc. č. 1772, k.ú. Úvaly u Prahy, pro společnost CETIN a.s., se sídlem Českomoravská 2510/19, 190 00 Praha 9-Libeň, za stanovených podmínek:

- ochrana stávající zeleně,
- povrchy uvést do původního stavu,
- doložení prověření únosnosti podloží místa pro umístění stanice,
- trasa el. kabelu bude provedena dle podmínek a vyjádření OID
- nutná koordinace s OID

II. ukládá

1. vedoucí odboru životního prostředí a územního rozvoje OŽPÚR
 1. zajistit realizaci tohoto usnesení

Termín: 6.10.2020

přijato, pro: 4, proti: 0, zdržel se: 0, mimo místnost: 0

Bod 35. Dodatek č. 1 ke smlouvě o provádění stacionárního sběru odpadů

Předkladatel: Renata Stojecová, vedoucí odboru životního prostředí a územního rozvoje OŽPÚR

Odbor životního prostředí a územního rozvoje předkládá radě města návrh Dodatku č. 1 ke smlouvě o provádění stacionárního sběru odpadů se společností David Fidler, Sběrné Suroviny DF, Slunečnicová 2283/42, 106 00 Praha 10, IČO:70762881. Dodatkem č. 1 smlouvy o provádění stacionárního sběru odpadů se článek 3 mění takto: "Objemný odpad (komunální odpad) - 200307, bioodpad - 200201, stavební suť - 170107 a odpad zemina a kamení - 170504. Odpad bude odebírán provozovatelem od objednatele nebo Technických služeb města Úvaly, příspěvková organizace, jako oprávněné osoby, podle zákona o odpadech."

Likvidace odpadů objednatele bude zajištěna sběrnými nádobami provozovatele v provozovně v Úvalech.

Cena za zajištění likvidace odpadů je stanovena platným ceníkem provozovatele.

Náklady budou hrazeny z kapitoly 3722-36, položky 5169

Dodatek zpracoval a upravil právník města

Usnesení č. R-425/2020

Rada města Úvaly

I. souhlasí s

uzavřením Dodatku č. 1 ke smlouvě o provádění stacionárního sběru odpadů mezi městem Úvaly, Arnošta z Pardubic 95, 250 82 Úvaly, IČO: 00240931 a společností David Fidler, Slunečnicová 2283/42, 106 00 Praha 10 - Záběhlíce

II. pověřuje

1. Ing. Alexise Kimbembeho, uvolněného místostarostu
 1. podpisem Dodatku č. 1 ke smlouvě o provádění stacionárního sběru odpadů

III. ukládá

1. vedoucí odboru životního prostředí a územního rozvoje OŽPÚR
 1. zajistit realizaci tohoto usnesení

Termín: 30.9.2020

Příloha č.1 k usnesení Rady města Úvaly - Dodatek č. 1 ke smlouvě o provádění stacionárního sběru odpadů

přijato, pro: 4, proti: 0, zdržel se: 0, mimo místnost: 0

Bod 36. Jmenování člena komise pro prevenci kriminality a komise dopravní

Předkladatel: Jana Tesařová, tajemník úřadu

Radě města je předložen návrh na jmenování člena komise pro prevenci kriminality a komise dopravní. Pan Ivan Faitl, strážník Městské policie Úvaly projevil zájem stát se členem komise pro prevenci kriminality a komise dopravní.

Usnesení č. R-426/2020

Rada města Úvaly

I. jmenuje

člena komise pro prevenci kriminality a komise dopravní p. Ivana Faitla, nar. *****, bytem * * * * *

II. ukládá

1. tajemnici úřadu

1. zajistit realizaci tohoto usnesení

Termín: 30.9.2020

přijato, pro: 4, proti: 0, zdržel se: 0, mimo místnost: 0

Bod 37. Dohoda o úhradě škody mezi městem Úvaly a dlužníkem, fyzickou osobou

Předkladatel: Jana Tesařová, tajemník úřadu

Radě města je předložena dohoda o úhradě škody spáchané trestným činem. Dohoda je uzavírána mezi městem Úvaly a p. J***** P*****. Jedná se o úhradu 1/5 škody způsobené trestným činem ve spolupachatelství o celkové škodě 32. 702,- Kč tj. 6.540,40 Kč. Paní J***** P***** zastupuje Mgr. Jiří Lehečka, advokát, Plzeňská 232/4, Praha 5 Smíchov.

Dopad na rozpočet: + 6.540,40 Kč kapitola 6409, položka 2323

Usnesení č. R-427/2020

Rada města Úvaly

I. souhlasí s

uzavřením dohody o úhradě 1/5 škody způsobené trestným činem ve spolupachatelství o celkové škodě 32. 702,- Kč tj. 6.540,40 Kč mezi městem Úvaly, se sídlem Arnošta z Pardubic 95, 250 82, Úvaly, IČO. 00240931 a p. Johanou Petříkovou, nar. 18.4.1996, bytem Moulíkova 2239/3, Praha 5 Smíchov

II. pověřuje

1. Janu Tesařovou, tajemník úřadu

1. podpisem této dohody

III. ukládá

1. Janě Tesařové, tajemník úřadu

1. zajistit realizaci tohoto usnesení

Termín: 30.9.2020

Příloha č.1 k usnesení Rady města Úvaly - dohoda

Příloha č.2 k usnesení Rady města Úvaly - dohoda

přijato, pro: 4, proti: 0, zdržel se: 0, mimo místnost: 0

Bod 38. Darovací smlouva - finanční dar

Předkladatel: Jana Tesařová, tajemník úřadu

Usnesením č. R- 178/2016 rada města souhlasila s uzavřením darovací smlouvy mezi městem Úvaly a Long Term Credit Corporation (Prague) s.r.o., IČO 64939103 se sídlem Václavské nám. 66, Praha 1 na finanční dar ve výši 150 000,- Kč, který bude využit na opravu a údržbu povrchu pozemní komunikace Jeronýmova ul. v Úvalech.

Finanční dar ve výši 150 000,- měl být převeden v průběhu 3 let a to ve třech splátkách po 50.000,- Kč vždy do 31.12.2016, 2017, 2018. Uhrazena byla však pouze první splátka. Společnost Long Term Credit Corporation (Prague) s.r.o., IČO 64939103 se sídlem Václavské nám. 66, Praha 1 odstoupila od darovací smlouvy uzavřené mezi městem Úvaly dopisem ze dne 19.3.2019 Č.j. 26/2019.

Usnesení č. R-428/2020

Rada města Úvaly

I. bere na vědomí

odstoupení Long Term Credit Corporation (Prague) s.r.o., IČO 64939103 se sídlem Václavské nám. 66, Praha 1 ze dne 19.3.2019 Č.j. 26/2019 od darovací smlouvy mezi městem Úvaly, se sídlem Arnošta z

Pardubic 95, 250 82 Úvaly, IČO: 00240931 a Long Term Credit Corporation (Prague) s.r.o., IČO 64939103 se sídlem Václavské nám. 66, Praha 1 na finanční dar ve výši 150 000,- Kč, na úhradu dlužné částky ve výši 100.000,- Kč, která byla uzavřena v roce 2016 a schválena Radou města Úvaly dne 17.5.2016 usnesením č. R- 178/2016

II. ukládá

1. Janě Tesařové, tajemník úřadu
 1. zajistit realizaci tohoto usnesení

Termín: 30.9.2020

Příloha č.1 k usnesení Rady města Úvaly - předžalobní upomínka

přijato, pro: 4, proti: 0, zdržel se: 0, mimo místnost: 0

Bod 39. Zásady badatelského přístupu do archivu kroniky města Úvaly

Předkladatel: Jana Tesařová, tajemník úřadu

Radě města jsou předkládány ke schválení Zásady badatelského přístupu do archivu kroniky města Úvaly.

Usnesení č. R-429/2020

Rada města Úvaly

I. schvaluje

Zásady badatelského přístupu do archivu kroniky města Úvaly

II. ukládá

1. Janě Tesařové, tajemník úřadu
 1. zajistit realizaci tohoto usnesení ve spolupráci s vedoucí odboru správního

Termín: 30.9.2020

Příloha č.1 k usnesení Rady města Úvaly - Zásady badatelského přístupu do archivu kroniky města Úvaly

přijato, pro: 4, proti: 0, zdržel se: 0, mimo místnost: 0

Bod 40. Zápis z jednání letopisecké komise

Předkladatel: Jana Tesařová, tajemník úřadu

Radě města je předkládán zápis z jednání letopisecké komise.

Letopisecká komise přijala usnesení, kterým doporučuje jmenovat kronikářkou města Mgr. Alenu Janurovou. Dále projednala retrospektivní kronikářské zápisy za roky 1998 a 1999 zpracované Mgr. Janurovou a doporučila je ke schválení (zápisy samostatným bodem jednání rady).

Usnesení č. R-430/2020

Rada města Úvaly

I. bere na vědomí

- zápis č. 2/2020 z jednání letopisecké komise

II. ukládá

1. vedoucí odboru správního OSPR
 1. zajistit realizaci tohoto usnesení

Termín: 30.9.2020

Příloha č.1 k usnesení Rady města Úvaly - zápis č.2/2020 z jednání letopisecké komise

přijato, pro: 4, proti: 0, zdržel se: 0, mimo místnost: 0

Bod 41. Kronikářský zápis za rok 1998 a rok 1999

Předkladatel: Jitka Hamouzová, vedoucí odboru správního OSPR

Mgr. Alena Janurová zpracovala retrospektivní kronikářské zápisy za roky 1998 a 1999. Letopisecká komise oba zápisy projednala na svém jednání 20.7.2020 a doporučila je ke schválení.

Usnesení č. R-431/2020

Rada města Úvaly

I. doporučuje

1. Zastupitelstvu města Úvaly

1. schválit kronikářské zápisy za roky 1998 a 1999 zpracované Mgr. Alenou Janurovou

II. ukládá

1. Janě Tesařové, tajemník úřadu

1. zajistit realizaci tohoto usnesení ve spolupráci vedoucí správního odboru

Termín: 24.9.2020

Příloha č.1 k usnesení Rady města Úvaly - kronikářský zápis za rok 1998

Příloha č.2 k usnesení Rady města Úvaly - kronikářský zápis za rok 1999

přijato, pro: 4, proti: 0, zdržel se: 0, mimo místnost: 0

Bod 42. Žádost o finanční příspěvek - Clementas Mlékovice s.r.o.

Předkladatel: Jitka Hamouzová, vedoucí odboru správního OSPR

Clementas Mlékovice s.r.o. se sídlem Mlékovice 66, 281 44 Toušice žádá o finanční příspěvek, jeho výše není specifikována. Provozují sociální službu - domov se zvláštním režimem, pečují především o seniory, kteří trpí Alzheimerovou chorobou, Parkinsonovou chorobou či jiným typem demence, klienty po cévních mozkových příhodách, klienty s omezenou mobilitou, i ty, kteří jsou trvale upoutáni na lůžko. V současné době poskytují péči dvěma občanům Úval. Zařízení je částečně financováno z MPSV, další příspěvky na provoz získávají formou sponzorských darů.

Dopad na rozpočet: 0,- Kč kapitola 6112/ položka 5492

Usnesení č. R-432/2020

Rada města Úvaly

I. souhlasí

s poskytnutím finančního příspěvku Clementas Mlékovice s.r.o. se sídlem Mlékovice 66, 281 44 Toušice, IČ 25321307 na provoz zařízení - sociální službu domov se zvláštním režimem ve výši 0,- Kč

II. schvaluje

uzavření veřejnoprávní smlouvy a pověřuje místostarostu Kimbembe jejím podpisem

III. ukládá

1. vedoucí odboru správního OSPR

1. vyzoomět žadatele ve smyslu tohoto usnesení

Termín: 6.10.2020

Příloha č.1 k usnesení Rady města Úvaly - veřejnoprávní smlouva

přijato, pro: 3, proti: 0, zdržel se: 1, mimo místnost: 0

Bod 43. Souhlas s uzavřením Smlouvy o poskytování ochranných bezpečnostních služeb

Předkladatel: Jitka Hamouzová, vedoucí odboru správního OSPR

Z důvodu skončení platnosti smlouvy o poskytování ochranných bezpečnostních služeb, na základě které byly poskytovány služby - ochrana objektů napojených na PCO, pořádková služba a dohled na přechodu pro chodce v ranních hodinách ve dnech školního vyučování byly na základě vnitřní směrnice č. 1/2016 o zadávání zakázek malého rozsahu poptány tři firmy:

a) WESTPOINT a.s. se sídlem Slezská 2530/65a, 130 00 Praha 3, IČO 25635603

b) SCSA Security s.r.o., se sídlem Lužecká 823/1, 181 00 Praha 8-Čimice, IČO 26170400

c) Bezpečnostní agentura H1 SECURITY, spol. s r.o., se sídlem Dobropolská 575, 281 61 Kouřim, IČO 26690624

Nabídku předložily všechny tři oslovené firmy. Dle kritéria ekonomické výhodnosti byla k uzavření smlouvy vybrána firma SCSA Security s.r.o., se sídlem Lužecká 823/1, 181 00 Praha 8-Čimice, IČO 26170400

Radě města je předkládána ke schválení Smlouva o poskytování ochranných bezpečnostních služeb, kterou bude mít město zajištěno napojení budov na PCO, bezpečnostní dohled na přechodu pro chodce a 15 hodin pořádkové služby týdně.

Dopad na rozpočet: kapitola 5311 položka 5169, cca 20 000,- Kč měsíčně, částka zahrnuta v rozpočtu

Usnesení č. R-433/2020

Rada města Úvaly

I. souhlasí s

uzavřením Smlouvy o poskytování ochranných bezpečnostních služeb mezi městem Úvaly, se sídlem Arnošta z Pardubic 95, Úvaly IČO 00240931 a SCSA Security, spol. s r.o., IČO 26170400 se sídlem Lužecká 823/1, Praha 8

II. pověřuje

1. Starostu

1. podpisem Smlouvy

III. ukládá

1. vedoucí odboru správního OSPR

1. zajistit realizaci tohoto usnesení

Termín: 30.9.2020

Příloha č.1 k usnesení Rady města Úvaly - Smlouva

přijato, pro: 4, proti: 0, zdržel se: 0, mimo místnost: 0

Bod 44. Žádost o pokračování spolupráce - finanční podpora Linky bezpečí z.s.

Předkladatel: Jitka Hamouzová, vedoucí odboru správního OSPR

Linka bezpečí, z.s. žádá o finanční podporu ve výši 15 000,- Kč na provoz dětské krizové linky.

Dopad na rozpočet: 5 000,-Kč kapitola 6112 položka 5492

Usnesení č. R-434/2020

Rada města Úvaly

I. souhlasí

s poskytnutím finančního příspěvku Lince bezpečí, z.s. IČO: 61383198 se sídlem Ústavní 95, 181 02 Praha 8 ve výši 5.000,-Kč, který bude využit na provoz dětské krizové linky

II. schvaluje

uzavření veřejnoprávní smlouvy a pověřuje uvolněného místostarostu jejím podpisem

III. ukládá

1. vedoucí odboru správního OSPR

1. zajistit realizaci tohoto usnesení

Termín: 30.9.2020

Příloha č.1 k usnesení Rady města Úvaly - veřejnoprávní smlouva

přijato, pro: 4, proti: 0, zdržel se: 0, mimo místnost: 0

Bod 45. Žádost o prodloužení možnosti využívání sálku v DPS

Předkladatel: Jitka Hamouzová, vedoucí odboru správního OSPR

Rada města na svém jednání dne 15.10.2019 přijala usnesení R-408/2019, kterým souhlasila s bezplatným využíváním sálku v DPS za účelem pravidelného cvičení pro ženy středního věku s prvky jógy, rehabilitace a orientálního tance, které povede Bc. Dana Kobrlová - každé pondělí od 17,30 hodin do 18,30 hodin (od ledna 2020) za podmínky, že nebude docházet k rušení zdejších obyvatel na zkušební dobu do 31.3.2020. Bc. Dana

Kobřilová žádá o možnost prodloužení využívání sálu. Dosavadní využívání sálu za účelem cvičení bylo bezproblémové.

Usnesení č. R-435/2020

Rada města Úvaly

I. souhlasí

s bezplatným využíváním sálu v DPS za účelem pravidelného cvičení pro ženy středního věku s prvky jógy, rehabilitace a orientálního tance, které povede Bc. Dana Kobřilová - každé pondělí od 17,30 hodin do 18,30 hodin za podmínky, že nebude docházet k rušení zdejších obyvatel na dobu do 30.6.2021

II. ukládá

1. vedoucí odboru správního OSPR

1. zajistit realizaci tohoto usnesení

Termín: 30.9.2020

přijato, pro: 4, proti: 0, zdržel se: 0, mimo místnost: 0

Bod 46. Dohoda o užívání věci - použití vybavení místností pro volby - Základní škola Úvaly

Předkladatel: Jitka Hamouzová, vedoucí odboru správního OSPR

Správní odbor předkládá radě k odsouhlasení dohodu o užívání věci dle občanského zákoníku - použití vybavení místností v době konání voleb do zastupitelstev krajů včetně doby pro sčítání hlasů v objektu Základní školy Úvaly, částka za užívání 4 500,- Kč. Tyto náklady budou městu proplaceny v rámci úhrady nákladů voleb.

Usnesení č. R-436/2020

Rada města Úvaly

I. souhlasí

s uzavřením dohody o užívání věci se Základní školou Úvaly o použití vybavení místností pro zajištění voleb do zastupitelstev krajů ve dnech 2.10.- 3.10.2020 za cenu 4500,- Kč

II. pověřuje

1. Ing. Alexise Kimbembeho, uvolněného místostarostu

1. podpisem dohody

III. ukládá

1. vedoucí odboru správního OSPR

1. zajistit realizaci tohoto usnesení

Termín: 30.9.2020

Příloha č.1 k usnesení Rady města Úvaly - dohoda - ZŠ Úvaly

přijato, pro: 4, proti: 0, zdržel se: 0, mimo místnost: 0

Bod 47. Dohoda o užívání věci - použití vybavení místností pro volby - Městský dům dětí a mládeže Úvaly, příspěvková organizace

Předkladatel: Jitka Hamouzová, vedoucí odboru správního OSPR

Správní odbor předkládá radě k odsouhlasení dohodu o užívání věci dle občanského zákoníku - použití vybavení místností v době konání voleb do zastupitelstev krajů včetně doby pro sčítání hlasů v objektu Městského domu dětí a mládeže Úvaly, příspěvkové organizace, částka za užívání 4 500,- Kč. Tyto náklady budou městu proplaceny v rámci úhrady nákladů voleb.

Usnesení č. R-437/2020

Rada města Úvaly

I. souhlasí

s uzavřením dohody o užívání věci s Městským domem dětí a mládeže Úvaly, příspěvkovou organizací, o použití vybavení místností pro zajištění voleb do zastupitelstev krajů ve dnech 2.10.- 3.10.2020 za cenu 4500,- Kč

II. pověřuje

1. Ing. Alexise Kimbembeho, uvolněného místostarostu

1. podpisem dohody

III. ukládá

1. vedoucí odboru správního OSPR

1. zajistit realizaci tohoto usnesení

Termín: 30.9.2020

Příloha č.1 k usnesení Rady města Úvaly - dohoda MDDM Úvaly

přijato, pro: 4, proti: 0, zdržel se: 0, mimo místnost: 0

Bod 48. Žádost o svolení k odprodeji vyřazených knih z MěK Úvaly a s použitím vybraných prostředků na charitativní účely

Předkladatel: Jitka Hamouzová, vedoucí odboru správního OSPR

Vedoucí MěK Úvaly pí Werkman žádá o svolení k odprodeji vyřazených knih z MěK Úvaly a s použitím vybraných prostředků na charitativní účely.

Z důvodu aktualizace knižního fondu Městské knihovny Úvaly byly vyřazeny desítky dětských knih, které by byly po předepsaném nabídnutí jiným veřejným knihovnám zlikvidovány. Pracovnice MěK Úvaly by rády uspořádaly ve dnech 19. - 20. září 2020 knižní bazar, na kterém by si čtenáři mohli tyto knihy odkoupit za symbolickou cenu 5 Kč/ks. Utržené peníze navrhuji věnovat na obnovu veřejných knihoven v libanonském Bejrútu, jež byly vážně poškozeny při explozi 4. srpna 2020. Sbírku pořádá britské Sdružení knihovníků a informačních pracovníků (CILIP) prostřednictvím fundraisingové platformy Libraries Deliver.

Usnesení č. R-438/2020

Rada města Úvaly

I. souhlasí

1. s odprodejem vyřazených knih z Městské knihovny Úval na knižním bazaru konaném ve dnech 19. - 20. září 2020 za cenu 5 Kč za kus
2. s použitím vybraných prostředků na charitativní účely (obnova veřejných knihoven v libanonském Bejrútu)

II. ukládá

1. Kateřině Werkman, vedoucí MěK Úvaly

1. zajistit realizaci tohoto usnesení

Termín: 30.11.2020

přijato, pro: 4, proti: 0, zdržel se: 0, mimo místnost: 0

49. Dotazy, iniciativní návrhy členů rady

50. Různé

51. Ukončení jednání

Starosta ukončil jednání v 14:45 hodin.

Mgr. Petr Borecký
starosta

Ing. Alexis Kimbembe
uvolněný místostarosta

Pozn.: Zveřejněna je upravená verze dokumentu z důvodu dodržení přiměřenosti rozsahu zveřejňovaných osobních údajů podle zákona č.101/2000 Sb. o ochraně osobních údajů v platném znění. Usnesení v plném znění, spolu se zápisem ze schůze Rady města Úvaly je pro občany k dispozici k nahlédnutí na městském úřadě.



Město Úvaly

Rada města Úvaly

Starosta



DOHODA O ROZVÁZÁNÍ PRACOVNÍHO POMĚRU

Markéta Řepková

nar. [REDACTED]

bytem [REDACTED]

a

Technické služby města Úvaly, příspěvková organizace, IČO: 04441869, se sídlem Riegerova 12, 250 82 Úvaly
Které zřídilo město Úvaly, IČO: 240931, se sídlem Arnošta z Pardubic 95, 250 82 Úvaly
zastoupené Mgr. Petrem Boreckým, starostou města

(dále jen „zaměstnavatel“)

uzavírají dle ustanovení § 49 zákona 262/2006 Sb., zákoník práce, ve znění pozdějších předpisů, tuto **dohodu o rozvázání pracovního poměru:**

1. Zaměstnanec a zaměstnavatel tímto rozvazují pracovní poměr ředitelky Technických služeb města Úvaly, příspěvková organizace, založený jmenováním dne 1. 5. 2019.
2. Smluvní strany sjednávají, že pracovní poměr skončí dnem 31. 8. 2020.
3. Smluvní strany se dohodly, že zaměstnanci proplatí nevybranou dovolenou na zotavenou ve výplatě posledního platu po odečtení zákonných odvodů.
4. S ohledem na skutečnost, že zaměstnanec nevyčerpal zákonnou dvouměsíční lhůtu, bude mu za tuto nevyčerpanou výpovědní lhůtu proplacena náhrada mzdy.
5. Dohoda byla sepsána ve dvou vyhotoveních, z nichž jedno převzal zaměstnavatel a jedno zaměstnanec.

V Úvalech dne 31. 8. 2020
zaměstnavatel

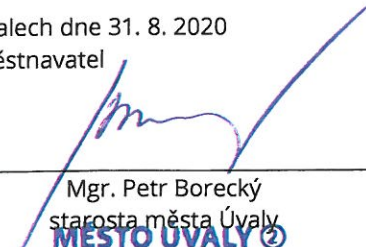
Mgr. Petr Borecký
starosta města Úvaly
MĚSTO ÚVALY
se sídlem Městský úřad Úvaly
Arnošta z Pardubic 95
250 82 ÚVALY

zaměstnanec

Markéta Řepková

VZDÁNÍ SE MÍSTA VEDOUCÍHO ZAMĚSTNANCE

Markéta Řepková

nar. [redacted]

bytem [redacted]

Vážená rado města Úvaly,

v souladu s ust. § 73 a § 73a zák. 262/2006 Sb., zákoník práce, ve znění pozdějších předpisů (dále je „zákoník práce“), Vás tímto jako radu města Úvaly v souladu s ust. § 102 odst. 2 písm. b) zák. 128/2000 Sb. o obcích informuji, že se **v z d á v á m pracovního místa ředitelky** Technické služby města Úvaly, příspěvková organizace, ke dni doručení tohoto vzdání se vedoucího místa zřizovateli Městu Úvaly a současně se tímto vzdávám činnosti statutárního orgánu této příspěvkové organizace s okamžitým účinkem.

V Úvalech dne 31. 8. 2020

[redacted]

Markéta Řepková



VEŘEJNÁ VÝZVA **OZNÁMENÍ O VYHLÁŠENÍ VÝBĚROVÉHO ŘÍZENÍ**

Rada města Úvaly
vyhlašuje
výběrové řízení

na funkci **ředitel/ka příspěvkové organizace Technické služby města Úvaly,**

IČO: 04441869, se sídlem Riegerova 12, 250 82 Úvaly

Druh práce a její charakteristika:

Řízení a koordinace Technických služeb města Úvaly, příspěvková organizace, zejména na úseku veřejně prospěšných činností, služeb a správy majetku zřizovatele.

Pracovní poměr vzniká jmenováním na vedoucí pracovní místo dle § 33 odst. 3 písm. e) zák. 262/2006 Sb., zákoník práce, ve znění pozdějších předpisů.

Činnosti zajišťované Technickými službami města Úvaly:

- Komplexní správa a údržba a provozování městského nemovitého majetku města Úvaly, zejména pozemních komunikací, veřejného prostranství, veřejné zeleně, veřejného osvětlení, dopravního a dalšího značení apod.
- Nakládání s odpady včetně nebezpečných odpadů (odvoz komunálního a tříděného odpadu, správa sběrného dvora)
- Provozování vodovodů a kanalizací veřejné služby včetně zajištění smluvních vztahů se spotřebiteli.

Místo výkonu práce: město Úvaly, pracoviště Riegerova 12, 250 82 Úvaly

Doba výkonu práce: pracovní poměr na dobu neurčitou

Platová třída odpovídající druhu práce: zařazení dle zákona č. 262/2006 Sb., v platném znění a nařízení vlády č. 341/2017 Sb. ve znění pozdějších předpisů

Předpokládaný nástup: 1. 11. 2020, případně dohodou

Další předpoklady a požadavky:

- Vysokoškolské, vyšší odborné nebo úplné střední vzdělání, ekonomického, hospodářsko-správního nebo technického zaměření
- způsobilost k právním úkonům, bezúhonnost
- manažerské schopnosti a dovednosti s prokazatelnými manažerskými zkušenostmi (doložit v životopise)

- praxe v řídicí funkci min. 3 roky (u úplného středoškolského vzdělání minimálně 5 let praxe)
- dobré komunikační organizační schopnosti, samostatnost, spolehlivost, vysoké pracovní nasazení, schopnost vyjednávání a vedení kolektivu, schopnost zvládat psychickou zátěž
- uživatelské znalosti práce s PC
- řidičský průkaz sk. B (nutné časté pracovní cesty)
- výhodou je předchozí praxe v příspěvkových organizacích, veřejné správě nebo na manažerských pozicích v obchodních společnostech
- výhodou jsou zkušenosti v oblasti odpadového hospodářství,
- výhodou je absolvování kurzů, školení, seminářů či jiného vzdělávání z oblasti požadovaných činností a rozvoje osobnosti

Příhláška musí obsahovat:

- jméno, příjmení, titul uchazeče, datum a místo narození
- státní příslušnost
- místo trvalého pobytu (kontaktní doručovací adresu, není-li shodná s místem trvalého pobytu)
- číslo občanského průkazu
- telefonní kontakt a email na uchazeče
- datum a podpis uchazeče
- přesné označení výběrového řízení

K přihlášce připojí uchazeč tyto doklady:

- strukturovaný životopis včetně údajů o dosavadních zaměstnáních a o odborných znalostech a dovednostech
- podepsané prohlášení uchazeče v následujícím znění:
„Poskytnutím svých osobních údajů v rozsahu podkladů pro přihlášku do výběru dávám ve smyslu Nařízením Evropského parlamentu a Rady č. 2016/679, obecné nařízení o ochraně osobních údajů (GDPR) a zákonem č. 110/2019 Sb., o zpracování osobních údajů, souhlas k jejich zpracování - jméno a příjmení, datum narození, vlastnoruční podpis, a to za účelem realizace výběrového řízení na pracovní pozici ředitel/ka Technických služeb města Úvaly, příspěvková organizace.“
- výpis z evidence Rejstříku trestů, ne starší 3 měsíců
- úředně ověřenou kopii dokladu o nejvyšším dosaženém vzdělání
- kopie případných osvědčení o absolvování dalšího vzdělání nebo kurzu
- koncepce rozvoje a řízení příspěvkové organizace v tištěné podobě - k prezentaci při pohovoru je možné využít projektor, který Vám bude k dispozici s možností připojení paměťového zařízení (SSD, HDD, Flash disc apod.) prostřednictvím USB konektoru

Výběrové řízení bude dvoukolové.

V prvním kole se zjišťují formální a povinné náležitosti splnění podmínek výběrového řízení.

Vybraní uchazeči, budou pozváni do druhého kola, jehož součástí bude ústní pohovor a prezentace koncepce rozvoje Technických služeb, příspěvková organizace. Přizvaní uchazeči budou informováni prostřednictvím elektronické pošty nebo telefonu.

Po skončení výběrového řízení budou nevybraným uchazečům předloženy doklady zaslány zpět na adresu trvalého bydliště nebo uvedenou korespondenční adresu.

Vyhlašovatel výběrového řízení si vyhrazuje pracovní místo neobsadit, případně zrušit výběrové řízení.

Místo, způsob a lhůta pro podání písemné přihlášky:

Přihlášku vč. požadovaných dokladů v uzavřené obálce výrazně označené slovy „ **Výběrové řízení ředitel Technické služby města Úvaly, p.o. – neotvírat** “ je možno osobně doručit na podatelnu Městského úřadu Úvaly nebo zaslat poštou na adresu: Městský úřad Úvaly, Arnošta z Pardubic 95, 250 82 Úvaly.

Do výběrového řízení budou zařazeny pouze přihlášky doručené na MěÚ Úvaly nejpozději do 30. 9. 2020 do 12:00 hod. Oznámení o vyhlášení výběrového řízení je zveřejněno na úřední desce MěÚ a webových stránkách města www.mestouvaly.cz.

Další informace podají osobně nebo telefonicky tajemnice MěÚ Jana Tesařová (tel. 723 040 530).

Za Radu města Úvaly

Mgr. Petr Borecký v.r.

starosta

Vyvěšeno dne: 31. 8. 2020

Sejmuto:

**Veřejnoprávní smlouva o poskytnutí dotace podle Programu 2020
pro poskytování dotací z rozpočtu Středočeského kraje
ze Středočeského Fondu podpory dobrovolných hasičů a složek IZS
v rámci Tematického zadání Vybavení jednotek SDH obcí osobními
ochrannými prostředky**

Oblast podpory Vybavení jednotek SDH obcí osobními ochrannými prostředky

Smluvní strany

Středočeský kraj

se sídlem Zborovská 81/11, PSČ 150 21, Praha 5,

zastoupený **Ing. Jaroslavou Pokornou Jermanovou**, hejtmankou Středočeského kraje

IČ: 70891095 DIČ: CZ70891095

bankovní spojení: PPF banka a.s., č. ú.: 4440009090/6000

(dále jen „Poskytovatel“)

a

Město Úvaly (ORP Brandýs n/Lab.-St. Bol.)

se sídlem Arnošta z Pardubic 95, PSČ 25082, Úvaly

zastoupený/á/é **Mgr. Petr Borecký, starosta**

IČ a DIČ IČ: 00240931

bankovní spojení: **Česká národní banka**, č. ú.: **94-1110201/0710**

(dále jen „Příjemce“)

uzavírají podle § 10a a následujících zákona č. 250/2000 Sb., o rozpočtových pravidlech územních rozpočtů, ve znění pozdějších předpisů (dále jen „z. č. 250/2000 Sb.“) tuto smlouvu:

Článek 1

ZÁKLADNÍ USTANOVENÍ

1. Smluvní strany se zavazují dodržovat povinnosti a postupy podle z. č. 250/2000 Sb. a zákona č. 320/2001 Sb., o finanční kontrole ve veřejné správě a o změně některých zákonů (zákon o finanční kontrole), ve znění pozdějších předpisů (dále jen „z. č. 320/2001 Sb.“).
2. Dotace poskytovaná dle této smlouvy Poskytovatelem Příjemci je dle z. č. 320/2001 Sb. veřejnou finanční podporou.
3. Pro potřeby této smlouvy se rozumí:
ukončením Akce/Projektu
 - u nestavební Akce/nestavebního Projektu datum převzetí díla nebo datum převzetí dodávky

realizace Akce/Projektu, které je uvedené v předávacím protokolu mezi Příjemcem a dodavatelem realizace Akce/Projektu, nebo, není-li takovýto protokol, pak datum zdanitelného plnění na posledním uhrazeném daňovém dokladu, nepovolí-li Poskytovatel (tj. Rada Středočeského kraje nebo případně Zastupitelstvo Středočeského kraje) jinak,

- u stavební Akce/stavebního Projektu bez stavebního povolení datum převzetí díla realizace Akce/Projektu, které je uvedené v předávacím protokolu mezi Příjemcem a dodavatelem realizace Akce/Projektu, nebo, není-li takovýto protokol, pak datum zdanitelného plnění na posledním uhrazeném daňovém dokladu, nepovolí-li Poskytovatel (tj. Rada Středočeského kraje nebo případně Zastupitelstvo Středočeského kraje) jinak,
- u stavební Akce/stavebního Projektu se stavebním povolením získání kolaudačního souhlasu podle § 122 zákona č. 183/2006 Sb., o územním plánování a stavebním řádu (stavební zákon), ve znění pozdějších předpisů (dále jen „stavební zákon“), popř. povolení předčasného užívání stavby dle § 123 stavebního zákona nebo popř. povolení zkušebního provozu podle § 124 stavebního zákona nepovolí-li Poskytovatel (tj. Rada Středočeského kraje nebo případně Zastupitelstvo Středočeského kraje) jinak,
- datum uskutečnění Akce/Projektu, byla-li dotace poskytnuta na provedení konkrétní činnosti Příjemce, nepovolí-li Poskytovatel (tj. Rada Středočeského kraje nebo případně Zastupitelstvo Středočeského kraje) jinak.

Článek 2

PŘEDMĚT SMLOUVY A ÚČEL

1. Předmětem smlouvy je poskytnutí **neinvestiční dotace** Poskytovatelem Příjemci z rozpočtu Středočeského kraje podle Programu 2020 pro poskytování dotací z rozpočtu Středočeského kraje ze Středočeského Fondu podpory dobrovolných hasičů a složek IZS (dále jen „Program 2020“) v rámci Tematického zadání **Vybavení jednotek SDH obcí osobními ochrannými prostředky**, Oblast podpory **Vybavení jednotek SDH obcí osobními ochrannými prostředky** na zajištění realizace **Akce/Projektu Bezpečnost hasičů evidenční číslo Akce/Projektu HAS/SDHOP/040994/2020** (dále jen „Akce/Projekt“).
2. **Specifikace Akce/Projektu: Realizace projektu spočívá v obnově zastaralého vybavení SDH. Konkrétně se jedná o nákup 10 ks přileb, 10ks nehořlavých rukavic a 10ks funkčních nehořlavých trik**
3. Celkové předpokládané finanční náklady na realizaci Akce/Projektu dle žádosti činí 148 039 Kč.
4. Příjemci bude na základě této smlouvy poskytnuta Poskytovatelem dotace z rozpočtu Středočeského kraje **v maximální výši 140 637 Kč**, maximálně však ve výši **95 %** celkových uznatelných finančních nákladů na realizaci Akce/Projektu.
5. Dotace **je** poskytována Příjemci i na finanční náklady Akce/Projektu, spočívající v uhrazené dani z přidané hodnoty v souvislosti s realizací Akce/Projektu, a to v těchto případech:
 - a) není-li Příjemce registrovaným plátcem daně z přidané hodnoty dle zákona č. 235/2004 Sb., ve znění

pozdějších předpisů (dále jen „z. č. 235/2004 Sb.“),

- b) je-li Příjemce registrovaným plátcem daně z přidané hodnoty, kterému však nevznikl v souvislosti s realizací Akce/Projektů nárok na odpočet uhrazené daně z přidané hodnoty dle z. č. 235/2004 Sb.,
- c) je-li Příjemce registrovaným plátcem daně z přidané hodnoty, kterému vznikl v souvislosti s realizací Akce/Projektů pouze částečný nárok na odpočet uhrazené daně z přidané hodnoty; v tomto případě je Příjemci poskytována dotace i na finanční náklady Akce/Projektů spočívající v uhrazené daně z přidané hodnoty, u níž Příjemci nevznikl nárok na odpočet daně z přidané hodnoty dle z. č. 235/2004 Sb.
6. Dotace není poskytována Příjemci na finanční náklady Akce/Projektů, spočívající v uhrazené dani z přidané hodnoty v souvislosti s realizací Akce/Projektů, je-li Příjemce registrovaným plátcem daně z přidané hodnoty, kterému vznikl v souvislosti s realizací Akce/Projektů nárok na odpočet daně z přidané hodnoty ve výši uhrazené daně z přidané hodnoty dle z. č. 235/2004 Sb.
 7. Minimální finanční spoluúčast Příjemce činí **5 %** z celkových skutečných uznatelných finančních nákladů na realizaci Akce/Projektů.
 8. Do celkových skutečných uznatelných finančních nákladů na realizaci Akce/Projektů se nezapočítává uhrazená daň z přidané hodnoty, kterou uhradil Příjemce při realizaci Akce/Projektů, u níž mu vznikl nárok na odpočet daně z přidané hodnoty dle z. č. 235/2004 Sb.
 9. Pokud celkové skutečné uznatelné finanční náklady Akce/Projektů překročí celkové předpokládané finanční náklady na realizaci Akce/Projektů, uhradí Příjemce částku tohoto překročení z vlastních finančních zdrojů.
 10. Pokud budou celkové skutečné uznatelné finanční náklady Akce/Projektů nižší než celkové předpokládané finanční náklady na realizaci Akce/Projektů, je Příjemce povinen vrátit Poskytovateli takové poskytnuté peněžní prostředky z dotace Poskytovatele, které převýší 95 % celkových skutečných uznatelných finančních nákladů na realizaci Akce/Projektů.
 11. Pokud Příjemce zahájil realizaci Akce/Projektů ještě před podpisem této smlouvy, mohou být k vyúčtování Akce/Projektů zpětně použity účetní (daňové) doklady (faktury apod.), které byly Příjemcem uhrazeny v souvislosti s realizací Akce/Projektů po 1. 1. 2020.
 12. Příjemce nemůže v případě úspory peněžních prostředků vzešlé z výběrového řízení nebo v průběhu realizace Akce/Projektů požádat o rozšíření účelu dotace nebo o jiný účel dotace než na jaký mu byla dotace poskytnuta, tzn. účel uvedený v odstavci 1 a 2 tohoto článku.
 13. Z dotace nelze hradit pohoštění Akce/Projektů. Z dotace nesmí být hrazeny peněžité poukázky na zboží nebo služby. Dále nesmí být hrazeny peněžité dary (např. ocenění soutěžících apod.). Z dotace je možné hradit věcné ceny do soutěží, jsou-li součástí Akce/Projektů.

Článek 3

ZÁVAZKY SMLUVNÍCH STRAN

1. **Poskytovatel se zavazuje** poskytnout Příjemci dotaci z rozpočtu Středočeského kraje v souladu s článkem 2. této smlouvy, a to za podmínek uvedených v této smlouvě, v Programu 2020 a

v z. č. 250/2000 Sb.

2. **Převod peněžních prostředků** bude Poskytovatelem proveden bankovním převodem na výše uvedený účet Příjemce, a to **jednorázově do 60 dnů po oboustranném podpisu této smlouvy**.

3. **Příjemce se zavazuje:**

a) Použít poskytnutou dotaci pouze ke sjednanému účelu a v souladu se specifikací Akce/Projektu popsanou v článku 2 odstavci 2 této smlouvy, tj. pouze na realizaci Akce/Projektu, a to hospodárně. V případě nedodržení této povinnosti Příjemcem odpovídá odvod za porušení rozpočtové kázně výši neoprávněně použitých peněžních prostředků, tj. výši použitých peněžních prostředků nesouvisejících se sjednaným účelem a specifikací Akce/Projektu nebo výši peněžních prostředků použitých nehospodárně. Toto ustanovení platí i v případě, že Příjemce neprokáže, jak byly poskytnuté peněžní prostředky použity.

b) Ukončit realizaci Akce/Projektu nejpozději **do jednoho roku** od oboustranného podpisu této smlouvy, nepovolí-li Poskytovatel (tj. Rada Středočeského kraje nebo případně Zastupitelstvo Středočeského kraje) jinak.

V případě nedodržení této povinnosti Příjemcem odpovídá odvod za toto porušení rozpočtové kázně výši 0,05 % z celkových poskytnutých peněžních prostředků za každý den prodlení s ukončením Akce/Projektu.

c) Viditelně uvádět a označit, pokud to povaha Akce/Projektu dovoluje,

- na všech jeho zveřejněných dokumentech, které souvisejí s realizací Akce/Projektu,
- při všech formách propagace Akce/Projektu,
- v průběhu realizace Akce/Projektu,
- po skončení realizace Akce/Projektu

že: „tato Akce / tento Projekt byl/a realizován/a s finančním přispěním Středočeského kraje“.

V případě Akcí/Projektů, u kterých to jejich povaha dovoluje, musí být uvedené označení umístěno na viditelném místě nejméně po dobu pěti let od ukončení realizace Akce/Projektu.

V případě nedodržení uvedených povinností Příjemcem odpovídá odvod za každé takovéto porušení rozpočtové kázně výši 0,05 až 1 % z celkových poskytnutých peněžních prostředků, a to na základě rozhodnutí Krajského úřadu Středočeského kraje, ve kterém přihlédne při stanovení výše odvodu k závažnosti porušení a jeho vlivu na dodržení účelu dotace. Jednotlivá porušení rozpočtové kázně a odvody za porušení rozpočtové kázně se v těchto případech sčítají.

d) Vést v účetnictví nebo daňové evidenci řádně a odděleně sledování přijatých a použitých peněžních prostředků dotace s uvedením přiděleného účelového znaku: 93, a to

- v příjmu budou obdržené investiční/neinvestiční finanční prostředky účtovány na položku podle rozpočtové skladby s uvedením účelového znaku 93,
- ve výdeji bude dotace účtována na příslušné investiční/neinvestiční položce podle rozpočtové skladby (druhu výdaje) s uvedením účelového znaku 93.

V případě nedodržení této povinnosti Příjemcem odpovídá odvod za toto porušení rozpočtové kázně výši 0,05 % až 2% z celkových poskytnutých peněžních prostředků, a to na základě rozhodnutí Krajského úřadu Středočeského kraje, ve kterém přihlédne pro stanovení výše odvodu k závažnosti

porušení a jeho vlivu na dodržení účelu dotace.

- e) Dodržet, že majetek pořízený či zhodnocený s účastí dotace nesmí být prodán, darován nebo bezúplatně převeden na jinou právnickou nebo fyzickou osobu po dobu 5 let od data ukončení realizace Akce/Projektu. Výjimku z tohoto ustanovení může udělit na základě žádosti Příjemce Rada Středočeského kraje.

Ustanovení tohoto písmena, týkající se majetku, se nevztahuje na věcné ceny do soutěží, jsou-li součástí Akce/Projektu.

V případě nedodržení uvedených povinností Příjemcem odpovídá odvod za porušení rozpočtové kázně výši 1 % až 100 % poskytnutých peněžních prostředků, a to na základě rozhodnutí Krajského úřadu Středočeského kraje, ve kterém přihlédne při stanovení výše odvodu k závažnosti porušení a jeho vlivu na dodržení účelu dotace.

Za převedení majetku na jinou právnickou osobu se dle tohoto ustanovení nepovažuje předání majetku obce k hospodaření příspěvkové organizaci, jejímž je obec zřizovatelem, pokud byla Příjemcem dotace obec a zůstane zachován sjednaný účel Akce/Projektu dle této smlouvy. O této skutečnosti je obec jako Příjemce dotace povinna písemně informovat Poskytovatele, a to do 15 kalendářních dnů ode dne předání majetku obce k hospodaření příspěvkové organizaci, jejímž je obec zřizovatelem. Obec jako Příjemce zasílá uvedenou písemnou informaci na adresu Krajský úřad Středočeského kraje – Odbor bezpečnosti a krizového řízení.

- f) Provést výběr dodavatele veřejné zakázky v souladu s platným zákonem o zadávání veřejných zakázek. Příjemce je povinen při zadání veřejné zakázky dodržovat zásady transparentnosti, rovného zacházení a zákazu diskriminace. Při výběrovém řízení musí Příjemce uplatnit hodnotící kritérium nabídkové ceny s váhou minimálně 60 % u veřejných zakázek na služby a s váhou minimálně 80 % u veřejných zakázek na dodávky a na stavební práce; výjimku z tohoto ustanovení může povolit Rada Středočeského kraje na základě žádosti Příjemce, obsahující odůvodnění přiměřenosti stanovených hodnotících kritérií.

V případě nedodržení uvedených povinností Příjemcem, odpovídá odvod za porušení rozpočtové kázně výši 0,05 % až 100 % peněžních prostředků, které byly Poskytovatelem poskytnuty Příjemci na úhradu výdajů spojených s veřejnou zakázkou, při jejímž zadání došlo k porušení výše uvedených povinností, a to na základě rozhodnutí Krajského úřadu Středočeského kraje, ve kterém přihlédne při stanovení výše odvodu k závažnosti porušení a jeho vlivu na dodržení účelu dotace.

Ustanovení tohoto odstavce neplatí, jestliže příjemce dotace postupuje podle § 11 zákona č. 134/2016 Sb., o zadávání veřejných zakázek, ve znění pozdějších předpisů.

- g) Zadávat veřejné zakázky malého rozsahu za cenu maximálně ve výši ceny v místě a čase obvyklé.

U veřejných zakázek malého rozsahu s hodnotou plnění, která převyšuje 200 000 Kč bez DPH, je Příjemce povinen prokázat oslovení alespoň tří dodavatelů u veřejných zakázek na dodávky a na služby a pěti dodavatelů u veřejných zakázek na stavební práce s těmito výjimkami:

- Příjemce neprovádí oslovení tří dodavatelů u veřejných zakázek na dodávky a na služby a pěti dodavatelů u veřejných zakázek na stavební práce, pokud plnění veřejné zakázky malého rozsahu může prokazatelně poskytnout pouze jeden dodavatel,

- pokud plnění veřejné zakázky malého rozsahu mohou prokazatelně poskytnout pouze dva dodavatelé, osloví Příjemce pouze tyto dva dodavatele.

V případě nedodržení uvedených povinností Příjemcem odpovídá odvod za porušení rozpočtové kázně výši 0,05 % až 100 % peněžních prostředků, které byly Poskytovatelem poskytnuty Příjemci na úhradu výdajů spojených s veřejnou zakázkou, při jejímž zadání došlo k porušení výše uvedených povinností, a to na základě rozhodnutí Krajského úřadu Středočeského kraje, ve kterém přihlédne při stanovení výše odvodu k závažnosti porušení a jeho vlivu na dodržení účelu dotace.

Ustanovení tohoto odstavce neplatí, jestliže příjemce dotace postupuje podle § 11 zákona č. 134/2016 Sb., o zadávání veřejných zakázek, ve znění pozdějších předpisů.

- h) Dodržet, že zaměstnanci a blízké osoby Příjemce nebo osoby ovládající Příjemce či osoby Příjemcem ovládané se nesmějí podílet na plnění veřejných zakázek zadávaných Příjemcem, spočívajících v poskytování dodávek, služeb a stavebních prací spojených s realizací Akce/Projektů, které jsou hrazeny z poskytnuté dotace a rovněž z vlastních zdrojů Příjemce (ani působit jako subdodavatel veřejných zakázek zadávaných Příjemcem). Výjimku z tohoto ustanovení může udělit na základě písemné žádosti Příjemce Rada Středočeského kraje.

Současně je připuštěna možnost provedení stavebních prací, resp. prací souvisejících tzv. svépomocí, a to bez nároku na odměnu za takto provedené práce.

Výběr dodavatele materiálu použitého při realizaci prací svépomocí však musí být proveden rovněž v souladu se shora uvedenými zásadami.

V případě nedodržení uvedených povinností Příjemcem, odpovídá odvod za porušení rozpočtové kázně výši 0,05 % až 100 % peněžních prostředků, které byly Poskytovatelem poskytnuty Příjemci na úhradu výdajů spojených s veřejnou zakázkou, při jejímž zadání došlo k porušení výše uvedených povinností, a to na základě rozhodnutí Krajského úřadu Středočeského kraje, ve kterém přihlédne při stanovení výše odvodu k závažnosti porušení a jeho vlivu na dodržení účelu dotace.

Ustanovení tohoto odstavce neplatí, jestliže příjemce dotace postupuje podle § 11 zákona č. 134/2016 Sb., o zadávání veřejných zakázek, ve znění pozdějších předpisů.

- i) Dodržet minimální hodnoty závazných parametrů stanovené v Příloze č. 1 této smlouvy.

V případě nedodržení této povinnosti Příjemcem, odpovídá odvod za toto porušení rozpočtové kázně:

- pokud byl Příjemcem při realizaci Akce/Projektů splněn účel této smlouvy výši odpovídající poměru nedodržené hodnoty konkrétního hodnoceného parametru vůči původně stanovenému, a to dále ještě v poměru tohoto hodnoceného parametru ke všem ostatním závazným parametrům, jsou-li v Příloze č. 1 stanoveny,
- pokud nebyl Příjemcem při realizaci Akce/Projektů splněn účel této smlouvy výši 100 % poskytnutých peněžních prostředků.

- j) Zpracovat a předložit (doručit) Poskytovateli dokumentaci závěrečného vyhodnocení a vyúčtování Akce/Projektů na Krajský úřad Středočeského kraje – Odbor bezpečnosti a krizového řízení, a to do **60 dnů** od ukončení Akce/Projektů nebo do **60 dnů** od uzavření této smlouvy, a to v té lhůtě, která z těchto dvou lhůt skončí později.

4. **Dokumentaci závěrečného vyhodnocení a vyúčtování Akce/Projektů** předloží Příjemce Poskytovateli na

zvláštních formulářích dle vzoru Poskytovatele a tato bude obsahovat:

- a) název Akce/Projektu,
- b) evidenční číslo Akce/Projektu a evidenční číslo této smlouvy,
- c) název Programu, ze kterého byla dotace poskytnuta,
- d) název Tematického zadání, v rámci něhož byla dotace poskytnuta,
- e) Příjemce dotace (tj. název právnické osoby),
- f) stručnou zprávu o realizaci Akce/Projektu se zhodnocením realizace Akce/Projektu včetně konstatování, zda byly nebo nebyly dodrženy předpokládané finanční náklady na realizaci Akce/Projektu, závazné parametry stanovené v Příloze č. 1 této smlouvy, termín ukončení Akce/Projektu a splněny veškeré závazky Příjemce dle této smlouvy,
- g) fotodokumentaci k realizaci Akce/Projektu průkazně prokazující tento projekt/akci, u stavebních akcí maximálně 8 fotografií;
- h) kopii dokladu o ukončení realizace Akce/Projektu v souladu s článkem 1, odst. 3, písm. f) této smlouvy, tj. protokol předávací protokol nebo poslední uhrazený doklad u nestavebních akcí nebo stavebních akcí bez stavebního povolení, v případě stavebních akcí se stavebním povolením pak kolaudační souhlas nebo ohlášení záměru započít s užíváním stavby,
- i) vyúčtování Akce/Projektu ve struktuře uvedené v následujícím odstavci tohoto článku,
- j) přehled uhrazených účetních (daňových) dokladů (faktur atd.) včetně kopií všech dokladů uvedených v tomto přehledu; u Akcí/Projektů na stavební činnost musí být daňové doklady (faktury) doloženy rozpisem provedených prací a dodávek dle položkového rozpočtu k příslušné smlouvě uzavřené mezi Příjemcem a dodavatelem stavebních prací s vyznačenými splněnými hodnotami jednotlivých závazných parametrů, dodávek nebo služeb k realizaci Akce/Projektu včetně kopií dokladů o provedení těchto plateb (výpisy z účtu, apod.),
- k) přehled neuhrazených účetních (daňových) dokladů (faktur atd.), které mají být ještě uhrazeny po dni vyhotovení dokumentace závěrečného vyhodnocení a vyúčtování Akce/Projektu včetně kopií všech dokladů uvedených v tomto přehledu a zároveň rozpisu provedených prací a dodávek v případech uvedených v předcházejícím odstavci s vyznačenými splněnými hodnotami jednotlivých závazných parametrů, kopie dokladů o provedení těchto dosud neprovedených plateb je Příjemce povinen doložit Poskytovateli nejpozději do 60 dnů od data splatnosti účetních (daňových) dokladů),
- l) prohlášení statutárního zástupce Příjemce o tom, že veškeré údaje uvedené v dokumentaci závěrečného vyhodnocení a vyúčtování Akce/Projektu jsou úplné a pravdivé,

5. **Vyúčtování Akce/Projektu** bude mít tuto strukturu:

- a) celkové předpokládané finanční náklady na realizaci Akce/Projektu v Kč,
- b) celkové skutečné uznatelné finanční náklady na realizaci Akce/Projektu v Kč,
- c) celková maximální výše dotace uvedená v článku 2 této smlouvy v Kč,
- d) výše dotace v Kč, která byla připsána na účet Příjemce do dne vyhotovení vyúčtování Akce/Projektu,
- e) celková výše uznatelných finančních nákladů na realizaci Akce/Projektu v Kč skutečně uhrazená Příjemcem ke dni vyhotovení vyúčtování Akce/Projektu,

- f) celková výše uznatelných finančních nákladů na realizaci Akce/Projektu v Kč, která má být ještě uhrazena Příjemcem po dni vyhotovení vyúčtování Akce/Projektu,
- g) částka skutečně poskytnuté dotace Poskytovatelem v Kč, kterou je Příjemce povinen vrátit Poskytovateli, jestliže podíl Příjemce na úhradě celkových skutečných uznatelných finančních nákladů na realizaci Akce/Projektu je nižší než 5 %, případně Příjemce uvede, že nemá povinnost vrátit Poskytovateli část skutečně poskytnuté dotace z uvedeného důvodu,
- h) celková výše dotace v Kč, která měla být Příjemci skutečně poskytnuta po úpravách vyplývajících z tohoto odstavce,
- i) zbývající výše dotace v Kč, která má být ještě připsána na účet Příjemce po dni vyhotovení vyúčtování Akce/Projektu.

Do celkových skutečných uznatelných finančních nákladů na realizaci Akce/Projektu se nezapočítává uhrazená daň z přidané hodnoty, kterou uhradil Příjemce při realizaci Akce/Projektu, u níž mu vznikl nárok na odpočet daně z přidané hodnoty dle z. č. 235/2004 Sb.

6. **Příjemce se dále zavazuje**

- a) Vrátit Poskytovateli do 60 dnů od ukončení Akce/Projektu příslušnou část skutečně poskytnuté dotace Poskytovatelem, kterou je povinen Příjemce vrátit Poskytovateli, jestliže je podíl Příjemce na úhradě celkových skutečných uznatelných finančních nákladů na realizaci Akce/Projektu nižší než 5 %, a to tak, aby konečný podíl Příjemce na úhradě celkových skutečných uznatelných finančních nákladů na realizaci Akce/Projektu byl 5 %.

Pokud tak Příjemce neučiní, odpovídá odvod za porušení rozpočtové kázně výši zadržovaných peněžních prostředků.

- b) Vrátit Poskytovateli celou dotaci, resp. převedené peněžní prostředky od Poskytovatele na účet Příjemce, pokud se realizace Akce/Projektu neuskuteční, a to do deseti pracovních dnů ode dne, kdy Příjemci musí být zřejmé, že se realizace Akce/Projektu neuskuteční. Zároveň je Příjemce povinen neprodleně písemně informovat Poskytovatele o těchto skutečnostech, a to Odbor bezpečnosti a krizového řízení Krajského úřadu Středočeského kraje.

Pokud tak Příjemce neučiní, odpovídá odvod za porušení rozpočtové kázně výši zadržovaných peněžních prostředků.

- c) Umožnit příslušným orgánům Poskytovatele v souladu se z. č. 320/2001 Sb. provedení průběžné a následné kontroly hospodaření s peněžními prostředky z poskytnuté dotace, jejich použití k účelu, který je v souladu s touto smlouvou a předložit při kontrole všechny potřebné účetní a jiné doklady.

Pokud tak Příjemce neučiní, odpovídá odvod za porušení rozpočtové kázně výši 0,05% až 100 % poskytnutých peněžních prostředků, a to a to na základě rozhodnutí Krajského úřadu Středočeského kraje, ve kterém přihlédne pro stanovení výše odvodu k závažnosti porušení a jeho vlivu na dodržení účelu dotace.

- d) Neprodleně, nejpozději však do 10 pracovních dnů, informovat písemně Odbor bezpečnosti a krizového řízení Krajského úřadu Středočeského kraje o všech změnách údajů týkajících se

Příjemce, které jsou uvedeny na str. 1 této smlouvy.

- e) Uchovávat veškeré písemnosti, týkající se poskytnutí veřejné podpory podle této smlouvy včetně vyúčtování Akce/Projektu se všemi písemnými doklady, a to takovým způsobem, aby bylo možno prokázat oprávněnost použití peněžních prostředků v souladu s touto smlouvou, a to po dobu deseti let od ukončení realizace Akce/Projektu. Po tuto uvedenou dobu je Příjemce také povinen veškeré písemnosti, týkající se poskytnutí veřejné podpory podle této smlouvy včetně vyúčtování Akce/Projektu se všemi písemnými doklady, na písemné požádání předložit Poskytovateli k nahlédnutí.

V případě nedodržení výše uvedených povinností Příjemce odpovídá odvod za toto porušení rozpočtové kázně výši 0,05 % až 100 % z poskytnutých peněžních prostředků, a to na základě rozhodnutí Krajského úřadu Středočeského kraje, ve kterém přihlédne při stanovení výše odvodu k závažnosti porušení a jeho vlivu na dodržení účelu dotace, jestliže však Příjemce ve výše uvedené době sám zlikvidoval nebo zcela znehodnotil nebo úmyslně nebo z nedbalosti umožnil jinému zlikvidovat nebo zcela znehodnotit veškeré písemnosti, týkající se poskytnutí veřejné podpory podle této smlouvy včetně vyúčtování Akce/Projektu se všemi písemnými doklady, nebo jestliže Příjemce nepředloží Poskytovateli žádné písemnosti k nahlédnutí, odpovídá odvod za toto porušení rozpočtové kázně výši 10 až 100 % poskytnutých peněžních prostředků, a to na základě rozhodnutí Krajského úřadu Středočeského kraje, ve kterém přihlédne pro stanovení výše odvodu k závažnosti porušení a jeho vlivu na dodržení účelu dotace.

Článek 4

ZÁVĚREČNÁ USTANOVENÍ

1. O prodloužení termínu ukončení realizace Akce/Projektu může Příjemce písemně požádat Poskytovatele do dne, do kterého má být podle této smlouvy ukončena realizace Akce/Projektu. Písemnou žádost Příjemce předkládá Odboru bezpečnosti a krizového řízení Krajského úřadu Středočeského kraje. Žádost musí být doručena do podatelny Krajského úřadu Středočeského kraje do konce uvedené lhůty. O žádosti Příjemce, tj. o jejím odsouhlasení či odmítnutí, rozhoduje Rada Středočeského kraje nebo případně Zastupitelstvo Středočeského kraje.
2. O prodloužení termínu pro předložení dokumentace závěrečného vyhodnocení a vyúčtování Akce/Projektu může Příjemce písemně požádat Poskytovatele do konce lhůty pro zpracování a předložení Dokumentace závěrečného vyhodnocení a vyúčtování Akce/Projektu. Písemnou žádost Příjemce předkládá Odboru bezpečnosti a krizového řízení Krajského úřadu Středočeského kraje. Žádost musí být doručena do podatelny Krajského úřadu Středočeského kraje do konce uvedené lhůty. O žádosti Příjemce, tj. o jejím odsouhlasení či odmítnutí, rozhoduje Rada Středočeského kraje nebo případně Zastupitelstvo Středočeského kraje.
3. O změnu minimálních hodnot závazných parametrů s odchylkou do 5 % a změnu paragrafu funkčního třídění Akce/Projektu může Příjemce písemně požádat Poskytovatele do konce lhůty pro zpracování a předložení Dokumentace závěrečného vyhodnocení a vyúčtování Akce/Projektu, nejpozději však současně s předložením uvedené dokumentace Poskytovateli, pokud uvedenou

dokumentaci předložil Příjemce Poskytovateli před koncem lhůty pro zpracování a předložení uvedené dokumentace. Písemnou žádost Příjemce předkládá Odboru bezpečnosti a krizového řízení Krajského úřadu Středočeského kraje. Žádost musí být doručena do podatelny Krajského úřadu Středočeského kraje do konce uvedené lhůty. O žádosti Příjemce, tj. o jejím odsouhlasení či odmítnutí, rozhoduje vedoucí příslušného odboru Krajského úřadu Středočeského kraje do 60 dnů od doručení žádosti.

4. O jinou změnu této smlouvy může Příjemce písemně požádat Poskytovatele do konce lhůty pro zpracování a předložení dokumentace závěrečného vyhodnocení a vyúčtování Akce/Projektu, nejpozději však s předložením uvedené dokumentace Poskytovateli, pokud uvedenou dokumentaci předložil Příjemce Poskytovateli před koncem lhůty pro zpracování a předložení uvedené dokumentace. Písemnou žádost Příjemce předkládá Odboru bezpečnosti a krizového řízení Krajského úřadu Středočeského kraje. Žádost musí být doručena do podatelny Krajského úřadu Středočeského kraje do konce uvedené lhůty. O žádosti Příjemce, tj. jejím odsouhlasení či odmítnutí, rozhoduje Rada Středočeského kraje nebo případně Zastupitelstvo Středočeského kraje.
5. Počítání lhůt uvedených v této smlouvě se řídí občanským zákoníkem. Případně-li poslední den lhůty, v níž je Příjemce povinen podle této smlouvy provést nějakou činnost nebo úkon, na sobotu, neděli nebo svátek, je posledním dnem lhůty pracovní den nejbliže následující.
6. Pokud má Příjemce podle této smlouvy povinnost předat, doručit nebo předložit Poskytovateli nějakou písemnost, musí být do konce lhůty uvedené v této smlouvě písemnost Poskytovateli fakticky doručena; za splnění uvedené lhůty se nepovažuje den předání zásilky s písemností Příjemcem k přepravě, tj. např. prostřednictvím pošty.
7. Pokud má Příjemce podle této smlouvy povinnost převést peněžní prostředky Poskytovateli, převádí je na účet Poskytovatele uvedený na str. 1 této smlouvy, a to pod stejnými symboly - stejným účelovým znakem, pod kterým mu byly peněžní prostředky Poskytovatelem poskytnuty, nesdělí-li Poskytovatel písemně Příjemci, že má uvést při převodu peněžních prostředků jiné údaje.
8. Povinnost Příjemce převést peněžní prostředky Poskytovateli je splněna dnem připsání peněžních prostředků na účet Poskytovatele uvedený na str. 1 této smlouvy.
9. Při podezření na porušení rozpočtové kázně může Poskytovatel pozastavit poskytování peněžních prostředků, a to až do výše předpokládaného odvodu.
10. Za prodlení s odvodem za porušení rozpočtové kázně je Příjemce povinen zaplatit penále ve výši 1 promile z částky odvodu za každý den prodlení, nejvýše však do výše stanoveného odvodu.
11. O uložení odvodu a penále za porušení rozpočtové kázně rozhoduje v samostatné působnosti Krajský úřad Středočeského kraje.
12. Prominutí nebo částečné prominutí povinnosti odvodu a penále může z důvodu hodných zvláštního zřetele povolit orgán Středočeského kraje, který o poskytnutí peněžních prostředků rozhodl, tj. Zastupitelstvo Středočeského kraje, a to na základě žádosti Příjemce.
13. Správcem odvodů a penále je Krajský úřad Středočeského kraje, který z důvodu hodných zvláštního zřetele může povolit posečkání zaplacení odvodu nebo penále (tj. zaplacení odvodu nebo penále v pozdějším termínu) nebo zaplacení odvodu nebo penále ve splátkách, a to na základě žádosti

Příjemce.

14. Práva a povinnosti smluvních stran touto smlouvou výslovně neupravené se řídí právními předpisy uvedenými v článku 1 této smlouvy a Programem 2020. Příjemce prohlašuje, že se před podpisem této smlouvy se zněním Programu 2020 seznámil.
15. Nedílnou součástí této smlouvy tvoří Příloha č. 1 – ZÁVAZNÉ PARAMETRY (POLOŽKY) AKCE/PROJEKTU.
16. Případné změny a doplňky této smlouvy budou smluvní strany činit písemnými, vzestupně číslovanými dodatky k této smlouvě.
17. Práva a povinnosti z této smlouvy vyplývající přecházejí na právní nástupce smluvních stran. Smluvní strany se dohodly, že Příjemce není oprávněn postoupit svá práva a povinnosti vyplývající z této smlouvy třetí straně bez předchozího písemného souhlasu Poskytovatele. Pokud Příjemce postoupí svá práva a povinnosti vyplývající z této smlouvy třetí straně bez předchozího písemného souhlasu Poskytovatele, poruší tím rozpočtovou kázeň a odvod za toto porušení rozpočtové kázně odpovídá výši poskytnutých peněžních prostředků.
18. V případě nahrazení z. č. 320/2001 novým zákonem, řídí se kontrola dle této smlouvy novým zákonem.
19. Tato smlouva se vyhotovuje ve třech stejnopisech, z nichž každý má platnost originálu. Dva stejnopisy si ponechá Poskytovatel a jeden stejnopis Příjemce.
20. Tato smlouva nabývá platnosti dnem jejího podpisu oběma smluvními stranami a účinnosti dnem jejího zveřejnění v registru smluv, které provede Poskytovatel.
21. O poskytnutí dotace uvedené v této smlouvě Poskytovatelem Příjemci rozhodlo Zastupitelstvo Středočeského kraje usnesením č. 009-23/2020/ZK ze dne 20. 4. 2020 a v případě tohoto právního úkonu Středočeského kraje jsou splněny podmínky uvedené v § 23 zákona č. 129/2000 Sb., o krajích (krajské zřízení), ve znění pozdějších předpisů, nezbytné k jeho platnosti.
22. K podpisu této smlouvy a podpisu případných dodatků k této smlouvě za Poskytovatele byla pověřena Ing Jaroslava Pokorná Jermanová, hejtmanka, usnesením Zastupitelstva Středočeského kraje č. 009-23/2020/ZK ze dne 20. 4. 2020.
23. Přijetí dotace z rozpočtu Středočeského kraje a uzavření smlouvy o poskytnutí dotace bylo schváleno usnesením č. R- 387/2020 ze dne 21. 7. 2020 radou obce a v případě tohoto právního úkonu obce jsou splněny podmínky uvedené v § 41 zákona č. 128/2000 Sb. nezbytné k jeho platnosti.

Vdne.....

Příjemce
Město Úvaly

V Praze dne

Poskytovatel
Středočeský kraj

.....
Mgr. Petr Borecký
starosta

.....
Ing. Jaroslava Pokorná Jermanová
hejtmanka

.....
razítko

.....
razítko Středočeského kraje

Příloha č. 1

**k veřejnoprávní smlouvě o poskytnutí dotace podle Programu 2020
pro poskytování dotací z rozpočtu Středočeského kraje
ze Středočeského Fondu podpory dobrovolných hasičů a složek IZS
v rámci Tematického zadání Vybavení jednotek SDH obcí osobními ochrannými
prostředky**

Oblast podpory Vybavení jednotek SDH obcí osobními ochrannými prostředky

ZÁVAZNÉ PARAMETRY (POLOŽKY) AKCE/PROJEKTU

Název Akce/Projektu: Bezpečnost hasičů

Příjemce dotace: Úvaly (ORP Brandýs n/Lab.-St. Bol.)

Evidenční číslo Akce/Projektu: **HAS/SDHOP/040994/2020**

Popis závazného parametru (položky)	Jednotka parametru (položky)	Množství jednotek parametru (položky)
Nehořlavé funkční triko (ke dni podání nabídky vychází nejlépe Devold SPIRIT - triko DR)	ks	10
Rukavice (ke dni podání nabídky vychází nejlépe rescue PENELOPE plus)	ks	10
Přilba (ke dni podání nabídky vychází nejlépe MSA Gallet F1 XF TOP NOMEX fotoluminiscenční)	ks	10

**Zadavatel**

Název: Město Úvaly
 Sídlo: Arnošta z Pardubic 95, 250 82 Úvaly
 IČ zadavatele: 00240931
 Zastoupený: Mgr. Petr Borecký, starosta města

Uchazeč:

Název:
 Sídlo:
 IČ:
 DIČ:
 Zastoupený (jméno a příjmení):
 Mobilní telefon:
 E-mail:
 Na základě (statutární orgán, zaměstnanecký poměr vč. pověření, plná moc, smlouva o sdružení apod.):

	Cena bez DPH	Cena včetně 21% DPH
Cena celkem		

V..... dne

.....

podpis

Rekonstrukce chodníku před poliklinikou v rámci projektu „Bezbariérový přístup nejen pro Úvaly“ - plocha 235 m2

Název položky	měrná jednotka	množství	C E N A	
			jednotková	celkem
			9	10
1	5	6	9	10
Odstranění starého asfaltu; uložení na skládku	m3	88,00		0,00
Zhotovení kufru	kpl.	1,00		0,00
Navezení štěrku	m3	65,00		0,00
rozhrnutí štěrku, rovnání, hutnění	kpl.	1,00		0,00
oprava a zhotovení nových obrub	ks	54,00		0,00
zhotovení okapnicového chodníku okolo budovy, kačírek	kpl.	1,00		0,00
zhotovení zámkové dlažby 6 cm + parkovací místo	kpl.	1,00		0,00
Celkem cena díla bez DPH				0,00

**Uchazeč:**

Název:

tímto k veřejné zakázce s názvem

„Bezbariérový přístup nejen pro Úvaly“

čestně prohlašuje, že:

dle § 74 odst. 1 písm. a) zákona

- nebyl v zemi svého sídla v posledních 5 letech před zahájením zadávacího řízení pravomocně odsouzen pro trestný čin uvedený v příloze č. 3 zákona nebo obdobný trestný čin podle právního řádu země sídla dodavatele;

dle § 74 odst. 1 písm. b) zákona

- nemá v České republice nebo v zemi svého sídla v evidenci daní zachycen splatný daňový nedoplatek;

dle § 74 odst. 1 písm. c) zákona

- nemá v České republice nebo v zemi svého sídla splatný nedoplatek na pojistném nebo na penále na veřejné zdravotní pojištění;

dle § 74 odst. 1 písm. d) zákona

- nemá v České republice nebo v zemi svého sídla splatný nedoplatek na pojistném nebo na penále na sociální zabezpečení a příspěvku na státní politiku zaměstnanosti;

dle § 74 odst. 1 písm. e) zákona

- není v likvidaci, nebylo proti němu vydáno rozhodnutí o úpadku, vůči němuž nebyla nařízena nucená správa podle jiného právního předpisu nebo v obdobné situaci podle právního řádu země sídla dodavatele;

dle § 74 odst. 2 zákona

– žádný člen statutárního orgánu ani osoba zastupující právnickou osobu nebyl v zemi svého sídla v posledních 5 letech před zahájením zadávacího řízení pravomocně odsouzen pro trestný čin uvedený v příloze č. 3 zákona nebo obdobný trestný čin podle právního řádu země sídla dodavatele;

dle § 74 odst. 3 zákona

- vedoucí pobočky závodu nebyl v zemi svého sídla v posledních 5 letech před zahájením zadávacího řízení pravomocně odsouzen pro trestný čin uvedený v příloze č. 3 zákona nebo obdobný trestný čin podle právního řádu země sídla dodavatele



Výše uvedené informace účastník podává na základě své jasné, srozumitelné a svobodné vůle a je si vědom všech následků plynoucích z nepravdivých údajů.

V dne

.....

obchodní firma, osoba oprávněná jednat za účastníka

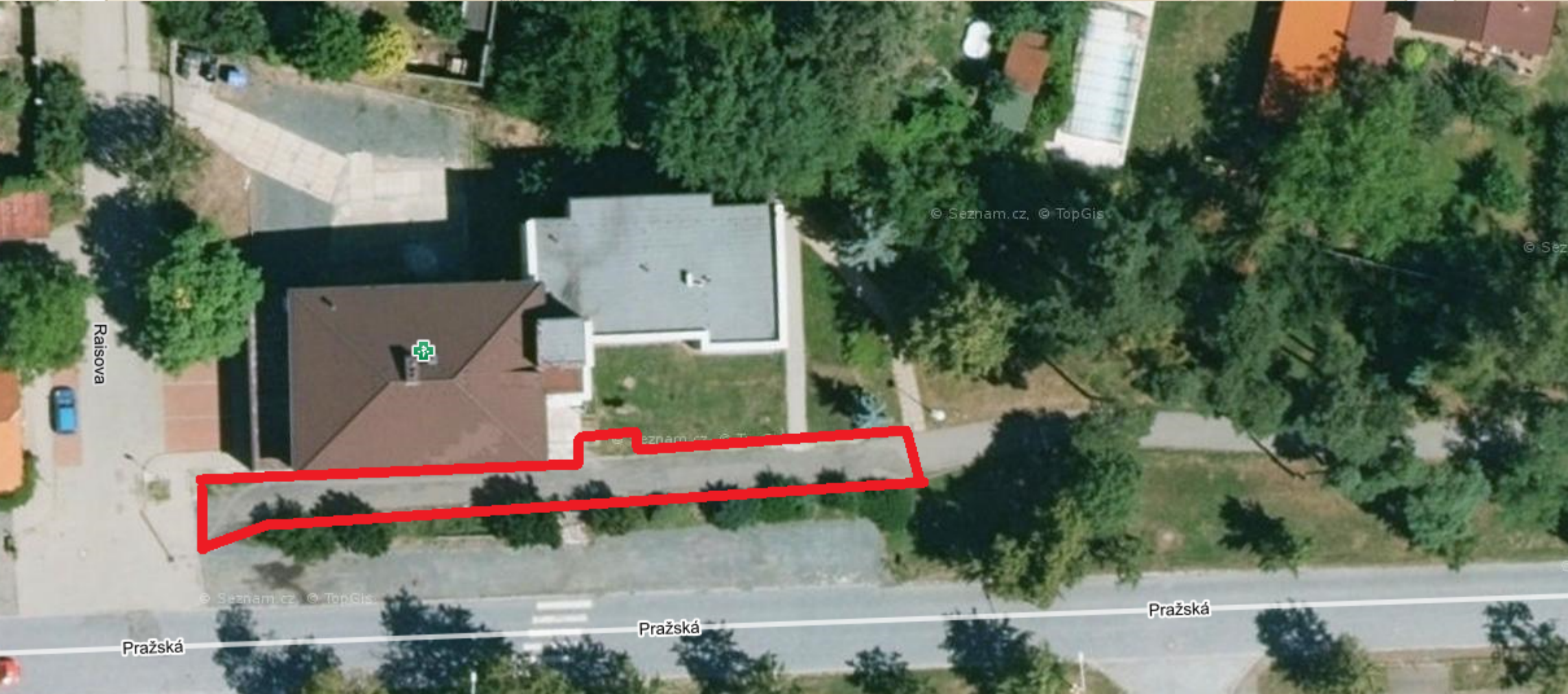

SMLOUVA O DÍLO

č. Smlouvy u objednatele:

č. Smlouvy u zhotovitele:

uzavřena níže uvedeného dne, měsíce a roku dle ust. § 2586 a násl. zákona č. 89/2012 Sb., občanský zákoník, platném znění (dále jen „*občanský zákoník*“) mezi:

1. OBJEDNATELEM:

MĚSTO ÚVALY

se sídlem: Arnošta z Pardubic 95, 250 82 Úvaly

IČO: 00240931

bankovní spojení: Komerční banka, č.ú. 19-1524201/0100

zástupce ve věcech smluvních: Mgr. Petr Borecký, starosta města

zástupce ve věcech technických: Mgr. Petr Matura, vedoucí odboru investic a dopravy

dále také jen jako „objednatel“ na straně jedné

a

2. ZHOTOVITELEM:

JIŘÍ HOVORKA

se sídlem Hradešín 145, 282 01 Český Brod

IČO: 45113831

DIČ: CZ7502080432

zapsaná v živnostenském rejstříku dle živnostenského oprávnění

bankovní spojení: č.ú.: 0424841399/0800 vedený u ČS a.s.,

zástupce ve věcech smluvních: Jiří Hovorka

zástupce ve věcech technických: Jiří Hovorka

dále také jen jako „zhotovitel“ na straně druhé

(objednatel a zhotovitel jsou společně dále označeni také jen jako „smluvní strany“ nebo „účastníci“)

VZHLEDKEM K TOMU, ŽE:

- (A) objednatel, coby zadavatel, zadal ve veřejné zakázce malého rozsahu ve smyslu ust. § 27 písm. b) a § 31 zákona č. 134/2016 Sb., o zadávání veřejných zakázek, v platném znění (dále také jen „zákon o zadávání veřejných zakázek“), zadávané postupem mimo režim zákona dle ust. § 31 zákona při dodržení zásad dle ust. § 6 zákona, v souladu s Vnitřní směrnicí č. 1/2016 „zadání veřejných zakázek malého rozsahu“, v souladu s dokumentem „Pravidla pro financování opatření ke zvýšení bezpečnosti nebo plynulosti dopravy nebo opatření ke zpřístupňování dopravy osobám s omezenou schopností pohybu nebo orientace pro rok 2020. Státní fond dopravní infrastruktury“ veřejnou zakázku na stavební práce s názvem „Úprava stávajícího přechodu pro chodce přes silnici I/12, Úvaly, ul. Bulharská“ (dále také jen „Veřejná zakázka“),
- (B) nabídku zhotovitele ze dne 18.8.2020 podanou v zadávacím řízení zahájeném objednatelem, coby zadavatelem, k Veřejné zakázce (dále také jen „nabídka“) vybral objednatel jako nabídku nejvhodnější, a to rozhodnutím ze dne 31.8.2020 ;
- (C) zhotovitel je držitelem příslušných veřejnoprávních oprávnění potřebných k provedení předmětu Veřejné zakázky (specifikovaného touto smlouvou jako „dílo“) a má řádné vybavení, zkušenosti a schopnosti, aby řádně a včas realizoval Veřejnou zakázku;
- (D) zhotovitel prohlašuje, že je plně způsobilý a schopný dílo dle této smlouvy provést v souladu s touto smlouvou za sjednanou cenu a současně splnit veškeré ostatní povinnosti stanovené touto smlouvou, a že si je vědom skutečnosti, že objednatel má značný zájem na provedení díla, které je předmětem této smlouvy, v čase, způsobem a kvalitě dle této smlouvy;

uzavírají objednatel a zhotovitel společně tuto

SMLOUVU O DÍLO:

I. Předmět smlouvy

- 1.1. Zhotovitel se touto smlouvou zavazuje provést pro objednatele s odbornou péčí, řádně a včas, na svůj náklad a na své nebezpečí dílo podrobně specifikované v článku II. této smlouvy, a to v rámci realizace veřejné zakázky s názvem „Úprava stávajícího přechodu pro chodce přes silnici I/12, Úvaly, ul. Bulharská“, a objednatel se zavazuje provedené dílo za podmínek v této smlouvě sjednaných od zhotovitele převzít a zaplatit zhotoviteli sjednanou cenu.
- 1.2. Zhotovitel splní závazek založený touto smlouvou tím, že řádně a včas, v požadovaném rozsahu, způsobem, kvalitě a termínech provede předmět díla dle této smlouvy, včetně všech souvisejících činností, prací a dodávek, a splní veškeré ostatní povinnosti vyplývající z této smlouvy a z právních předpisů.
- 1.3. V případě rozporu mezi jakoukoliv informací, údajem stanoveným ve výše uvedených dokumentech nebo instrukcích, má objednatel právo písemně zhotoviteli určit, která z těchto informací, dokumentů či instrukcí je rozhodující. Zhotovitel se zavazuje takovým určením objednatele řídit.
- 1.4. Zhotovitel provede dílo s potřebnou péčí v ujednaném čase a obstará na své náklady vše, co je k provedení díla potřeba. Zhotovitel se zavazuje dílo provést v souladu s touto smlouvou, dle příslušného povolení, s jehož zněním se zhotovitel pečlivě seznámil, schválenou projektovou dokumentací (PD), zadávací dokumentací (ZD), obecně závaznými právními předpisy, závaznými technickými normami ČSN, ČSN EN platnými nebo doporučenými v ČR v době realizace díla a kvalitativními stavebními normami a normami BOZP, platnými standardy komory architektů a autorizovaných inženýrů vztahující se k projektové dokumentaci a k zakázce v obvyklé nebo vyšší kvalitě a obvyklém nebo lepším provedení, a to na základě vzájemně odsouhlaseného rozpočtu za cenu díla.
- 1.5. Zhotovitel se zavazuje provést dílo za dodržení veškerých platných právních a technických předpisů v obvyklé nebo vyšší kvalitě a obvyklém nebo lepším provedení při dodržení všech

platných technických norem, v kvalitě stanovené technickými specifikacemi a uživatelskými standardy, které jsou součástí zadávací dokumentace Zakázky a Projektové dokumentace a které se na dílo vztahují. Zhotovitel je povinen u výrobků a použitých materiálů určených objednatelem předložit k odsouhlasení vzorky materiálů a barvy materiálů a výrobků.

- 1.6. Zhotovitel se zavazuje, že všechny povrchy, konstrukce a plochy apod. poškozené v důsledku provádění díla budou před předáním předmětu díla objednateli uvedeny zhotovitelem na jeho náklady do původního stavu, v případě zničení budou zhotovitelem na jeho náklady nahrazeny novými.

II. Specifikace díla

Dílo dle této smlouvy spočívá v realizaci stavebních prací a souvisejících činností a dodávek zaměřených na zvýšení bezpečnosti na stávajícím přechodu pro chodce na silnici I/12 (ul. U Přeložky), který propojuje ulici Bulharská.

Na komunikaci bude zřízen mezilehlý ostrůvek, zároveň budou upraveny navazující chodníky a dopravní značení. Přechod, který je předmětem této realizace propojuje ulici Bulharskou., a to v rozsahu a způsobem stanovým Přílohou č. 1 této smlouvy.

Předmět díla je podrobně popsán a specifikován v projektové dokumentaci, která je součástí zadávací dokumentace pro Veřejnou zakázku, nazvané „*Úprava stávajícího přechodu pro chodce přes silnici I/12, Úvaly, ul. Bulharská*“, 09/2017, PPU spol. s r.o., inženýrský atelier, IČ 49613481, Ing. Tomáš Vejražka, Ing. Kamínek - ČKAIT 0007239, a dále v položkovém soupisu prací s výkazem výměr, zpracovaném v rozsahu projektové dokumentace (*projektová dokumentace a položkový soupis prací s výkazem výměr budou dále souhrnně označovány jako „projektová dokumentace“*).

Dílo bude současně realizováno v souladu se Souhlasem s provedením ohlášené stavby vydaným Krajským úřadem Středočeského kraje, č.j. 102329/2018/KUSK-DOP/Lac ze dne 4. 9. 2018 a se Souhlasem s provedením ohlášené stavby vydaným Městským úřadem Brandýs nad Labem, č.j. OD-66973/2018/VEVEM ze dne 3. 9. 2018.

Součástí díla dle této smlouvy jsou následující dodávky, práce, úkony, služby a činnosti zhotovitele:

- 2.1.1. Kompletní a komplexní realizace stavebních prací, činností a dodávek spočívajících ve zřízení mezilehlý ostrůvku na stávajícím přechodu pro chodce na silnici I/12 (ul. U Přeložky), který propojuje ulici Bulharská, zároveň budou upraveny navazující chodníky a dopravní značení, a to v rozsahu a způsobem stanovým v zadávací dokumentaci a nabídkou zhotovitele;
- 2.1.2. Kompletní a komplexní provedení díla, kterým se rozumí úplné, funkční a bezvadné provedení všech stavebních a montážních prací, konstrukcí, dodávek materiálů, včetně všech činností spojených s plněním předmětu smlouvy a nezbytných pro uvedení předmětu díla do užívání, a které zahrnuje zejména následující práce, činnosti a dodávky zhotovitele:
- a) zabezpečení splnění všech podmínek souhlasů s provedením ohlášené stavby vztahujících se na dílo, včetně předání všech požadovaných dokumentů a podkladů; a
 - b) zajištění a provedení všech opatření organizačního a stavebně technologického charakteru k řádnému provedení díla;
 - c) zajištění zařízení staveniště, a to podle potřeby k řádnému provedení díla včetně jeho údržby, odstranění a likvidace; a
 - d) zajištění fotodokumentace stavby a okolí před zahájením prací a v průběhu provádění stavebních prací a po dokončení díla - v tištěné podobě (rozměr fotografií 9x13 cm) a 1 x na CD ROM; a
 - e) vyklizení staveniště a provedení závěrečného úklidu místa provedení díla vč. úklidu stavby (viz. článek IV. a IX. této smlouvy) dle této smlouvy; uvedení pozemků a

komunikací případně dotčených pracemi na díle do původního stavu, nebo do stavu dle podmínek souhlasů s provedením ohlášené stavby,

- f) provedení opatření při realizaci díla vyplývajících z umístění a návaznosti díla a zohledňující tyto skutečnosti:
 - (i) komunikace a plochy v okolí místa provádění díla lze využít jako skládky materiálu výhradně po předchozí písemné dohodě s objednatelem nebo příslušným vlastníkem; a
 - (ii) prostor místa plnění díla (viz. článek IV. odst. 4.1. této smlouvy) nelze bez dalšího opatření a předchozího písemného souhlasu objednatele využít k umístění sociálního a hygienického zařízení zhotovitele; a
 - (iii) zhotovitel provede i jiná opatření související s provedením díla.
- g) dodání realizační (dodavatelské) projektové dokumentace, včetně dokladové části v tištěné podobě, a
- h) dodání dokumentace skutečného provedení díla a geometrického plánu a geodetického zaměření skutečného provedení díla, které bude provedeno a ověřeno oprávněným zeměměřickým inženýrem podle zák. 200/1994 Sb., ve znění pozdějších předpisů a bude předáno objednateli ve čtyřech [4] listinných (grafických) vyhotoveních a jednom [1] vyhotovení v digitální podobě (ve formátu *.dwg a *.pdf). zajištění uložení stavební suti a veškerých odpadů vzniklých při provádění díla, a jejich ekologická likvidace a doložení dokladů o této likvidaci, včetně úhrady poplatků za toto uložení, likvidaci a dopravu v souladu s ustanoveními zákona č. 185/2001 Sb., o odpadech, ve znění pozdějších předpisů; zmíněné poplatky hradí na své náklady zhotovitel,
- i) veškeré práce a dodávky související s bezpečnostními opatřeními na ochranu života a zdraví osob a majetku, řádné označení všech nebezpečných míst;
- j) projednání a zajištění případného zvláštního užívání komunikací a veřejných ploch včetně úhrady vyměřených poplatků a nájemného; zmíněné poplatky a nájemné hradí na své náklady zhotovitel;
- k) zajištění případného dopravního značení k dopravním omezením, jejich údržba a přemísťování a následné odstranění;
- l) zajištění atestů a dokladů o požadovaných vlastnostech výrobků (i dle zákona č. 22/1997 Sb., o technických požadavcích na výrobky, v platném znění – např. prohlášení o shodě).
- m) vypracování všech podkladů (včetně žádosti) pro zajištění vydání kolaudačního rozhodnutí a zajištění vydání pravomocného kolaudačního rozhodnutí,
- n) zajištění prodloužení stanovisek a vyjádření dotčených orgánů státní správy k povolení stavby,
- o) zajištění aktuálních či aktualizovaných vyjádření správců inženýrských sítí, příslušných správních úřadů a jiných ve smlouvě uvedených či zhotovitelem vyžádaných písemností nezbytných k provedení díla
- p) zajištění všech geodetických prací souvisejících s předmětem zakázky včetně vytýčení všech inženýrských sítí (IS) na staveništi na základě vyžádání dotčených orgánů státní správy a správců a vlastníků inženýrských sítí, které musí být započítáno v celkové ceně,
- q) zajištění případných povolení k záboru veřejného prostranství či komunikací včetně úhrady poplatků a dopravně inženýrských opatření (DIO) pro staveništní dopravu,
- r) zajištění ochrany stávajících inženýrských sítí (IS) během provádění stavby,

- s) zajištění ochrany všech staveb a pozemků, které se stavbou bezprostředně sousedí anebo by mohly být jakkoli stavbou dotčeny,
- t) pasportizace povrchů příjezdových komunikací a okolí vozovky, která by mohla být poškozena v důsledku pohybu těžké techniky
- u) zřízení a vedení přípojky vody, elektro a dalších inženýrských sítí (IS) pro zařízení staveniště, přičemž spotřebu těchto energií v průběhu stavby hradí zhotovitel včetně uzavření příslušných smluv,
- v) zajištění režimových a technických opatření k ostraze stavby a staveniště vlastními zaměstnanci nebo zaměstnanci soukromé bezpečnostní služby, kteří mají platnou odbornou způsobilost profesní kvalifikace **Strážný** (68-008-E); zhotovitel předá objednateli kontakty na ostrahu a jejich nadřízené (dispečink ostrahy apod.),
- w) vyhotovení a předložení objednateli četnosti a tras nákladní dopravy stavby při zahájení stavby,
- x) zajištění ochrany životního prostředí, zhotovitel bude zakázku realizovat tak, aby neměla nepříznivý dopad na životní prostředí a okolí stavby,
- y) zajištění bezpečnosti při provádění stavby a realizace opatření v souladu s technickými, právními či jinými předpisy týkajícími se BOZP (zákon č. 309/2006), zejména určení odpovědného pracovníka zhotovitele stavby (OZO) a předcházení škod na zdraví osob vykonávajících profesní výkony na stavbě (tj. zaměstnanců zhotovitele, jeho poddodavatelů, poradců či jiných osob přizvaných zhotovitelem nebo objednatelem na stavbu
- z) plnění povinností a odpovědnost za dodržování předpisů požární ochrany (PO),
- aa) předložení plánu organizace výstavby (POV)
- bb) zajištění čistoty na staveništi a zejména v jeho okolí, v případě potřeby zajistit čištění komunikací dotčených provozem zhotovitele, zejména výjezd a příjezd na staveniště, jakož i všech pozemních komunikací, veřejných prostranství, případně jakýkoli věcí, které byly činností zhotovitele znečištěny,
- cc) provedení všech zkoušek a revizí a dalších nutných úředních zkoušek k prokázání kvality a bezpečné provozuschopnosti díla a jeho součástí, včetně podrobných technických záznamů o průběhu a výsledcích těchto zkoušek;
- dd) předání zástupci objednatele nebo stavebnímu dozoru doklady o zpětném převzetí jednotlivých inženýrských sítí (IS) jednotlivými správci (vlastníky),
- ee) vyhotovení nebo zajištění vyhotovení průběžné fotodokumentace z průběhu provádění stavby, včetně případných změn tohoto stavu, jakož i o způsobu a kvalitě prováděných prací v jednotlivých etapách výstavby před jejich zakrýváním v digitální formě; dokumentaci průběžně předloží objednateli (zejména těch prací, které se stanou dalším postupem nepřístupnými nebo budou zakrytu) a předání závěrečné fotodokumentace v jednom [1] elektronickém vyhotovení na CD/DVD či flash disku zadavateli,
- ff) zajištění pravidelné účasti zhotovitele na všech kontrolních dnech stavby,
- gg) zajištění projednání se správci sítí: plyn, elektrika, datové kabely apod. (objednatel vystaví případně plné moci),
- hh) zajištění a splnění podmínek vyplývajících ze souhlasu s provedením ohlášené stavby a stanovisek a vyjádření ke stavebnímu řízení, zejména dodržení podmínek KSÚS, ŘSD a doložení všech dalších doklad
- ii) zhotovení odstranění případných kolaudačních závad a provádění bezplatného záručního servisu během záručních lhůt podle této smlouvy a podle zákona,

- jj) oprava pozemních komunikací, pozemků, staveb a dalších věcí poškozených v důsledku stavby;
 - kk) vypracování potřebných výrobních dokumentací, požadovaných v Projektové dokumentaci,
 - ll) Zhotovitel se zavazuje, že v případě potřeby zajistí prořez a úpravu zeleně v blízkosti realizace akce včetně potřebného povolení – tyto práce musí být zahrnuty v celkové ceně;
 - mm) Zajištění prostoru stavby, vybudování zařízení staveniště a prostoru pro skládku materiálu a stavební techniky.
 - nn) Zajištění vytýčení podzemních zařízení a v případě jejich křížení či souběhu v otevřeném výkopu jejich písemné předání zpět jejich správcům před zásypem.
 - oo) Vypracování a projednání návrhu případných dočasných dopravních opatření s Policií ČR
 - pp) Zhotovitel se zavazuje zabezpečit staveniště v souladu se zákonem č. 309/2006 Sb. O těchto skutečnostech se provede zápis ve stavebním deníku.
 - qq) Zajištění čistoty na staveništi a v jeho okolí, zajištění každodenního čištění komunikací dotčených provozem zhotovitele v případě znečištění zhotovitelem.
- 2.1.3. Součástí díla dle této smlouvy je dále provedení veškerých dalších prací, činností a dodávek, a to i těch v této smlouvě a jejich přílohách výslovně neuvedených, které jsou nezbytné pro řádné provedení a dokončení díla dle této smlouvy.

- 2.1.4. Dílo dle této smlouvy bude zhotovitelem provedeno jako komplexní a kompletní funkční celek.

(dále také jen „**dílo**“)

- 2.2. Objednatel si tímto vymínuje a zhotovitel se tímto výslovně zavazuje, že dodané dílo bude splňovat zejména následující podmínky a parametry, tj. že bude mít následující objednatelům vymíněné vlastnosti:

- 2.2.1. Dílo bude provedeno v souladu se zadávací dokumentací pro veřejnou zakázku s názvem „**Úprava stávajícího přechodu pro chodce přes silnici I/12, Úvaly, ul. Bulharská**“.

- 2.2.2. Dílo bude provedeno podle *projektové dokumentace*, tj. podle projektové dokumentace nazvané „*Úprava stávajícího přechodu pro chodce přes silnici I/12, Úvaly, ul. Bulharská*“, 09/2017, PPU spol. s r.o., inženýrský atelier, IČ 49613481, Ing. Tomáš Vejražka, Ing. Kamínek - ČKAIT 0007239, a dále položkového soupisu prací s výkazem výměr, zpracovaného v rozsahu projektové dokumentace a dále podle *nabídky zhotovitele*, vč. oceněného soupisu prací s výkazem výměr, který tvoří **Přílohu č. 1** této smlouvy.

- 2.2.3. Dílo bude provedeno zcela v souladu se všemi právními a technickými předpisy a závaznými normami.

- 2.2.4. Dílo bude provedeno, a zhotovitel se zavazuje na své náklady dílo provést, v souladu s příslušnými souhlasy s provedením ohlášené stavby, vyjádřeními či stanovisky veřejnoprávních orgánů a organizací, majitelů a správců inženýrských sítí, jakož i dalších stavbami dotčených osob, a v souladu s technickými a kvalitativními podmínkami stanovenými touto smlouvou.

- 2.3. **Závaznými podklady**, kterými se sjednává obsah, rozsah, způsob provedení a kvalita díla, a dle nichž a v souladu s nimiž je zhotovitel povinen dílo provést, jsou zejména:

- a) **Zadávací dokumentace pro veřejnou zakázku s názvem „Úprava stávajícího přechodu pro chodce přes silnici I/12, Úvaly, ul. Bulharská“:**
- projektová dokumentace s názvem „*Úprava stávajícího přechodu pro chodce přes silnici I/12, Úvaly, ul. Bulharská*“;
 - položkový soupis prací s výkazem výměr;
 - Souhlasy s provedením ohlášené stavby v odstavci 2.1.;
 - Podmínky, vyjádření či stanoviska dotčených veřejnoprávních orgánů a organizací, majitelů a správců inženýrských sítí, jakož i dalších stavbami dotčených osob;
- b) Nabídka zhotovitele, včetně veškerých jejích příloh a součástí (zejména zhotovitelem oceněného položkového soupisu prací s výkazem výměr) ze dne.....;
- c) Obecně závazné předpisy platné pro stavebnictví vztahující se k dílu;
- d) Platné ČSN, případně jiné normy vztahující se k dílu.
- e) dokumentem města Úvaly *Zásady a technické podmínky pro zásahy do povrchů komunikací a provádění výkopů a zásypů rýh*, schválených radou města Úvaly, v platném znění ke dni zahájení prací, které jsou dostupné na webu www.mestouvaly.cz (<http://www.mestouvaly.cz/samosprava/vyhlasky-a-narizeni/zasady-a-technicke-podminky-/>) nebo jsou dostupné k nahlédnutí na městském úřadu Úvaly.
- f) podmínkami dotčených orgánů státní správy a správců inženýrských sítí, jakož i zabezpečení vytýčení tras inženýrských sítí přes staveniště a jejich neporušení v souvislosti s dokumentací inženýrských sítí,
- g) pokyny, požadavky a technickými předpisy a podnikovými normami výrobců a dodavatelů jednotlivých materiálů, systémů a výrobků,
- h) všechny na díle použité materiály a výrobky musí být pro daný typ použití výrobcem výslovně určeny a musí mít platný certifikát (atest) ve smyslu obecně závazných právních i technických předpisů v souladu s požadavky s § 156 zákona 183/2006 Sb., o územním plánování a stavebním řádu (stavební zákon), které budou objednateli předány před předáním díla,
- i) Poskytování součinnosti státním orgánům a dalším orgánům veřejné správy oprávněným provádět na stavbě stavební dohled, kontrolu či inspekci.

Zhotovitel prohlašuje a svým podpisem potvrzuje, že se všemi výše uvedenými závaznými podklady k provedení díla se předem, ještě před uzavřením této smlouvy, náležitě seznámil, tyto podrobně prostudoval, neshledal v nich žádné nedostatky, vady či závady, tyto přijímá a souhlasí s nimi.

- 2.4. Smluvní strany se výslovně dohodly, že normy ČSN (rozumí se tím i ČSN EN), jejichž použití přichází v úvahu při provádění díla dle této smlouvy, budou pro realizaci daného díla považovat obě strany za závazné v plném rozsahu.
- 2.5. Není-li v této smlouvě uvedeno jinak, není zhotovitel oprávněn provést jakoukoliv změnu díla bez písemné dohody s objednatelem ve formě písemného dodatku k této smlouvě.
- 2.6. Projektová dokumentace skutečného provedení díla bude zhotovena v souladu se zadávací dokumentací k Veřejné zakázce, projektovou dokumentací, a nabídkou zhotovitele, vč. oceněného soupisu prací s výkazem výměr a v souladu s realizační (dodavatelskou) projektovou dokumentací. Není-li v této smlouvě uvedeno jinak, není zhotovitel oprávněn provést jakoukoliv změnu díla bez písemné dohody s objednatelem ve formě písemného dodatku k této smlouvě
- 2.7. Pokud se při realizaci díla vyskytnou nepředvídatelné náklady, tj. práce a dodávky

nepředpokládané v projektové dokumentaci a zhotovitelem oceněném soupisu prací s výkazem výměr (který je součástí nabídky zhotovitele), jejichž potřeba vznikla v průběhu plnění smlouvy a objednatel ani zhotovitel je nemohli předvídat a jsou nutné pro realizaci díla, lze tyto realizovat pouze v souladu s touto smlouvou a v souladu se zákonem o zadávání veřejných zakázek, jakož i v souladu s podmínkami a pravidly stanovenými v souvislosti s poskytnutou dotací (odstavec 2.15. tohoto článku) (dále jen „vícepráce“). Tyto vícepráce, které rozšiřují rozsah díla, včetně rozsahu finančního plnění sjednaného touto smlouvou, musí být ze strany objednatele odsouhlaseny. Vícepráce mohou být zhotoviteli uhrazeny pouze v případě, že půjde o práce provedené na výslovný písemný požadavek objednatele a současně vícepráce budou objednatelem předem písemně odsouhlaseny zejména co do rozsahu, ceny a případné změny termínu dokončení díla formou písemného dodatku ke smlouvě. Veškeré práce, výkony a dodávky, které jinak zhotovitel případně provede, byť i nad rozsah předmětu plnění podle této smlouvy a u nichž nebudou splněny náležitosti a podmínky podle této smlouvy, jdou k tíži zhotovitele, tzn., že jejich provedení v žádném případě nezakládá zhotoviteli právo nárokovat zvýšení sjednané ceny díla dle této smlouvy nebo jinou úhradu vůči objednateli.

- 2.8. Vystane-li potřeba provedení změn, doplňků nebo rozšíření díla, je zhotovitel povinen provést soupis změn, doplňků nebo rozšíření, a ocenit jej podle jednotkových cen obsažených v zhotovitelem oceněném soupisu prací s výkazem výměr, který je součástí nabídky. Pokud takový postup ocenění není možný (z důvodu, že zhotovitelem oceněný položkový soupis prací s výkazem výměr takové práce, činnosti či dodávky neobsahuje), je zhotovitel povinen ocenit takové práce, činnosti a dodávky podle ceníku OTSKP – SPK (staveb pozemních komunikací) schválené Centrální komisí MD ČR dne 28.4.2018., aktuálně platného v době uzavření této smlouvy; pokud ani tento postup ocenění není možný, je zhotovitel povinen ocenit takové práce, činnosti a dodávky podle cen v daném místě a čase plnění obvyklých. Oceněný soupis prací, činností a dodávek je zhotovitel povinen předložit objednateli k písemnému odsouhlasení formou změnových listů (s náležitostmi dle odstavce 2.12. tohoto článku). Po písemném odsouhlasení změnových listů pověřenými technickými zástupci objednatele (zástupce objednatele ve věcech technických, technický dozor stavebníka a autorský dozor projektanta) a po následném uzavření dodatku či dodatku k této smlouvě má zhotovitel právo na realizaci těchto změn respektive na jejich úhradu. Pokud zhotovitel nepostupuje výše popsaným způsobem, má se za to, že práce a dodávky jím realizované byly v předmětu díla a v jeho ceně zahrnuté. Uzavřením příslušného písemného dodatku k této smlouvě bude upraven nový rozsah díla, nová cena díla a případně nový termín dokončení díla.
- 2.9. V případě, že některé práce a dodávky, které jsou součástí díla dle této smlouvy a které byly obsahem projektové dokumentace, nebudou realizovány, bude jejich cena z celkové ceny díla odpočtena ve výši, ve které bude uvedena v zhotovitelem oceněném soupisu prací s výkazem výměr (který je součástí nabídky) (dále jen „méněpráce“). Méněpracemi se rozumí práce předpokládané v projektové dokumentaci a v zhotovitelem oceněném soupisu prací s výkazem výměr (který je součástí nabídky), jejichž potřeba se v průběhu plnění předmětu smlouvy ukázala jako nadbytečná, a které zužují rozsah díla, včetně rozsahu finančního plnění sjednaného touto smlouvou. Skutečnost výskytu méněprací je zhotovitel povinen oznámit objednateli s předložením změnového listu (s náležitostmi dle odstavce 2.12. tohoto článku). Uzavřením příslušného písemného dodatku k této smlouvě bude upraven nový rozsah díla a nová cena díla.
- 2.10. Objednatel si vyhrazuje právo doplnit předmět díla o další práce a dodávky, jejichž potřeba vystane v rámci realizace díla a které nebylo možno předem předvídat ve smyslu odstavce 2.8. a 2.9. tohoto článku smlouvy.
- 2.11. V případě, že vzniknou vícepráce či méněpráce (odstavec 2.8., 2.9. a 2.10. tohoto článku) je zhotovitel povinen bezodkladně předat objednateli změnový list odsouhlasený technickým dozorem stavebníka. Nedílnou součástí tohoto změnového listu bude zejména přesný slovní popis víceprací / méněprací vč. jejich odůvodnění, a soupis prací s výkazem výměr a oceněním jednotlivých položek v souladu s odst. 2.9. a 2.10. tohoto článku.

- 2.12. Bez předchozího písemného souhlasu objednatele nesmí být zhotovitelem použity jiné materiály, technologické postupy nebo provedeny jakékoli jiné změny díla, které by byly v rozporu nebo v nesouladu s projektovou dokumentací, zadávací dokumentací k Veřejné zakázce nebo přílohami této smlouvy. Technické standardy použitých materiálů a pracovních postupů jsou uvedeny v projektové dokumentaci, která je pro zhotovitele závazná. Současně se zhotovitel zavazuje a ručí za to, že při realizaci díla nepoužije žádný materiál, o kterém je v době užití známo, že je škodlivý ať už pro živé organismy či je nevhodný pro použité nebo stávající konstrukce. Pokud tak zhotovitel učiní, je povinen na písemné vyzvání objednatele provést okamžitě nápravu. Veškeré náklady s tím spojené nese zhotovitel. Zhotovitel se zavazuje a ručí za to, že prováděné práce na realizaci předmětu díla budou odpovídat standardu a kvalitě prací deklarovaných v jeho nabídce.
- 2.13. Zhotovitel je povinen dbát na to, aby s ohledem na provádění díla na již existující stavbě nepoškodil stávající objekty, pozemky, zařízení, rozvody či inženýrské sítě, které nemají být dílem dotčeny. V případě vzniku škody nese zhotovitel veškerou odpovědnost za škodu takto způsobenou. U prací a dodávek, které vzniknou realizací prací zhotovitele na cizím díle a zásahem do cizího díla, přejímá zhotovitel odpovědnost i za vady, jež se v záruční době projeví na cizím díle z důvodu realizace prací zhotovitele nebo v souvislosti s tím. Zhotovitel podpisem této smlouvy potvrzuje, že se před podpisem této smlouvy s pozemky, stávajícími objekty, zařízeními, rozvody a inženýrskými sítěmi, které mohou být prováděním díla dotčeny, s jejich stavem a umístěním předem seznámil.
- 2.14. Zhotovitel provede pro objednatele dílo dle této smlouvy na svůj náklad, na své nebezpečí a svými silami, případně prostřednictvím poddodavatelů, za výsledek těchto činností však odpovídá objednateli stejně, jako by je provedl sám. Seznam poddodavatelů je uveden v **Příloze č. 2** této smlouvy
- 2.15. Spolufinancování předmětu díla dle této smlouvy se předpokládá z prostředků poskytnutých prostřednictvím programu SFDI pro rok 2020 Oblast II. - opatření ke zvýšení bezpečnosti nebo plynulosti dopravy SFDI, název projektu: „*Úprava stávajícího přechodu pro chodce přes silnici I/12, Úvaly, ul. Bulharská*“, ISPROFOND 5217510362. Zhotovitel tuto skutečnost bere na vědomí a zavazuje se respektovat tuto skutečnost a veškeré povinnosti z toho vyplývající při plnění této smlouvy.
- 2.16. Zhotovitel je povinen staveniště a místo skladování materiálu, jakož i všechna místa výkopů, včetně jakýchkoli dalších míst souvisejících se stavbou, které zhotovitel užívá, je zhotovitel povinen je označit v souladu s příslušnými ČSN a právními předpisy bezpečnostními tabulkami, osvětlením, ohraničit a zabezpečit jejich ochranu včetně protipožárních opatření a zajištění BOZP.
- 2.17. Předmětem plnění podle této Smlouvy není provádění technického dozoru zhotovitelem či jakoukoliv osobu se zhotovitelem přímo či nepřímo spojenou.
- 2.18. Zhotovitel na své náklady obstará a zajistí po celou dobu provádění díla (na základě plné moci objednatele) výkon veškeré inženýrské činnosti, zejména zajistí veškerá povolení (např. zábory veřejného prostranství, zvláštní užívání pozemních komunikací apod.).
- 2.19. Zhotovitel si zajistí zařízení staveniště na vlastní náklady. Objednatel neposkytuje zhotoviteli na stavbě kromě staveniště žádné prostory a nezajišťuje Zhotoviteli ani možnost parkování. Zhotovitel následně odstraní zařízení staveniště. Na zařízení staveniště je zhotovitel povinen si obstarat veškerá potřebná stavební povolení, kolaudační souhlasy, případně jiná úřední povolení, jsou-li vyžadována, a předložit jejich kopie technickému dozoru investora (TDI) do pěti dnů od nabytí právní moci takových povolení.

III. Doba plnění a provedení díla

- 3.1. Zhotovitel se zavazuje celé dílo, tak jak je specifikováno touto smlouvou, řádně provést, tj. dokončit a předat **bez vad a nedodělků** objednateli, nejpozději do 10 týdnů ode dne protokolárního předání a převzetí staveniště objednatelem zhotoviteli.
 - 3.1.1. Doba předání a převzetí staveniště – nejpozději do 5 dnů ode dne doručení písemné výzvy objednatele k převzetí staveniště zhotoviteli.
 - 3.1.2. Doba zahájení prací na díle – nejpozději do 5 dnů od předání a převzetí staveniště objednatelem zhotoviteli.
 - 3.1.3. V případě, že dojde ke zpoždění v termínu ukončení prací zhotovitelem nebo k prodloužení zhotovitele s dokončením díla z důvodu pokynu objednatele k přerušení prací nebo z jiného důvodu na straně objednatele, má zhotovitel právo dokončit dílo v termínu prodlouženém o takový počet dní, o kolik dní mu objednatel znemožnil práce vykonávat. Doba prodloužení termínu ukončení prací zhotovitele z důvodu na straně objednatele musí být odsouhlasená formou písemného dodatku ke smlouvě, jinak k ní nelze přihlížet.
 - 3.1.4. Doba plnění a dokončení díla se po vzájemné dohodě objednatele a zhotovitele může přiměřeně prodloužit z důvodu dlouhodobě nepříznivých klimatických podmínek, které by narušovaly technologické procesy prací. Na prodloužení termínu dokončení díla nemá zhotovitel právní nárok. Nepříznivými klimatickým podmínkami se rozumí takové nepříznivé klimatické podmínky, které jsou po dobu minimálně celých po sobě souvisle navazujících čtyř týdnů výrazně horší, než je pro dané období z dlouhodobého hlediska obvyklé.
 - 3.1.5. Doba plnění díla se se po vzájemné dohodě objednatele a zhotovitele může přiměřeně prodloužit při změně příslušné projektové dokumentace, která má za následek zvýšení pracnosti nebo nutnost dodatečné objednávky materiálu. Za změnu příslušné projektové dokumentace mající za následek prodloužení termínu dokončení není považována zejména taková změna, která má pouze upřesňující nebo zjednodušující charakter nebo taková, která vznikne na základě požadavku zhotovitele nebo taková, která je vynucena volbou materiálu s kratší dodací lhůtou. Doba plnění díla se dále přiměřeně prodlužuje při prodloužení vzniklém v souvislosti s archeologickými nálezy, ekologickými břemeny apod.
 - 3.1.6. Obě smluvní strany jsou zproštěny v přiměřeném rozsahu smluvních závazků, pokud jejich plnění brání vyšší moc. Za vyšší moc pro účely této smlouvy bude považována zejména živelná pohroma a válečný konflikt v místě plnění díla nebo v místě sídla smluvní strany nebo jiná mimořádná, nepředvídatelná a nepřekonatelná překážka vzniklá nezávisle na vůli smluvní strany. V tomto případě je možno plnění dotčených smluvních závazků smluvní strany zastavit na dobu nezbytně nutnou na základě písemného oznámení druhé smluvní straně.
 - 3.1.7. Překážka vzniklá z osobních poměrů smluvní strany nebo vzniklá až v době, kdy byla smluvní strana v prodlení, ani překážka, kterou byla smluvní strana povinna překonat, ji však povinnosti stanovené ve smlouvě nezprostí.
- 3.2. Zhotovitel splní svou povinnost provést dílo jeho řádným dokončením jako komplexního a kompletního funkčního celku bez vad a nedodělků a protokolárním předáním předmětu díla objednateli.
- 3.3. Zhotovitel je povinen realizovat dílo a všechny jeho části v souladu s termíny stanovenými v **harmonogramu postupu prací při provádění díla**; zhotovitel je povinen tento časový harmonogram dodržet.

Harmonogram postupu prací při provádění díla, v členění po týdnech, včetně finančního plnění, zpracovaný zhotovitelem, předá zhotovitel objednateli k odsouhlasení nejpozději při předání a převzetí staveniště.

Objednatel si vyhrazuje právo odsouhlasit veškeré postupy prací na díle, především pak postup sanačních prací.

- 3.4. Smluvní strany se dohodly, že dílo bude provedeno zhotovitelem jako celek, jak je sjednáno v odstavci 3.2. tohoto článku, a jako komplexní a kompletní funkční celek bude dílo předáno zhotovitelem objednateli a převzato objednatelem v souladu s ujednáním článku XI. této smlouvy.
- 3.5. Objednatel pověří příslušnou osobu výkonem funkce technického dozoru investora (TDI), jejíž jméno a kontakt předá zhotoviteli při předání staveniště. Objednatel je oprávněn na osobu pověřenou výkonem technického dozoru delegovat kteroukoliv ze svých pravomocí. Technický dozor investora (TDI) je v souladu s touto smlouvou zejména výslovně oprávněn jménem objednatele kontrolovat provádění díla a v souvislosti s touto jeho kontrolou činit i jménem objednatele veškeré úkony vedoucí k řádnému plnění díla zhotovitelem (zejména oprávněn činit zápisy do stavebního a montážního deníku, upozorňovat na nedostatky, udělovat zhotoviteli pokyny). Technický dozor investora (TDI) je oprávněn nařídít zhotoviteli přerušit práci zhotovitele v případě, že je ohrožena bezpečnost realizace díla, život nebo zdraví osob pohybujících se na stavbě nebo hrozí-li nebezpečí škody na majetku objednatele či třetích osob. Technický dozor investora (TDI) je dále oprávněn přerušit práce taktéž, pokud zjistí, že zhotovitel provádí dílo v rozporu se sjednanou kvalitou nebo je v prodlení s dodávkou díla či používá nevhodné materiály. A o všech těchto zjištěních a svých pokynech zhotoviteli je technický dozor investora (TDI) oprávněn provést zápis do stavebního deníku.
- 3.6. Objednatel a zhotovitel se vzájemně dohodli na pravidelné týdenní kontrole provádění díla (průběžná kontrola), když ta bude probíhat po celou dobu provádění díla a to, nebude-li stavbyvedoucím a technickým dozorem investora (TDI) ve stavebním deníku písemně dohodnuto jinak; termíny a plán průběžné kontroly díla bude sjednán při předání staveniště. Zhotovitel je povinen vyzvat objednatele písemně v dostatečném předstihu ke kontrole výsledku prací podléhajícího zakrytí, zabudování, nebo který se stane nepřístupný a objednatel je povinen se ke kontrole dostavit. Nedostaví-li se objednatel bez oznámení v uvedeném termínu i přes to, že mu výzva byla prokazatelně doručena, může zhotovitel v práci pokračovat. Bude-li pak objednatel požadovat odkrytí těchto výsledků prací za účelem dodatečné kontroly, je zhotovitel povinen mu v dohodnutém termínu vyhovět; nedohodnou-li se na termínu, pak je povinen vyhovět na vyzvání objednatele. Náklady takto vzniklé ponese objednatel, jen pokud se ukáže, že práce byly provedeny řádně, jinak nese náklady na dodatečnou kontrolu zhotovitel. Pokud zhotovitel nevyzve objednatele ke kontrole výsledku těchto prací, je povinen jej na písemnou žádost objednatele odkryt a po kontrole znovu zakrýt na své náklady, a to i v případě, že se ukáže, že příslušné práce byly provedeny řádně.
- 3.7. Dílo je provedeno, je-li dokončeno a předáno. Dokončení díla, vedle předvedení způsobilosti díla sloužit svému účelu, zhotovitel také prokáže předložením dokladové části díla, která musí obsahovat zejména stavební deník, revizní zprávy a protokoly o provedených zkouškách, prohlášení o shodě, atesty a certifikáty k použitým materiálům, záruční listy, doklady o likvidaci odpadů a projektovou dokumentaci skutečného provedení díla a další nutné dokumenty či doklady předkládané ke kolaudaci díla dle požadavků dotčených orgánů státní správy včetně předání kolaudace s nabytím právní moci.

IV. Místo plnění díla

- 4.1. Místem plnění díla je pozemek parc.č. 367/1 (zapsáno v Katastru nemovitostí na LV č. 2357, vedeném Katastrálním úřadem pro Středočeský kraj, Katastrální pracoviště Praha-východ, pro k.ú. Úvaly u Prahy 775738, obec Úvaly).

V. Cena za dílo, platební podmínky

- 5.1. Cena za zhotovení díla dle této smlouvy je stanovena dohodou smluvních stran jako cena pevná a nejvýše přípustná a zahrnuje ocenění úplného rozsahu předmětu díla, předpokládaný vývoj cen v daném oboru vč. předpokládaného vývoje kurzu české měny k zahraničním měnám až do doby dokončení díla, zisk a veškeré další přímé i nepřímé náklady nutné k řádnému provedení a

předání díla, které se k dílu váží. Cena díla rovněž zahrnuje zejména náklady na zřízení, provoz a odstranění zařízení staveniště, náklady na bezpečnostní opatření, náklady na dodávku elektřiny, vodné, stočné, náklady na používání strojů a služeb až do předání a převzetí dokončeného díla, náklady na zhotovování, výrobu, obstarání, přepravu věcí, zařízení, materiálů, dodávek, náklady na pojištění odpovědnosti za škody, bankovní garance, daně, cla, poplatky, náklady na provádění všech přípustných, normami a vyhláškami stanovených zkoušek materiálů, dílů a předávacích zkoušek, náklady na nutná, či úřady stanovená, opatření k realizaci díla a jakékoliv další vedlejší výdaje, potřebné pro realizaci díla. Jednotkové ceny uvedené v nabídce jsou zhotovitelem stanoveny jako maximální.

Cena díla sjednaná dle rozsahu této smlouvy činí:

Cena díla bez DPH:	444 643,- Kč
DPH 21 %:	93 375,- Kč
Cena díla celkem vč. DPH:	538 018,- Kč

Daň z přidané hodnoty bude účtována v souladu se zákonem č. 235/2004 Sb., o dani z přidané hodnoty, v platném znění.

- 5.2. Cena díla je v podrobnostech stanovená ve zhotovitelem oceněném soupisu prací s výkazem výměr, který je součástí **Přílohy č. 1** této smlouvy a tvoří nedílnou součást této smlouvy.
- 5.3. Změna ceny díla je možná pouze za těchto podmínek:
- v průběhu realizace díla dojde ke změnám sazeb daně z přidané hodnoty.
- 5.4. Změna ceny díla je možná po uzavření příslušného písemného dodatku této smlouvy, v souladu s ujednáním článku II. odstavců 2.8., 2.9., 2.10. a 2.12. této smlouvy, a při vzniku následujících okolností:
 - a) vícepráce (ve smyslu ujednání článku II. odstavce 2.8. této smlouvy),
 - b) méněpráce (ve smyslu ujednání článku II. odstavce 2.10. této smlouvy).
- 5.5. Smluvní strany se dohodly, že objednatel neposkytne zhotoviteli žádnou zálohu na cenu díla.
- 5.6. Cena za dílo bude objednatelem hrazena zhotoviteli jednorázově po předání ukončeného a zkolaudovaného díla, které je zbaveno všech vad a nedodělků.
- 5.8. Konečný daňový doklad (fakturu) je zhotovitel povinen vystavit a předat objednateli nejpozději do 15 dnů ode dne předání a převzetí kompletně dokončeného a zkolaudovaného celého díla, které je zbaveno všech vad a nedodělků, zhotovitelem objednateli.
- 5.9. Daňový doklad vystavený zhotovitelem bude obsahovat náležitosti daňového dokladu stanovené zákonem č. 235/2004 Sb., o dani z přidané hodnoty, ve znění pozdějších předpisů, a účetního dokladu stanovené zákonem č. 563/1991 Sb., o účetnictví, ve znění pozdějších předpisů; vedle těchto náležitostí musí každý daňový doklad vystavený zhotovitelem obsahovat následující údaje:
 - číslo smlouvy objednatele,
 - název projektu „Úprava stávajícího přechodu pro chodce přes silnici I/12, Úvaly, ul. Bulharská“, pro který byla poskytnuta dotace,
 - ISPROFOND 5217510362, pro který byla poskytnuta dotace,
 - číslo bankovního účtu poskytovatele zdanitelného plnění (zhotovitele), který musí být veden v České republice a který po celou dobu splatnosti peněžního závazku bude správcem daně zveřejněn způsobem umožňujícím dálkový přístup.

- 5.10. Článek neobsazen.
- 5.11. Splatnost daňových dokladů vystavených zhotovitelem je smluvními stranami dohodnuta **na 30 (slovy: třicet) kalendářních dní** ode dne doručení daňového dokladu objednateli přičemž za úhradu fakturované částky se považuje termín odepsání peněžních prostředků z účtu objednatele ve prospěch účtu zhotovitele.
- 5.12. Na předmět díla nebude aplikována přenesená daňová povinnost
- 5.13. V případě, že daňový doklad vystavený zhotovitelem nebude obsahovat správné údaje či bude neúplný, tedy nebude odpovídat sjednaným náležitostem dle tohoto článku, je objednatel oprávněn takový daňový doklad vrátit ve lhůtě jeho splatnosti zhotoviteli; v tomto případě objednatel není v prodlení s úhradou fakturované částky. Zhotovitel je povinen takový daňový doklad opravit, event. vystavit nový daňový doklad – doba splatnosti (30 dnů) počíná v takovém případě běžet ode dne doručení opraveného či nově vystaveného dokladu objednateli.
- 5.14. Financování veřejné zakázky: Financování zakázky je založeno na veřejných zdrojích (příspěvek z rozpočtu SFDI pro rok 2020 na opatření ke zvýšení bezpečnosti nebo plynulosti dopravy a rozpočet Města Úvaly)
- 5.15. Dále bude vybraný Dodavatel je povinen minimálně do konce roku 2030 poskytovat požadované informace a dokumentaci související s realizací projektu zaměstnancům nebo zmocněncům pověřených orgánů (MMR ČR, MF ČR, Nejvyššího kontrolního úřadu, příslušného orgánu finanční správy a dalších oprávněných orgánů státní správy) a je povinen vytvořit výše uvedeným osobám podmínky k provedení kontroly vztahující se k realizaci projektu a poskytnout jim při provádění kontroly součinnost.
- 5.16. Dodavatelé při plnění veřejné zakázky musí vzít na vědomí, že podle § 2 písm. e) zákona č. 320/2001 Sb., o finanční kontrole ve veřejné správě, v platném znění, bude vybraný účastník osobou povinnou spolupůsobit při výkonu finanční kontroly. Tato povinnost se týká rovněž těch částí nabídek, smlouvy a souvisejících dokumentů, které podléhají ochraně podle zvláštních právních předpisů (např. jako obchodní tajemství, utajované informace) za předpokladu, že budou splněny požadavky kladené právními předpisy. Dodavatelé berou na vědomí, že obdobnou povinností bude vybraný účastník povinen smluvně zavázat také své poddodavatele.
- 5.17. Cena díla zahrnuje veškeré náklady nutné k řádnému dokončení díla v souladu se shora v článku II. bodu II. 5, II. 4. smlouvy, uvedeným prohlášením, na veškeré náklady na úplné, kvalitní a provozuschopné provedení díla, zejména:
- 5.17.1. náklady na zřízení, provoz a odstranění (vyklizení) zařízení staveniště do původního stavu,
- 5.17.2. náklady na bezpečnostní a hygienické opatření,
- 5.17.3. náklady na dodávku elektřiny či jakýchkoli jiných energií, vodné, stočné, náklady na používání strojů a služeb až do předání a převzetí dokončeného díla,
- 5.17.4. náklady na zhotovování, výrobu, obstarání, přepravu věcí, zařízení, materiálů, dodávek,
- 5.17.5. náklady na pojištění odpovědnosti za škody (stavební pojištění), bankovní garance, daně, cla, poplatky,
- 5.17.6. veškeré náklady na dopravu a ubytování pracovníků zhotovitele,
- 5.17.7. náklady na provádění všech přípustných, normami a vyhláškami stanovených zkoušek materiálů, dílů a předávacích zkoušek, revizí apod.
- 5.17.8. náklady na nutná, či úřady stanovená opatření k realizaci díla (BOZP, aj.)
- 5.17.9. jakékoliv další vedlejší výdaje, potřebné pro realizaci díla,
- 5.17.10. zajištění dokumentace skutečného provedení,

- 5.17.11. veškeré náklady na provedení nutných, potřebných či úřady stanovených opatření nezbytných k provedení díla, pro kolaudaci stavby (díla) i provoz hotového díla,
- 5.17.12. všechny náklady na zajištění vyjádření příslušných správních a dalších úřadů, jakož i správců či vlastníků inženýrských sítí a dalších vyjádření,
- 5.17.13. veškeré náklady na projednání a zajištění případného zvláštního užívání komunikací a veřejných ploch včetně úhrady vyměřených poplatků a nájemného,
- 5.17.14. veškeré náklady spojené s celní manipulací a náklady na proclení,
- 5.17.15. veškeré náklady na pochůzky po úřadech a schvalovací řízení, které nese zhotovitel,
- 5.17.16. veškeré náklady na geodetické práce na vyžádání dotčených orgánů státní správy,
- 5.17.17. veškeré náklady na realizační dokumentaci,
- 5.17.18. veškeré náklady na realizaci technických a organizačních či jiných opatření, přilehlých budov a nemovitostí, jakož i náklady na evidenci stavu takových budov a nemovitostí před zahájením stavby a případně v průběhu prací,
- 5.17.19. veškeré náklady, které vyplynou ze zvláštností provedení díla,
- 5.17.20. všechny další související náklady na práce a činnosti dle této smlouvy uvedené v článku II.

VI. Součinnost smluvních stran

- 6.1. Smluvní strany se zavazují vyvinout veškeré úsilí k vytvoření potřebných podmínek pro realizaci díla za podmínek stanovených touto smlouvou. To platí i v případech, kde to není výslovně stanoveno ustanoveními této smlouvy.
- 6.2. Pokud jsou kterékoli ze smluvních stran známy skutečnosti, které jí brání nebo budou bránit v tom, aby dostala svým smluvním povinností, sdělí tuto skutečnost neprodleně písemně druhé smluvní straně. Smluvní strany se dále zavazují neprodleně odstranit v rámci svých možností všechny překážky, které jsou na jejich straně a které brání splnění jejich smluvních povinností.
- 6.3. Zhotovitel se zavazuje, že na základě skutečností zjištěných v průběhu plnění povinností dle této smlouvy navrhne a provede opatření směřující k dodržení podmínek stanovených touto smlouvou pro naplnění smlouvy, k ochraně objednatele před škodami, ztrátami a zbytečnými výdaji a že poskytne objednateli, zástupci objednatele ve věcech technických a jiným osobám zúčastněným na provádění díla veškeré potřebné doklady, konzultace, pomoc a jinou součinnost.

VII. Prohlášení a závazky zhotovitele, oprávnění objednatele

- 7.1. Zhotovitel prohlašuje, že se plně seznámil s rozsahem a povahou díla, s místem plnění díla, že má všechna právními řádem požadovaná oprávnění k provedení díla podle této smlouvy, že jsou mu známy veškeré technické, kvalitativní a jiné parametry provádění díla a podmínky provádění díla, a že disponuje takovými kapacitami a odbornými znalostmi, které jsou pro řádné provedení díla nezbytné.

Dále zhotovitel prohlašuje, že měl před uzavřením této smlouvy dostatek času si řádně prohlédnout místa, která se vztahují k plnění podle této smlouvy, včetně technických a provozních parametrů míst, na které se plnění podle této smlouvy vztahuje, že neexistují žádné nevyjasněné věci, které by se vztahovaly k plnění podle této smlouvy, že zná místní podmínky, a tedy že mu v plnění podle této smlouvy za podmínek v této smlouvě ujednaných včetně ceny za dílo nic nebrání.

Zhotovitel na základě vpředu uvedeného prohlašuje, že s použitím těchto všech znalostí, zkušeností, podkladů a pokynů splní svůj závazek založený touto smlouvou včas a řádně, za

sjednanou cenu, aniž by podmiňoval splnění závazku poskytnutím jiné, než dohodnuté součinnosti.

7.2. Zhotovitel se zavazuje, že objednateli bezodkladně písemně oznámí:

- (a) zahájení insolvenčního řízení dle zákona č. 182/2006 Sb., o úpadku a způsobech jeho řešení, v platném znění, jehož předmětem bude úpadek nebo hrozící úpadek zhotovitele,
- (b) přijetí či vydání rozhodnutí o zrušení zhotovitele, coby obchodní korporace, s likvidací (tj. bez právního nástupce),
- (c) provedení změny v majetkové struktuře zhotovitele, s výjimkou změny majetkové struktury, která představuje běžný obchodní styk,
- (d) přijetí rozhodnutí příslušného orgánu zhotovitele o provedení přeměny zhotovitele či rozhodnutí o provedení jiných organizačních změn,
- (e) omezení či ukončení výkonu činnosti zhotovitele, která bezprostředně souvisí s předmětem této smlouvy,
- (f) rozhodnutí o založení obchodní společnosti zhotovitelem či účasti zhotovitele na podnikání jiné osoby,
- (g) všechny skutečnosti, které by mohly mít vliv na přechod či vypořádání závazků zhotovitele vůči objednateli vyplývajících z této smlouvy či s touto smlouvou souvisejících.

V případě porušení shora sjednané oznamovací povinnosti zhotovitelem je objednatel oprávněn od této smlouvy bez dalšího odstoupit.

7.3. Objednatel je oprávněn:

- (a) sám či prostřednictvím třetí osoby provádět cenovou kontrolu v celém průběhu provádění díla a kontrolu provádění závěrečného vyúčtování ceny díla; smluvní strany jsou povinny vytvářet dostatečné podmínky pro provádění cenové kontroly,
- (b) sám či prostřednictvím třetí osoby vykonávat v místě plnění díla stavební a technický dozor a v průběhu provádění díla zejména sledovat, zda jsou práce prováděny dle projektové dokumentace, technických norem a jiných právních předpisů a v souladu s rozhodnutím orgánů veřejné správy; na nedostatky při provádění díla upozorní objednatel zhotovitele zápisem ve stavebním deníku.

VIII. Stavební deník

- 8.1. Zhotovitel se zavazuje ode dne protokolárního předání staveniště dle článku IX. smlouvy objednatelům zhotoviteli vést stavební deník alespoň v jednom originále a dvou průpisech dle ust. § 157 zákona č. 183/2006 Sb., stavební zákon, ve znění pozdějších předpisů (dále také jen „stavební zákon“) a souvisejících předpisů. Na stavbě bude veden pouze jeden stavební deník, vedený zhotovitelem, ve kterém budou zaznamenávány veškeré skutečnosti o průběhu všech prací, včetně prací poddodavatelů.
- 8.2. Do stavebního deníku je zhotovitel povinen zapisovat všechny skutečnosti stanovené zákonem a souvisejícími právními předpisy, a současně všechny skutečnosti rozhodné pro plnění této smlouvy, jakož i skutečnosti, které mohou ohrozit předmět provádění díla, jeho průběh, popř. termín provedení díla či jiné náležitosti touto smlouvou sjednané, o čemž zhotovitel neprodleně informuje objednatel.
- 8.3. Stavební deník bude uložen na staveništi a bude oběma stranám kdykoliv přístupný v době přítomnosti oprávněných osob na staveništi. Originál stavebního deníku předá zhotovitel při přejímacím řízení objednateli (článek XI. této smlouvy).

- 8.4. Stavební deník dle předchozích odstavců této smlouvy vede zhotovitelem pověřený stavbyvedoucí Ing. Miroslav Dvořan č. autorizace 1513. V případě změny osoby zhotovitelem pověřené k vedení stavebního deníku musí být tato skutečnost bezodkladně uvedena ve stavebním deníku a současně písemně oznámena objednateli.
- Mimo zhotovitelem pověřené osoby mohou do stavebního deníku provádět potřebné zápisy pouze pověřený zástupci objednatele, technický dozor stavebníka a autorský dozor projektanta, nebo příslušné orgány státní správy.
- 8.5. Zhotovitel je povinen uložit průpis denních záznamů ve stavebním deníku odděleně od originálu tak, aby byl k dispozici v případě ztráty či zničení originálu stavebního deníku. Stavební deník musí být uložen tak, aby byl vždy okamžitě k dispozici objednateli a orgánu státního stavebního dohledu.
- 8.6. Denní záznamy se do stavebního deníku zapisují tak, že se píše do knihy s očíslovanými listy jednak pevnými, jednak perforovanými pro dva oddělitelné průpisy. Perforované listy se očíslovají shodně s listy pevnými. Denní záznamy oprávněná osoba zapisuje čitelně v den, kdy byly práce provedeny nebo kdy nastaly skutečnosti, které jsou předmětem zápisu. Mezi jednotlivými záznamy nesmí být vynechána volná místa.
- 8.7. Objednatel je povinen sledovat obsah stavebního deníku a vyjadřovat se k zápisu ve stavebním deníku, učiněném zhotovitelem, nejpozději do 5 pracovních dnů.
- 8.8. Nesouhlasí-li stavbyvedoucí zhotovitele se zápisem, který do stavebního deníku učinil objednatel, popřípadě jím pověřený zástupce nebo jiná osoba oprávněná provádět zápisy do stavebního deníku, musí k takovému zápisu připojit svoje stanovisko nejpozději do 3 pracovních dnů, jinak se má za to, že s uvedeným zápisem souhlasí.
- 8.9. Zhotovitel se zavazuje na základě žádosti zástupce objednatele bezodkladně předávat objednateli úplné kopie zápisů ze stavebního deníku. Zhotovitel se zavazuje zabezpečit staveniště v souladu se zákonem č. 309/2006 Sb. O těchto skutečnostech se provede zápis ve stavebním deníku.
- 8.10. Zápisy ve stavebním deníku nepředstavují ani nenahrazují dohody smluvních stran či zvláštní písemná prohlášení či oznámení kterékoliv ze smluvních stran, která dle této smlouvy musí učinit a doručit druhé ze smluvních stran. Zápisy ve stavebním deníku nelze dle dohody objednatele a zhotovitele považovat za změny této smlouvy.

IX. Staveniště a jeho zařízení

- 9.1. Staveništěm se pro účely této smlouvy rozumí prostor a místo určené k provedení díla, které je vymezeno v článku IV. odst. 4.1. této smlouvy a dále přesně specifikováno v projektové dokumentaci.
- 9.2. Objednatel protokolárně předá zhotoviteli staveniště na základě písemné výzvy doručené objednatelem zhotoviteli; doba předání a převzetí staveniště je ujednána v článku III. odst. 3.1.1. této smlouvy. O předání a převzetí staveniště objednatelem zhotoviteli bude sepsán písemný protokol, který bude vyhotoven ve dvou stejnopisech, z nichž každá smluvní strana obdrží po jednom, a tento bude podepsán oprávněnými zástupci obou smluvních stran. Tento protokol připraví technický dozor stavebníka. Při předání staveniště bude objednatelem zhotoviteli předány potřebné doklady a dokumentace ke staveništi. Současně bude zhotoviteli předáno jedno paré projektové dokumentace v tištěné a 1x v digitální podobě na CD (ve formátech .pdf, .doc, .xls).
- 9.3. Zhotovitel je povinen zachovávat na staveništi čistotu a pořádek. Zhotovitel je povinen denně odstraňovat na své náklady odpady a nečistoty vzniklé z jeho činnosti či činností poddodavatelů, což zvláště platí při znečištění pozemních komunikací. Současně je pak zhotovitel povinen technickými či jinými opatřeními zabránit pronikání odpadů a nečistot mimo staveniště. V případě nesplnění těchto povinností k zajištění čistoty a pořádku

zhotovitelem je objednatel oprávněn na náklady zhotovitele zjednat nápravu za pomoci třetích osob. Zhotovitel současně zajišťuje na své náklady zařízení staveniště v souladu se svými potřebami a stanovenými povinnostmi, veškerou dopravu, skládku, případně mezideponii materiálu, a to i vytěženého, přičemž náklady s plněním tohoto závazku jsou zahrnuty v ceně díla.

- 9.4. Od okamžiku převzetí staveniště do doby předání díla objednateli zhotovitel v plné míře na své náklady odpovídá za:
- a) zajištění bezpečnosti všech osob oprávněných k pohybu na staveništi, udržování staveniště v uspořádaném stavu za účelem předcházení vzniku škod; a
 - b) zajištění zabezpečení zařízení staveniště; a
 - c) zajištění veškerého osvětlení a zábran potřebných pro průběh prací, bezpečnostních a dopravních opatření pro ochranu staveniště, materiálů a techniky vnesených zhotovitelem na staveniště, jakož i odpovědnost za zajištění opatření pro zabezpečení bezpečnosti silničního provozu v souvislosti s omezeními spojenými s realizací díla a za osazení případného dopravního značení; a
 - d) provedení veškerých odpovídajících úkonů k ochraně životního prostředí na staveništi i mimo ně a k zabránění vzniku škod znečištěním, hlukem, nebo z jiných důvodů vyvolaných a způsobených provozní činností zhotovitele, včetně ochrany vzrostlé zeleně v průběhu výstavby; a
 - e) likvidaci a uskladňování veškerého odpadu, vznikajícího při činnosti zhotovitele, v souladu s právními předpisy.
- 9.5. Zhotovitel až do konečného předání staveniště po ukončení prací zodpovídá za bezpečné zajištění staveniště vůči okolnímu provozu a chodcům.
- 9.6. Zhotovitel po celou dobu realizace díla zodpovídá za dodržování předpisů BOZP dle platné právní úpravy a zavazuje se dodržovat a plnit pokyny osob pověřených dozorem nad BOZP. Zhotovitel v plné míře zodpovídá za bezpečnost a ochranu zdraví všech osob v prostoru staveniště a zabezpečí jejich vybavení ochrannými pracovními pomůckami. Dále se zhotovitel zavazuje dodržovat hygienické předpisy. Zhotovitel se dále zavazuje dodržovat pokyny požárního dozoru a dozoru bezpečnosti práce.
- 9.7. Zhotovitel zajišťuje na vlastní účet a náklady přípravu staveniště, zařízení staveniště, včetně zajištění energií potřebných k provádění prací dle této smlouvy. Zároveň je povinen zajistit v rámci zařízení staveniště podmínky pro výkon funkce autorského dozoru projektanta, technického dozoru stavebníka a na staveništi, a to v přiměřeném rozsahu.
- 9.8. Zhotovitel se zavazuje bez předchozího písemného souhlasu objednatele neumístit na staveniště, jeho zařízení či prostory se staveništem související jakékoli reklamní zařízení, ať již vlastní či ve vlastnictví třetí osoby.
- 9.9. Nejpozději ke dni předání dokončeného díla objednateli je zhotovitel povinen staveniště vyklidit a provést závěrečný úklid místa provádění díla včetně stavby samotné; pozemky a komunikace dotčené prováděním díla budou k tomuto dni uvedeny do původního stavu nebo do stavu dle podmínek souhlasů s provedením ohlášené stavby. V případě prodloužení zhotovitele s plněním této povinnosti delším než 10 dnů, je objednatel oprávněn na náklady zhotovitele zjednat nápravu, a to za pomoci třetích osob, včetně uložení movitých věcí do úschovy, a to také na náklady zhotovitele.

X. Podmínky provádění díla

- 10.1. Kvalita zhotovitelem na základě této smlouvy uskutečněného plnění musí odpovídat této smlouvě a veškerým požadavkům uvedeným v normách vztahujících se k plnění zhotovitele, zejména pak v normách ČSN, ČSN EN. Zhotovitel je povinen dodržet při provádění díla

veškeré platné právní předpisy, jakož i všechny podmínky určené smlouvou. Dílo bude provedeno v souladu se stavebním zákonem a v souladu s předpisy souvisejícími (jedná se zejména o prováděcí vyhlášky ke stavebnímu zákonu a zákony související). Zhotovitel je povinen zajistit, že k výrobkům, které budou zabudovány do díla a na které se vztahuje ustanovení § 13 zákona č. 22/1997 Sb., o technických požadavcích na výrobky, ve znění pozdějších předpisů, bude objednateli, nebo jím určené osobě, nebo k tomu příslušnému orgánu, předáno zhotovitelem prohlášení o shodě. Práce a dodávky budou dále provedeny v souladu s českými hygienickými, protipožárními, bezpečnostními předpisy a dalšími souvisejícími předpisy. Zhotovitel se zavazuje, že k realizaci díla nepoužije materiály, které nemají požadovanou certifikaci, je-li pro jejich použití taková certifikace nezbytná podle příslušných předpisů.

- 10.2. Pro dílo použije zhotovitel jen materiály a výrobky **nejvyšší kvality**, které mají takové vlastnosti, aby po dobu předpokládané existence díla byla, při běžné údržbě, zaručena požadovaná mechanická pevnost a stabilita, požární bezpečnost, hygienické požadavky, ochrana zdraví a životního prostředí, bezpečnost při užívání, ochrana proti hluku a úspora energie.
- 10.3. Zhotovitel je povinen při provádění díla průběžně prověřovat vhodnost projektové dokumentace a další dokumentace a dokumentů, podle kterých je dle této smlouvy vymezen předmět a rozsah díla a podle kterých je povinen dílo, včetně realizační (dodavatelské) dokumentace, zhotovit, zejména je zhotovitel povinen prověřovat, zda tato dokumentace a dokumenty jsou v souladu s platnými předpisy, vyhláškami, nařízeními, pravidly, regulacemi a normami a to před započítím prací, výkonů a služeb na díle, a současně je zhotovitel povinen neprodleně písemně na nevhodnost takové dokumentace a dokumentů upozornit objednatele.

Pokud tuto povinnost zhotovitel nesplní, odpovídá za vady díla tím způsobené, je povinen uvést dílo na své náklady do souladu s platnými předpisy, vyhláškami, nařízeními, pravidly, regulacemi a normami a odpovídá v plném rozsahu rovněž za další důsledky porušení této povinnosti, včetně náhrady škody, která v důsledku opomenutí zhotovitele objednateli případně tímto vznikne. Stejným způsobem je zhotovitel povinen smluvně zavázat třetí osoby (své dodavatele), které v souladu se smlouvou použije ke splnění svého závazku.

- 10.4. Zhotovitel se zavazuje, že zajistí provádění díla tak, aby provádění díla:
- (a) v co nejmenší míře omezovalo užívání místa plnění díla vymezeného v článku IV. odst. 4.1. této smlouvy, veřejných prostranství či jiných okolních dotčených pozemků, staveb či pozemních komunikací; a
 - (b) neobtěžovalo třetí osoby a okolní prostory zejména hlukem, pachem, emisemi, prachem, vibracemi, exhalacemi a zastíněním nad míru přiměřenou poměrům. Zhotovitel se zavazuje, že bude dílo provádět po sjednanou dobu plnění od 7.00 do 19.00 hod. každý den včetně víkendu. V případě nutnosti práce v době mezi 19.00 až 07.00 hodinou je nutné zajistit předchozí písemný souhlas objednatele a pověřené instituce; a
 - (c) nemělo nepříznivý vliv na životní prostředí, včetně minimalizace negativních vlivů na okolí provádění díla; a
 - (d) bylo zabezpečeno pro činnost každé profese odborným dozorem zhotovitele, který bude garantovat dodržování technologických postupů. Totéž platí pro práce poddodavatelů. Odbornou úroveň realizovaného díla jako celku zabezpečí zhotovitel odpovědnou osobou – autorizovanou osobou v oboru „Dopravní stavby“ (v případě autorizovaného technika nebo stavitele je požadován obor nekolejová doprava) ve smyslu zákona č. 360/1992 Sb., o výkonu povolání autorizovaných architektů a o výkonu povolání autorizovaných inženýrů a techniků činných ve výstavbě, ve znění pozdějších předpisů. Tato odpovědná osoba potvrdí stavební deník před zahájením prací na díle a po dokončení díla, a to otiskem svého autorizačního razítka a připojením vlastnoručního podpisu; a

- (e) bylo realizováno k tomu odborně způsobilou a kvalifikovanou osobou. Zhotovitel zabezpečí, že odborné práce a činnosti, k jejichž provedení není oprávněn (nejsou zapsány v obchodním nebo živnostenském rejstříku), provede poddodavatel s odpovídající odbornou způsobilostí a kvalifikací. Doklady o odborné způsobilosti poddodavatele předloží zhotovitel objednateli k odsouhlasení, a to před zahájením prací jednotlivých poddodavatelů.
- 10.5. Zhotovitel je povinen zajistit a financovat veškeré poddodavatelské práce a nese za ně odpovědnost a záruku v plném rozsahu dle této smlouvy (článek XII. této smlouvy), jako by je prováděl sám. **Přílohou č. 2** a nedílnou součástí této smlouvy je Seznam poddodavatelů, kteří zajišťují poddodavatelské práce nebo části díla. Zhotovitel není oprávněn pověřit provedením díla ani jeho části jinou osobu než uvedenou Seznamu poddodavatelů (Příloha č. 2) bez předchozího písemného souhlasu objednatele; souhlas objednatele může být udělen pouze tehdy, jestliže zhotovitel objektivně zdůvodní jeho potřebu a důvody, pro které práce neprovede sám nebo prostřednictvím k tomu již dohodnutých poddodavatelů. Nový poddodavatel musí vždy splňovat požadavky stanovené objednatelem v zadávací dokumentaci k Veřejné zakázce. Tuto skutečnost zhotovitel doloží objednateli při oznamování změny poddodavatele. Objednatel nesmí tento souhlas bez závažného důvodu odepřít.
- Poddodavatel, kterým zhotovitel prokazoval kvalifikaci v nabídce, bude v Seznamu poddodavatelů uveden vždy** a může být nahrazen pouze s předchozím písemným souhlasem objednatele, a to jen tehdy, jestliže zhotovitel objektivně zdůvodní potřebu takové změny. Nový poddodavatel prokáže kvalifikaci ve stejném rozsahu jako původní poddodavatel.
- 10.6. Zhotovitel na sebe přejímá odpovědnost a ručení za škody způsobené všemi osobami zúčastněnými na provádění díla, a to po celou dobu provádění díla, tzn. do převzetí díla objednatelem bez vad a nedodělků. Zhotovitel přejímá odpovědnost za škody způsobené svou činností objednateli nebo třetí osobě na majetku tzn., že v případě jakéhokoliv narušení či poškození majetku (např. vjezdů, plotů, objektu, prostranství, inženýrských sítí) je zhotovitel povinen bez zbytečného odkladu tuto škodu odstranit a není-li to možné, tak finančně nahradit.
- 10.7. Zhotovitel je povinen nejpozději při přejímacím řízení (článek XI. této smlouvy) předat objednateli **čtyři paré projektové dokumentace** se zakreslením **skutečného provedení díla**, která bude v souladu s vyhláškou 499/2006 Sb. a to při dodržení dále uvedených zásad:
- do PD budou zřetelně vyznačeny všechny změny, k nimž došlo v průběhu zhotovení díla,
 - ty části PD, u kterých nedošlo k žádným změnám, budou označeny nápisem „beze změn“,
 - každý výkres dokumentace o skutečném provedení stavby bude opatřen jménem a příjmením osoby, která změny zakreslila, jejím podpisem a razítkem zhotovitele,
 - u výkresů obsahujících změnu proti PD bude přiložen i doklad (minimálně zápis ve stavebním deníku), ze kterého bude vyplývat projednání změny s odpovědnou osobou zadavatele (objednatele) a její souhlasné stanovisko,
 - součástí bude i celková situace skutečného provedení díla,
 - nedílnou součástí příloh k dokumentaci budou protokoly o provedených zkouškách a revizích, doklady k použitým materiálům a výrobkům (certifikáty, prohlášení o shodě) a fotodokumentace pořizovaná v průběhu stavby na CD nosiči.
 - dokumentace skutečného provedení stavby připravená k potvrzení stavebním úřadem, bude ve všech svých částech výrazně označena „Dokumentace skutečného provedení“ a bude opatřena razítkem a podpisem odpovědného a oprávněného zástupce zhotovitele s autorizací. V případě připomínek stavebního úřadu v rámci schvalovacího řízení zhotovitel doplní, event. přepracuje bezúplatně dotčenou část dokumentace skutečného provedení.
- 10.8. Zhotovitel je dále povinen:
- (a) po dobu provádění díla až do jeho řádného protokolárního předání objednateli řádně pečovat o výškové a směrové body, přičemž zhotovitel odpovídá za jejich přesnost a ochranu proti poškození. Konečná zaměření se zhotovitel zavazuje předat objednateli

v digitalizované podobě a na nosiči dat CD a současně v listinné podobě při převímce díla jako součást předávacího protokolu (dokladová část) dle článku XI. odst. 11.4. této smlouvy;

- (b) při provádění částí díla, které budou v dalším postupu zakryty nebo se stanou nepřístupnými, předem prokazatelně písemně vyzvat objednatele k jejich kontrole a prověření, a to v předstihu alespoň tři pracovních dní před jejich zakrytím; neučiní-li zhotovitel tak, je povinen na výzvu objednatele na svůj náklad odkrýt či jinak zpřístupnit práce, které byly zakryty nebo se staly nepřístupnými. V případě, že objednatel kontrolu zakrývaných částí díla i přes včasnou písemnou výzvu zhotovitele neprovede, má se za to, že objednatel se zakrytím souhlasí a tuto skutečnost zhotovitel uvede do stavebního deníku;
- (c) po dobu provádění díla zajišťovat, spolu s technickým dozorem stavebníka (který nesmí vykonávat zhotovitel nebo osoba s ním propojená), organizaci kontrolních dnů, a to v rozsahu dle požadavku objednatele. Z kontrolního dne bude pořízen písemný záznam, podepsanými zúčastněnými zástupci. Zjištěné vady a nedostatky při provádění díla je zhotovitel povinen odstranit v termínu uvedeném v písemném záznamu z kontrolního dne. Datum prvního kontrolního dne bude smluvními stranami dohodnuto při předání staveniště a uvedeno v předávacím protokolu o předání a převzetí staveniště a současně bude zaznamenáno ve stavebním deníku.

10.9. Zhotovitel je dále povinen zajistit:

- (a) veškerá potřebná povolení k užívání veřejných ploch; zhotovitel nese veškeré případné poplatky s těmito povoleními spojené;
- (b) jestliže v souvislosti s provozem staveniště nebo prováděním díla bude třeba zabezpečit místní dopravní značení a umístit nebo přemístit dopravní značky podle předpisů o pozemních komunikacích, obstará tyto práce a opatření na svůj náklad zhotovitel. Zhotovitel dále zodpovídá i za umístování, přemístování a udržování dopravních značek v souvislosti s průběhem provádění prací. Jakékoliv pokuty či náhrady škod vzniklých v této souvislosti jdou k tíži zhotovitele;
- (c) zhotovitel je povinen udržovat na staveništi a přilehlých komunikacích pořádek a čistotu.

10.10. Zhotovitel přebírá v plném rozsahu odpovědnost za vlastní řízení postupu prací na díle tak, aby byly splněny všechny podmínky, které pro provádění díla vyplývají z této smlouvy a z právních či jiných předpisů, platných pro realizaci díla dle této smlouvy.

10.11. Pokud z důvodu nedodržení podmínek pravomocných rozhodnutí nebo závazných vyjádření orgánů státní správy nebo podmínek této smlouvy nebo podmínek stanovených právními předpisy zhotovitelem vzniknou objednateli vícenásledky, sankce, škody a poplatky, které bude objednatel nucen příslušným orgánům uhradit, je zhotovitel povinen tyto výdaje objednateli v plné výši nahradit bez zbytečného odkladu.

10.13. Zhotovitel ručí objednateli za to, že veškeré části díla, z nichž se dílo skládá nebo které k provedení díla užil, jsou jeho výlučným vlastnictvím vylučujícím práva či nároky třetích osob, a to i v případě nesplnění povinností zhotovitele vůči jeho dodavatelům.

10.14. Vzhledem k tomu, že spolufinancování předmětu díla se předpokládá z prostředků dotace, zhotovitel se zavazuje k plnění pravidel a podmínek stanovených řídicím orgánem v rozhodnutí o poskytnutí dotace, resp. dohodnutých ve smlouvě mezi řídicím orgánem a příjemcem dotace (objednatel), a to zejména ke splnění povinnosti dodavatele (zhotovitele) umožnit zaměstnancům nebo zmocněncům poskytovatele dotace, dále Ministerstvu financí ČR, auditnímu orgánu, Nejvyššímu kontrolnímu úřadu a dalším oprávněným orgánům státní správy vstup do objektů a na pozemky dotčené projektem (dílem dle této smlouvy) a jeho realizaci a kontrolu dokladů souvisejících s projektem „*Úprava stávajícího přechodu pro chodce přes silnici I/12, Úvaly, ul. Bulharská*“, ISPROFOND 5217510362.

- 10.15. Zhotovitel je podle zákona č. 320/2001 Sb., o finanční kontrole ve veřejné správě a o změně některých zákonů, ve znění pozdějších předpisů, osobou povinnou spolupůsobit při výkonu finanční kontroly. Zhotovitel je povinen poskytovat požadované informace a dokumentaci související s realizací projektu zaměstnancům nebo zmocněncům pověřených orgánů (poskytovatel dotace SFDI, MF ČR, Nejvyššího kontrolního úřadu, příslušného orgánu finanční správy a dalších oprávněných orgánů státní správy) a je povinen vytvořit výše uvedeným osobám podmínky k provedení kontroly vztahující se k realizaci projektu a poskytnout jim při provádění kontroly součinnost. Dále v souladu dokumentem „Pravidla SFDI 2020“ zhotovitel bude respektovat právo SFDI na zajišťování veškerých podkladů a údajů nutných pro kontrolu hospodárného, účelného a efektivního nakládání s účelově poskytnutými finančními prostředky z rozpočtu SFDI.

XI. Předání a převzetí díla, kolaudace

- 11.1. Dílo je považováno za dokončené, pokud došlo k realizaci všech prací, činností a dodávek dle této smlouvy a k úplnému dokončení díla prováděného v souladu s rozsahem a obsahem této smlouvy, jakož i v souladu s platnými právními předpisy vztahujícími se k realizaci dohodnutých prací, činností a dodávek, a zhotovitel předal objednateli veškeré doklady uvedené v odstavci 11.4. tohoto článku.
- 11.2. Objednatel se zavazuje, že řádně provedené a dokončené dílo, které je zbaveno všech vad a nedodělků, převezme a zaplatí za jeho zhotovení touto smlouvou sjednanou cenu.
- 11.3. Zhotovitel je povinen písemně vyzvat objednatele k převzetí dokončeného díla, a to minimálně 7 pracovních dnů před navrženým termínem konání předání. Objednatel je pak povinen nejpozději do 3 dnů od termínu navrženého zhotovitelem zahájit přejímací řízení. K přejímacímu řízení přizve objednatel osoby vykonávající funkce technického dozoru stavebníka a autorského dozoru projektanta.
- 11.4. Zhotovitel je povinen připravit, doložit a předat objednateli u přejímacího řízení následující doklady s tím, že bez předložení těchto dokladů nelze považovat dílo za dokončené a způsobilé k předání objednateli:
- dokumentaci skutečného provedení díla (článek X. odstavec 10.7. této smlouvy),
 - geometrický plán a geodetické zaměření skutečného provedení díla,
 - stavební deník,
 - veškerá osvědčení a doklady o zkouškách a certifikaci použitých materiálů a výrobků, atesty, prohlášení o shodě.
 - potvrzené záruční listy,
 - doklady o ověření funkčnosti dodaných zařízení k provedení díla a dodávek podle projektové dokumentace a platných právních předpisů včetně všech potřebných revizních zpráv,
 - doklad o zabezpečení likvidace odpadu v souladu se zákonem o odpadech, ve znění pozdějších právních předpisů, a předpisů prováděcích,
 - kompletní fotodokumentaci díla v rozsahu dle této smlouvy,
 - doklady prokazující splnění podmínek orgánů a organizací, které si v souladu s právními předpisy stanovily,
 - další nutné dokumenty či doklady předkládané ke kolaudaci díla dle požadavků dotčených orgánů státní správy včetně předání kolaudace s nabytím právní moci a další dokumenty prokazující, že veškeré zhotovitelem dodané výrobky, materiály a zařízení splňují podmínky vyplývající z této smlouvy včetně jejích příloh, z projektové dokumentace, z příslušných právních předpisů a technických norem, a

další doklady, související s předmětem plnění, prohlášení zhotovitele dle vyhlášky č. 246/2001 Sb., o požární prevenci apod.

- 11.5. O průběhu přijímacího řízení pořídí objednatel písemný zápis o předání a převzetí dokončeného díla – přijímací protokol. Přijímací protokol bude vyhotoven ve třech stejnopisech, z nichž jeden obdrží zhotovitel a dva objednatel. Každý stejnopis přijímacího protokolu bude podepsán oprávněnými zástupci smluvních stran.

Přijímací protokol musí obsahovat alespoň předmět a charakteristiku díla, resp. jeho části, místo provedení díla a zhodnocení jakosti díla, a dále soupis zhotovitelem předávaných dokladů. Pokud budou zjištěny vady díla, bude protokol obsahovat soupis zjištěných vad díla a vyjádření zhotovitele k vadám díla vytčeným objednatelem.
- 11.6. Odmítne-li objednatel dílo převzít, uvede tuto skutečnost vč. jejího odůvodnění do přijímacího protokolu.
- 11.7. Objednatel není povinen převzít dílo vykazující jakékoliv vady nebo nedodělky. Vadou se pro účely této smlouvy rozumí odchylka v kvantitě, kvalitě, rozsahu nebo parametrech díla, stanovených projektovou dokumentací díla, touto smlouvou a obecně závaznými předpisy.
- 11.8. Objednatel může převzít dílo s drobnými vadami a nedodělky nebránícími trvalému užívání díla. Tyto vady a nedodělky musí být uvedeny v přijímacím protokolu s termínem jejich odstranění, který stanoví objednatel a který je pro zhotovitele závazný.
- 11.9. Zhotovitel je povinen v objednatel stanovené lhůtě odstranit vady a nedodělky, i když tvrdí, že za ně neodpovídá. Náklady na odstranění vad a nedodělků v těchto sporných případech nese až do rozhodnutí soudu zhotovitel.
- 11.10. Ke dni zahájení přijímacího řízení musí být vyklizeno a uklizeno staveniště (místo plnění díla) v souladu s touto smlouvou. Nebude-li tato povinnost splněna, nepovažuje se dílo za řádně dokončené a objednatel není povinen dílo převzít. Staveniště, a dále pozemky, stavby a komunikace, jejichž úpravy nejsou součástí projektové dokumentace, ale budou provedením díla dotčeny, je zhotovitel povinen uvést po ukončení provádění díla a před zahájením přijímacího řízení do původního stavu, nebo do stavu odpovídajícího souhlasům s provedením ohlášené stavby.
- 11.11. V případě, že obecně závazné právní předpisy, platné technické normy nebo projektová dokumentace předepisují provedení zkoušek, revizí či atestů týkajících se díla nebo jeho části, je zhotovitel povinen zajistit jejich úspěšné provedení před předáním díla objednateli
- 11.12. Za řádně provedené se považuje pouze dílo provedené bez vad a nedodělků, převzetí díla s drobnými vadami a nedodělky je právo, nikoliv povinnost objednatele. V případě, že objednatel dílo nepřevzme, bude mezi smluvními stranami sepsán zápis s uvedením důvodu nepřevzetí díla a s uvedením stanovisek obou smluvních stran. V případě nepřevzetí díla dohodnou smluvní strany náhradní termín předání a převzetí díla.
- 11.13. Zhotovitel se zavazuje řádně odstranit veškeré vady a nedodělky, jež vyplynou z přijímacího řízení, a to v termínu stanoveném v protokolu o předání a převzetí díla nebo v zápise o nepřevzetí díla
- 11.14. Datem podpisu předávacího protokolu bez vad a nedodělků počíná běžet záruční lhůta.
- 11.15. Zhotovitel má povinnost v zastoupení objednatele obstarat a nejpozději při předání díla Objednateli předat veškeré kolaudační souhlasy opravňující objednatele k užívání díla (za kolaudační souhlas strany považují pro účely této smlouvy také oznámení o zahájení užívání díla) a dokumentaci skutečného provedení díla potvrzenou příslušným stavebním úřadem. Za účelem splnění této povinnosti zhotovitel obstará veškeré podklady, doklady a jiné dokumenty potřebné pro vydání kolaudačních souhlasů opravňujících k užívání díla (dále jen „doklady“). Nejpozději 10 dnů před podáním žádosti o kolaudační souhlas zhotovitel předloží 2 vyhotovení všech dokladů osobě vykonávající technický dozor investora (TDI).

- 11.16. Zhotovitel je v rámci provádění díla povinen obstarat v zastoupení objednatele povolení stavebního úřadu k veškerým případným změnám díla provedeným v souladu s touto smlouvou. Zhotovitel má povinnost splnit veškeré podmínky uvedené v kolaudačních souhlasech a odstranit, případně zajistit odstranění nedostatků díla uvedených v kolaudačních souhlasech, a to v přiměřených lhůtách stanovených objednatelem, stavebním úřadem nebo jiným správním orgánem.
- 11.17. V případě, že je objednatelem přebíráno ukončené, tedy i zkolaudované dílo, skutečnost, že dílo je dokončeno co do množství, jakosti, kompletnosti a schopnosti trvalého užívání, včetně kolaudačního souhlasu prokazuje zásadně zhotovitel a za tím účelem předkládá nezbytné písemné doklady Objednateli. Zhotovitel doloží Objednateli před zahájením přejímacího řízení kolaudační souhlas, dokumentaci skutečného provedení, stavební deník, deník víceprací, veškerá osvědčení o zkouškách a certifikaci použitých materiálů a výrobků, revizní zprávy zařízení komplementovaných do díla, potvrzené záruční listy, doklady o ověření funkčnosti dodaných zařízení k provedení díla a dodávek podle projektu dle článku 2 této smlouvy a platných právních předpisů, dále doklad o zabezpečení likvidace odpadu v souladu se zákonem č. 185/2001 Sb., o odpadech, doklady prokazující splnění podmínek orgánů a organizací, které si v souladu s právními předpisy stanovily, technické listy a listy o shodě k zařízení a použitým materiálům a případně všechny další dokumenty potřebné ke kolaudaci a k budoucímu řádnému užívání díla. Dokumentaci „skutečného provedení díla“ je povinen zhotovitel předat ve čtyřech vyhotoveních Objednateli při předání díla. V případě, že nedojde k předložení a předání Objednateli shora uvedených dokladů nejpozději při přejímacím řízení, nepovažuje se dílo za řádně ukončené.
- 11.18. Ke dni zahájení přejímacího řízení (převzetí díla) musí být vyklizeno a uklizeno místo provádění stavby včetně zhotovené stavby v souladu s touto smlouvou. Nebude-li tato povinnost splněna, nepovažuje se dílo za řádně ukončené a objednatel není povinen dílo převzít. Budovy a pozemky, jejichž úpravy nejsou součástí projektové dokumentace, ale budou stavbou dotčeny, je zhotovitel povinen uvést po ukončení provádění díla do předchozího stavu.
- 11.19. Sepsání a podpis protokolu o předání a převzetí díla včetně zkolaudovaného díla nemá vliv na odpovědnost zhotovitele za vady plnění, vady díla nebo případné nedodělky.
- 11.20. Obsahuje-li dílo, které je předmětem předání a převzetí, vady nebo nedodělky, musí protokol obsahovat dále:
- soupis zjištěných vad a nedodělků,
 - dohodu o způsobu a termínech jejich odstranění, popřípadě o jiném způsobu narovnání,
 - dohodu o zpřístupnění díla nebo jeho částí zhotoviteli za účelem odstranění vad nebo nedodělků.
- 11.21. Objednatel není povinen dílo na základě protokolu převzít, jestliže není řádně a kvalitně dokončeno, má vady nebo nedodělky bránící řádnému užívání díla nebo při nepředání všech písemných dokladů souvisejících s řádným provedením dle této smlouvy. Jestliže se objednatel rozhodne nedokončené dílo převzít nebo ho převzít s vadami nebo nedodělky nebo při nepředání všech písemných dokladů souvisejících s řádným provedením díla dle této smlouvy, jsou smluvní strany povinny v protokolu uvést tuto skutečnost a uvést v něm soupis vad a nedodělků se závazným termínem jejich odstranění zhotovitelem, případně soupis chybějících písemných dokladů s termínem jejich dodání zhotovitelem objednateli.

XII. Záruka za jakost díla

- 12.1. Zhotovitel se zavazuje, že zhotovitelem provedené a objednateli předané dílo bude mít vlastnosti dle projektové dokumentace, obecně závazných právních předpisů, ČSN, pravomocných souhlasů s provedením ohlášené stavby na provedení díla a této smlouvy, dále

vlastnosti v první jakosti kvality provedení, a bude provedeno v souladu s ověřenou technickou praxí.

- 12.2. Zhotovitel tímto poskytuje objednateli na celé dílo záruku za jakost díla v **délce trvání záruční doby 60 (slovy: šedesát) měsíců**, která počíná běžet dnem předání a převzetí dokončeného díla, které je zbaveno všech vad a nedodělků, zhotovitelem objednateli. Po tuto záruční dobu zhotovitel odpovídá za vady díla, které objednatel zjistil a které včas reklamoval.
- 12.3. Objednatel je povinen písemně reklamovat vady díla u zhotovitele, a to bez zbytečného odkladu po jejich zjištění. V reklamaci musí být objednatel vady díla popsány, nebo uveden alespoň způsob, jakým se projevují, a stanoven objednatel požadovaný termín jejich odstranění. Dále v reklamaci může objednatel uvést požadavky, jakým způsobem požaduje vadu odstranit, nebo zda požaduje finanční náhradu; tuto volbu může objednatel měnit i bez souhlasu zhotovitele.

Reklamaci vad díla lze uplatnit nejpozději do posledního dne záruční doby, přičemž i reklamace odeslaná objednatel v poslední den záruční doby se považuje za včas uplatněnou.

- 12.4. Zhotovitel je povinen bez zbytečného odkladu, **nejpozději však do 48 hodin** od okamžiku oznámení vady díla či jeho části objednatel zahájit odstraňování vady díla či jeho části, a to i tehdy, neuznává-li zhotovitel reklamaci.

Reklamované vady je zhotovitel povinen odstranit ve lhůtě stanovené objednatel, maximálně však do 30 dní ode dne od oznámení vady díla objednatel zhotoviteli, kdy tuto lhůtu lze prodloužit pouze písemnou dohodou objednatel a zhotovitele a jen z objektivních technologických důvodů a po zdůvodněné žádosti zhotovitele o prodloužení lhůty k vyřízení reklamace, nikoliv však více než o 10 dnů. Pokud bude reklamovaná vada v režimu „havárie“ (zde zejména prasklé vodovodní potrubí, propadlá komunikace apod., které ohrožují uživatele díla), pak se v takovém případě zavazuje zhotovitel nastoupit k jejímu odstranění nejpozději do 24 hodin od jejího oznámení objednatel. Pokud se smluvní strany domluví jinak, bude o tom sepsán a oboustranně podepsán písemný záznam.

- 12.5. Záruční doba, týkající se reklamované části díla, se prodlužuje o dobu, která uplynula od doručení reklamace vady objednatel zhotoviteli do doby odstranění reklamované vady zhotovitelem. Po dobu od doručení reklamace vady díla objednatel zhotoviteli až do řádného odstranění reklamované vady díla zhotovitelem neběží záruční doba s tím, že doba přerušení běhu záruční doby bude počítána na celé dny a bude brán v úvahu každý započatý kalendářní den.

V případě odstranění reklamované vady díla či jeho části dodáním náhradního plnění, poskytuje zhotovitel objednateli novou záruku za jakost, vztahující se k tomuto náhradnímu plnění, v délce trvání záruční doby dle odstavce 12.2. tohoto článku, které běží pro toto náhradní plnění ode dne řádného protokolárního dodání a převzetí náhradního plnění zhotovitelem objednateli.

- 12.6. Smluvní strany se dohodly, že:

- (a) nezahájí-li zhotovitel odstraňování vad díla v termínu dle odstavce 12.4. tohoto článku; a/nebo
- (b) neodstraní-li zhotovitel objednatel reklamované vady díla či jeho části ve lhůtě dle odstavce 12.4. tohoto článku; a/nebo
- (c) oznámí-li zhotovitel objednateli před uplynutím lhůty k odstranění vad díla dle odstavce 12.4. tohoto článku, že vadu neodstraní; a/nebo
- (d) je-li zřejmé, že zhotovitel reklamované vady díla či jeho části ve lhůtě dle odstavce 12.4. tohoto článku neodstraní,

, má objednatel též právo, a to i bez předchozího upozornění zhotovitele, zadat provedení odstranění reklamované vady třetí osobě. Objednateli v takovém případě vzniká vůči

zhotoviteli nárok, aby mu zhotovitel nahradil v plné výši veškeré výdaje, které objednateli v důsledku tohoto postupu vzniknou; nároky objednatele vzniklé vůči zhotoviteli v důsledku odpovědnosti za vady díla, nároky na náhradu vzniklé újmy a dále právo objednatele vůči zhotoviteli na zaplacení smluvní pokuty zůstávají tímto ujednáním nedotčeny.

- 12.7. Práva a povinnosti ze zhotovitelem poskytnuté záruky nezanikají ani odstoupením kterékoli ze smluvních stran od této smlouvy.
- 12.8. Po odstranění reklamované vady vyzve písemně zhotovitel objednatele k převzetí odstraněné reklamované vady. O reklamačním řízení bude zhotovitelem pořizován písemný zápis ve dvojím vyhotovení, z nichž jeden stejnopis obdrží každá ze smluvních stran, a z tohoto zápisu bude zřejmé, zda je reklamovaná vada odstraněna a termín jejího odstranění, což objednatel potvrdí svým podpisem.
- 12.9. Jakékoli náklady, které zhotoviteli vznikly v souvislosti s odstraňováním reklamovaných vad, které se vyskytly v záruční době, nese zhotovitel, a to i ve sporných případech až do rozhodnutí soudu.

XIII. Úrok z prodlení a smluvní pokuta

- 13.1. Pro případ porušení níže uvedených povinností dohodly smluvní strany níže uvedené smluvní pokuty. Ujednáním a následným zaplacením smluvní pokuty není dotčen nárok příslušné smluvní strany na náhradu škody vzniklé porušením povinností, ke kterému se smluvní pokuta vztahuje.

Smluvní strany ujednaly, že objednatel je oprávněn započítat svoji pohledávku na zaplacení smluvní pokuty oproti pohledávce zhotovitele na zaplacení ceny díla nebo její části.

- 13.2. V případě prodlení zhotovitele s dokončením a předáním díla objednateli bez vad a nedodělků v termínu dle článku III. odst. 3.1. této smlouvy je zhotovitel povinen zaplatit objednateli smluvní pokutu ve výši 0,2% z celkové ceny za dílo (bez DPH) a to za každý, byť i jen započatý den prodlení.
- 13.3. V případě porušení povinnosti zhotovitele písemně vyzvat objednatele ke kontrole a prověření prací, které budou v dalším postupu zakryty nebo se stanou nepřístupnými dle článku X. odstavce 10.8. písm. b) této smlouvy, je zhotovitel povinen zaplatit objednateli smluvní pokutu ve výši 20.000,-- Kč za každé jednotlivé porušení této povinnosti.
- 13.4. V případě prodlení zhotovitele s odstraněním vad a nedodělků, s nimiž bylo objednatelům dílo převzato, v termínu stanoveném v přejímacím protokolu (článek XI. odst. 11.8. této smlouvy) je zhotovitel povinen zaplatit objednateli smluvní pokutu ve výši 1.000,- Kč za každý, byť i jen započatý den prodlení, a to pro každou vadu nebo nedodělek zvlášť.
- 13.5. V případě prodlení zhotovitele s odstraněním reklamované vady v záruční době v termínu dle ujednání článku XII. odst. 12.4. této smlouvy, je zhotovitel povinen zaplatit objednateli smluvní pokutu ve výši 5.000,-- Kč za každý, byť i jen započatý den prodlení; sjednanou smluvní pokutu je objednatel oprávněn nárokovat pro každou reklamovanou vadu zvlášť.
- 13.6. V případě prodlení zhotovitele se splněním povinnosti sjednané dle článku IX. odst. 9.9. této smlouvy (tj. povinnosti vyklizení a uklizení staveniště, provedení závěrečného úklidu a uvedení pozemků a komunikací do sjednaného stavu) v termínu dle ujednání článku IX. odst. 9.9. této smlouvy (tj. nejpozději ke dni předání dokončeného díla objednateli) je zhotovitel povinen zaplatit objednateli smluvní pokutu ve výši 0,05% z celkové ceny za dílo (bez DPH) a to za každý, byť i jen započatý den prodlení.
- 13.7. Smluvní pokuta je splatná do 15 dnů ode dne doručení vyúčtování smluvní pokuty objednatelům zhotoviteli.
- 13.8. Pro případ prodlení objednatele se zaplacením ceny za dílo nebo její části, vyúčtované zhotovitelem objednateli v souladu s ujednáním článku V. této smlouvy, je objednatel povinen

- zaplatit zhotoviteli úrok z prodlení ve výši 0,02 % z dlužné částky za každý, byť i jen započatý den prodlení.
- 13.9. Pro případ prodlení zhotovitele se zaplacením jakéhokoliv peněžitého plnění, na něž vznikl objednateli nárok dle této smlouvy nebo v souvislosti s ní, je zhotovitel povinen zaplatit zhotoviteli úrok z prodlení ve výši 0,02 % z dlužné částky za každý, byť i jen započatý den prodlení.
- 13.10. V případě, že se zhotovitel ocitne v prodlení s vyklizením staveniště po dokončení díla dle bodu VI. 10. této smlouvy, si obě smluvní strany sjednávají smluvní úrok z prodlení, který se zhotovitel zavazuje uhradit objednateli na výzvu a to ve výši 0,05% z celkové ceny za dílo za každý započatý kalendářní den zhotovitelova prodlení s řádným vyklizením staveniště po dokončení díla.
- 13.11. V případě, že se zhotovitel ocitne v prodlení se splněním povinnosti odstranit reklamované vady v režimu „havárie“ ve lhůtě a za podmínek dle bodu 12.4 této smlouvy, si obě smluvní strany sjednávají smluvní úrok z prodlení, který se zhotovitel zavazuje uhradit objednateli a to ve výši 0,05% z celkové ceny za dílo za každý započatý kalendářní den zhotovitelova prodlení s odstranění reklamované vady v režimu „havárie“.
- 13.12. Ocitne-li se zhotovitel v prodlení s jakýmkoliv peněžitým plněním dle této smlouvy ve prospěch objednatele, pak si obě smluvní strany sjednávají smluvní úrok z prodlení, který se zhotovitel zavazuje uhradit objednateli na výzvu a to ve výši 0,05% z dlužné částky za každý započatý kalendářní den takového zhotovitelova peněžitého prodlení.
- 13.13. Smluvní strany se dohodly, že v případě nedodržení kvalitativních parametrů prací a dodávek uvedených v kompletní zadávací dokumentaci (např. PD, výkaz výměr apod.) zjištěných v průběhu provádění stavby a řádně zaznamenaných ve stavebním deníku nebo zápisu z kontrolního dne s poznámkou „NEDODRŽENÍ KVALITATIVNÍCH PARAMETRŮ“, má objednatel právo účtovat zhotoviteli smluvní pokutu ve výši 1% z celkové ceny za dílo za každý jednotlivý případ takového porušení zhotovitelem. Zaplacením smluvní pokuty není zhotovitel zbaven povinnosti případné závady odstranit nebo použít materiál nebo dodat zboží v odpovídající kvalitě.
- 13.14. V případě, že se zhotovitel ocitne v prodlení se splněním povinnosti odstranit reklamované vady ve lhůtě a za podmínek dle bodu 12.4. této smlouvy o více než 30 dní oproti vzájemně dohodnutému termínu k odstranění reklamované vady, je objednatel oprávněn takovou reklamovanou vadu díla na náklady zhotovitele odstranit a to s využitím služeb třetích osob, když se zhotovitel zavazuje, že vedle těchto nákladů na odstranění reklamované vady díla třetí osobou, objednateli zaplatí i smluvní pokutu ve výši 5% z celkové ceny za dílo za každou takovou reklamovanou vadu, kterou objednatel musel odstranit právě s využitím služeb třetích osob.
- 13.15. Pokud nebude přítomen nepřetržitě na stavbě po dobu realizace akce stavbyvedoucí, je zhotovitel povinen uhradit objednateli na jeho výzvu smluvní pokutu 10.000,- Kč za každé takové porušení povinné přítomnosti na stavbě zvlášť.
- 13.16. Zaplacením smluvních pokut či úroků z prodlení nezaniká právo poškozené smluvní strany na náhradu případné škody způsobené jí porušením povinnosti druhé smluvní strany, na niž se sankce vztahuje.
- 13.17. Objednatel si vyhrazuje právo na úhradu smluvní pokuty formou zápočtu ke kterékoliv splatné pohledávce zhotovitele vůči objednateli. Obdobně zhotovitel si taktéž vyhrazuje právo na úhradu smluvní pokuty formou zápočtu ke kterékoliv splatné pohledávce objednatele vůči zhotoviteli.
- 13.18. Smluvní strany se dohodly, že pokud nebude výslovně uvedeno jinak, pak veškeré jejich vzájemné oprávněné peněžité pohledávky a závazky z této smlouvy vyplývající, jsou vždy splatné nejpozději do 30 kalendářních dnů od doručení jejich písemného vyúčtování povinné smluvní straně.

- 13.19. Bez předchozího písemného souhlasu objednatele není zhotovitel oprávněn Místo plnění jakož i plochy s ním související používat pro reklamní účely. V případě, že tak přesto učiní, sjednávají smluvní strany smluvní pokutu ve výši 5.000, - Kč, a to pro každý případ zvlášť.
- 13.20. Zaplacením smluvní pokuty zhotovitelem podle této smlouvy není dotčeno právo objednatele na náhradu škody v plné výši.

XIV. Odstoupení od smlouvy

- 14.1. Smluvní strany ujednaly, že mohou od této smlouvy odstoupit v případech, kdy to stanoví zákon nebo tato smlouva.
- 14.2. Smluvní strany této smlouvy se dohodly, že objednatel je oprávněn odstoupit od této smlouvy v případě jejího podstatného porušení zhotovitelem. Podstatným porušením této smlouvy ze strany zhotovitele se rozumí zejména následující jednání zhotovitele:
- (a) jestliže zhotovitel nezačal práce na díle v termínu dle článku III. odst. 3.1.2. této smlouvy, nebo
 - (b) jestliže je zhotovitel v prodlení s dokončením a předáním díla objednateli (článek III. odstavec 3.1. této smlouvy) po dobu delší než 14 kalendářních dnů, nebo
 - (c) jestliže zhotovitel po dobu delší než 14 kalendářních dní přerušil práce na díle a nezdůvodnil objednateli toto přerušení písemně, nebo
 - (d) jestliže zhotovitel řádně a včas na výzvu objednatele nedoloží existenci platně sjednaného pojištění dle článku XVI. této smlouvy, nebo
 - (e) jestliže bude vůči zhotoviteli, jakožto dlužníkovi, zahájeno insolvenční řízení dle zákona č. 182/2006 Sb., o úpadku a způsobech jeho řešení, ve znění pozdějších předpisů, nebo
 - (f) jestliže bylo rozhodnuto o zrušení zhotovitele, coby obchodní korporace, s likvidací (tj. bez právního nástupce), nebo
 - (g) zhotovitel uzavřel smlouvu o prodeji či pachtu obchodního závodu či jeho části, na základě které třetí osobě převedl, resp. propachtoval, svůj obchodní závod či tu jeho část, jejíž součástí jsou i práva a závazky založené touto smlouvou nebo v souvislosti s ní; nebo
 - (h) zhotovitel porušil kteroukoliv ze svých povinností uvedených v článku X. této smlouvy, nebo
 - (i) zhotovitel porušil svoji oznamovací povinnost dle článku VII. odst. 7.2. této smlouvy, nebo
 - (j) kterékoliv prohlášení zhotovitele učiněné v článku VII. této smlouvy se ukáže být nepravdivým, neúplným či zkresleným.
- 14.3. Objednatel je dále **oprávněn od této smlouvy odstoupit do konce roku 2021 bez udání důvodů**, do okamžiku, než dojde k předání a převzetí staveniště (viz článek III. odst. 3.1.1. této smlouvy).
- V případě odstoupení objednatele od této smlouvy podle předchozí věty nemá zhotovitel vůči objednateli žádné nároky na náhradu škody či na poskytnutí jakékoliv kompenzace či náhrady za náklady, které zhotovitel v souvislosti s uzavřením této smlouvy vynaložil, a zhotovitel současně není oprávněn vůči objednateli uplatňovat ani žádné sankce či jakékoliv jiné nároky; s tímto ujednáním zhotovitel bez výhrad souhlasí.
- 14.4. Zhotovitel je oprávněn od této smlouvy odstoupit v případě, že je objednatel v prodlení se zaplacením ceny díla nebo kterékoliv jeho části, řádně zhotovitelem objednateli vyúčtované v souladu s článkem V. této smlouvy, po dobu delší než 60 kalendářních dnů.

- 14.5. Odstoupení od smlouvy musí být provedeno písemně a musí být doručeno druhé smluvní straně. V odstoupení od smlouvy musí být uveden důvod, pro který příslušná smluvní strany od této smlouvy odstupuje a který ji k odstoupení opravňuje, jinak je odstoupení neplatné.

Odstoupení od smlouvy je účinné okamžikem jeho doručení druhé smluvní straně a tímto okamžikem zanikají práva a povinnosti smluvních stran ve vztahu k doposud nesplněné a nerealizované části díla; odstoupením od smlouvy nejsou dotčeny nároky smluvních stran vzniklé do dne odstoupení od smlouvy (zejména nároky na zaplacení smluvní pokuty, nároky na náhradu škody), a dále ujednání této smlouvy týkající se volby práva, řešení sporů mezi smluvními stranami a jiná ujednání, které podle této smlouvy, projevené vůle stran nebo vzhledem ke své povaze mají trvat i po ukončení smlouvy.

- 14.6. Odstoupí-li kterákoliv ze smluvních stran po právu od této smlouvy, jsou smluvní strany povinny nejpozději do 14 dnů ode dne účinnosti odstoupení provést vypořádání dosavadních vzájemných plnění a to následovně, za následujících podmínek:

- (a) zhotovitel vyzve objednatele k „dílčímu předání díla“ a současně s touto výzvou předloží objednateli soupis všech doposud provedených prací, činností a dodávek, realizovaných ke dni účinnosti odstoupení od smlouvy, a tento soupis ocení podle jednotkových položek použitých v zhotovitelem oceněném soupisu prací s výkazem výměr, jenž je Přílohou č. 1 této smlouvy,
- (b) objednatel do tří dnů po obdržení výzvy a oceněného soupisu všech prací, činností a dodávek zahájí „dílčí přejímací řízení“,
- (c) zhotovitel odveze veškerý svůj nezabudovaný materiál, nedohodnou-li se strany písemně jinak,
- (d) poté, co je zhotovitelem oceněný soupis provedených prací, činností a dodávek odsouhlasen objednatelem, vystaví zhotovitel „dílčí konečnou fakturu“, v rámci níž budou zohledněny veškeré objednatel provedené úhrady a platby na cenu díla; splatnost „dílčí konečné faktury“ bude činit 30 dnů ode dne jejího doručení objednateli,
- (e) odstoupením od smlouvy není dotčena odpovědnost zhotovitele za vady díla ve vztahu k zhotovitelem provedené a objednateli předané části díla,
- (f) odstoupení od smlouvy není dotčena zhotovitelem poskytnutá záruka za jakost díla ve vztahu k zhotovitelem provedené a objednateli předané části díla.

XV. Nebezpečí škody na věci a přechod vlastnického práva

- 15.1. Zhotovitel nese od okamžiku převzetí staveniště do okamžiku předání a převzetí řádně dokončeného díla jako celku zhotovitelem objednateli bez vad a nedodělků nebezpečí škody a jiné nebezpečí na:

- (a) díle a všech jeho zhotovovaných, obnovovaných, upravovaných a jiných částech, a
- (b) plochách a prostorech staveniště a místa plnění díla, případně objektech umístěných na staveništi a na okolních pozemcích a stavbách, či pod stavenišťem nebo těmito pozemky.

- 15.2. Zhotovitel nese, do okamžiku předání a převzetí řádně dokončeného díla jako celku zhotovitelem objednateli bez vad a nedodělků, nebezpečí újmy a škody vyvolané použitím věcí, přístrojů, strojů a zařízení jím opatřených k provedení díla či jeho části, které se z důvodu své povahy nemohou stát součástí či příslušenstvím díla a které jsou či byly použity k provedení díla, kterými jsou zejména:

- (a) zařízení staveniště provozního, výrobního či sociálního charakteru; nebo
- (b) pomocné stavební konstrukce všeho druhu nutné či použité k provedení díla či jeho části (např. podpěrné konstrukce, lešení); nebo

(c) ostatní provizorní či jiné konstrukce a objekty použité při provádění díla či jeho části.

15.3. Zhotovitel nese nebezpečí újmy a škody a jiná nebezpečí na všech věcech, které zhotovitel sám či objednatel opatřil za účelem provedení díla či jeho části, a to od okamžiku jejich převzetí (opatření) do doby řádného protokolárního předání díla bez vad a nedodělků zhotovitelem objednateli, popř. u věcí, které je zhotovitel povinen vrátit, do doby jejich vrácení příslušné osobě. Zhotovitel rovněž odpovídá objednateli a ostatním stavbou dotčeným subjektům, za veškerou újmu a škodu způsobenou jeho činností v souvislosti s plněním této smlouvy.

15.4. Objednatel je od počátku vlastníkem zhotovovaného díla a všech věcí, které zhotovitel opatřil k provedení díla od okamžiku jejich zabudování do díla.

Zhotovitel je povinen ve smlouvách se všemi poddodavateli toto ujednání respektovat tak, aby objednatel takto vlastnictví mohl nabývat, a nesmí sjednat výhradu ohledně přechodu či převodu vlastnictví k takovým věcem. Pokud by zhotovitel tuto povinnost nesplnil a třetí osoba uplatňovala své vlastnické právo k části díla, je zhotovitel povinen nahradit objednateli v plné výši škodu, která tím objednateli vznikne, a dále je zhotovitel povinen učinit na výzvu objednatele veškeré právní kroky a jednání tak, aby předešel uplatňování nároků svých poddodavatelů vůči objednateli.

Zhotovitel ručí objednateli za to, že po nabytí vlastnického práva objednatelem na zhotovované věci (díle) či její části nevážnou žádná práva třetích osob.

15.5. Veškeré věci, podklady a další doklady, které byly objednatelem zhotoviteli předány a nestaly se součástí díla, zůstávají ve vlastnictví objednatele, resp. objednatel zůstává osobou oprávněnou k jejich zpětnému převzetí. Zhotovitel je objednateli povinen tyto věci, podklady či ostatní doklady vrátit na výzvu objednatele, a to nejpozději ke dni předání dokončeného díla, s výjimkou těch, které prokazatelně a oprávněně spotřeboval k naplnění svých závazků z této smlouvy.

XVI. Pojištění

16.1. Zhotovitel prohlašuje, že má platně uzavřenu pojistnou smlouvu, jejímž předmětem je **Pojištění odpovědnosti** za škodu či jinou újmu způsobenou zhotovitelem třetí osobě v souvislosti s výkonem jeho činnosti, a to ve **výši pojistného plnění nejméně 300.000,- Kč**, se spoluúčastí zhotovitele min. ve výši 1000,- Kč. Náklady na tato pojištění nese zhotovitel a jsou zahrnuty ve sjednané ceně díla. Zhotovitel není oprávněn vinkulovat pojistné plnění ve prospěch třetí osoby bez předchozího písemného souhlasu objednatele. Pojištění musí být sjednáno pro jednu a každou pojistnou událost.

Zhotovitel se zavazuje, že po celou dobu trvání této smlouvy a závazků z ní plynoucích bude pojištěn ve smyslu tohoto ustanovení a že nedojde ke snížení pojistného plnění pod částku uvedenou v tomto ustanovení.

16.2. Zhotovitel je povinen řádně platit pojistné a plnit řádně veškeré další závazky z pojištění plynoucí tak, aby příslušná pojistná smlouva a pojištění jí založené byly platné v rozsahu stanoveném v odst. 16.1. tohoto článku po celou dobu trvání této smlouvy a závazků z ní plynoucích (vč. záruční doby). V případě, že dojde k zániku pojištění, je zhotovitel povinen tuto skutečnost bezodkladně sdělit objednateli a nejpozději do 3 pracovních dnů uzavřít novou pojistnou smlouvu alespoň ve stejném, výše v odstavci 16.1. tohoto článku uvedeném, rozsahu pojištění a tuto předložit v kopii objednateli nejpozději do tří dnů ode dne jejího uzavření, a to společně s dokladem prokazujícím zaplacení pojistného na shora uvedené období, eventuálně s potvrzením pojišťovacího ústavu o zaplaceném pojistném na toto období.

Zhotovitel je dále povinen bezodkladně informovat objednatele o všech pojistných událostech nastalých v souvislosti s touto smlouvou.

16.3. Objednatel je oprávněn kdykoliv v průběhu trvání této smlouvy a závazků z ní plynoucích (vč. záruční doby) vyzvat zhotovitele k doložení existence platně sjednaného pojištění a zhotovitel

je povinen bezodkladně (nejpozději do 3 dnů) existenci platně sjednaného pojištění v rozsahu dle odstavce 16.1. tohoto článku objednateli doložit.

16.4. Kopie pojistné smlouvy je **Přílohou č. 3** a nedílnou součástí této smlouvy.

XVIII. Společná ustanovení

- 18.1. Práva a povinnosti založená touto smlouvou nebo v souvislosti s ní přecházejí na právní nástupce smluvních stran.
- 18.2. Zhotovitel není oprávněn bez předchozího písemného souhlasu objednatele postoupit třetí osobě jakoukoliv pohledávku za objednatelem, která zhotoviteli vznikne z titulu této smlouvy nebo v souvislosti s ní.
- 18.3. Objednatel je oprávněn oproti pohledávce zhotovitele na zaplacení ceny za dílo či jakékoliv její části či příslušenství či oproti jakékoliv jiné splatné či nesplacené pohledávce zhotovitele za objednatelem započítat jakoukoliv svou splatnou i nesplacenou pohledávku za zhotovitelem, a to zejména pohledávku vzniklou z titulu smluvní pokuty, odpovědnosti zhotovitele za vady, vyrovnání po odstoupení od této smlouvy či náhrady škody.
- 18.4. Zhotovitel je oprávněn oproti pohledávce objednatele započíst pouze ty pohledávky, které jsou ze strany objednatele písemně uznané jako pohledávky po právu nebo které jsou vykonatelné, a to vždy jen na základě písemně uzavřené dohody o vzájemném zápočtu pohledávek s objednatelem.
- 18.5. Zhotovitel není oprávněn bez předchozího písemného souhlasu objednatele použít případné pohledávky za objednatelem, vzniklé z titulu této smlouvy nebo v souvislosti s ní, jako zástavu k zajištění svých závazků (dluhů) vůči třetí osobě.
- 18.6. Zhotovitel výslovně prohlašuje, že ve smyslu ust. § 1765 odst. 2 občanského zákoníku na sebe přebírá v souvislosti s touto smlouvou a se závazky z ní plynoucí nebezpečí změny okolností.
Smluvní strany výslovně vylučují použití ust. § 1766 občanského zákoníku na závazky a práva a povinnosti stran založené touto smlouvou nebo v souvislosti s ní.
Smluvní strany sjednávají, že vylučují aplikaci § 1726, § 1728, § 1729 a § 1805 odst. 2 občanského zákoníku.
Význam užití terminologie v této smlouvě svým významem a účelem vychází z obvykle definovaných právních pojmů anebo běžně užití terminologie v právních předpisech práva soukromého (zejména občanský zákoník) a práva veřejného (zejména stavební zákoník) včetně příslušných oborových a sektorových norem ČSN a ČSN EN.
- 18.7. Pokud kterékoliv ustanovení této smlouvy nebo jeho část bude neplatné či nevynutitelné a/nebo se stane neplatným či nevynutitelným a/nebo bude shledáno neplatným či nevynutitelným soudem či jiným příslušným orgánem, pak tato neplatnost či nevynutitelnost nebude mít vliv na platnost či vynutitelnost ostatních ustanovení smlouvy nebo jejích částí.
- 18.8. Tuto smlouvu lze měnit, doplňovat a upřesňovat pouze oboustranně odsouhlasenými, písemnými a vzestupně číslovanými dodatky. K jakýmkoliv jiným, než písemným změnám této smlouvy se dle dohody smluvních stran nepřihlíží. Současně je zde platná podmínka, že smlouvu a dodatky smlouvy musí odsouhlasit orgán města, který schválil tuto smlouvu, jinak je takové ujednání (smlouva či dodatek) podle zákona o obcích, absolutně neplatné.
- 18.9. Přílohy uvedené v textu této smlouvy a sumarizované v závěrečných ustanoveních smlouvy tvoří nedílnou součást smlouvy.
- 18.10. Případné spory vzniklé z této smlouvy nebo v souvislosti s ní se smluvní strany zavazují řešit nejprve smírnou cestou; nepodaří-li se takto spory vyřešit, budou tyto spory rozhodovány s konečnou platností obecnými soudy České republiky.

- 18.11. Smluvní strany se dohodly na způsobu doručování písemností tak, že lze zásilku zaslat prostřednictvím datové schránky anebo doporučenou zásilkou, která je podána k přepravě držitelem poštovní licence na adresu smluvních stran uvedených v záhlaví této smlouvy. V případě, že se některou ze smluvních stran odeslaná písemnost prostřednictvím držitele poštovní licence vrátí jako nedoručená, považuje se za doručenu dnem následujícím po dni otisku razítka na zásilce, kdy byla poštou odesílateli vrácena; zásilky odeslané prostřednictvím datové schránky se považují za přijaté následující den po umístění do datové schránky příjemce zásilky v systému datových schránek.
- 18.12. Písemným kontaktem pro účely této smlouvy se rozumí kontaktní adresa pro písemnou korespondenci prostřednictvím držitele poštovní licence, ID datové schránky smluvní strany, jakož i kontakt i e-mailem, který si strany předaly.
- 18.13. Zhotovitel výslovně prohlašuje, že souhlasí s odesíláním a přijímáním finančních transakcí vyplývajících z této smlouvy z/na transparentní účet města Úvaly a je seznámen, že bankovní ústav může na takovém účtu nejméně tyto informace: - zaúčtovaná částka a měna, datum připsání platby na účet, - popis platby, - název a číslo účtu plátce, - zpráva pro příjemce, - variabilní, - konstantní, - specifický symbol, a i další text byl-li plátcem uveden jakož i text uvedený smluvní stranou k identifikaci platby směrem k veřejnosti.

XIX. Závěrečná ustanovení

- 19.1. Smluvní strany se dohodly, že práva a povinnosti založené touto smlouvou a v této smlouvě výslovně neupravené, se řídí zákonem č. 89/2012 Sb., občanský zákoník, v platném znění.
- 19.2. Smluvní strany konstatují, že tato smlouva byla vyhotovena ve **čtyřech stejnopisech**, z nichž objednatel obdrží dvě vyhotovení a zhotovitel dvě vyhotovení. Každý stejnopis má právní sílu originálu.
- 19.3. Smluvní strany se dohodly, že v případě zániku právního vztahu založeného touto smlouvou zůstávají v platnosti a účinnosti i nadále ustanovení, z jejichž povahy vyplývá, že mají zůstat nedotčena zánikem právního vztahu založeného touto smlouvou.
- 19.4. Nedílnou a neoddělitelnou součástí této smlouvy tvoří jako přílohy této smlouvy:
- Příloha č. 1:** *Zhotovitelem oceněný soupis prací s výkazem výměr,*
- Příloha č. 2:** *Seznam poddodavatelů (dle článku X. odstavce 10.5. této smlouvy),*
- Příloha č. 3:** *Kopie pojistné smlouvy (dle článku XVI. odstavce 16.1. této smlouvy).*
- 19.5. Smluvní strany shodně zdůrazňují, že tuto Smlouvu uzavírají se záměrem ve vzájemné dohodě realizovat společný zájem a záměry Smluvních stran. Všechny spory, které vzniknou ze Smlouvy a v souvislosti s ní, se přednostně pokusí vyřešit prokazatelnou dohodou Smluvních stran nebo mediační dohodou podle zákona o mediaci (zákon 202/2012 Sb.).
- 19.6. Smluvní strany sjednávají, že rozhodným právem je právo České republiky, rozhodným jazykem je jazyk český a rozhodným soudem je Okresní soud pro Prahu-východ ve věcech, které rozhodují okresní soudy a Krajský soud v Praze ve věcech, které rozhodují krajské soudy.
- 19.7. Obě smluvní strany potvrzují autentičnost této smlouvy a prohlašují, že si smlouvu přečetly, s jejím obsahem souhlasí, že smlouva byla sepsána na základě pravdivých údajů, z jejich pravé a svobodné vůle, což stvrzují svým podpisem, resp. podpisem svého oprávněného zástupce.
- 19.8. Objednatel, Město Úvaly, ve smyslu ustanovení § 41 zákona č. 128/2000 Sb., o obcích, ve znění pozdějších předpisů, potvrzuje, že u právních jednání obsažených v této smlouvě byly splněny veškeré zákonem č. 128/2000 Sb. stanovené podmínky ve formě předchozího zveřejnění, schválení či odsouhlasení, které jsou obligatorní pro platnost tohoto právního jednání.

- 19.9. Smluvní strany výslovně souhlasí s tím, že tato smlouva může být bez jakýchkoliv omezení zveřejněna na oficiálních webových stránkách objednatele nebo na jeho profilu zadavatele, a to včetně všech případných příloh a dodatků. Smluvní strany prohlašují, že skutečnosti uvedené v této smlouvě nepovažují za obchodní tajemství a udělují svolení k jejich užití a zveřejnění bez stanovení jakýchkoliv dalších podmínek.
- 19.10. S odkazem na ust. § 3 odst. 2 písm. k) zákona 340/2015 Sb. o registru smluv, není povinnost tuto smlouvu registrovat v Registru smluv.
- 19.11. Zhotovitel svým podpisem výslovně prohlašuje, že se seznámil se všemi podmínkami získání finanční podpory (dotace) k financování díla z příslušných dotačních prostředků (Státní fond dopravní infrastruktury), tyto podmínky akceptuje a zavazuje se v rámci své činnosti při provádění Díla splnit veškeré podmínky, nutné pro úspěšné vyplacení této finanční podpory (dotace) Objednateli“.
- 19.12. S ohledem na zákon 253/2008 Sb., o některých opatřeních proti legalizaci výnosů z trestné činnosti a financování terorismu, veškeré převody peněžních prostředků dle této smlouvy budou probíhat bezhotovostně. Ve výjimečných případech může Objednatel přijmout hotovostní platbu ve výši, která nebude dosahovat částky, kterou je podle zákona povinnost převést bezhotovostně.
- 19.13. Zhotovitel bere na vědomí a výslovně souhlasí, že se podpisem této smlouvy stává v souladu s ustanovením § 2 písm. e) zákona č. 320/2001 Sb., o finanční kontrole ve veřejné správě a o změně některých zákonů, ve znění pozdějších předpisů, osobou povinnou spolupůsobit při výkonu finanční kontroly prováděné v souvislosti s úhradou zboží nebo služeb z veřejných výdajů nebo z veřejné finanční podpory. Zhotovitel se tímto výslovně zavazuje, že kdykoliv na základě výzvy umožní kontrolu vynaložených prostředků vyplývající ze zákona č. 320/2001 Sb., o finanční kontrole ve veřejné správě a o změně některých zákonů, ve znění pozdějších předpisů, respektive na základě výzvy předloží ke kontrole městem Úvaly vynaložených prostředků, které jsou předmětem kontroly veřejné zakázky.
- 19.14. Zhotovitel bere na vědomí a je srozuměn s tím, realizace předmětu Díla je podmíněna poskytnutím finanční podpory ze strany Státního fondu dopravní infrastruktury pro rok 2020 a neposkytnutí této finanční podpory Objednateli je rozvazovací podmínkou této smlouvy o Dílo“.
- 19.15. Tato smlouva bude v souladu s ustanovením zákona o veřejných zakázkách zveřejněna na profilu Objednatele včetně všech jejích příloh, případných změn a dodatků.
- 19.16. Uzavření této smlouvy schválila rada Města Úvaly **[doplň město Úvaly po schválení]** ze dne **[doplň město Úvaly po schválení]** a pověřilo starostu města k jejímu podpisu.
- 19.17. Tato smlouva nabývá platnosti a účinnosti dnem podpisu poslední smluvní stranou za schválení rady města Úvaly.

V Úvalech, dne

za objednatele
město Úvaly

.....
Mgr. Petr Borecký

V Hradešíně, dne

za zhotovitele
Jiří Hovorka

.....
Jiří Hovorka

Úprava stávajícího přechodu pro chodce přes silnici I/12, Úvaly, ul. Bulharská

Položkový rozpočet

Rekapitulace nákladů

pořadí	Název SO	v Kč		
		Celkem bez DPH	DPH	CELKEM
Stavební práce				
SO 100.1	Úprava přechodu - uznatelné náklady	361 580	75 932	437 512
SO 100.2	Úprava přechodu - neuznatelné náklady	1 426	299	1 726
	ZHOTOVENÍ NASVĚTLENÍ PŘECHODU-U PŘELOŽKY	81 636	17 144	98 780
	Objekty celkem	444 643	93 375	538 018
	Úhrnem práce vč. DPH			538 018



Firma: PPU spol. s r.o.

Soupis objektů s DPH

Stavba: 1826 - Úprava stávajícího přechodu pro chodce přes silnici I/12, Úvaly

Varianta: ZŘ - Základní řešení

Odbytová cena: 363 006,57
OC+DPH: 439 237,95

Objekt	Popis	OC	DPH	OC+DPH
SO 100.1	Úprava přechodu - uznatelné náklady	361 580,44	75 931,89	437 512,33
SO 100.2	Úprava přechodu - neuznatelné náklady	1 426,13	299,49	1 725,62



Firma: PPU spol. s r.o.

Příloha k formuláři pro ocenění nabídky

Stavba: 1826 Úprava stávajícího přechodu pro chodce přes silnici I/12, Úvaly, ul. Bulharská
 Objekt: SO 100 Úprava přechodu
 Rozpočet: SO 100.1 Úprava přechodu - uznatelné náklady

SO 100.1 361 580,44

Poř. číslo	Kód položky	Varianta	Název položky	MJ	Množství	Cena		
						Jednotková	Celkem	
1	2	3	4	5	6	9	10	
0							Všeobecné konstrukce a práce	
							186 608,83	
1	014102	a	POPLATKY ZA SKLÁDKU zemina, kamenivo pol. 113328: 6,07*2,1=12,747 [A] pol. 11355: 8,0*0,05*2,6=1,040 [B] pol. 122738: 3,7*1,8=6,660 [C] Celkem: A+B+C=20,447 [D]	T	20,447	132,00	2 699,00	
2	014102	b	POPLATKY ZA SKLÁDKU beton pol. 113158: 1,64*2,4=3,936 [A] pol. 11328: 2,4*0,2*2,4=1,152 [B] pol. 11352: 13,9*0,08*2,4=2,669 [C] Celkem: A+B+C=7,757 [D]	T	7,757	118,00	915,33	
3	014102	c	POPLATKY ZA SKLÁDKU živice pol. 113138: 2,615*2,3=6,015 [A]	T	6,015	188,00	1 130,82	
4	014211		POPLATKY ZA ZEMNÍK - ORNICE Rozprostření ornice v tl. 0,2 m, výsev trávy, péče do předání správci: 29,2*0,2=5,840 [A]	M3	5,840	752,00	4 391,68	
5	02620		ZKOUŠENÍ KONSTRUKCÍ A PRACÍ NEZÁVISLOU ZKUŠEBNOU Statická zatěžovací zkouška: 4=4,000 [A]	KPL	4,000	2 068,00	8 272,00	
6	02720		POMOC PRÁCE ZŘÍZ NEBO ZAJIŠTĚNÍ REGULACI A OCHRANU DOPRAVY položka zahrnuje - vypracování, projednání a zajištění povolení DIO s DOSS vč. DIR - osazení značení dle TP66 (schéma B/3 + B/7) a případné řízení provozu proškolenými pracovníky - montáž, pronájem a demontáž DIO - zakrytí nebo úpravu stávajícího DZ v rozporu s DIO	KPL	1,000	75 200,00	75 200,00	
7	02944		OSTATÍ POŽADAVKY - DOKUMENTACE SKUTEČNÉHO PROVEDENÍ V DIGIT FORMĚ a listěné vč.zaměření skutečného provedení stavby vyhotovení ZMK (základní mapa komunikace) dle datového předpisu B2/C1 dostupného na www.rsd.cz	KPL	1,000	32 900,00	32 900,00	
8	02945		OSTATÍ POŽADAVKY - GEOMETRICKÝ PLÁN	KPL	1,000	18 800,00	18 800,00	
9	02990		OSTATNÍ POŽADAVKY - INFORMAČNÍ TABULE Označení stavby dle požadavku správce komunikace (ŘSD) a investora	KPL	1,000	14 100,00	14 100,00	
10	03100		ZARÍZENÍ STAVENÍŠTĚ - ZŘÍZENÍ, PROVOZ, DEMONTÁŽ	KPL	1,000	28 200,00	28 200,00	
1							Zemní práce	
							15 124,03	
11	113138		ODSTRANĚNÍ KRYTÍ ZPEVNĚNÝCH PLOCH S ASFALT POJIVEM, ODVOZ DO 20KM s odvozem a uložením materiálu na skládku, resp. recyklační středisko dle dispozic zhotovitele, vzdálenost uvedena orientačně Vozovka - odhad tl. 100 mm: 19,2*0,1=1,920 [A] Chodník - odhad tl. 50 mm: 13,9*0,05=0,695 [B] Celkem: A+B=2,615 [C]	M3	2,615	827,00	2 162,61	
12	113158		ODSTRANĚNÍ KRYTÍ ZPEVNĚNÝCH PLOCH Z BETONU, ODVOZ DO 20KM s odvozem a uložením materiálu na skládku, resp. recyklační středisko dle dispozic zhotovitele, vzdálenost uvedena orientačně Chodník - odhad tl. 200 mm: 8,2*0,2=1,640 [A]	M3	1,640	2 078,00	3 407,92	
13	11328		ODSTRANĚNÍ PŘÍKOPŮ, ŽLABŮ A RIGOLŮ Z PŘÍKOPOVÝCH TVÁRNIC s odvozem a uložením materiálu na skládku, resp. recyklační středisko dle dispozic zhotovitele Vybourání stávající žlabovky vč. lože: 4,0*0,6=2,400 [A]	M2	2,400	110,00	264,00	
14	113328		ODSTRANĚNÍ PODKL ZPEVNĚNÝCH PLOCH Z KAMENIVA NESTMEL, ODVOZ DO 20KM s odvozem a uložením materiálu na skládku, resp. recyklační středisko dle dispozic zhotovitele, vzdálenost uvedena orientačně Vozovka - odhad tl. 150 mm: 19,2*0,15=2,880 [A] Chodník - odhad tl. 50 mm, resp. 200 mm: 8,2*0,05+13,9*0,2=3,190 [B] Celkem: A+B=6,070 [C]	M3	6,070	414,00	2 512,98	
15	11352		ODSTRANĚNÍ CHODNIKOVÝCH A SILNIČNÍCH OBRUBNÍKŮ BETONOVÝCH s odvozem a uložením materiálu na skládku, resp. recyklační středisko dle dispozic zhotovitele Vybourání stávajícího betonového obrubníku a jeho bet. lože: 13,9=13,900 [A]	M	13,900	80,00	1 112,00	
16	11355		ODSTRANĚNÍ OBRUB Z DLAŽEBNÍCH KOSTEK JEDNODUCHÝCH s odvozem a uložením materiálu na skládku, resp. recyklační středisko dle dispozic zhotovitele Vybourání stávající žulové kostky a bet. lože: 8,0=8,000 [A]	M	8,000	57,00	456,00	
17	122738		ODKOPÁVKY A PROKOPÁVKY OBEČNÉ TR. I, ODVOZ DO 20KM s odvozem materiálu na skládku dle dispozic zhotovitele, vzdálenost uvedena orientačně dílicí odkopávky terénu a podloží pro získání figur k provedení konstrukci: 3,7=3,700 [A]	M3	3,700	345,00	1 276,50	
18	125738		VYKOPÁVKY ZE ZEMNÍKŮ A SKLÁDEK TR. I, ODVOZ DO 20KM pořízení zemliny schopné zúrodnění - dovoz dle dispozic zhotovitele, vzdálenost uvedena orientačně Rozprostření ornice v tl. 0,2 m, výsev trávy, péče do předání správci: 29,2*0,2=5,840 [A]	M3	5,840	303,00	1 769,52	
19	17120		ULOŽENÍ SYPANINY DO NÁSPŮ A NA SKLÁDKY BEZ ZHUTNĚNÍ pol. 122738: 3,7=3,700 [A]	M3	3,700	15,00	55,50	
20	18110		ÚPRAVA PLANĚ SE ZHUTNĚNÍM V HORNINĚ TR. I	M2	38,100	12,00	457,20	

		Úprava a hutnění pláně ostrůvku a chodníků, včetně případného zlepšení kvality podloží - Edef, 2 = 45 MPa: 38, 1=38, 100 [A]				
21	18223	ROZPROSTŘENÍ ORNICE VE SVAHU V TL DO 0,20M	M2	29,200	40,00	1 168,00
		Rozprostření ornice v tl. 0,2 m, výsev trávy, péče do předání správci: 29,2=29,200 [A]				
22	18241	ZALOŽENÍ TRÁVNÍKU RUČNÍM VÝSEVEM	M2	29,200	13,00	379,60
		Rozprostření ornice v tl. 0,2 m, výsev trávy, péče do předání správci: 29,2=29,200 [A]				
23	18247	OŠETŘOVÁNÍ TRÁVNÍKU	M2	29,200	3,50	102,20
		Rozprostření ornice v tl. 0,2 m, výsev trávy, péče do předání správci: 29,2=29,200 [A]				
4		Vodorovné konstrukce				8 321,46
24	451314	PODKLADNÍ A VYPLŇOVÉ VRSTVY Z PROSTÉHO BETONU C25/30 beton C 25/30 XF2 Úprava pro nevidomé v chodníku s asfaltovým povrchem - lože tl. 100mm: 8,6*0,1=0,860 [A] Odvodňovací žlab typu ACO DRAIN MULTIDRAIN V 200 - osazený do betonového lože C25/30 XF2 s boční opěrkou: 4,0*0,15=0,600 [B] Propustek pod chodníkem - podbetonování a obetonování: 1,4=1,400 [C] Celkem: A+B+C=2,860 [D]	M3	2,860	2 595,00	7 421,70
		PODKL A VYPLŇ VRSTVY Z UPRAVENÉHO KAMENE Kačírky tl. 200mm Ostrůvek - nepochozí část: 4,6*0,2=0,920 [A]				
25	45159	PODKL A VYPLŇ VRSTVY Z UPRAVENÉHO KAMENE	M3	0,920	978,00	899,76
5		Komunikace				21 045,44
26	56332	VOZOVKOVÉ VRSTVY ZE ŠTERKODRTI TL. DO 100MM SDB tl. 90mm, vč. 5%rezervy na nerovnost podkladu Úprava pro nevidomé v chodníku s asfaltovým povrchem: 8,6*1,05=9,030 [A]	M2	9,030	69,00	623,07
		VOZOVKOVÉ VRSTVY ZE ŠTERKODRTI TL. DO 150MM ŠDA tl. 150mm, vč. 5%rezervy na nerovnost podkladu Chodník a nástupní plochy: 16,03*1,05=16,832 [A]				
27	56333a	VOZOVKOVÉ VRSTVY ZE ŠTERKODRTI TL. DO 150MM	M2	16,832	98,00	1 649,54
		VOZOVKOVÉ VRSTVY ZE ŠTERKODRTI TL. DO 150MM SDB tl. 150mm, vč. 5%rezervy na nerovnost podkladu Ostrůvek - pochozí část: (5,4+4,6)*1,05=10,500 [A]				
28	56333b	VOZOVKOVÉ VRSTVY ZE ŠTERKODRTI TL. DO 150MM	M2	10,500	98,00	1 029,00
		VOZOVKOVÉ VRSTVY Z RECYKLOVANÉHO MATERIÁLU TL DO 50MM R-MAT tl. 50mm Chodník a nástupní plochy: 16,03=16,030 [A]				
29	56361	VOZOVKOVÉ VRSTVY Z RECYKLOVANÉHO MATERIÁLU TL DO 50MM	M2	16,030	37,00	593,11
		INFILTRAČNÍ POSTRÍK Z EMULZE DO 2,0KG/M2 PI-E 2,0 kg/m2 Chodník a nástupní plochy: 16,03=16,030 [A]				
30	572143	INFILTRAČNÍ POSTRÍK Z EMULZE DO 2,0KG/M2	M2	16,030	30,00	480,90
		SPOJOVACÍ POSTRÍK Z EMULZE DO 0,5KG/M2 PS-E 0,5 kg/m2 Chodník a nástupní plochy: 16,03=16,030 [A]				
31	572213	SPOJOVACÍ POSTRÍK Z EMULZE DO 0,5KG/M2	M2	16,030	10,00	160,30
		ASFALTOVÝ BETON PRO OBRUSNÉ VRSTVY ACO 8 TL. 50MM ACO 8 tl. 50mm Chodník a nástupní plochy: 16,03=16,030 [A]				
32	574A41	ASFALTOVÝ BETON PRO OBRUSNÉ VRSTVY ACO 8 TL. 50MM	M2	16,030	244,00	3 911,32
		KRYTY Z BETON DLAŽDIC SE ZÁMKEM ŠEDÝCH TL 60MM DO LOŽE Z KAM DL 60mm (barva šedá), L HDK 40mm Ostrůvek - pochozí část: 5,4=5,400 [A]				
33	582611	KRYTY Z BETON DLAŽDIC SE ZÁMKEM ŠEDÝCH TL 60MM DO LOŽE Z KAM	M2	5,400	383,00	2 068,20
		KRYTY Z BETON DLAŽDIC SE ZÁMKEM BAREV RELIÉF TL 60MM DO LOŽE Z KAM DL 60mm (pro nevidomé, s výstupky, barva červená), L HDK 40mm Ostrůvek - pochozí část: 4,6=4,600 [A]				
34	58261A	KRYTY Z BETON DLAŽDIC SE ZÁMKEM BAREV RELIÉF TL 60MM DO LOŽE Z KAM	M2	4,600	743,00	3 417,80
		KRYTY Z BETON DLAŽDIC SE ZÁMKEM BAREV RELIÉF TL 60MM DO LOŽE Z MC DL 60mm (pro nevidomé, s výstupky, barva červená), L 100mm z betonu vykázáno zvlášť Úprava pro nevidomé v chodníku s asfaltovým povrchem: 8,6=8,600 [A]				
35	58262A	KRYTY Z BETON DLAŽDIC SE ZÁMKEM BAREV RELIÉF TL 60MM DO LOŽE Z MC	M2	8,600	827,00	7 112,20
7		Přidružená stavební výroba				9 870,00
36	709110R	STRANOVÝ POSUN KABELU čerpáno se souhlasem investora - dle zastíženého stavu Stranový posun kabelu, vč. uložení do pískového lože (cca o 0,5 m) včetně odkopu, výkopu a zpětného zásypu): 7,0=7,000 [A]	M	7,000	1 410,00	9 870,00
8		Potrubí				1 295,00
37	87633	CHRÁNICÍKY Z TRUB PLASTOVÝCH DN DO 150MM Osazení kabelové chráničky DN 110: 7,0=7,000 [A]	M	7,000	185,00	1 295,00
9		Ostatní konstrukce a práce				119 315,68
38	9111A1	ZÁBRADLÍ SILNIČNÍ S VODOR MADLY - DODÁVKA A MONTÁŽ typ dle stávajícího - trubkové zábradlí vč. PKO, nátěr červená/bílá a osazení do betonových patek Obnova - doplnění zábradlí: 5,0=5,000 [A]	M	5,000	940,00	4 700,00
		ZÁBRADLÍ SILNIČNÍ S VODOR MADLY - DEMONTÁŽ S PŘESUNEM vč. likvidace dle dispozic zhotovitele Uborání stávajícího zábradlí: 4,6=4,600 [A]				
39	9111A3	ZÁBRADLÍ SILNIČNÍ S VODOR MADLY - DEMONTÁŽ S PŘESUNEM	M	4,600	138,00	634,80
		DOPRAV ZNAČ ZÁKL VEL OCEL FOLIE TŘ 3 - DODÁVKA A MONT C4a: 2=2,000 [A]				
40	914141	DOPRAV ZNAČ ZÁKL VEL OCEL FOLIE TŘ 3 - DODÁVKA A MONT	KUS	2,000	2 651,00	5 302,00
		DOPRAV ZNAČ ZÁKL VEL OCEL FOLIE TŘ 3 - MONT S PŘESUNEM přesun stávající IP6 na sloup: 1=1,000 [A]				
41	914142	DOPRAV ZNAČ ZÁKL VEL OCEL FOLIE TŘ 3 - MONT S PŘESUNEM	KUS	1,000	250,00	250,00
		DOPRAV ZNAČ ZÁKL VEL OCEL FOLIE TŘ 3 - DEMONTÁŽ přesun stávající IP6 na sloup: 1=1,000 [A]				
42	914143	DOPRAV ZNAČ ZÁKL VEL OCEL FOLIE TŘ 3 - DEMONTÁŽ	KUS	1,000	147,00	147,00
		STĚLA DOPRAV ZARÍZ Z4 OCEL S FOLÍÍ TŘ 3 DODÁVKA A MONTÁŽ Z4b: 2=2,000 [A]				
43	914841	STĚLA DOPRAV ZARÍZ Z4 OCEL S FOLÍÍ TŘ 3 DODÁVKA A MONTÁŽ	KUS	2,000	1 909,00	3 818,00
		SLOUPKY A STOJKY DZ Z OCEL TRUBEK ZABETON DEMONTÁŽ vč. likvidace dle dispozic zhotovitele přesun stávající IP6 na sloup: 1=1,000 [A]				
44	914913	SLOUPKY A STOJKY DZ Z OCEL TRUBEK ZABETON DEMONTÁŽ	KUS	1,000	146,00	146,00
		SLOUPKY A STOJKY DOPRAVNÍCH ZNAČEK Z OCEL TRUBEK DO PATKY - DODÁVKA A MONTÁŽ C4a + Z4b: 2=2,000 [A]				
45	914921	SLOUPKY A STOJKY DOPRAVNÍCH ZNAČEK Z OCEL TRUBEK DO PATKY - DODÁVKA A MONTÁŽ	KUS	2,000	1 448,00	2 896,00
		VODOR DOPRAV ZNAČ PLASTEM STRUKTURÁLNÍ NEHLUČNÉ - DOD A POKLÁDKA VDZ na stávající živíčný povrch, vč. předznačení V4 (0,25): 180,5*0,25=45,125 [A] V7a - přechod pro chodce: 16,0=16,000 [B] V13a (0,5/1,0*0,25): 46,0=46,000 [C] Celkem: A+B+C=107,125 [D]				
46	915221	VODOR DOPRAV ZNAČ PLASTEM STRUKTURÁLNÍ NEHLUČNÉ - DOD A POKLÁDKA	M2	107,125	329,00	35 244,13
		VODOR DOPRAV ZNAČ PLASTEM PROFIL NEHLUČ - ODSTRANĚNÍ FRÉZOVÁNÍM vč. likvidace sutí dle dispozic zhotovitele				
47	915223	VODOR DOPRAV ZNAČ PLASTEM PROFIL NEHLUČ - ODSTRANĚNÍ FRÉZOVÁNÍM	M2	69,013	58,00	4 002,75

		V1a (0,125): 84,1*0,125=10,513 [A] V4 (0,25): 170*0,25=42,500 [B] V7a: 16,0=16,000 [C] Celkem: A+B+C=69,013 [D]					
48	917212	ZÁHONOVÉ OBRUBY Z BETONOVÝCH OBRUBNÍKŮ ŠÍŘ 80MM přímé i příp. obloukové prvky, vč. řezání a spárování prvků Obrubník sadový ABO 19-10 do betonového lože C25/30 XF2 s boční opěrou: 31,1=31,100 [A]	M	31,100	225,00	6 997,50	
49	917224	SILNIČNÍ A CHODNÍKOVÉ OBRUBY Z BETONOVÝCH OBRUBNÍKŮ ŠÍŘ 150MM přímé i příp. obloukové prvky, vč. řezání a spárování prvků Obrubník silniční ABO 2-15 do betonového lože C25/30 XF2 s boční opěrou: 16,0=16,000 [A]	M	16,000	313,00	5 008,00	
50	91726	KO OBRUBNÍKY BETONOVÉ přímé i příp. obloukové prvky, vč. řezání a spárování prvků Betonový obrubník KO typu GS06 CSB do betonového lože C25/30 XF2 s boční opěrou: 11,3=11,300 [A]	M	11,300	587,00	6 633,10	
51	9183A3	PROPUSTY Z TRUB DN DO 300MM PLASTOVÝCH DN 200 vč. šikmého seřiznutí na obou stranách Propustek pod chodníkem: 7,0=7,000 [A]	M	7,000	1 016,00	7 112,00	
52	919111	ŘEZÁNÍ ASFALTOVÉHO KRYTÍ VOZOVEK TL DO 50MM Zařiznutí asfaltu - chodník: 2,6=2,600 [A]	M	2,600	82,00	213,20	
53	919113	ŘEZÁNÍ ASFALTOVÉHO KRYTÍ VOZOVEK TL DO 150MM Zařiznutí asfaltu - vozovka: 29,9=29,900 [A]	M	29,900	166,00	4 963,40	
54	931315	TĚSNĚNÍ DILATAČ SPAR ASF ZÁLIVKOU PRŮŘ DO 600MM2 Živičná zálivka - napojení na stávající chodník: 2,6=2,600 [A]	M	2,600	70,00	182,00	
55	931318	TĚSNĚNÍ DILATAČ SPAR ASF ZÁLIVKOU PRŮŘ DO 1200MM2 Živičná zálivka - napojení na stávající vozovku: 27,3=27,300 [A]	M	27,300	139,00	3 794,70	
56	93543	ŽLABY Z DILCŮ Z POLYMERBETONU SVĚTLÉ ŠÍRKY DO 200MM VČETNĚ MŘÍŽÍ Odvodňovací žlab typu ACO DRAIN MULTIDRAIN V 200 - osazený do betonového lože C25/30 XF2 s boční opěrou (lože vykážáno zvlášť): 4,0=4,000 [A]	M	4,000	5 471,00	21 884,00	
57	935812	ŽLABY A RIGOLY DLÁŽDĚNÉ Z KOSTEK DROBNÝCH DO BETONU TL 100MM Propustek pod chodníkem - odláždění čel: 2*1,0=2,000 [C]	M2	2,000	1 185,00	2 370,00	
58	93808	OCÍŠTĚNÍ VOZOVEK ZAMETENÍM očistění živičné vozovky před provedením VDZ: 500=500,000 [A]	M2	500,000	1,50	750,00	
59	93883	OŠETŘENÍ KONSTRUKCI ZAKRYTÍM ROHOŽEMI vč. kotvení Zpevnění svahu kokosovou síť min. 400 g/m2: 5,5=5,500 [A]	M2	5,500	104,00	572,00	
60	966345	BOURÁNÍ PROPUSTŮ Z TRUB DN DO 300MM s odvozem a uložením materiálu na skládku, resp. recyklační středisko dle dispozic zhotovitele a poplatku za skládku (malé množství) Stávající propust DN 200 - 300mm včetně stávajících betonových čel: 2,3=2,300 [A]	M	2,300	737,00	1 695,10	



Firma: PPU spol. s r.o.

Příloha k formuláři pro ocenění nabídky

Stavba: 1826 Úprava stávajícího přechodu pro chodce přes silnici I/12, Úvaly, ul. Bulharská
Objekt: SO 100 Úprava přechodu
Rožpočet: SO 100.2 Úprava přechodu - neuznatelné náklady

SO 100.2 1 426,13

Poř. číslo	Kód položky	Varianta	Název položky	MJ	Množství	Cena		
						Jednotková	Celkem	
1	2	3	4	5	6	9	10	
1 Zemní práce							43,20	
1	18110		ÚPRAVA PLÁNĚ SE ZHUTNĚNÍM V HORNINĚ TŘ. I	M2	3,600	12,00	43,20	
Úprava a hutnění pláně navazujícího chodníku s šířkou pod 1,5 m, včetně případného zlepšení kvality podloží - Edef.2 = 45 MPa: 3,6=3,600 [A]								
5 Komunikace							1 382,93	
2	56333		VOZOVKOVÉ VRSTVY ZE ŠTĚRKODRTI TL. DO 150MM SDA II. 150mm, vč. 5%rezervy na nerovnost podkladu Navazující chodník s šířkou pod 1,5 m: 3,27*1,05=3,434 [A]	M2	3,434	98,00	336,53	
3	56361		VOZOVKOVÉ VRSTVY Z RECYKLOVANÉHO MATERIÁLU TL DO 50MM R-MAT II. 50mm Navazující chodník s šířkou pod 1,5 m: 3,27=3,270 [A]	M2	3,270	37,00	120,99	
4	572143		INFILTRAČNÍ POSTRIK Z EMULZE DO 2,0KG/M2 PI-E 2,0 kg/m2 Navazující chodník s šířkou pod 1,5 m: 3,27=3,270 [A]	M2	3,270	29,00	94,83	
5	572213		SPOJOVACÍ POSTRIK Z EMULZE DO 0,5KG/M2 PS-E 0,5 kg/m2 Navazující chodník s šířkou pod 1,5 m: 3,27=3,270 [A]	M2	3,270	10,00	32,70	
6	574A41		ASFALTOVÝ BETON PRO OBRUSNÉ VRSTVY ACO 8 TL. 50MM ACO 8 II. 50mm Navazující chodník s šířkou pod 1,5 m: 3,27=3,270 [A]	M2	3,270	244,00	797,88	

ZHOTOVENÍ NASVĚTLENÍ PŘECHODU-U PŘELOŽKY

Datum zpracování : 10.09 2019

Poř. číslo pol.	688 Číslo položky	Vypracoval-Pácal Antonín Název položky	měrná jednotka	množství	C E N A			
					dodávky		montáže	
					jednotková	celkem	jednotková	celkem
1	3	4	5	6	9	10	11	12
Díl:		Materiál elektromontážní						
		Svítilidlo Siteco SL 10 MIDI 5XA58	ks	2,00	26050,00	52 100,00		
		Příruba svítidla 80/63	ks	2,00	950,00	1 900,00		
		Výložník 1500,110/80	ks	2,00	2785,00	5 570,00		
		Svorkovnice integrovaná s USB	ks	1,00	2546,00	2 546,00		
		Montážní a spojovací materiál	ks	1,00	2200,00	2 200,00		
		Montážní činnost						
		Demontáž stávajícího osvětlení			1800,00	1 800,00		
		Demontáž stávajícího vyložení			1800,00	1 800,00		
		Montáž nového osazení příruby			2000,00	2 000,00		
		Osazení nových svítidel			2500,00	2 500,00		
		instalace nové svorkovnice a oživení			2220,00	2 220,00		
		Programace svítidla včetně nastavení úhlu toku			1000,00	1 000,00		
		Měření svítivosti			1000,00	1 000,00		
		CELKEM ZA DODANÝ MATERIÁL BEZ DPH				64 316,00		
		MONTÁŽNÍ ČINNOST BEZ DPH				12 320,00		
		PRONÁJEM PLOŠINY BEZ DPH			5000,00	5 000,00		
		CELKEM ZA KOMPLET BEZ DPH				81 636,00		

Prohlášení – specifikace poddodavatelů

na akci „Úprava stávajícího přechodu pro chodce přes silnici I/12, Úvaly, ul.
Bulharská“

- I. * Účastník nemá v úmyslu zadat žádnou část veřejné zakázky jednomu či více poddodavatelům.
- II. * Účastník má v úmyslu zadat jednu nebo více částí veřejné zakázky jednomu či více poddodavatelům, dle níže uvedené specifikace:

	podíl v %	podíl v tis. Kč
PRÁCE REALIZOVANÉ VLASTNÍMI KAPACITAMI	95%	422tis. Kč
PRÁCE REALIZOVANÉ PODDODAVATELI CELKEM	5%	23tis. Kč

INFORMACE O JEDNOTLIVÝCH PODDODAVATELÍCH:

Název společnosti, právní forma a přesná adresa:	druh poddodávky:
SWIETELSKY stavební s.r.o., Odštěpný závod Dopravní stavby střed oblast Kolín, Klejnarská 92, 280 02 Kolín IV	asfaltové povrchy
IČ: 48035599	2% 9tis. Kč

Název společnosti, právní forma a přesná adresa:	druh poddodávky:
ADOZ Praha – dopravní zančení s.r.o.	Dopravní značení
IČ: 25613588	3% 14tis. Kč

Název společnosti, právní forma a přesná adresa:	druh poddodávky:
.....
.....
IČ:%tis. Kč
.....	

Jiří Hovorka
 stavební práce
 Hradešín 145, 282 01 Český Brod
 tel.: 602 326 895
 IČ: 45113831, DIČ: CZ7502080432

.....
 razítko a podpis oprávněného zástupce účastníka

- Účastník vyplní body I. a II. tohoto prohlášení dle skutečnosti.
- V případě většího počtu poddodavatelů předloží účastník jejich specifikaci na více stránkách přílohy č. 3.

**Insurance Certificate
Potvrzení o uzavření pojistné smlouvy**

POLICY NUMBER | Číslo pojistné smlouvy: 502 268 830

**INSURER | Pojistitel**Allianz pojišťovna, a. s., Ke Štvanici 656/3
186 00 Praha 8, Česká republika, tel: +420 241 170 000
info@allianz.cz; www.allianz.cz**INSURED | Pojistěný**NAME | Jméno: Jiří Hovorka
IDENTIFICATION NUMBER | RČ/IČO: 45113831

Allianz pojišťovna, a.s. tímto potvrzuje, že dne 11. 8. 2008 byla uzavřena tato pojistná smlouva.
Allianz pojišťovna, a.s. confirms that at 11. 8. 2008 was signed up following insurance contract.

Arts of Coverage/Druhy pojištění:

General third part liability / Pojištění odpovědnosti
Insurance Indemnity Limit / Limit pojistného plnění: 10 000 000 CZK

Places of insurance of buildings and / or movable items / Místo pojištěných nemovitostí a / nebo movitých věcí
Hradešín 135, 282 01 Hradešín

Inception of the Insurance / Počátek pojištění: 12. 8. 2008
Insurance contract is signed up for indefinite period and is valid at current date.
Pojištění je sjednáno na dobu neurčitou a k dnešnímu dni je v platnosti.

This Insurance Certificate doesn't substitute and doesn't change the scope of coverage which is set by the insurance contract.
Rozsah pojištění je upraven pojistnou smlouvou, kterou toto potvrzení nemění ani nenahrazuje.

In Prague / v Praze, 20. 9. 2019

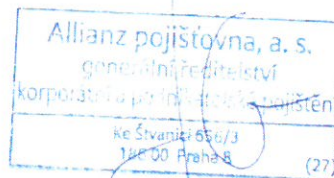

Insurer / Pojistitel

ZPRÁVA O HODNOCENÍ NABÍDEK

Úprava stávajícího přechodu pro chodce přes silnici I/12, Úvaly, ul. Bulharská

ZADAVATEL: MĚSTO ÚVALY
 Sídlem: Arnošta z Pardubic 95, 250 82 Úvaly
 Zastoupený: Mgr. Petr Borecký, starosta města
 IČ: 00240931

Zpráva sepsaná dne 25. 8. 2020 při posouzení a hodnocení nabídek k výše uvedené veřejné zakázce malého rozsahu (VZMR) na stavební práce, ve smyslu ust. § 27 písm. b) zákona č. 134/2016 Sb., o zadávání veřejných zakázek, v platném znění (dále jen „zákon“), zadávané postupem mimo režim zákona dle ust. § 31 zákona při dodržení zásad dle ust. § 6 zákona. Zadání této zakázky je v souladu s Vnitřní směrnicí č. 1/2016 „zadání veřejných zakázek malého rozsahu“, v souladu s dokumentem „Pravidla pro financování opatření ke zvýšení bezpečnosti nebo plynulosti dopravy nebo opatření ke zpřístupňování dopravy osobám s omezenou schopností pohybu nebo orientace pro rok 2020. Státní fond dopravní infrastruktury“.

Hodnotící komise nejdříve provedla hodnocení nabídek a následně u vybraného dodavatele posouzení splnění podmínek účasti účastníků. Z jednání hodnotící komise sepsala protokoly.

Složení komise

1. člen (jméno, příjmení): Ing. Alexis Kimbembe
2. člen (jméno, příjmení): Miloslav Kolařík
3. člen (jméno, příjmení): Ing.arch. Miroslav Hofman
4. člen (jméno, příjmení): Mgr. Petr Matura
5. člen (jméno, příjmení): Anežka Růžičková

Komise se sešla v počtu 5 členů a je usnášeníschopná.
 Předseda komise: Ing.arch. Miroslav Hofman

1. Nepodjatost členů komise

Všichni členové komise prohlásili, že nejsou ve vztahu k této veřejné zakázce podjati ani ve střetu zájmů, a že zachovají mlčenlivost o věcech, o nichž se dozvědí v souvislosti s výkonem svojí funkce. Toto prohlášení stvrdili přítomní členové komise podpisem čestného ke střetu zájmů a byli poučeni o tom, že vznikne-li důvod k podjatosti či střet zájmů některému z členů nebo náhradníků členů komise, je povinen to bezodkladně oznámit zadavateli. Žádnému z členů komise nevznikl důvod podjatosti ani střet zájmů.

2. Hodnocení nabídek

Základním hodnotícím kritériem pro přidělení zakázky je ekonomická výhodnost podle **nejnižší nabídkové ceny včetně DPH.**

Nabídka číslo	Název organizace	Adresa organizace	IČ	Nabídková cena v Kč
				vč. DPH
1	Jiří Hovorka	282 01, Hradešín 145	45113831	538 018,-

Komise sestavila podle výsledků hodnocení následující pořadí nabídek:

Pořadí nabídek	Nabídka číslo	Název účastníka	Adresa organizace	IČ	Nabídková cena v Kč vč. DPH
1	1	Jiří Hovorka	282 01, Hradešín 145	45113831	538 018,-

Vybraný dodavatel

Nabídka číslo	Název organizace	Adresa organizace	IČ	Nabídková cena v Kč
				vč. DPH
1	Jiří Hovorka	282 01, Hradešín 145	45113831	538 018,-

3. Seznam posuzovaných nabídek

Nabídka číslo	Název organizace	Adresa organizace	IČ	Nabídková cena v Kč
				vč. DPH
1	Jiří Hovorka	282 01, Hradešín 145	45113831	538 018,-

Hodnotící komise posuzovala prokázání splnění podmínek účasti účastníků z hlediska požadavků stanovených zadavatelem ve výzvě a Zadávací dokumentaci u vybraného dodavatele.

4. Posuzování nabídek z hlediska mimořádně nízké nabídkové ceny

Hodnotící komise posoudila nabídkové položkové rozpočty a nevyžádala si zdůvodnění mimořádně nízké nabídkové ceny.

5. Seznam nabídek, které byly z výběrového řízení vyřazeny

Nabídka číslo	Název organizace	Adresa organizace	IČ

Žádná nabídka nebyla vyřazena

6. Závěr komise

Komise doporučuje zadavateli k uskutečnění veřejné zakázky účastníka s nejvhodnější nabídkou, kterým je společnost.

Nabídka číslo	Název organizace	Adresa organizace	IČ
1	Jiří Hovorka	282 01, Hradešín 145	45113831

7. Odlišné názory členů komise

Vznesené připomínky: V průběhu jednání nebyly vzneseny připomínky. Žádný člen komise nezastával odlišný názor od názoru většiny.

Jednání komise bylo zahájeno dne 19. 8. 2020 v 10:40 hod a ukončeno dne 25. 8. 2020 v 13:30 hod.

Přílohy protokolu o hodnocení nabídek:

1. Přílohy protokolu o posouzení a hodnocení nabídek v počtu 1 list
2. Nabídky vč. obálek

Podpisy všech přítomných členů:

1. člen Ing. Alexis Kimbembe
2. člen Miloslav Kolařík
3. člen Ing.arch. Miroslav Hofman
4. člen Mgr. Petr Matura
5. člen Anežka Růžičková

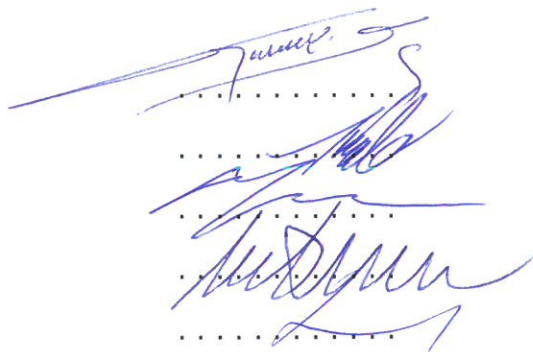

Příloha

Seznam účastníků, kteří nahlédli do zprávy o hodnocení nabídek:

Jméno a příjmení osoby, která nahlédla do zprávy	Obchodní firma / jméno	Datum nahlédnutí do zprávy	Podpis osoby, která nahlédla do zprávy	Pořízení opisu

Městský úřad Úvaly

Odbor investic, dopravy a správy majetku města
Riegrova 897
250 82 Úvaly

Věc : Úprava stávajícího přechodu pro chodce přes silnici I/12, Úvaly
- autorský dozor na stavbě (AD)
- cenová nabídka za AD během výstavby

Zasíláme Vám cenovou nabídku na poptávaný autorský dozor (AD) během výstavby akce Stavební úpravy stávajícího přechodu pro pěší přes silnici I/12 v Úvalech ve staničení km 2,18 silnice I/12 - v místě křížení u ulice Bulharské.

Autorský dozor (dozor zpracovatele projektové dokumentace) bude probíhat dle vašich požadavků, respektive požadavků investora akce a TDI stavby.

Předpokládáme účast na předání staveniště, účast na pravidelných KD stavby (s četností pravidelně 1x týdně) a řešení vzniklých problémů mimo tyto termíny - dle požadavků investora akce a TDI. Na konci stavby proběhne závěrečná prohlídka stavby před jejím předáním a předání stavby.

Cena je stanovena hodinovou sazbou.

Hodinová sazba za autorský dozor na stavbě

600,- Kč

K výše uvedené ceně bez DPH bude připočtena DPH ve výši dle daňových předpisů platných v době uskutečnění zdanitelného plnění.

Fakturované plnění za AD bude vycházet z vykázaného počtu hodin autorského dozoru (AD) a času spojeného s řešením výstavby a dalších požadovaných činností spojených se stavbou.

Předpokládáme čtvrtletní fakturaci dle vykázaného počtu hodin.

Předpokládaná cena vycházející z odhadnutého počtu hodin (45 hodin) vychází na 27 000,- Kč bez DPH.

V Praze dne 08. 07. 2020

Petr Vejražka
jednatel společnosti



PPU spol. s r.o.

Vyžlovská 2243/36, 100 00 Praha 10

tel./fax. 274 812 497

mob.: 603 552 431

e-mail.: vejrazka@ppusro.cz, ppusro@seznam.cz

Eva Kopecká
odbor investic a dopravy

V Praze 4.8.2020

Městský úřad Úvaly
Arnošta z Pardubic 95
250 82 Úvaly

Věc: Cenová nabídka na výkon na výkon technického dozoru investora na stavebním záměru „Úprava stávajícího přechodu pro chodce přes silnici I/12, Úvaly, ul. Bulharská“

Předkládám Vám níže cenovou nabídku na výkon technického dozoru investora k výše uvedené akci.

Náplní bude obvyklý obsah a rozsah výkonu technického dozoru objednatel (stavebníka).
Předpokládaný termín plnění je 09/2020 – 11/2020.

V nabídce jsou zahrnuty cestovní náklady, není zahrnut případný dodatečný výkon inženýrské činnosti v rámci realizace stavby (zajistí zhotovitel).

Celková cena za výkon TDI je:

**39 000 Kč bez DPH
(47 190 Kč s DPH)**

Fakturováno bude dle skutečného rozsahu prací do celkové ceny.

S pozdravem



Ing. Jan Lahoda
jan.lahoda@silprol.cz
tel.: 604 661 982

Adresa sídla: Bílinská 514/8, 190 00 Praha 9 - Prosek
IČ: 06654720
DIČ: CZ8307260489

Kupní smlouva věci nemovité
uzavřená podle § 2128 a následujících občanského zákoníku

Název: **K.....V.....**
RČ: **[doplní se]**
Bytem:
Číslo účtu: **[doplní se]**
GSM: **[doplní se]**
E-mail: **[doplní se]**

a

Název: **K.....O.....**
RČ: **[doplní se]**
Bytem:
Číslo účtu: **[doplní se]**
GSM: **[doplní se]**
E-mail: **[doplní se]**

(dále jen „**Kupující**“)

a

Město Úvaly
Sídlo: Arnošta z Pardubic 95, 250 82 Úvaly
IČO: 00240931
Zastoupeno: Mgr. Petr Borecký, starosta města
Oprávněn k podpisu: Mgr. Petr Borecký, starosta města

Telefon: 281 091 111
E-mail: podatelna@mestouvaly.cz
Bankovní spojení: **Komerční banka, a.s.**
Číslo účtu: **19-1524201/0100**
Webové stránky: www.mestouvaly.cz
Datová schránka: pa3bvse

(dále jen „**Prodávající**“ nebo jako „**město Úvaly**“)

(společně dále též jen jako „**Smluvní strany**“)

uzavírají níže uvedeného dne měsíce a roku v souladu s ustanovením § 2128 a násl. zákona č. 89/2012 Sb., občanského zákoníku, ve znění pozdějších předpisů, tuto **kupní smlouvu nemovitost** (dále jen „smlouva“):

I. PŘEDMĚT SMLOUVY

1. Prodávající výslovně prohlašuje, že je **výlučným vlastníkem** nemovité věci, a to pozemku **parc.č. 3929/72** o výměře 22 m², druh pozemku orná půda zaps. na LV č. 10001 pro město (obec) Úvaly, kat. úz. Úvaly u Prahy z Katastrálního úřadu pro Středočeský kraj se sídlem v Praze, Katastrální pracoviště Praha – východ se sídlem v Praze.
2. **Pozemek parc.č. 3929/72 se rozděluje** dle Geometrického plánu č. 3126-1173/2019, vyhotoveno spol. BELZA – GEO s.r.o. zapsaného Katastrálním úřadem pro Středočeský kraj, pro Středočeský kraj se sídlem v Praze, Katastrální pracoviště Praha – východ se sídlem v Praze dne 22.8.2019 č.j. PGP 2810/2019-209 na
 - pozemek **parc.č. 3929/72** o výměře 11 m², (dále jen „**Nový pozemek parc. č. 3929/72**“), který je dále předmětem této smlouvy,
 - pozemek parc. č. **3929/557** o výměře 1 m², který není dále předmětem této smlouvy,
 - pozemek parc. č. **3929/558** o výměře 10 m², který není dále předmětem této smlouvy.
3. **Kupující kupují Nový pozemek parc.č. 3929/72** specifikovaný v předchozím odstavci od Prodávajícího za kupní cenu uvedenou v čl. II. této smlouvy **do společného jmění manželů** (dále jen „**Pozemek**“).
4. **Vlastnické právo k Pozemku přechází na Kupující vkladem vlastnického práva v jeho prospěch do katastru nemovitostí** u příslušného katastrálního úřadu zpětně ke dni podání návrhu na povolení vkladu vlastnického práva. Ke stejném dni přechází na kupujícího nebezpečí škody na nemovitosti.

II. KUPNÍ CENA A ZPŮSOB JEJÍ ÚHRADY

1. Kupní cena Pozemku byla stanovena v celkové výši 11 290,- Kč (slovy: jedenácttisíc dvěstědevadesát korun českých).
2. Kupující se zavazují uhradit prodávajícímu kupní cenu ve výši sjednané v předchozím odstavci nejpozději do 30 dnů od doručení oznámení o zápisu do katastru nemovitostí od Katastrálního úřadu na bankovní účet Prodávajícího.
3. Smluvní strany se dohodly, že kupní cena bude zaplacená na bankovní účet Prodávajícího 19-1524201/0100 pod stanoveným variabilním symbolem.....

III. PROHLÁŠENÍ SMLUVNÍCH STRAN

1. Kupující prohlašuje, že je mu znám stav, charakter a druh prodávajícího Pozemku a zavazuje se včas zaplatit kupní cenu a převzít předmět smlouvy do svého výlučného vlastnictví se všemi právy a povinnostmi.
2. Prodávající prohlašuje a odpovídá kupujícímu za to, že ke dni podpisu této smlouvy neběží žádné závazky nebo spory, které by mohly předmět koupě zatížit nároky třetích stran. Ke dni uzavření této smlouvy nebylo vůči němu zahájeno insolvenční řízení a není mu známo, že by na něj byl podán insolvenční návrh, není vůči němu vykonatelné žádné rozhodnutí orgánu veřejné moci a neexistuje ani žádná jiná veřejná či soukromá listina, která by mohla být podkladem pro podání návrhu na nařízení exekuce či výkon rozhodnutí. Žádná třetí osoba nevznesla ve vztahu k předmětu převodu jakýkoliv nárok, v jehož důsledku by mohlo dojít k omezení práva prodávající předmět převodu prodat kupujícímu.
3. Prodávající výslovně prohlašuje, že nezamlčel kupujícímu žádné skutečnosti, jež by mohly ovlivnit jakýmkoliv způsobem jeho rozhodnutí do svého vlastnictví převzít předmět převodu, dále prohlašuje, že nemá žádné věřitele, k jejichž zkrácení ve smyslu § 589 občanského zákoníku by mohlo převodem předmětu převodu dojít a s předmětem převodu nesouvisí žádné dluhy, které by mohly na kupujícího ve smyslu § 1893 občanského zákoníku přejít.
4. Prodávající prohlašuje, že mu není známo, že by předmět kupní smlouvy byl zatížen ekologickou zátěží.
5. Prodávající se zavazuje, že po uzavření této smlouvy ve prospěch kupujícího podle této smlouvy nezatíží předmět převodu závazky ve prospěch svůj ani třetích osob žádným věcným právem, nájemním ani jakýmkoli jiným právem a ani jinak předmět převodu podle této smlouvy nezatíží.
6. Smluvní strany se zavazují poskytnout katastrálnímu úřadu potřebnou součinnost a zavazují se doložit na výzvu katastrálního úřadu veškeré požadované podklady, popřípadě doplnit či změnit tuto smlouvu nebo návrh na vklad do katastru nemovitostí anebo odstranit vytykané vady v souladu s požadavky příslušného katastrálního úřadu.
7. Všechny náklady spojené se zpracováním znaleckého posudku k pozemku a správních a poplatků spojených s převodem pozemku na katastru nemovitostí na kupujícího hradí Kupující.

IV. SLUŽEBNOST INŽENÝRSKÉ SÍTĚ

1. **Smluvní strany sjednávají, že** zápisem této kupní smlouvy do rejstříku katastru nemovitostí **se zřizuje** v souladu s ust. § 1257 a.n. občanského zákoníku **ve prospěch města Úvaly jako oprávněného** ze služebnosti **inženýrské sítě** (§ 1267 občanského zákoníku) **splaškové kanalizace** přes obtížený **Nový pozemek parc. č. 3929/72 spočívající v právu zřízení, užívání, provozování, oprav a údržby včetně práva provádět na inženýrské síti úpravy za účelem její modernizace nebo zlepšení její výkonnosti.**
2. Služebnost se zřizuje na dobu neurčitou.
3. Služebnost se zřizuje bezúplatně.
4. Služebnost se zřizuje k tíži vlastníka **Nového pozemku parc. č. 3929/72 in rem.**
5. Služebnost se vztahuje na osoby vstupující se souhlasem výše uvedených oprávněných přes služební pozemek na pozemek oprávněných.
6. Služebnost přechází při jakémkoli zcizení pozemků oprávněných uvedených v odstavcích 2 až 5 na nové vlastníky předmětných pozemků.
7. **Nedílnou a neoddělitelnou součástí této smlouvy příloha - situační snímek se zákresem rozsahu služebnosti na pozemku obtíženého.**

V. PLNÁ MOC K ŘÍZENÍ O NÁVRHU NA VKLAD

Prodávající tímto současně uděluje v souladu s ust. § 33 odst. 2 písm. b) zákona 500/2004 Sb., správní řád, ve znění pozdějších, předpisů, **plnou moc právníké osobě městu Úvaly, IČO 00240931 pro celé řízení**, zejména k podání Návrh na zahájení řízení o povolení vkladu do katastru nemovitostí vztahujícího se k předmětu této smlouvy a současně, aby jej zastupoval v celém tomto řízení o před Katastrálním úřadem pro Prahu-východ. Zmocněnec může udělit plnou moc jiné osobě, aby místo něho za účastníka jednala.

VI. DALŠÍ UJEDNÁNÍ

1. Smluvní strany sjednávají, že zápisem služebnosti inženýrské sítě splaškové kanalizace Kupující **je povinen na své náklady zajistit zatrubnění odtokového kanálu splaškové kanalizace a jeho údržbu včetně jeho čištění za účelem zachování průtoku dešťových vod.**

Kupující zajistí zatrubnění odtokového kanálu splaškové kanalizace po celé délce vyznačené služebnosti inženýrské sítě (čl. IV.) ocelovým nebo betonovým potrubím o průměru nejméně mm se zachováním spádu nejméně %.

Zatrubnění je Kupující povinen provést do 12 měsíců od provedení zápisu služebnosti inženýrské sítě (čl. IV.) do Katastru nemovitostí. Údržbu včetně jeho čištění je **vlastník pozemku parc. č. 3929/72** povinen provádět po celou dobu služebnosti inženýrské sítě splaškové kanalizace podle čl. IV.

2. Smluvní strany sjednávají, že Kupující předá stavbu zatrubnění prodávajícímu ve lhůtě tří měsíců od provedení stavby zatrubnění, nejpozději však do 15 měsíců od provedení zápisu služebnosti inženýrské sítě (čl. IV.) do Katastru nemovitostí, Městu Úvaly do jeho vlastnictví darovací smlouvou.
3. Kupující se zavazuje, že bude po dobu existence služebnosti inženýrské sítě (čl. IV.) provádět čištění zatrubnění za účelem zachování průtoku dešťových vod. Tato povinnost přechází i na právního nástupce Kupujícího, kterým se rozumí vlastník pozemku.
4. V případě, že Kupující neprovede potřebné čištění zatrubnění, tak Město Úvaly je oprávněno provést čištění na náklady Kupujícího.

VII. SPOLEČNÁ USTANOVENÍ

1. Smluvní strany prohlašují, že se až do provedení vkladu podle tohoto článku zdrží jakýchkoliv činností, které by vedly ke zmaření či ztížení tohoto úkonu.
2. Smluvní strany se zavazují poskytnout katastrálnímu úřadu potřebnou součinnost a zavazují se doložit na výzvu katastrálního úřadu veškeré požadované podklady, popřípadě doplnit či změnit tuto smlouvu nebo návrh na vklad do katastru nemovitostí anebo odstranit vytykané vady v souladu s požadavky příslušného katastrálního úřadu.
3. Smluvní strany sjednávají, že v případě zamítnutí návrhu na vklad vlastnického práva dle této smlouvy příslušným katastrálním úřadem učiní právní a všechny možné kroky k případné opravě či úpravě smlouvy za účelem naplnění této smlouvy.
4. Prodávající je oprávněn odstoupit od smlouvy, a to i kdykoli v budoucnu, v případě, že Kupující jako vlastník pozemku parc. č. 3929/72 neprovede ve lhůtě stanovené touto smlouvou zatrubnění a předání stavby do vlastnictví městu Úvaly nebo nebude provádět jeho údržbu včetně jeho čištění za účelem zachování průtoku dešťových vod jako součást reálného břemene.

VIII. ZÁVĚREČNÁ USTANOVENÍ

1. Práva a povinnosti z této smlouvy vyplývající a ve smlouvě neupravené se řídí příslušnými ustanoveními občanského zákoníku a s obsahem smlouvy souvisejících předpisů.
2. Smluvní strany sjednávají, že pokud by bylo jedno z výše uvedených ustanovení zcela nebo zčásti právně neúčinné, zůstává tím nedotčena právní účinnost ostatních ustanovení. Totéž platí i pro případ smluvní mezery.
3. Tuto smlouvu je možné s ohledem na ust. § 560 zákona 89/2012 Sb., občanský zákoník, ve znění pozdějších předpisů, měnit pouze písemnou dohodou smluvních stran. Smluvní strany sjednávají, že případné změny této smlouvy se budou sjednávat ve formě vzestupně číslovaných dodatků této smlouvy, podepsaných oprávněnými zástupci smluvních stran. Současně je zde platná podmínka, že smlouvu a dodatky smlouvy musí odsouhlasit orgán města, který schválil tuto smlouvu, jinak je takové ujednání (smlouva či dodatek) podle zákona o obcích, absolutně neplatné.

4. S ohledem na zákon 253/2008 Sb., o některých opatřeních proti legalizaci výnosů z trestné činnosti a financování terorismu, veškeré převody peněžních prostředků dle této smlouvy budou probíhat bezhotovostně. Ve výjimečných případech může objednatel přijmout hotovostní platbu ve výši, která nebude dosahovat částky, kterou je podle zákona povinnost převést bezhotovostně.
5. Prodávající prohlašuje, že bere na vědomí, že město Úvaly shromažďují osobní údaje druhé smluvní strany, jejich zaměstnanců nebo členů v rozsahu uvedeném touto smlouvou včetně všech případných dodatků smlouvy, zejména jména a příjmení osob, které smlouvu podepisují za smluvní strany, jména a příjmení osob uvedených jako kontakty, včetně případných poskytnutých či uvedených e-mailů a telefonních čísel, v souladu s Nařízením Evropského parlamentu a Rady č. 2016/679, obecné nařízení o ochraně osobních údajů (GDPR) a zákonem č. 110/2019 Sb., o zpracování osobních údajů, a to za účelem realizace této smlouvy. Osobní údaje shromážděné v souvislosti s touto smlouvou nebudou jiným způsobem smluvními stranami využívány, ledaže tak výslovně vyplývá z právních předpisů platných v České republice nebo byl výslovně poskytnut souhlas subjektem osobních údajů.
6. Prodávající výslovně prohlašuje, že souhlasí s odesláním finančních transakcí vyplývajících z této smlouvy na transparentní účet města Úvaly a je seznámen, že bankovní ústav může na takovém účtu nejméně tyto informace: - zaúčtovaná částka a měna, datum připsání platby na účet, - popis platby, - název a číslo účtu plátce, - zpráva pro příjemce, - variabilní, - konstantní, - specifický symbol, a i další text byl-li plátcem uveden jakož i text uvedený smluvní stranou k identifikaci platby směrem k veřejnosti.
7. Smluvní strany sjednávají, že prodávající není oprávněn převést bez předchozího písemného souhlasu města Úvaly svá práva a závazky, vyplývající z této smlouvy na třetí osobu, zejména není oprávněn postoupit jakékoliv peněžité pohledávky za městem Úvaly vzniklé v souvislosti s touto smlouvou.
8. Smluvní strany jsou srozuměny s tím, že text smlouvy je veřejně přístupnou listinou ve smyslu zákona 106/1999 Sb. o svobodném přístupu k informacím, ve znění pozdějších předpisů, a že město Úvaly jako povinný subjekt má povinnost na žádost poskytnout informace o tomto smluvním vztahu včetně poskytnutí kopie smlouvy.
9. Smluvní strany prohlašují, že skutečnosti uvedené v této smlouvě nepovažují za obchodní tajemství ve smyslu § 504 občanského zákoníku, tímto výslovně souhlasí se zveřejněním veškerých náležitostí a podmínek této smlouvy a/nebo souvisejících dokumentů a informací, včetně zveřejnění této smlouvy jako celku, v rámci informací zpřístupňovaných veřejnosti bez stanovení jakýchkoli dalších podmínek, a to i prostřednictvím dálkového přístupu, zejména na webových stránkách města.
10. Smluvní strany výslovně potvrzují, že nejsou slabší stranou ve smyslu § 433 a § 1798 a.n. občanského zákoníku, ve znění pozdějších předpisů, základní podmínky této smlouvy jsou výsledkem jednání stran a každá ze stran měla příležitost ovlivnit obsah této smlouvy.
11. Smluvní strany sjednávají, že vylučují aplikaci § 1726, § 1728, § 1729 a § 1805 odst. 2 občanského zákoníku.
12. Smluvní strany se dohodly na způsobu doručování písemností tak, že lze zásilku zaslat prostřednictvím datové schránky anebo doporučenou zásilkou, která je podána k přepravě držitelem poštovní licence na adresu smluvních stran uvedených v záhlaví této smlouvy. V případě, že se některou ze smluvních stran odeslaná písemnost prostřednictvím držitele poštovní licence vrátí jako nedoručená, považuje se za doručenu dnem následujícím po dni otisku razítka na zásilce, kdy byla poštou odesílateli vrácena; zásilky odeslané prostřednictvím datové schránky se považují za přijaté následující den po umístění do datové schránky příjemce zásilky v systému datových schránek.
13. Písemným kontaktem pro účely této smlouvy se rozumí kontaktní adresa pro písemnou korespondenci prostřednictvím držitele poštovní licence, ID datové schránky smluvní strany, jakož i kontakt i e-mailem, který si strany předaly.
14. Smluvní strany shodně zdůrazňují, že tuto Smlouvu uzavírají se záměrem ve vzájemné dohodě realizovat společný zájem a záměry Smluvních stran. Všechny spory, které vzniknou ze Smlouvy a v souvislosti s ní, se přednostně pokusí vyřešit prokazatelnou dohodou Smluvních stran nebo mediační dohodou podle zákona o mediaci (zákon 202/2012 Sb.).
15. Smluvní strany sjednávají, že rozhodným právem je právo České republiky, rozhodným jazykem je jazyk český a rozhodným soudem je Okresní soud pro Prahu-východ ve věcech, které rozhodují okresní soudy a Krajský soud v Praze ve věcech, které rozhodují krajské soudy.

VARIANTA – PŘÍLOHY KE SMLouvĚ

16. Nedílnou a neoddělitelnou součástí této smlouvy jsou její přílohy:

- Geometrický plán č.3126-1173/2019
- Plná moc za xyz

17. Uzavření této smlouvy schválilo Zastupitelstvo města Úvaly Z-[doplní město Úvaly po schválení] ze dne [doplní město Úvaly po schválení] a pověřila starostu města, jejím podpisem.
18. Tato smlouva nabývá platnosti a účinnosti dnem podpisu poslední smluvní stranou za schválení Zastupitelstva města Úvaly. Právní účinky převodu vlastnictví se řídí zákonem a ujednáním v čl. V. odst. 1 smlouvy.
19. S odkazem na ust. § 3 odst. 2 písm. k) zákona 340/2015 Sb. o registru smluv, není povinnost tuto smlouvu registrovat v Registru smluv.
20. Smlouva je vyhotovena v 5 stejnopisech s platností originálu, z nichž tři stejnopisy obdrží kupující, jeden stejnopis obdrží prodávající a jeden stejnopis bude předán Katastrálnímu úřadu za účelem vkladu do katastru nemovitostí.
21. Strany po přečtení této smlouvy prohlašují, že souhlasí s jejím obsahem, což stvrzují svými podpisy.

V Úvalech dne [doplní se při podpisu]

V [doplní se při podpisu] dne [doplní se při podpisu]

Za kupujícího

Za prodávajícího

Mgr. Petr Borecký
starosta města Úvaly

[doplní se]
[doplní se]



Záměr města

Město Úvaly na základě ust. § 39 odst. 1 zákona č.128/2000 Sb. o obcích, ve znění pozdějších předpisů

zveřejňuje vyhlášení záměru na prodej části pozemku parcelní číslo 3929/72 o výměře 12 m², katastrální území Úvaly u Prahy panu Kozarovi za podmínky zatrubnění odtokového kanálu na dešťovou kanalizaci a uzavření smlouvy o zřízení věcného břemene s městem Úvaly za minimální cenu určenou znaleckým posudkem č.4067-37/2020 ve výši 11 290,-Kč

Tento záměr byl schválen usnesením zastupitelstva města Úvaly č. Z – 32/2020 dne 14.5.2020

Vyjádření a nabídky lze doručit v době od zveřejnění záměru prodeje na adresu: MěÚ Úvaly, Arnošta z Pardubic 95, Úvaly 250 82 v zalepené obálce označené „**NEOTVÍRAT**“ a heslem „ **prodej části pozemku p.č.3929/72**“ nejpozději do 21.8..2020.

Doba zveřejnění je dle zákona nejméně 15 dnů. Pronajímatel si vyhrazuje právo nevybrat z předložených nabídek.

V případě, že nebude podána žádná žádost o prodej předmětného pozemku, prodlužuje se doba zveřejnění vždy do 15. dne následujícího měsíce.

starosta města
Petr Borecký

Vyvěšeno: 7.8.2020
Sejmuto:

Listina přítomných

z otevírání obálek, které se konalo dne 25.8.2020 v zasedací místnosti odboru investic a dopravy, Riegerova 897, Úvaly na základě vyvěšeného záměru na prodej části pozemku parcelní číslo 3929/72 o výměře 12m², katastrální území Úvaly u Prahy panu Kozarovi za podmínky zatrubnění odtokového kanálu na dešťovou kanalizaci a uzavření smlouvy o zřízení věcného břemene s městem Úvaly za minimální cenu určenou znaleckým posudkem č.4067-37/2020 ve výši 11 290,-Kč.

Jméno:

Podpis:

Blanka Viktorová



Adriana Bednarčíková



Ing. Renata Stojecová

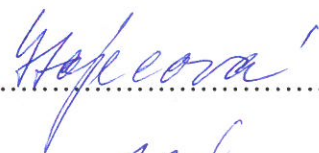

Josef Polák



MĚSTSKÝ ÚŘAD ÚVALY	
Zpracoval:	Č.j. (popř.): 7653/19
Došlo dne 21. 08. 2020	hod.
Počet listů:	
Počet příloh:	svazků: listů:

1341

①



MEUVP00496YN

MĚSTO ÚVALY

" PRODEJ ČIŠTĚNÉ POTŘEBY 7.Č. 3929/72 "

" NEOTVÍRAT "

Město Úvaly

Nám. Arn. z Pardubic 95
250 82 ÚVALY

20.08.2020

Věc: Odkup pozemku

Dobrý den,

na základě Záměru města, ze dne 07.08.2020 na prodej části pozemku parc. č. 3929/72 k.ú. Úvaly u Prahy, dle přiloženého nákresu, jedná se o velikost pozemku 12 m², mám zájem odkoupit tento pozemek za minimální cenu určenou znaleckým posudkem č. 4067-37/2020 ve výši 11.290,00 Kč.

Rádi bychom tento pozemek vyčistili a svůj nový plot připojili ke stávajícímu zábradlí od parkoviště.

Předem děkuji a jsem

S pozdravem

Vasyl Kozar
Olga Kozar



Protokol č.2/2020

o průběhu otevírání obálek na základě vyvěšeného záměru na prodej části pozemku parcelní číslo 3929/72 o velikosti 12 m², katastrální území Úvaly u Prahy panu Kozarovi za podmínky zatrubnění odtokového kanálu na dešťovou kanalizaci a uzavření smlouvy o zřízení věcného břemene s městem úvly za minimální určenou cenu znaleckým posudkem č.4067-37/2020 ve výši 11 290,-Kč.

Výběrová komise viz.prezentační listina

Otevírání obálek proběhlo dne 24.8.2020 v 13:00 hod. v zasedací místnosti, Riegerova ul.čp.897, Úvaly. Přítomni byli členové výběrové komise.

Na MěÚ byla doručena 1 nabídka, která přišla včas a v řádném termínu.

Nabídka č.1
Vasyl Kozar
Olga Kozar
Kovanecka 2106/06
Libeň

Závěr :

Komise konstatovala, že nabídka č.1, kterou podal Vasyl Kozar a Olga Kozar (adresa výše), splňuje podmínky vyvěšeného záměru .

Komise rozhodla vybrat tuto nabídku.

VÝKAZ DOSAVADNÍHO A NOVÉHO STAVU ÚDAJŮ KATASTRU NEMOVITOSTÍ													
Dosavadní stav				Nový stav									
Označení pozemku parc. číslem	Výměra parcely		Druh pozemku Způsob využití	Označení pozemku parc. číslem	Výměra parcely		Druh pozemku Způsob využití	Typ stavby Způsob využití	Zpús. určení výměr	Porovnání se stavem evidence právních vztahů			
	ha	m ²			ha	m ²				Díl přechází z pozemku označeného v katastru nemovitostí	dřívější poz. evidenci	Číslo listu vlastnictví	Výměra dílu ha m ²
3929/72	22	orná půda	3929/72	11	orná půda			2	3929/72		10001		11
			3929/557	1	orná půda			2	3929/72		10001		1
			3929/558	10	orná půda			2	3929/72		10001		10
	22			22									

Výkaz údajů o bonitovaných půdně ekologických jednotkách (BPEJ) k parcelám nového stavu

Parcelní číslo podle katastru nemovitostí		Kód BPEJ	Výměra		BPEJ na dílu parcely	Parcelní číslo podle katastru nemovitostí		Kód BPEJ	Výměra		BPEJ na dílu parcely
zjednodušené evidence	ha		m ²	ha		m ²	zjednodušené evidence		ha	m ²	
3929/72		21000		11							
3929/557		21000		1							
3929/558		21000		10							

Seznam souřadnic (S-JTSK)
Souřadnice pro zápis do KN

Číslo bodu	Y	X	Kód kv.	Poznámka
2099-7	720865.10	1048314.19	3	sloupek plotu
2099-8	720861.62	1048312.89	3	sloupek plotu
2182-108	720840.61	1048305.23	3	zeď
2210-4	720840.83	1048304.87	3	sloupek plotu
2959-1	720864.96	1048313.68	3	sloupek plotu
1	720864.81	1048314.08	3	plot - barva

GEOMETRICKÝ PLÁN pro rozdělení pozemku	Geometrický plán ověřil úředně oprávněný zeměměřický inženýr:		Stejnopis ověřil úředně oprávněný zeměměřický inženýr:	
	Jméno, příjmení	Ing. Renáta Belzová	Jméno, příjmení:	Ing. Renáta Belzová
	Číslo položky seznamu úředně oprávněných zeměměřických inženýrů	2787/2016	Číslo položky seznamu úředně oprávněných zeměměřických inženýrů:	2787/2016
	Dne: 19. srpna 2019	Číslo: 72/2019	Dne: 22. 08. 2019	Číslo: 64/2019
Nálezitostmi a přesností odpovídá právním předpisům.		Tento stejnopis odpovídá geometrickému plánu v elektronické podobě uloženému v dokumentaci katastrálního úřadu.		
Vyhotovitel: BELZA - GEO s.r.o. Bezručova 540 250 82 Úvaly	Katastrální úřad souhlasí s očíslováním parcel.		Ověření stejnopisu geometrického plánu v listinné podobě.	
Číslo plánu: 3126-1173/2019	KÚ pro Středočeský kraj KP Praha - východ Ing. Pavlína Štumpová PGP- 2810/2019-209 2019.08.22 10:06:24 CEST			
Okres: Praha-východ				
Obec: Úvaly				
Kat. území: Úvaly u Prahy				
Mapový list: Český Brod 8-4/21				
Dosavadním vlastníkem pozemku byla poskytnuta možnost seznámit se v terénu s průběhem navrhovaných nových hranic, které byly označeny předepsaným způsobem viz seznam souřadnic				

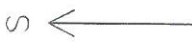

534/1

3929/80

538/2

539/1

2182-108

3929/557

3929/87

3929/86

3929/197

3929/196

3929/195

3929/194

3929/193

3929/192

3929/191

3929/190

3929/72

3929/13

3929/174

3929/175

3929/176

3929/177

3929/178

3929/179

539/3

3929/87

3929/85

2099-8

3929/73

2099-7

3929/74

3929/28

538/1

3929/558

3929/175

3929/28



537/3

536/2

533/15

539/3
část pozemku parcelní číslo 3929/72

538/2

533/16

538/1



3929/72

541

3929/174

3929/175

3929/176

3929/177

3929/178

3929/179

3929/180

3929/181

3929/182

3929/183

3929/184

3929/185

3929/85

3929/87

3929/89

3929/95

3929/91

3929/197

3929/195

3929/194

3929/192

3929/191

3929/190

3929/189

3929/188

3929/187

3929/186

3929/80

5970

3929/94

3929/88

3929/128

3929/129

3929/130

3929/131

3929/79

3929/78

3929/76

3929/75

3929/74

3929/73

3929/72

3929/71

3929/70

3929/69

3929/68

3929/28

3929/84

3929/83

3929/69

3929/287

3929/288

3929/68

3929/95

3929/48

3929/12

3955/4

534/1

533/17

534/9

534/10

PARKOVACÍ STÁNÍ V NÁVAZNOSTI NA VJEZD

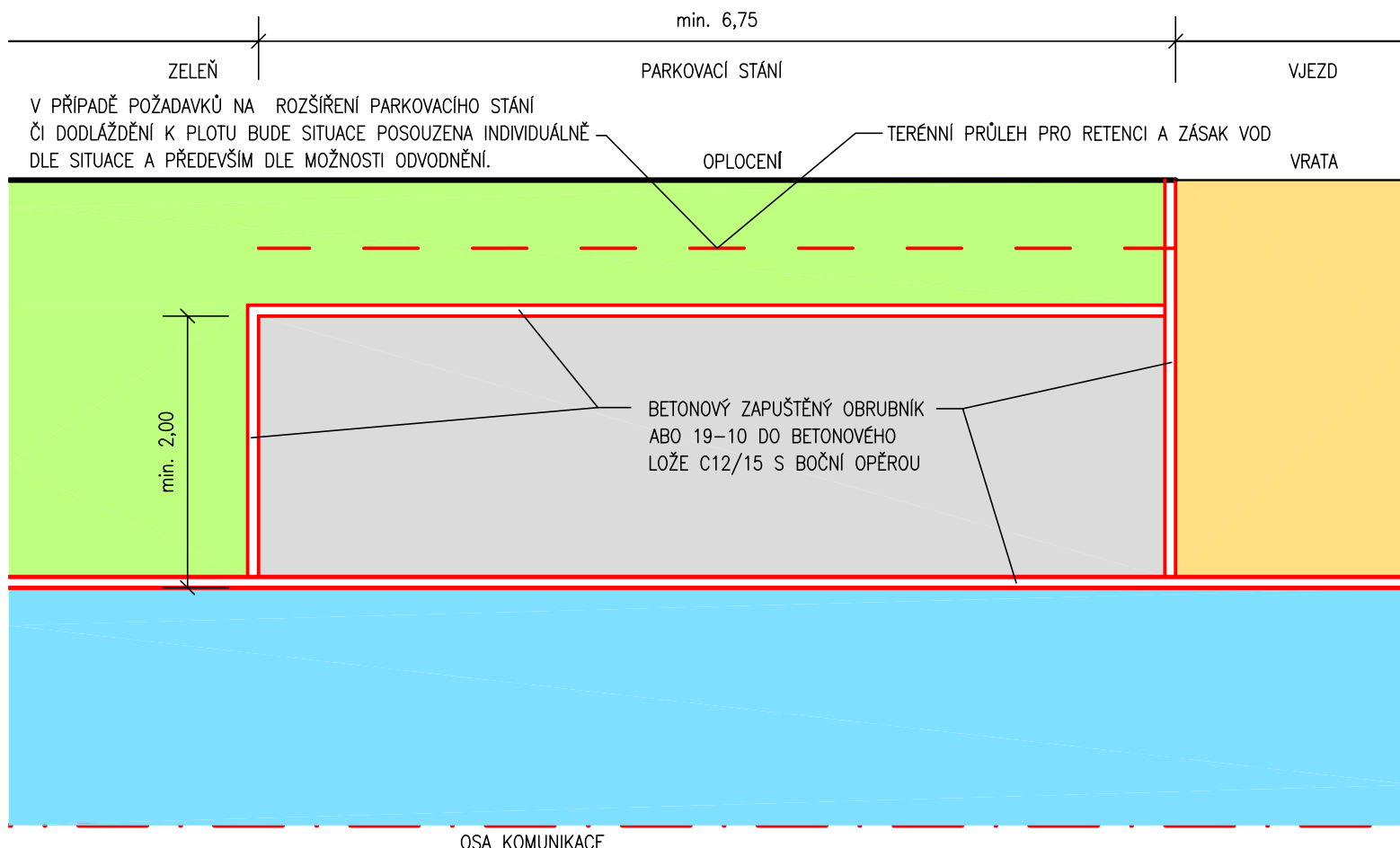

VZOROVÝ PŘÍČNÝ ŘEZ

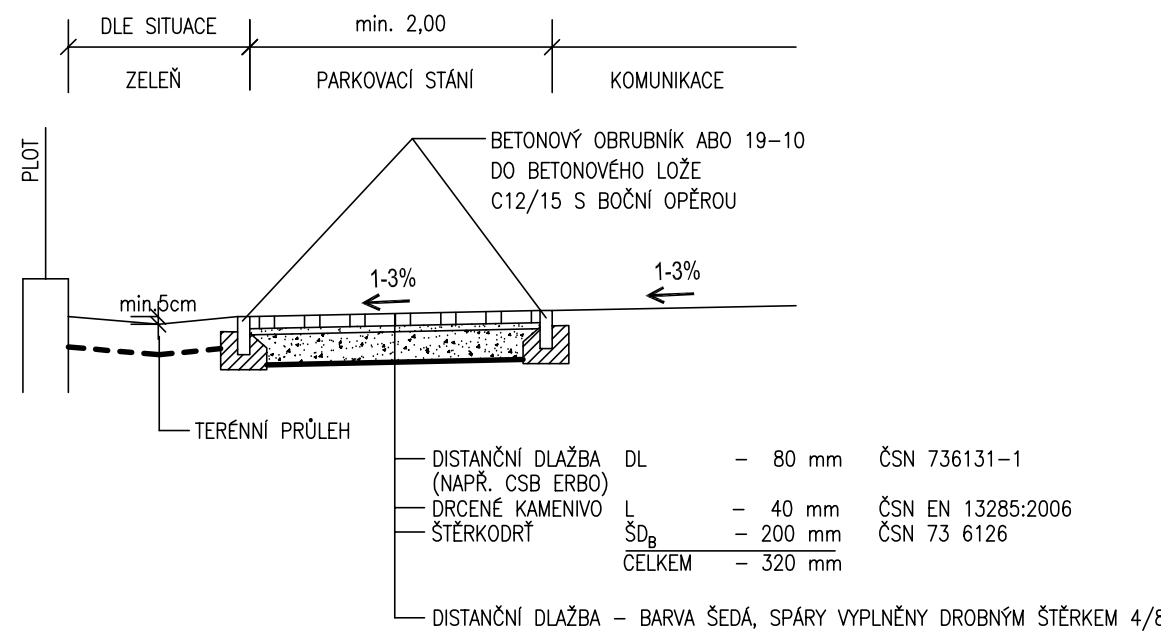

LEGENDA:

- KOMUNIKACE – ŽIVICE
- PARKOVACÍ STÁNÍ – DÍŠTANČNÍ DLAŽBA
- VJEZD – BETONOVÁ ZÁMKOVÁ DLAŽBA
- ZELEŇ

VZOROVÉ ŘEŠENÍ POVRCHU Z DÍŠTANČNÍ DLAŽBY



SOUŘADNICOVÝ SYSTÉM : JTSK
VÝŠKOVÝ SYSTÉM : Balt p.v.

PPU spol. s.r.o. INŽENÝRSKÝ ATELIER PORADENSTVÍ - PROJEKCE - URBANISMUS VYŽLOVSKÁ 2243 / 36, 100 00 PRAHA 10	DOPRAVA, KOMUNIKACE, TERÉNNÍ ÚPRAVY INŽENÝRSKÉ SÍTĚ, TECHNICKÁ INFRASTRUKTURA ŽIVOTNÍ PROSTŘEDÍ, HLUK, EXHALACE POČÍTAČOVÉ ZPRACOVÁNÍ, PLOTROVÁNÍ
	ZÁPIS V OBCHODNÍM REJSTŘÍKU U MĚSTSKÉHO SOUDU V PRAZE, ODDÍL C, Č.VLOŽKY 20939, IČ 49613481

VYPRACOVAL:	ING. ALICE MANTLÍKOVÁ	KONTROLOVAL:	ING. JIŘÍ MANTLÍK
ODP.PROJEKTANT SPEC.:	ING. JAN LAHODA	ŠÉFPROJEKTANT STAVBY:	ING. TOMÁŠ VEJRAŽKA
STAVBA:	OBNOVA POVRCHU KOMUNIKACÍ V LOKALITĚ ZÁLESÍ, ÚVALY SMRKOVÁ - BORO VÁ - MODŘÍNO VÁ - JEDLO VÁ	PROFESE:	DOPRAVA
		STUPEŇ PD:	JP
		FORMÁTY A4:	2
VÝKRES:	PARKOVACÍ STÁNÍ V NÁVAZNOSTI NA VJEZD	MĚŘÍTKO:	1 : 50
OBJEDNAVATEL:	MĚŠTO ÚVALY	DATUM:	03/2018



Dopravní komise rady města Úvaly

Zápis z řádného jednání Dopravní komise č.2/2020

Termín	:	24.6.2020, 17:00
Místo	:	Zasedací místnost OID, Riegerova 897, Úvaly
Rozdělovník	:	Členové komise, členové rady města, tajemník městského úřadu
Přítomní	:	Jiří Vomáčka, Richard Saidl, Jan Havel, Jana Králová, Naděžda Kouklová, Ivan Faitl
Omluveni	:	
Host:	:	
Tajemník	:	Marcela Benešová

Stav přítomných 5

Zahájení, schválení programu jednání: v 17:00 Jiří Vomáčka přivítal přítomné a seznámil je s programem jednání.

Program jednání

1.	Doprava v ul.Bratří Čapků – podnět občanů z této lokality
2.	Výjezd z průmyslové zóny na I/12 (propojení komunikace 10168 a I/12)
3.	Budování kruhových objezdů na I/12 (Jirenská a Dobročovická)
4.	Úprava DZ v ul.Poděbradova – podnět občanů
5.	Regulace parkování ve městě

1/ Doprava v ul.Bratří Čapků – podnět občanů z této lokality

Členům dopravní komise byl předložen podnět občanů z ul. Bratří Čapků, kteří poukazují na navýšení dopravy v této lokalitě z důvod vybudování bytového komplexu Výpustek II. Požadují zjednosměrnění ul. Bratří Čapků z Výpustku a ul. Šafaříkovu směrem do Výpustku a zprůjezdnit celou ul. Seifertovou.

Text usnesení 5/2020		Výsledek hlasování
Dopravní komise se seznámila s vyjádřením Policie DI ČR, kde bylo zjednosměrnění zamítnuto. DK doporučuje vyčkat, až bude celá lokalita Výpustek II zabydlena a pokud by se situace nezlepšila využíváním výjezdu z Výpustku II směrem na Jirenskou II/101, bude provedeno měření provozu v ul. Bratří Čapků.		Usnesení bylo přijato
Pro	5	
Proti	0	
Zdržel se	0	

2/ Výjezd z průmyslové zóny na I/12 (propojení komunikace 10168 a I/12)

Dopravní komise projednala podnět pana Havla, který poukazuje na nutnost dořešení výjezdu z průmyslové zóny u nového sběrného dvora a propojení této lokality - komunikace č. 10168 na Přišimasy na komunikaci I/12. V budoucnu by měla být tato lokalita zastavěna, ale komunikace č. 10168 na Přišimasy a ani Škvorecká (II/101) nejsou vhodné pro nákladní dopravu.

Text usnesení 6/2020		Výsledek hlasování
Členové dopravní komise požadují předložit návrh dopravního řešení v této lokalitě.		Usnesení bylo přijato
Pro	5	
Proti	0	
Zdržel se	0	

3/ Budování kruhových objezdů na I/12

Členové dopravní komise byli seznámeni se současným stavem ve věci budování kruhových objezdů na I/12 – Jirenská a Dobročovická.

Text usnesení 7/2020		Výsledek hlasování
Členové dopravní komise berou tuto informaci na vědomí.		Usnesení bylo přijato
Pro	5	
Proti	0	
Zdržel se	0	

4/ Úprava DZ v ul.Poděbradova – podnět občanů

Komise se seznámila s podnětem občanů z ul.Poděbradova, kteří požadují instalovat DZ – B32 průjezd zakázán.

Text usnesení 8/2020		Výsledek hlasování
Členové dopravní komise nevidí důvod, proč v této ulici tuto dopravní značku instalovat a nedoporučují toto řešení.		
Pro	5	Usnesení bylo přijato
Proti	0	
Zdržel se	0	

5/ Regulace parkování ve městě

Komise se opětovně zabývala plánovaným systémem regulace parkování ve městě Úvaly v okolí železniční stanice.

Pan Vomáčka poukázal na následující skutečnosti:

- systém by měl platit pro všechny občany Úval, bez rozdílu kde dotýčný bydlí (aby nebyla určitá skupina obyvatel znevýhodněna)
- autobusová doprava v současné podobě není adekvátní náhradou IAD (četnost a dostupnost spojů)
- navržený systém je citelným zásahem do rozpočtu (vysoká cena za parkování) a každodenního života mnoha občanů

a navrhl regulaci nyní nerealizovat, s tím, že je nejprve potřeba posílit autobusovou dopravu ve městě, aby lidé více tuto možnost dopravy využívali.

Text usnesení 9/2020		Výsledek hlasování
Členové dopravní komise doporučují upravit parkovací systém tak, aby vyhovoval všem obyvatelům Úval nebo regulaci nerealizovat. DK požaduje předložit kalkulaci nákladů na zavedení parkovacího systému a jaké bude mít opatření na dopravu ve městě dopad. Parkování pro držitele ZTP v celé zóně bez omezení.		
Pro	2	Usnesení nebylo přijato
Proti	2	
Zdržel se	0	

Zasedání ukončeno v 19.30 hod.

Příští jednání DK č.3/2020 - 9/2020 (bude upřesněno)

Zapsala: Marcela Benešová

Předseda: Jiří Vomáčka

NABÍDKA ZBOŽÍ A SLUŽEB**Dodavatel : Technické služby města Úvaly, příspěvková organizace**Riegerova 12
250 82 Úvaly

IČ : 04441869

DIČ : CZ04441869

Organizace zapsaná v obchodním rejstříku u Městského soudu v Praze, oddíl Pr, vložka 1467.

Řada dokladu : 300

Číslo dokladu : 200016

Sklad : 500

Zakázka :

Popis dodávky :

Způsob dopravy :

Telefon : 281091522

Fax :

E-mail : tsu@mestouvaly.cz**Místo určení :****Odběratel : Město Úvaly**Arnošta z Pardubic 95
250 82 Úvaly

Datum pořízení : 19.08.2020

Datum dodání :

Termín dodání :

IČ : 00240931

DIČ : CZ00240931

Text položky	Množství MJ	J.cena bez DPH	Celkem bez DPH	Sazba DPH	Částka DPH	Celkem s DPH
Zasíláme Vám cenovu nabídku na zhotovení chodníku ul. Na Spojce Úvaly d. 140 m x š. 2 m:	0,00	0,00	0,00	(není)	0,00	0,00
chodník zámková dlažba - cena obsahuje: vyhrabání kufru, štěrkodrt, zámková dlažba 6 cm, vjezdy zámková dlažba 8 cm, slepecká zámková dlažba, práce komplet	280,00 m2	1 200,00	336 000,00	21	70 560,00	406 560,00
zhotovení obrubníků (sadovka)	210,00 m	380,00	79 800,00	21	16 758,00	96 558,00
oprava obrub silničních + snížení obrub	1,00 ks	38 000,00	38 000,00	21	7 980,00	45 980,00
terénní úpravy	1,00 ks	35 000,00	35 000,00	21	7 350,00	42 350,00
	492,00		488 800,00		102 648,00	591 448,00

Celkem Kč**591 448,00****Poznámka:**

TECHNICKÉ SLUŽBY
města Úvaly, p. o.
Riegerova 12, 250 82
IČO: 04441869



Smlouva na finanční dar
uzavřená podle § 2055 a následujících občanského zákoníku

Jméno:
bydliště:
Datová schránka: **[doplň se]**
(dále jen „**dárce**“)

a

Město Úvaly
Sídlo: Arnošta z Pardubic 95, 250 82 Úvaly
Zastoupen: Mgr. Petr Borecký, starosta města
IČO: 00240931
Telefon: 281 091 111
E-mail: podatelna@mestouvaly.cz
Webové stránky: www.mestouvaly.cz
Datová schránka: pa3bvse
Bankovní účet: 19-1524201/0100
(dále jen „**obdarovaný**“ nebo jako „**město Úvaly**“)

(společně též jako „**smluvní strany**“)

uzavírají dnešního dne, měsíce a roku v souladu s ust. § 2055 zákona 89/2012 Sb., občanský zákoník ve znění pozdějších předpisů, **tuto smlouvu o poskytnutí finančního daru:**

I. PŘEDMĚT SMLOUVY

1. Předmětem smlouvy je poskytnutí finančního daru **ve výši, - Kč (slovy: dvacet pět tisíc korun českých).**
2. Darovací smlouvou dárce bezplatně převádí finanční částku uvedenou v předchozím odstavci a obdarovaný dar přijímá.
3. Dar je darován pro účely ekologické – oprava nezpevněné pozemní komunikace v ul. Mánesova

II. ZÁVĚREČNÁ USTANOVENÍ

1. Tato darovací smlouva slouží mimo jiné dárce jako podklad pro účely daňového přiznání daně z příjmů dle zákona č. 586/1992 Sb., o daních z příjmů.
2. Práva a povinnosti smluvních stran z této smlouvy vyplývající a ve smlouvě neupravené se řídí obvyklými ustanoveními občanského zákoníku a právními předpisy se smlouvou souvisejícími. Pokud by bylo jedno z výše uvedených ustanovení zcela nebo zčásti právně neúčinné, zůstává tím nedotčena právní účinnost ostatních ustanovení. Totéž platí i pro případ smluvní mezery.
3. Strany prohlašují, že skutečnosti uvedené v této Smlouvě nepovažují za obchodní tajemství ve smyslu § 504 zákona 89/2012 Sb., občanského zákoníku, ve znění pozdějších předpisů tímto výslovně souhlasí se zveřejněním veškerých náležitostí a podmínek této smlouvy a/nebo souvisejících dokumentů a informací, včetně zveřejnění této smlouvy jako celku, v rámci informací zpřístupňovaných veřejnosti bez stanovení jakýchkoli dalších podmínek, a to i prostřednictvím dálkového přístupu, zejména na webových stránkách města.
4. Tuto smlouvu je možné měnit pouze písemnou dohodou smluvních stran ve formě vzestupně číslovaných dodatků této smlouvy, podepsaných oprávněnými zástupci smluvních stran. Žádné úkony či jednání ze strany jedné smluvní strany nelze považovat za příslib uzavření smlouvy nebo dodatku k této smlouvě. V souladu s ustanovením § 1740 odstavce 3 občanského zákoníku smluvní strany nepřipouští přijetí návrhu na uzavření smlouvy s dodatkem nebo odchylkou, čímž druhá smluvní strana podpisem smlouvy souhlasí. Smluvní strany se dále dohodly, že možnost zhojení nedostatku písemné formy právního jednání se vylučuje, a že neplatnost právního jednání, pro nějž si smluvní strany sjednaly písemnou formu, lze namítnout kdykoliv, tedy že mezi smluvními stranami neplatí ustanovení § 582 odstavce 1 první věta a odstavce 2 občanského zákoníku. Současně je zde platná podmínka, že smlouvu a dodatky smlouvy

musí odsouhlasit orgán města, který schválil tuto smlouvu, jinak je takové ujednání (smlouva či dodatek) podle zákona o obcích absolutně neplatné.

5. Dárce výslovně prohlašuje, že souhlasí s odesíláním a přijímáním finančních transakcí vyplývajících z této smlouvy z transparentního účtu města a jsou seznámeni, že bankovní ústav může na takovém účtu zveřejnit. Na transparentních účtech jsou zveřejněny nejméně tyto informace: - zaúčtovaná částka a měna, datum připsání platby na účet, - popis platby, - název a číslo účtu plátce, - zpráva pro příjemce, - variabilní, - konstantní, - specifický symbol, a i další text byl-li plátcem uveden jakož i text uvedený smluvní stranou k identifikaci platby směrem k veřejnosti.
6. Dárce prohlašuje, že bere na vědomí, že město Úvaly shromažďují osobní údaje druhé smluvní strany v rozsahu uvedeném touto smlouvou včetně všech případných dodatků smlouvy, zejména jména a příjmení osob, které smlouvu podepisují za smluvní strany, jména a příjmení osob uvedených jako kontakty, včetně případných poskytnutých či uvedených e-mailů a telefonních čísel v souladu s Nařízením Evropského parlamentu a Rady č. 2016/679, obecné nařízení o ochraně osobních údajů (GDPR), a to za účelem realizace této smlouvy. Osobní údaje shromážděné v souvislosti s touto smlouvou nebudou jiným způsobem smluvními stranami využívány, ledaže tak výslovně vyplývá z právních předpisů platných v České republice nebo byl výslovně poskytnut souhlas subjektem osobních údajů.
7. Smluvní strany souhlasí s tím, že text smlouvy je veřejně přístupnou listinou ve smyslu zákona č. 106/1999 Sb. o svobodném přístupu k informacím, ve znění pozdějších předpisů, a že město jako povinný subjekt má povinnost na žádost poskytnout informace o tomto smluvním vztahu včetně poskytnutí kopie smlouvy.
8. Tato smlouva obsahuje úplné ujednání o předmětu smlouvy a všech náležitostech, které strany měly a chtěly ve smlouvě ujednat, a které považují za důležité pro závaznost této smlouvy. Žádný projev stran učiněný při jednání o této smlouvě ani projev učiněný po uzavření této smlouvy nesmí být vykládán v rozporu s výslovnými ustanoveními této smlouvy a nezakládá žádný závazek žádné ze stran.
9. Uzavření této smlouvy schválila Rada města Úvaly č. R - _____/2020 dne a pověřila starostu k jejímu podpisu.
10. Tato smlouva nabývá platnosti a účinnosti dnem podpisu poslední smluvní stranou za schválení Radou města Úvaly.
11. Tato smlouva je vyhotovena v 4 stejnopisech s platností originálu, z nichž tři vyhotovení obdrží obdarovaný, jedno vyhotovení obdrží dárce po podpisu této smlouvy.
12. S odkazem na ust. § 3 odst. 2 písm. k) zákona 340/2015 Sb. o registru smluv, není povinnost tuto smlouvu registrovat v Registru smluv.
13. Strany po přečtení této smlouvy prohlašují, že souhlasí s jejím obsahem, což stvrzují svými podpisy.

V Úvalech dne _____

V Praze dne _____

Za obdarovaného:

Za dárce:

Mgr. Petr Borecký
starosta města Úvaly

.....

Blanka Viktorová

Od: Blanka Viktorová
Odesláno: středa 24. června 2020 11:32
Komu: Petr Petržílek
Kopie: Petr Matura
Předmět: RE: dobíjecí stanice ČEZ

Dobrý den pane Petržílek,

dne 2.3.2020 jsme se obrátili na společnost ČEZ ve věci vybudování dobíjecí stanice pro elektromobily na pozemku města Úvaly. Dne 19.5.2020 jsme obdrželi emailem tuto odpověď:

„ Dobrý den paní Viktorová,
konzultoval jsem s kolegy z ČEZ a.s., kteří mají na starosti výstavbu dobíjecích stanic pro elektromobily, Vaši žádost ze dne 2.3.2020. Vše prověřovali, nicméně v tuto chvíli bohužel nemají možnost Vám výstavbu přislíbit. Důvodem je zejména skutečnost, že investiční plán na roky 2020-21 již mají naplněný a prostředky na to by byly k dispozici pouze v případě, že se nezrealizuje nějaká jiná větší akce. Nicméně navrhuji, abychom s k tomu vrátili zhruba za rok, v polovině roku 2021 již budou vědět, zda zbývají nějaké prostředky běžného roku, které by na to bylo možné přeměrovat, a nebo to naplánují do dalšího investičního plánu. V tuto chvíli Vám však nemohou vyhovět, velmi se omlouvám.

Velice děkuji za pochopení.

S pozdravem a přáním hezkého dne Tomáš Krb

Ing. Tomáš Krb
Key Account Manager

mob. +420 724 106 735
fax. +420 371 101 373
tomas.krb@cez.cz

ČEZ ESCO, a.s.

Duhová 1444/2, 140 00 Praha 4 | tel.: +420 840 840 840, fax: +420 211 043 333
www.cez.cz | IČ: 03592880, DIČ: CZ03592880
zapsaná v obchodním rejstříku vedeném Městským soudem v Praze, oddíl B, vložka 20240
www.cez.cz/business

Blanka Viktorová

ODBOR INVESTIC A DOPRAVY

T: +420 281 091 557
E: blanka.viktorova@mestouvaly.cz
W: www.mestouvaly.cz



Městský úřad Úvaly
Arnošta z Pardubic 95
250 82 Úvaly

pracoviště Riegerova 897
250 82 Úvaly

From: Blanka Viktorová
Sent: Monday, March 2, 2020 5:39 PM
To: Petr Petržílek <petr.petrzilek@mestouvaly.cz>
Cc: Petr Matura <petr.matura@mestouvaly.cz>
Subject: dobíjecí stanice ČEZ

Dodatek č. 1

ke smlouvě č. IZ-12-6001763/VB/3, o budoucí smlouvě o zřízení věcného břemene a smlouvě o právu provést stavbu

Město Úvaly, IČO:00240931

se sídlem: Arnošta z Pardubic 95, 250 82 Úvaly

zastoupené Mgr. Petrem Boreckým, starostou města

oprávněný k podpisu Mgr. Petr Matura, vedoucí odboru investic a dopravy

(dále jen „**Budoucí povinná**“)

na straně jedné

a

ČEZ Distribuce, a.s.

se sídlem Děčín, Děčín IV-Podmokly, Teplická 874/8, PSČ 405 02

zapsaná v OR vedeném rejstříkovým soudem v Ústí nad Labem, oddíl B, vložka 2145,

IČO 24729035, DIČ CZ24729035

s předmětem podnikání – distribuce elektřiny na základě licence č. 121015583

bankovní spojení: č.ú. 35-4544580267/0100, KB Praha,

zastoupená na základě plné moci ze dne 29.10.2019 evidenční č. PM/II – 269/2019

spol. K. UHLÍŘ s.r.o., Zálužská 118, Záluží, 250 88 Čelákovice, IČ: 47539399, DIČ: CZ47539399, zápis v obchodním rejstříku vedeném Městským soudem v Praze, oddíl C, vložka 18852

Karlem Uhlířem - jednatelem společnosti

(dále jen „**Budoucí oprávněná**“)

na straně druhé

(společně též jako „**Smluvní strany**“)

I.

1. Budoucí povinná je výlučným vlastníkem pozemků **p.č. 3955/7** – ostatní plocha-silnice a **p.č. 3957/13** – orná půda, v k.ú. Úvaly u Prahy /775738/, (okr. Praha-východ), obec Úvaly /538957/, **LV 10001**.
2. Smluvní strany sjednávají, že **v celé trase kabelového vedení VN bude připoložena chránička HDPE pro optické vedení ke každému kabelu pro zřízení neveřejné komunikační sítě Budoucí oprávněné.**

Optická síť bude sloužit jako technická síť centrálního monitorování a ovládání Součástí distribuční soustavy, kterou Budoucí oprávněná provozuje.

Budoucí oprávněná v budoucnu do této chráničky zavede optické vedení bez jakéhokoli stavebního nebo jiného zásahu do Dotčených nemovitostí a Pozemků ve vlastnictví Budoucí povinné.

Předpokládaný rozsah dotčení Pozemků budoucím věcným břemenem se nemění.

II.

1. Ostatní ujednání Smlouvy č. IZ-12-6001763/VB/3, o budoucí smlouvě o zřízení věcného břemene a smlouvě o právu provést stavbu, se nemění.
2. Uzavření tohoto dodatku smlouvy schválila rada města Úvaly usnesením č. **R - [číslo jednání rady – vyplní město]** na svém zasedání konaném dne **[datum – vyplní město]** a **pověřila vedoucího odboru investic a dopravy Městského úřadu Úvaly Mgr. Petr Maturu** jejím podpisem.
3. Tento dodatek smlouvy nabývá platnosti a účinnosti okamžikem jeho podpisu poslední smluvní stranou a se souhlasem rady města.
4. S odkazem na ust. § 3 odst. 2 písm. k) zákona 340/2015 Sb. o registru smluv, není povinnost tuto smlouvu registrovat v Registru smluv.
5. Smlouva je vyhotovena v **5** stejnopisech s platností originálu, z nichž jeden stejnopis obdrží Budoucí oprávněná a tři stejnopisy obdrží Budoucí povinná a jeden stejnopis bude přílohou ke stavebnímu řízení před stavebním úřadem.

Součástí dodatku ke smlouvě je jeho:

Příloha č. 1 - *Situační snímek se zákresem předpokládaného rozsahu VB s podpisem vlastníka pozemků*

Příloha č. 2 - *Plná moc*

V Úvalech dne **[datum]**

V Čelákovících dne **[datum]**

Mgr. Petr Matura

vedoucí odboru investic a dopravy
Městského úřadu Úvaly

Karel Uhlíř

jednatel společnosti
v plné moci spol. K. UHLÍŘ s.r.o.,
za společnost ČEZ Distribuce, a. s. a zhotovitele

3940

3939

3938

3936

3937

3935

3934

3933/1

POZOR!!!
Stávající podzemní zařízení zakresleno pouze orientačně. Před započátkem výkopových prací nutno nechat vyšetřit!!!

Výkopy budou provedeny 0,6m od hranic pozemků

Styk s prostory dle ČSN DIN 18 920 (ČSN 83 9061)

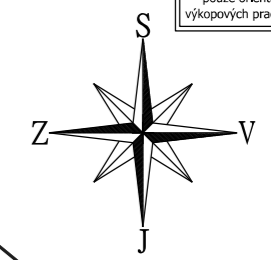

část trasy od TS kabelovým vedením VN na podpěrný bod č.3 a dále venkovním VN po podpěrný bod č.1 která je řešena stavbou IZ-12-6000663 bude demontována a dále demontáž stávajícího venkovního vedení VN od podpěrného bodu č.1 po stávající podpěrný bod č.7 s odpínačem US_PY_127, který bude nahrazen novým podpěrným bodem.

v celé trase kabelového vedení VN bude přiložena ke každému kabelu jedna chránička HDPE pro optické vedení, která bude ukončena koncovkami, trubka HDPE bude v ukončení značena ballmarkerem. od kabelu oddělena cihlou, pokud nebude kabel VN chráněn žlabem. V místech překopů či vjezdů a komunikaci bude na HDPE použita chránička

trafostanice řešena stavbou IZ-12-6000663

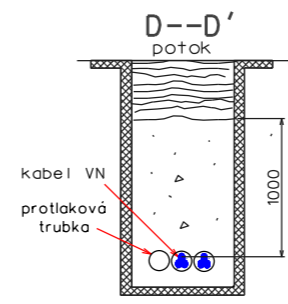
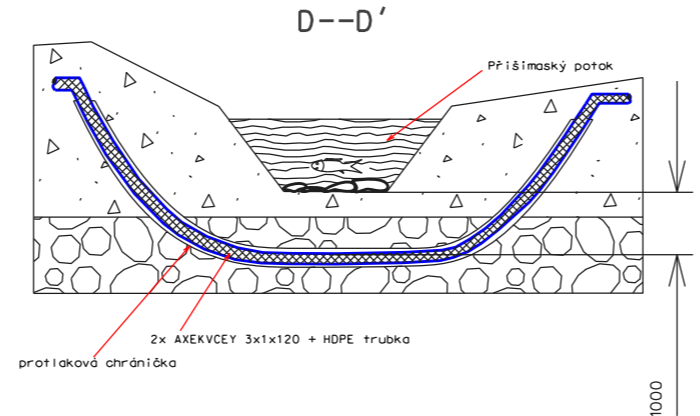
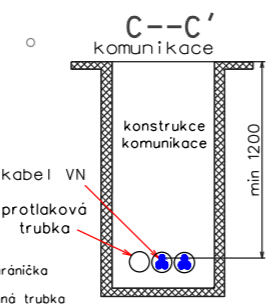
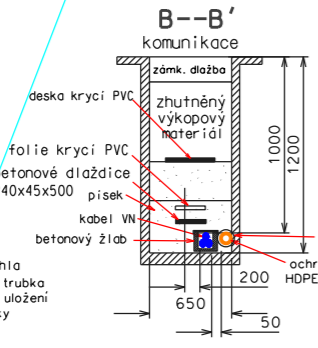
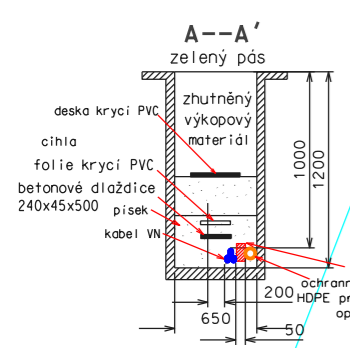

- oznámení o provedení prací
- pozemky dotčené stavbou
- trafostanice řešena stavbou IZ-12-6000663
- demontáž venkovního vedení VN
- nové kabelové vedení VN AXEKVCEY 3x1x120
- nové venkovní vedení stavby IZ-12-6000663
- nové kabelové vedení VN stavby IZ-12-6000663
- demontáž venkovního VN ve stavbě IZ-12-6000663
- geodetické zaměření
- katastrální hranice

C.X.2 C.X.1 sestavení výkresů

<p>ČEZ Distribuce, a.s. Teplická 874/8 405 49 Děčín</p>	<p>K. UHLÍŘ s.r.o.</p>	K. Uhlíř s.r.o. Zálužská 118 250 88 Čelákovice	
		Investor: ČEZ Distribuce a.s., Teplická 874/8, 405 02 Děčín IV - Podmokly	
Souhlasíme s vydáním územního rozhodnutí stavebního povolení na zařízení distribuční soustavy.		Vypracoval: Martin Holan/odp.proj.Ing.Vladimír Vašák	
Platnost vyjádření je 1 rok.		Č. stavby: IZ-12-6001763	
V	Dne:	Datum: 7.2020	
Podpis:	Stavba: Úvaly-2x kVN pod kom. ŘSD č.k. 3955/8		Příloha č.: C.2.2-Situace
		Měřítko: 1:500	
		Stupeň PD: Stavební řízení	

POZOR!!!
Stávající podzemní zařízení zakládáno pouze orientálně. Před započatím výkopových prací nutno nechat vytyčit!!!

Vykopy budou provedeny úsměrem od hranic pozemků!

Slyš s prototypem dle ČSN DIN 18 500 (ČSN 83 9061)

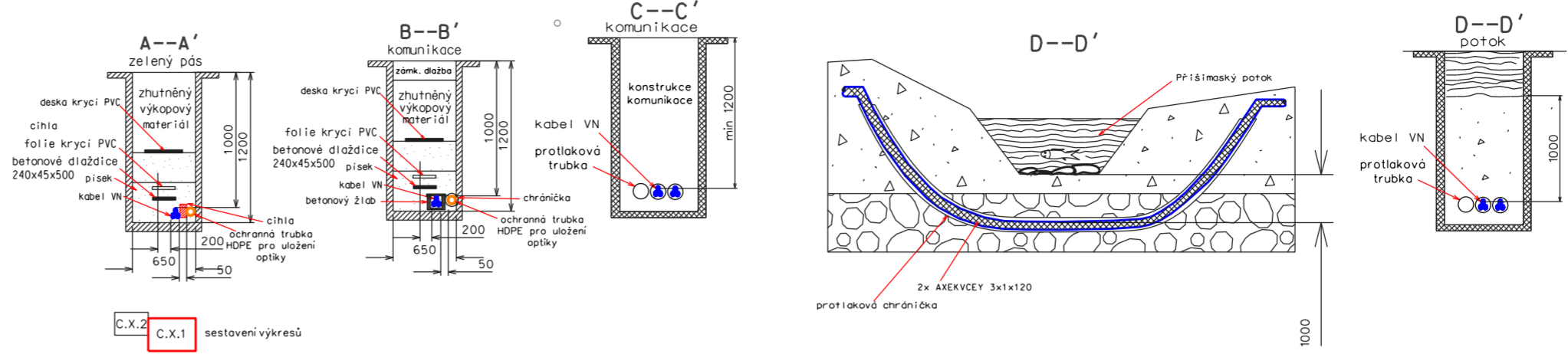
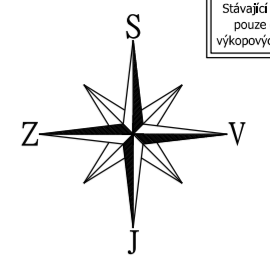

- C.X.2 sestavení výkresů
- oznámení o provedení prací pozemky dotčené stavbou
 - nové kabelové vedení VN AXEKVCEY 3x1x120
 - kabelové vedení VN stavby IV-12-6020719
 - demontáž venkovního vedení VN
 - geodetická zaměření
 - katastrální hranice

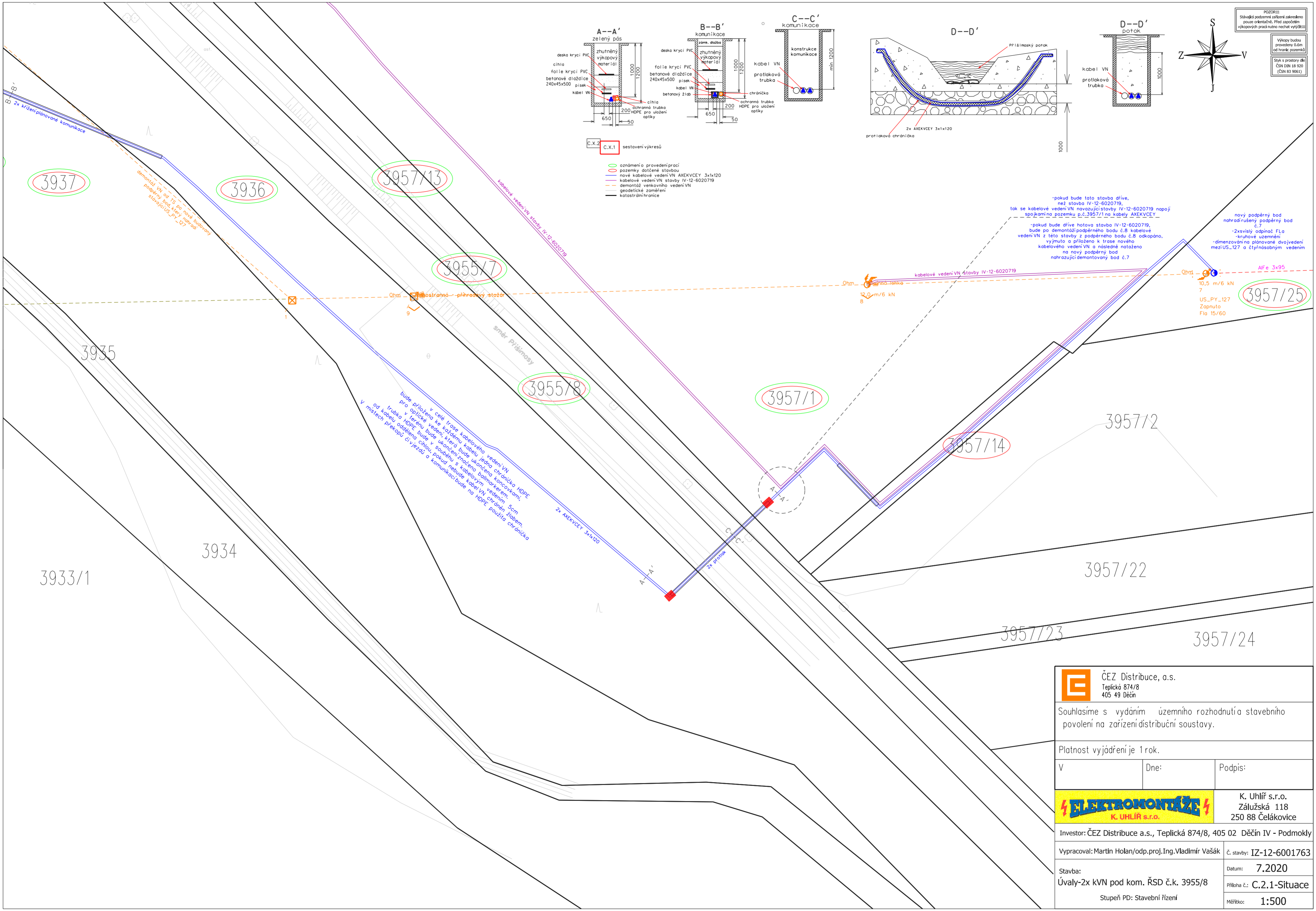

ČEZ Distribuce, a.s. Teplická 874/8 405 49 Děčín	
Souhlasíme s vydáním územního rozhodnutí stavebního povolení na zařízení distribuční soustavy.	
Platnost vyjádření je 1 rok.	
V	Dne: _____
Podpis: _____	
K. UHLÍŘ s.r.o.	
K. Uhlíř s.r.o. Zálužská 118 250 88 Čelákovice	
Investor: ČEZ Distribuce a.s., Teplická 874/8, 405 02 Děčín IV - Podmokly	
Vypracoval: Martin Holan/odp.proj. Ing. Vladimír Vašák	Č. stavby: IZ-12-6001763
Stavba: Úvaly-2x kVN pod kom. ŘSD č.k. 3955/8	Datum: 7.2020
Stupeň PD: Stavební řízení	Příloha č.: C.2.1-Situace
	Měřítko: 1:500

Evidence žadatelů o byt

p.ř.	došlo dne	žadatel o byt	adresa žadatele	mzda	osoby	souč.byť.podmínky	důvod žádosti
1	14.8.2017	E.R		rodičovský př.	1+1 dítě 1 rok 1 dítě 12 let 1 dítě 15 let	pronájem	pronájem
2	11.10.2017	T.G.		7.000,-	2+1 dítě (věk neuveđen)	nevyhovující podmínky k bydlení	nevyhovující podmínky k bydlení a k výchově dítěte
3	16.10.2017	Š.S		neuveđeno	1+1 dítě 14 let	plánovaná demolice objektu	náhradní bydlení
4	25.10.2017	B.B.		33.170,-	3	pronájem	vysoká cena za nájem
5	30.10.2017	M.N.		16.233	2	špatné podmínky	majitel objektu odmítá opravy
6	30.10.2017	J.L.		25.000	1	bydlí s manželkou	rozvod
7	30.10.2017	J.S.		16.306	1+1 dítě 15 let	výpověď z bytu	samoživitelka, drahé bydlení
8	31.10.2017	J.H.		16.000,-	1	rozvod	náhradní bydlení
9	3.11.2017	I.V.		neuveđeno	1	neuveđeno	neuveđeno
10	4.11.2017	L.R.		neuveđeno	2	neuveđeno	neuveđeno
11	10.11.2017	I.J.		20.000	1+1 dítě 13 let	špatné podmínky bydlení	náhradní bydlení
12	10.11.2017	Š.Š.		20.000,-	1+1 dítě 5 let 1 dítě 7 let	rozvod	náhradní bydlení
13	13.11.2017	D.D.		neuveđeno	2	nevyhovující podmínky	nevyhovující podmínky k bydlení
14	24.11.2017	M.D.		9.947,-	1	nevyhovující podm.	nevyhovující podmínky
15	8.1.2018	D.B.		15.000,-	1	rozvedená	tíživá byt. situace
16	24.1.2018	L.R.		22.000,-	1 + 2 děti, 9+13 l.	neshody s manželem	Bydlet sama s dětmi
17	27.3.2018	P.B.		37.000,-	2	neuveđeno	
18	29.10.2018	B.V.		14.950,-	1+1 dítě 6 let	Prodej nemovitosti, kde žadatelka bydlí	Musí se vystěhovat do 10.11.2018
19	29.1.2019	L.N.		35.000,-	3	nájem	Výpověď k 31.12.2020
20	21.2.2019	P.B.		14.000,-	1+2 (5 a 7 let)	Rozchod s partnerem	Rodina nemá kam jít
21	25.4.2019	K.V.		9.100,-	1+3(8,5 a 1 rok)	Rozvod	Domácí násilí
22	18.9.2019	M.L.		32.000,-	2+2(11 a 6)	Bydlení u rodičů	Bydlení u rodičů
23	20.1.2020	D.B.		23.000,-	2	Bydlení u rodičů	osamostatnění
24	21.2.2020	O.H.		45.000,-	2+1 (2 roky)	Neuveđeno	neuveđeno
25	25.3.2020	B.S.		49.000,-	2+1(18 let)	Služební byt	Služební byt
26	1.4.2020	N.K.		-	1	Ukončení nájmu	Ukončení nájmu

BYTOVÁ KONCEPCE MĚSTSKÝCH BYTŮ V ÚVALECH

ANALÝZA BYTOVÉ SITUACE VE MĚSTĚ ÚVALY

Obsah

1	Bytové možnosti města Úvaly	3
1.1	Přehled obecních bytů a ubytovacích kapacit.....	3
1.2	Přehled dispozicí hlavních bytových domů včetně nájmu.....	3
2	Specifikace přidělování bytů	6
2.1	Systém přidělování sociálních bytů	6
2.2	Systém přidělování služebních bytů	6
2.3	Systém přidělování tržních bytů	6
2.4	Žadatelé o byt	7
2.5	Cena za pronájem 1m ² městského bytu:	7
3	Bytové domy, jejich stav a náklady	7
3.1	Průběžné náklady na údržbu domů za rok 2018:.....	7
3.2	Náklady na rekonstrukci bytů	7
3.3	Potřebné úpravy současných budov.....	8
3.3.1	P. Velikého 1346	8
3.3.2	P. Velikého 1347	11
3.3.3	Kollárova 1095 a 1096.....	13
3.3.4	Škvorecká 181	16
3.3.5	Škvorecká 75	18
3.3.6	Škvorecká 105	21
4	Možná řešení stávajících režimů přidělování bytů	22
4.1	Návrh na pronájem tržních bytů	22
4.2	Návrh na řešení služebních bytů.....	22
4.3	Návrh na přidělování sociálních bytů.....	22
4.4	Startovací byty	22
5	Nájmy	23
5.1	Možnosti zvyšování nájmu dle zákona:.....	23
5.2	Shrnutí a varianty řešení zvyšování nájmu:	24
6	Závěr.....	25
6.1	Kompletní shrnutí	25

Přílohy

Příloha č. 1 Metodika pro zvyšování nájemného v městských bytech

Příloha č. 2 Metodika přidělování městských bytů

1 Bytové možnosti města Úvaly

V současné době má město Úvaly k dispozici 67 bytových jednotek z toho 7 sociálních, 12 služebních a 48 tržních. Tyto jednotky jsou rozděleny do 14 objektů.

1.1 Přehled obecních bytů a ubytovacích kapacit

Budova	Adresa	Počet bytů
Bytový dům	Kollárova 1095	5
Bytový dům	Kollárova 1096	4
Bytový dům	P. Velikého 1346	10
Bytový dům	P. Velikého 1347	11
Bytový dům	Škvorecká 181	9
Bytový dům	Škvorecká 75	8
Bytový dům	Škvorecká 105	5
Bytový dům	Jiráskova 90	3
Bytový dům	Pražská 527	4
Základní škola	Arnošta z Pardubic 7	4
Mateřská škola	Sedláčkova č.p. 447	1
Hasičárna	Klánovická 918	1
Dům	Škvorecká 328	1
Dům	Arnošta z Pardubic 18	1
Celkem		67

V současné době neobyvatelné

Určeno k budoucí demolici

1.2 Přehled dispozic hlavních bytových domů včetně nájmů

Název ulice		Č.popisné 1346			Počet bytů 15		
Prokopa Velikého							
Č. bytu	Patro	Plocha	Vel. bytu	Druh bytu	Druh nájmu	Měsíční nájem	za rok
1	1	81,24	3+1	BN	regulované	5 172,00 Kč	62 064,00 Kč
2	1	68,23	3+1	BN	regulované	4 344,00 Kč	52 128,00 Kč
3	2	65,75	3+1	BN	smluvní	2 958,00 Kč	35 496,00 Kč
4	2	65,76	3+1	BN	regulované	4 187,00 Kč	50 244,00 Kč
5	2	68,23	3+1	BN	regulované	4 344,00 Kč	52 128,00 Kč
6	3	69,41	3+1	BN	smluvní	7 982,00 Kč	95 784,00 Kč
7	3	65,75	3+1	BN	regulované	7 561,00 Kč	90 732,00 Kč

8	3	65,76	3+1	BN	regulované	4 187,00 Kč	50 244,00 Kč
9	3	65,76	3+1	BN	regulované	4 187,00 Kč	50 244,00 Kč
15	1	50,10	1+1	BN	sociální	1 969,00 Kč	23 628,00 Kč
		666,00			celkem	46 891,00 Kč	562 692,00 Kč

Bytové družstvo VESNA č.p.1346

Č.bytu	Patro	Plocha	Vel.bytu				
10	4	71,68	2+kk				
11	4	50,28	2+kk				
12	4	40,54	1+kk				
13	4	48,31	1+1				
14	4	71,13	2+kk				

		Název ulice		Č.popisné 1347		Počet bytů 15	
		Prokopa Velikého					
Č. bytu	Patro	Plocha	Vel. bytu	Druh bytu	Druh nájmu	Měsíční nájem	za rok
1	1	81,24	3+1	BN	regulované	5 197,00 Kč	62 364,00 Kč
2	1	68,22	3+1	BN	regulované	4 343,00 Kč	52 116,00 Kč
3	2	62,57	3+1	BN	smluvní	2 840,00 Kč	34 080,00 Kč
4	2	65,75	3+1	BN	regulované	4 186,00 Kč	50 232,00 Kč
5	2	68,22	3+1	BN	regulované	4 343,00 Kč	52 116,00 Kč
6	3	68,39	3+1	BN	regulované	4 354,00 Kč	52 248,00 Kč
7	3	65,75	3+1	BN	regulované	4 186,00 Kč	50 232,00 Kč
8	3	65,75	3+1	BN	regulované	4 186,00 Kč	50 232,00 Kč
9	3	68,22	3+1	BN	regulované	4 343,00 Kč	52 116,00 Kč
15	1	30,40	1+kk	BN	sociální	1 155,00 Kč	13 860,00 Kč
16	1	44,50	1+1	BN	sociální	1 696,00 Kč	20 352,00 Kč
		689,01			celkem	40 829,00 Kč	489 948,00 Kč

Bytové družstvo VESNA č.p.1347

Č.bytu	Patro	Plocha	Vel.bytu				
10	4	71,68	2+kk				
11	4	50,28	2+kk				
12	4	40,54	1+kk				
13	4	48,31	1+1				
14	4	71,13	2+kk				

		Název ulice		Č.popisné 1095		Počet bytů 7	
		Kollárova					
Č. bytu	Patro	Plocha	Vel. bytu	Druh bytu	Druh nájmu	Měsíční nájem	za rok
1	1	74,71	2+1	BN	regulované	4 762,00 Kč	57 144,00 Kč
2	1	56,17	2+1	BN	regulované	3 581,00 Kč	42 972,00 Kč
3	2	59,17	2+1	BN	regulované	3 772,00 Kč	45 264,00 Kč
4	2	57,81	2+1	BN	regulované	3 681,00 Kč	44 172,00 Kč
5	příz.	33,80	1+kk	BN	sociální	1 289,00 Kč	15 468,00 Kč
		281,66			celkem	17 085,00 Kč	205 020,00 Kč

Bytové družstvo VESNA

Č.bytu	Patro	Plocha	Vel.bytu				
5	3	62,79	1+1				
6	3	44,44	1+1				

č.p.1096

Revizní zpráva	Datum sepsání	Datum příští revizní zprávy
Elektroinstalaci společných prostor	12/2013	12/2023
Hromosvodů	12/2013	4/2022
Hasicí přístroje	3/2017	3/2019

Název ulice		Č.popisné 1096		Počet bytů 6			
Kollárova							
Č. bytu	Patro	Plocha	Vel. bytu	Druh bytu	Druh nájmu	Měsíční nájem	za rok
1	1	62,15	2+1	BN	regulované	3 957,00 Kč	47 484,00 Kč
2	1	62,03	2+1	BN	smluvní	2 791,00 Kč	33 492,00 Kč
3	2	52,58	2+1	BN	regulované	3 348,00 Kč	40 176,00 Kč
4	2	56,61	2+1	BN	regulované	3 604,00 Kč	43 248,00 Kč
		233,37				13 700,00 Kč	164 400,00 Kč

Bytové družstvo VESNA

Č.bytu	Patro	Plocha	Vel.bytu				
5	3	63,24	1+1				
6	3	40,66	1+1				

Objekt – Škvorecká ul.	Č.p.181	Úvaly
------------------------	---------	-------

Č. bytu	Patro	Plocha	Vel. Bytu	Druh bytu	Druh nájmu.	Měsíční nájem	za rok
1	1	63,88	1+1	BN	regulované	4 067,00 Kč	48 804,00 Kč
2	2	63,10	1+1	BN	Smluvní služební	7 257,00 Kč	87 084,00 Kč
3	1	62,68	2+1	BN	regulované	3 591,00 Kč	43 092,00 Kč
4	1	66,23	2+1	BN	regulované	3 794,00 Kč	45 528,00 Kč
5	2	47,85	2+1	BN	regulované	3 094,00 Kč	37 128,00 Kč
6	2	79,44	1+1	BN	regulované	4 551,00 Kč	54 612,00 Kč
7	3	58,90	2+kk	BD	sociální	2 219,00 Kč	26 628,00 Kč
8	3	34,81	1+kk	BD	sociální	1 253,00 Kč	15 036,00 Kč
9	3	55,70	2+kk	BD	sociální	2 133,00 Kč	25 596,00 Kč
		532,59				31 959,00 Kč	383 508 ,00 Kč

Název ulice		Č.popisné 75		Počet bytů 8			
Škvorecká							
Č. bytu	Patro	Plocha	Vel. Bytu	Druh bytu	Druh nájmu	Měsíční nájem	za rok
1	1	77,73	2+1	BN	regul.	5 136,00 Kč	61 632,00 Kč
2	1	61,43	1+1	BN	regul.	3 911,00 Kč	46 932,00 Kč
3	1	86,48	2+1	BN	smluvní	4 003,00 Kč	48 036,00 Kč
4	1	60,29	1+1	BN	regul.	3 864,00 Kč	46 368,00 Kč
5	2	78,20	2+1	BN	smluvní	3 519,00 Kč	42 228,00 Kč
6	2	80,66	1+1	BN	smluvní	3 630,00 Kč	43 560,00 Kč
7	2	63,11	2+1	BN	regul.	4 287,00 Kč	51 444,00 Kč
8	2	106,6	2+1	BN	regul.	6 787,00 Kč	81 444,00 Kč
		614,50			celkem	35 137,00 Kč	421 644,00 Kč

2 Specifikace přidělování bytů

2.1 Systém přidělování sociálních bytů

Uchazeči o přidělení městského bytu, jsou povinni vyplnit žádost o přidělení městského bytu, která je k dispozici na odboru investic a dopravy (OID). Tato žádost je řádně zaevidována a zařazena do evidence žadatelů o byt, která je též vedena na odboru OID. Jestliže se uvolní sociální byt, odbor investic a dopravy vybere tři až pět uchazečů o byt ze seznamu evidence žadatelů, kteří splňují podmínky přidělení sociálního bytu, tzn. jsou v tíživé situaci, pobírají menší příjmy atd.

Jestliže jsou uchazeči vybráni, jsou buď telefonicky, nebo elektronicky kontaktováni ohledně uvolnění bytu. Uchazečům jsou sděleny veškeré informace např. výše nájmu, služeb atd. Potenciální uchazeči o byt jsou seznámeni se stávajícím stavem bytu osobní prohlídkou bytu.

Všichni vybraní uchazeči jsou povinni doložit veškeré své příjmy za rok včetně pobírání sociálních dávek např. na bydlení atd. Poté je zpracován materiál do rady města, kde jsou uvedeni uchazeči, kteří byli vybráni a splňují všechny uvedené podmínky. Rada města vybere jednoho uchazeče, kterému bude byt přidělen. Po schválení radou města, je kontaktován vybraný uchazeč a je informován o přidělení bytu. Poté je podepsána nájemní smlouva na dobu určitou.

2.2 Systém přidělování služebních bytů

Služební byty v majetku města Úvaly jsou přidělovány na základě doporučení ředitele ZŠ, ředitelky MŠ, velitele Policie. Jestliže se uvolní služební byt např. v objektu č.p.7, Nám. A. z Pardubic, např. ředitel ZŠ zašle na OID žádost o přidělení služebního bytu pedagogovi, který má o tento služební byt zájem, např. ředitel ZŠ musí do žádosti uvést, z jakého důvodu pedagog žádá o byt a zda má uzavřenou pracovní smlouvu se ZŠ. Služební byty jsou podmíněny pracovním poměrem.

2.3 Systém přidělování tržních bytů

Uchazeči o přidělení městského bytu, jsou povinni vyplnit žádost o přidělení městského bytu, která je k dispozici na OID. Tato žádost je řádně zaevidována a zařazena do evidence žadatelů o byt, která je vedena na odboru OID. Jestliže se uvolní městský byt, odbor investic a dopravy vybere tři až pět uchazečů o byt ze seznamu evidence žadatelů, kteří splňují podmínky přidělení městského bytu např. plnění placení nájemného a služeb. Město Úvaly upřednostňuje rodiny s dětmi, nebo matky samoživitelky. Jestliže jsou uchazeči vybráni, jsou buď telefonicky, nebo elektronicky kontaktováni ohledně uvolnění bytu. Uchazečům jsou sděleny veškeré informace např. výše nájmu, služeb atd. Potenciální uchazeči o byt jsou seznámeni se stávajícím stavem bytu osobní prohlídkou bytu.

Poté je zpracován materiál do rady města, kde jsou uvedeni uchazeči, kteří byli vybráni a splňují všechny podmínky. Rada města vybere jednoho uchazeče, kterému bude byt přidělen. Po schválení

radou města, je kontaktován vybraný uchazeč a je informován o přidělení bytu. Poté je podepsána nájemní smlouva na dobu určitou a byt předán novému nájemci.

2.4 Žadatelé o byt

V současné době, tj.: k 9. 1. 2019 máme v evidenci 19 žadatelů. Jako důvody pro žádost o byt se opakují zejména 3 základní:

- 1) Současný podnájem kde je žadatel ubytován je pro něj finančně příliš vysoký
- 2) Náhlá životní situace (rozvod, zrušení současného podnájmu,)
- 3) Nevyhovující stav současného podnájmu

2.5 Cena za pronájem 1m² městského bytu:

36Kč/m ² /měsíčně	- sociální byty z dotace
45Kč/m ² /měsíčně	- sociální byty
57,30Kč/m ² /měsíčně apod.)	- byty ve špatném stavu (opakující se výskyt plísně, topení pouze kamny
63,67Kč/m ² /měsíčně	- klasické byty (před rekonstrukcí)
115Kč/m ² /měsíčně	- zrekonstruované byty

Město Úvaly měsíčně za čistý pronájem všech bytových jednotek měsíčně vybere částku ve výši 233 779 Kč, což generuje roční zisk 2 805 348 Kč.

Na základě průzkumu (sreality.cz) ceny nájemného v obci Úvaly se tržní hodnota pohybuje v rozmezí cca 190 – 230,- Kč/m²

3 Bytové domy, jejich stav a náklady

3.1 Průběžné náklady na údržbu domů za rok 2018:

TSÚ – drobné práce údržby	65 127 Kč
Instalatéři (kotle, kohouty)	94 000 Kč
Pravidelné revize (1x rok)	27 400 Kč
Zařízení bytů (DHIM)	10 000 Kč (2017 – 30 000 Kč)
Revize jednou za 5 let	60 000 Kč

K tomuto je nutné počítat s výmalbou a případnou výměnou kotlů, což loni neproběhlo. Když připočteme tyto položky tak provozní náklady na údržbu objektů v majetku města činí částku okolo 500 000 Kč. (v této částce nejsou započteny rekonstrukce bytů)

Pokud odečteme průběžné provozní náklady od ročního nájemného za všechny objekty, vychází nám celková částka za pronájem bytů na 2 305 348 Kč.

3.2 Náklady na rekonstrukci bytů

Když si sečteme m² všech bytů (3710 m²) a vydělíme je počtem bytových jednotek, vyjde nám, že máme v průměru 55 m² na jednu jednotku.

Rozdíl mezi nájemným zrekonstruovaného bytu a klasického bytu je 51,33 Kč za m². Zvýšení měsíčního nájemného potom činí 2843 Kč/měsíc což ročně generuje zisk 34 116 Kč.

V minulých 3 letech proběhly celkem 3 rekonstrukce a na základě provedení těchto rekonstrukcí bylo nájemné navýšeno.

2018 - (P. Velikého 1346, 3kk, 65.62m²) 95.037,-Kč
oprava balkonu, oškrábání zdí, štukování, vymalování, nové lino, natřené dveře a futra, nový sprchový kout a jedny nové dveře

2017 – (Škvorecká 181,1kk, 63,1 m²) 135.176,- Kč
Rekonstrukce koupelny, WC včetně sociálního zařízení, rekonstrukce elektroinstalace, podlahové krytiny, výmalby a zařízení kuchyňské linky včetně sporáku a digestoře

2016 – (P. Velikého, 3+1, 69,41m²) 149.000,- Kč
Rekonstrukce včetně kuchyňské linky a vybavení.

Vzhledem k vývoji cen ve stavebnictví počítáme s rekonstrukcí bytu 150 000 Kč. V současné době s ohledem na výše uvedené nájemní ceny by byla návratnost investice cca 4,5 roku.

3.3 Potřebné úpravy současných budov

3.3.1 P. Velikého 1346



3.3.1.1.1.1.1.1.1 Kraj Středočeský	Obec Úvaly	Ulice Prokopa Velikého	Čp. 1346	Číslo orientač.	Typ domu bytový
	Památ. Péče NE	Rok dožití	Číslo katastru 775738	Číslo parcely 1057/1, 1057/2	Budova (trakt) Samostatně stojící

Datum pořízení do evidence majetku města: 1984

ZÁKLADNÍ ÚDAJE

	Samostatný	ano				
Druh stavby						
	Panelová	ano				
	Stěnový systém	ano				
Rozměry domu			Schodiště			
	Délka	m	30			
	Šířka	m	18			
	Výška	m	13,5	Betonové	ano	
	Zastavěná plocha	m ²	425			

	Počet podlaží	ks	4		Zábradlí-kov	ano	
	Z toho podzemních	ks	1				
	Plocha parcely	m ²	425				

Společné prostory domu							
	Sušárny a prádelny	Ks	1				
Bytové jednotky v domě							
	Počet bytových jednotek		10				
	Počet bytových jednotek VESNA		5				
	Sociální zařízení v bytech		ano				
	Bojler		---				
	Elektrický sporák		15				
	Počet radiátorů - litinové		51				
tis. Kč							
	Hlavní uzávěr vody umístěn:	1NP		Finanční údaje			
	Hlavní uzávěr plynu umístěn:	1NP		Inventarizační hodnota		7 305 785,00 Kč	
	Dům je vytápěn z:	Centrální kotelna pro 2 objekty č.p.1346 a č.p.1347		Zůstatková hodnota			

KONSTRUKČNÍ PRVKY

Druhy krytin							
		Šablony Cembrit	ano				
Komíny							
		Komínová tělesa	1				
Povrchové úpravy							
		Tenkovrst.omít. vnější	nástavba				
		Pohledový beton	ano				

		Fasáda panelová	ano				
Podlahy							
		Povlakové (PVC)	ano				
		Dlažba	ano				
Sklepy							
		Kóje	9	ks			
Okna							
		Plastová	61	ks			Nová okna 2012
Dveře							
		Dveře bytové	15	ks			
		Dveře domovní	2	ks			
Stropy – obvodové zdivo							
		Železobet. stropy	ano				

ZDRAVOTNĚ TECHNICKÁ INSTALACE

Vodoinstalace							
		Požární vodovod-vybav.	ano				
		Rozvody vody	ano				
Kanalizace							
		Odpad novodurový	ano				

Plynofikace								
		Plynovod domovní -přívod do kotelny	ano					
Elektroinstalace								
		Schodišťový automat	1	ks				
		Zvonkový panel	1	ks				
		Hromosvodové tyče	ano					
		Hromosvodové vedení	ano					
		Rozvaděče	1	ks				
Topení								
		Tělesa litinová		ks				
Teplá voda								
		Rozvody ÚT v domě	ano					
		Rozvody TUV v domě	ano					
VYBAVENÍ A ZAŘÍZENÍ DOMU								
45 000		Různé						

Revize

Revizní zpráva	Datum sepsání	Datum příští revizní zprávy
Elektroinstalaci společných prostor	12/2013	12/2023
Hromosvodů	12/2013	4/2022
Hasicí přístroje	3/2017	3/2019
Kominů	6/2017	5/2019
Plyn	5/2017, 11/2017	5/2019, 11/2019

Shrnutí

- vzduť dlažba chodba
- výměna oken v objektu č.p.1346 – r.2012
- poškozená dlažba vstup
- původní elektroinstalace
- nefunkční el. vrátný
- pozn. v přízemí 1 b.j z dotace SFRB na výstavbu bytů pro příjmově vymezené skupiny obyvatel 2006
- nástavba 3 b.j. z dotace MMR (2002)
- stavba na cizím pozemku (ČR úřad pro zastupování státu ve věcech majetkových)

Plánovaná rekonstrukce

V rámci navrhovaných prací bude provedena výměna původních vnějších výplní a drobné stavební úpravy - výměna klempířských prvků, opravy vstupních zídek, výměny fasádních a exteriérových prvků (zábradlí na lodžích, čistící rohože, okapní chodníčky, atd.). Fasády budou zatepleny polystyrenem, spodní líc konstrukcí (přesahy střechy, stropy lodžii a vstupu do objektu) bude opatřen minerální vlnou. Schodiště propojující všechna podlaží také zůstane stávající.

Celkové náklady 2 507 657 Kč

Současný roční příjem z nájmu 562 584 Kč

Současný předjednaný z dotace 30% 752 297

Náklady města: 1 755 360 Kč

Návratnost: 2,9 let

3.3.2 P. Velikého 1347



3.3.2.1.1.1.1.1.1.1.1 Kraj Středočeský	Obec Úvaly	Ulice Prokopa Velikého	Čp. 1347	Číslo orientač.	Typ domu bytový
	Památ. Péče NE	Rok dožití	Číslo katastru 775738	Číslo parcely 1056/1, 1056/2	Budova (trakt) Samostatně stojící objekt

Datum pořízení do evidence majetku města: 1984

ZÁKLADNÍ ÚDAJE

	Samostatný	ano				
Druh stavby						
	Panelová	ano				
	Stěnový systém					
Rozměry domu			Schodiště			
	Délka	m	18,7			
	Šířka	m	18			
	Výška	m	13	Betonové	ano	
	Zastavěná plocha	m ²	344			
	Počet podlaží	ks	4	Zábradlí-kov	ano	
	Z toho podzemních	ks	0			
	Plocha parcely	m ²	344			
Společné prostory domu						
	Sušárny a prádelny	ks	1			
Bytové jednotky v domě						
	Počet bytových jednotek		11			
	Počet bytových jednotek VESNA		5			
	Sociální zařízení v bytech		ano			
	Bojler		--			
	Elektrický sporák		16			
	Počet radiátorů - litinové		52			
tis. Kč						
Hlavní uzávěr vody umístěn:	1NP		Finanční údaje			
Hlavní uzávěr plynu umístěn:	v č.p.1346		Inventarizační hodnota		5 550 975,-Kč	

Dům je vytápěn z:	Centrální kotelna v č.p.1346	Zůstatková hodnota	
-------------------	---------------------------------	--------------------	--

KONSTRUKČNÍ PRVKY

Druhy krytin							
	Šablony Cembrit	ano					
Komíny							
	Komínová tělesa	--					
Povrchové úpravy							
	Tenkvrst.omít. vnější	nástavba					
	Pohledový beton	ano					
	Fasáda panelová	ano					
Podlahy							
	Povlakové (PVC)	ano					
	dlažba	ano					
Sklepy							
	Kóje	9	ks				
Okna							
	plastová	66	ks				Nová okna v r.2012
Dveře							
	Dveře bytové	16	ks				
	Dveře domovní	2	ks				
Stropy – obvodové zdivo							
	Železobet. stropy	ano					
ZDRAVOTNĚ TECHNICKÁ INSTALACE							
Vodoinstalace							
	Požární vodovod-vybav.	ano					
	Rozvody vody	ano					
Kanalizace							
	Odpad novodurový	ano					
Elektroinstalace							
	Schodišťový automat	1	ks				
	Zvonkový panel	1	ks				
	Hromosvodové tyče	ano					
	Hromosvodové vedení	ano					
	Rozvaděče	1	ks				
Topení							
	Tělesa litinová	ano	ks				
	Centrální kotelna v č.p.1346	ano					
Teplá voda							
	Rozvody ÚT v domě	ano					
	Rozvody TUV v domě	ano					
VYBAVENÍ A ZAŘÍZENÍ DOMU							
45 000	Různé						

Revize

Revizní zpráva	Datum sepsání	Datum příští revizní zprávy
Elektroinstalaci společných prostor	12/2013	12/2023
Hromosvodů	12/2013	4/2022
Hasicí přístroje	3/2017	3/2019
Komínů	6/2017	5/2019
Plyn	5/2017, 11/2017	5/2019, 11/2019

Shrnutí

- vzduť dlařba chodba
- pořkozená dlařba vstup
- původní elektroinstalace
- zemní vlhkost v přízemním bytu
- pozn. v přízemí 2 b.j z dotace SFRB na výstavbu bytů pro příjmově vymezené skupiny obyvatel 2006
- nástavba 5 b.j. z dotace MMR (2002)
- stavba částečně na cizím pozemku (ČR úřad pro zastupování státu ve věcech majetkových)
- výměna oken v objektu č.p.1347 – r.2012

Plánovaná rekonstrukce

V rámci navrhovaných prací bude provedena výměna původních vnějších výplní a drobné stavební úpravy - výměna klempířských prvků, opravy vstupních zídek, výměny fasádních a exteriérových prvků (zábradlí na lodžích, čistící rohože, okapní chodníčky, atd.). Fasády budou zatepleny polystyrenem, spodní líc konstrukcí (přesahy střechy, stropy lodží a vstupu do objektu) bude opatřen minerální vlnou. Schodiště propojující všechna podlaží také zůstane stávající.

Celkové náklady 2 557 837 Kč

Současný roční příjem z nájmu 489 948 Kč

Současný předjednaný z dotace 30% 767 351 Kč

Náklady města: 1 790 486 Kč

Návratnost: 3,6 let

V rámci projektu „snižování energie ul. Prokopa Velikého 1346 a 1347 Úvaly“ bude realizována i výměna zdroje tepla v plynové kotelně č.p. 1346 Prokopa Velikého, která zajišťuje vytápění obou bytových domů. Finanční náklady na zateplení obou bytových domů a výměny kotlů činí celkem – 6 297 725 Kč

Dotace 30 % - 1.983.783,65 Kč

Vlastní zdroje – 4.313.942,25

Realizace akce – r. 2020

3.3.3 Kollárova 1095 a 1096



3.3.3.1.1.1.1.1.1.1 Kraj Středočeský	Obec Úvaly	Ulice Kollárova	Čp. 1095 1096	Číslo orientač.	Typ domu řadový

	Památ. Péče NE	Rok dožití	Číslo katastru 775738	Číslo parcely 1091, 1090/1	Budova (trakt) Samostatně stojící objekt

Datum pořízení do evidence majetku města: 1956

ZÁKLADNÍ ÚDAJE

Druh stavby							
	Cihlová						
Rozměry domu				Schodiště			
	Délka	m	29,6				
	Šířka	m	10				
	Výška	m	12	Betonové	ano		
	Zastavěná plocha	m ²	296				
	Počet podlaží	ks	4				
	Z toho podzemních	ks	1				
	Plocha parcely	m ²	125 8				
	Garáže	Ks	1				
	Bytové jednotky v domě						
	Počet bytových jednotek	9					
	Počet bytových jednotek VESNA	4					
	Sociální zařízení v bytech	ano					
	Bojler	13	ks				
	Elektrický sporák	13	ks				
	Počet přímotopů	13	ks				
	Akumulační kamna	21	ks				
Tis. Kč							
Hlavní uzávěr vody umístěn: sklep				Finanční údaje			
Hlavní uzávěr plynu umístěn:-----				Inventarizační hodnota		2 998 628,-Kč	
Dům je vytápěn z: lokálně – el.energie				Zůstatková hodnota			

KONSTRUKČNÍ PRVKY

Druhy krytin							
	Tašky		ano				
Komíny							
	Komínová tělesa	4	ks				
Povrchové úpravy							
	Fasáda měkká (vápen)		ano				
	Omítka vnitř. (štuk.)		ano				
Podlahy							
	Parkety, vlýsky		ano				
	Povlakové (PVC)		ano				
	Dlažba		ano				
Sklepy							
	Kóje	4	ks				
Okna							
	Plastová	15	ks		Nástavba, byty v 1PP		
	Dvojitá	42	ks				
	Dřevěná	7	ks				
Dveře							
	Dveře bytové	13	ks				

		Dveře domovní	2	ks				
Stropy – obvodové zdivo								
		Železobet. stropy	ano					
ZDRAVOTNĚ TECHNICKÁ INSTALACE								
Vodoinstalace								
		Studna	1	ks				
		Rozvody vody	ano					
Kanalizace								
		Odpad novodurový	ano					
		Kanalizace kameninová	ano					
Elektroinstalace								
		Schodišťový automat	2	ks				
		Zvonkový panel	ano	ks				
		Hromosvodové tyče	ano					
		Hromosvodové vedení	ano					
		Rozvaděče	4	ks				
Topení								
		Přímotopy	ano	ks				
		Akumulační kamna	ano	ks				
		El.energie - lokálně						
VYBAVENÍ A ZAŘÍZENÍ DOMU								
Kamna								
		Krbová kamna	1	ks				

Shrnutí:

- původní okna ve špatném stavu
- elektroinstalace původní
- v domě je garáž pronajatá
- úprava dešť. svodů
- úprava vstupu
- byla provedena rekonstrukce elektroinstalace v bytě 1.NP v roce 2005, rekonstrukce vytápění a podlahy v kuchyni v bytě 1.NP byla provedena v roce 2010.
- v 1.PP byla vybudovaná 1b.j. z dotace SFRB pro příjmově vymezené skupiny obyvatel 2008
- byly vybudovány 4 bj. – půdní vestavby z prostředků sdružení s družstvem Vesna, byla dotace MMR 2002
- výměna vchodových dveří u č.p.1095 i č.p.1096 – r.2014

Plánovaná rekonstrukce

V rámci navrhovaných prací bude provedena výměna původních vnějších výplní a drobné stavební úpravy - výměna klempířských prvků, prosvětlení půdního prostoru novými okenními otvory, zateplení podlahy podkroví, výměny fasádních prvků a sanace suterénu. Fasády budou zatepleny polystyrenem, podlaha podkroví minerální vlnou. V rámci navrhovaných prací budou provedeny sanace suterénních obvodových stěn a nové podlahy v suterénu.

Celkové náklady 4 297 371 Kč

Současný roční příjem z nájmu 369 552 Kč

Současný předjednaný příjem z dotace 30% 1 353 672 Kč

Náklady města: 2 943 699 Kč

Návratnost: 7,5 let

V rámci projektu „snížování spotřeby energie ul. Kollárova 1095 a 1096 Úvaly“

Finanční náklady celkem – 4.297.371,51 Kč

Dotace 30 % - 1.353.672,02 Kč

Vlastní zdroje – 4.297.371,51 Kč

3.3.4 Škvorecká 181



3.3.4.1.1.1.1.1.1	Obec	Ulice	Čp.	Číslo orientač.	Typ domu
	Středočeský	Úvaly	Škvorecká	181	bytový
	Památ. Péče	Číslo katastru	Číslo parcely	Velikost parcely	Budova (trakt)
	NE	775738	301	265m2	Samostatně stojící objekt

Datum pořízení do evidence majetku města: 1906

ZÁKLADNÍ ÚDAJE

Druh stavby						
	Smíšená	ano				
Rozměry domu				Schodiště		
	Délka	m	21			
	Šířka	m	12		Kamenné	ano
	Výška	m	12,44			
	Zastavěná plocha	m ²	265			
	Počet podlaží	Poč.	4			
	Z toho podzemních	ks	1			
	Plocha parcely	m ²	265			

Bytové jednotky v domě						
	Počet bytových jednotek	9				
	Počet přímotopů v bytech	21				
	Plynové kotle	--				
	Sociální zařízení v bytech	ano				
	Bojlery	9				
	Elektrický sporák	9				
				Inventarizační hodnota	3 171 575,00 Kč	
Hlavní uzávěr vody umístěn:			Sklep			
Hlavní uzávěr plynu umístěn:			Není zaveden			
Dům je vytápěn z:			Lokálně – el.energie,			

KONSTRUKČNÍ PRVKY

Druhy krytin

		Tašky	ano			2011		Nová krytina Bramac beton
Komíny								
		Komínová tělesa	4	ks				
Povrchové úpravy								
		Fasáda měkká (vápen)	ano					
		Omítka vnitř. (štuk.)	ano					

Podlahy								
		Parkety, vlýsky	ano					
		Povlakové (PVC)	ano					
		Dlažba	ano					
Sklepy								
		Kóje	9	ks				
Okna								
		Dvojitá	50	ks				
Dveře								
		Dveře bytové	9	ks				
		Dveře domovní	2	ks				

ZDRAVOTNĚ TECHNICKÁ INSTALACE

Vodoinstalace								
		Rozvod vody	ano					
		Studna	1	ks				
Kanalizace								
		Odpad novodurový	ano					
		Kanalizace kameninová	ano					
Elektroinstalace								
		Schodišťový automat	1	ks				
		Hromosvodové tyče	ano					
		Hromosvodové vedení	ano					
		Rozvaděče	2	ks				

VYBAVENÍ A ZAŘÍZENÍ DOMU

Různé								
		Krbová kamna	1	ks				

Revize

Revizní zpráva	Datum sepsání	Datum příští revizní zprávy
Elektroinstalaci společných prostor	12/2013	7/2019
Hromosvodů	12/2013	7/2019
Hasicí přístroje	3/2017	3/2019
Komínů	6/2017	5/2019

Shrnutí

- v roce 2011 kompletní výměna střechy a klempířských prvků
- v roce 2004 provedeny půdní vestavby – 3 b.j.
- průnik vody spodní stavbou

- nutno provést odvod dešťových vod od objektu (včetně drenáže)
- opadávající venkovní omítka
- špatná původní okna
- nutná výměna rozvaděče na společné prostory s novými povrchovými rozvody

Výhled:

Zachovat stávající využití. Objekt udržovat.

oprava rozvaděče pro společné prostory, výmalba společných prostor, výměna shnilých oken ve střešní nástavbě, doplňování elektrických přímotopů do bytů (v současné době se v některých topí pouze kamny), oprava a údržba zbylých nevyhovujících oken

Plánovaná rekonstrukce

V rámci navrhovaných prací bude provedena výměna původních vnějších výplní, střešních oken a drobné stavební úpravy - výměna klempířských prvků, výměna střechy nad vstupním přístavkem, výměny fasádních prvků a sanace suterénu. Fasády budou zatepleny polystyrenem, v rámci navrhovaných prací budou provedeny sanace suterénních obvodových stěn, nové podlahy v suterénu a zateplení ve vikýři nad dvěma koupelnami ve 2.NP.

Celkové náklady 6 770 627

Současný roční příjem z nájmu 383 508 Kč

Současný předjednaný příjem z dotace 30% 2 031 188 Kč

Náklady města: 4 739 439 Kč

Návratnost: 12,3 let

3.3.5 Škvorecká 75



3.3.5.1.1.1.1.1.1	Obec	Ulice	Čp.	Číslo orientač.	Typ domu
	Úvaly	Škvorecká	75		bytový
	Památ. Péče	Číslo katastru	Číslo parcely	Velikost parcely	Budova (trakt)
	NE	775738	302	413m2	Samostatně stojící objekt

Datum pořízení do evidence majetku města: 1906

ZÁKLADNÍ ÚDAJE

Druh stavby							
	Cihlová	ks					
Rozměry domu				Schodiště			
	Šířka	m	13,7		Kamenné		
	Výška	m	13,3				
	Zastavěná plocha	m ²	413				
	Počet podlaží	ks	3				
	Plocha parcely	m ²	413				

Bytové jednotky v domě			
Počet bytových jednotek	8		
Počet přímotopů v bytech	22	ks	
Plynové kotle	--		
Sociální zařízení v bytech	Ano		
Bojler	8	ks	
Elektrický sporák	8		
Hlavní uzávěr vody umístěn:	Sklep	Finanční údaje	tis.Kč
Hlavní uzávěr plynu umístěn:	--	Inventarizační hodnota	618 809,00 Kč
Dům je vytápěn z:	Lokální – el.energie	Zůstatková hodnota	

KONSTRUKČNÍ PRVKY

Druhy krytin							
		Pozinkovaný plech	ano				
Komíny							
		Komínová tělesa	4				Nové- vyvložk.12/ 2016
Povrchové úpravy							
		Fasáda měkká (vápen)	ano				opadává
		Omítka vnitř. (štuk.)	ano				
Podlahy							
		Parkety, vlýsky	ano				
		Povlakové (PVC)	ano				
		Dlažba	ano				
Sklepy							
		Kóje	8	ks			
Okna							
		Zdvojená	59	ks			špatný stav
Dveře							
		Dveře bytové	8	ks			
		Dveře domovní	1	ks			
		Dveře bytové vyměněny u p. Gausama v r.2017					
Stropy – obvodové zdivo							
		Dřev. trámové stropy	ano				
ZDRAVOTNĚ TECHNICKÁ INSTALACE							

Vodoinstalace								
		Rozvod vody	ano					
Kanalizace								
		Odpad novodurový	ano					
		Kanalizace litinová	ano					
		Kanalizace kameninová	ano					
Elektroinstalace								
		Schodišťový automat	1	ks				
		Hromosvodové tyče	ano					
		Hromosvodové vedení	ano					
		Rozvaděče	2	ks				
VYBAVENÍ A ZAŘÍZENÍ DOMU								
Různé								
kamna		Krbové kamna	1					
		Krbová vložka	2					

Revize

Revizní zpráva	Datum sepsání	Datum příští revizní zprávy
Elektroinstalaci společných prostor	12/2013	12/2023
Hromosvodů	12/2013	4/2022
Hasicí přístroje	3/2018	3/2019
Kominů	6/2018	5/2019

Současný stav

- vztlínající zemní vlhkost (nutné odvodnění)
- špatný stav oken
- degradovaná oddutá venkovní fasáda

Výhled:

Odvodnit objekt. Zachovat využití. Udržovat objekt.

Možno vybudovat půdní vestavbu. (Např. z dotace MMR na výstavbu „vstupních bytů“).

oprava vchodových dveří, výmalba společných prostor, částečné odvedení dešťových vod okolo objektu

Plánovaná rekonstrukce

V rámci navrhovaných prací bude provedena výměna původních vnějších výplní a drobné stavební úpravy - výměna klempířských prvků, prosvětlení půdního prostoru novými okenními otvory, zateplení podlahy podkroví, výměny fasádních prvků a sanace suterénu. Fasády budou zatepleny polystyrenem, podlaha podkroví minerální vlnou. V rámci navrhovaných prací budou provedeny sanace suterénních obvodových stěn a nové podlahy v suterénu.

Celkové náklady 7 966 487 Kč

Současný roční příjem z nájmu 421 704 Kč

Současný předjednaný příjem z dotace 30% 2 389 946 Kč

Náklady města: 5 576 541 Kč

Návratnost: 13,2 let

3.3.6 Škvorecká 105



Datum pořízení do evidence majetku města: 1995

Plánovaná rekonstrukce

Stávající objekt obsahuje v přízemí původní stáje a patře několik sociálních bytů. Celkově je objekt naprosto dezolátním stavu, proto jsou nájemníci postupně vystěhováváni do jiných budov. Zastupitelstvo města se rozhodlo mezi prodejem zchátralého objektu nebo jeho nákladnou rekonstrukcí. Bylo rozhodnuto, že město sociální bydlení potřebuje a proto připraví rekonstrukci objektu a bude čekat na vhodnou dotaci.

Dne 15. 1. 2014 Rada města usnesením č. R-17/2014 schválila vystavení objednávky na zpracování studie rekonstrukce objektu čp. 105 ve Škvorecké ulici v Úvalech. Dne 10. 3. 2014 byla akce projednána na Výboru pro výstavbu – podkladem pro jednání byly dva návrhy variant. Dále byl podán požadavek na zpracování třetí varianty. Tato třetí varianta bude projednána na dalším jednání Výboru pro výstavbu. Zadáním bylo prověření kapacitních možností objektu při jeho dalším využívání pro sociální bydlení. Požadavkem bylo navrhnout malometrážní byty (1+KK, 2+KK) s vlastním hygienickým zázemím pro každý byt. Z důvodu dohledu nad uživateli objektu byl požadován centrální vstup do objektu pro obě podlaží s vrátnicí.

Celkové náklady 11.355.850 Kč

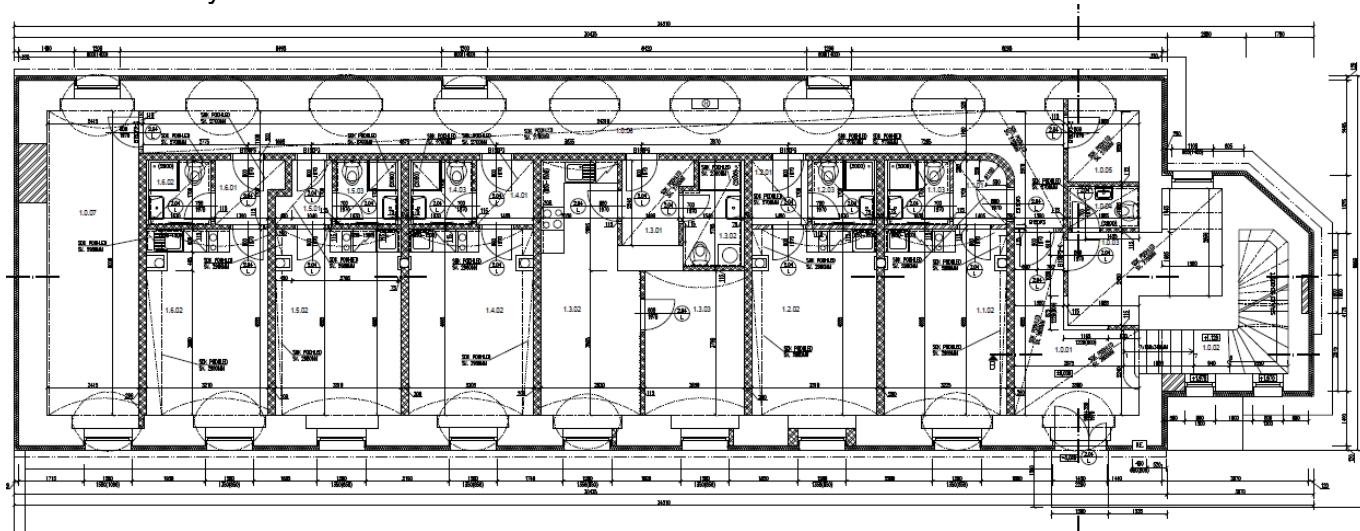

1.NP

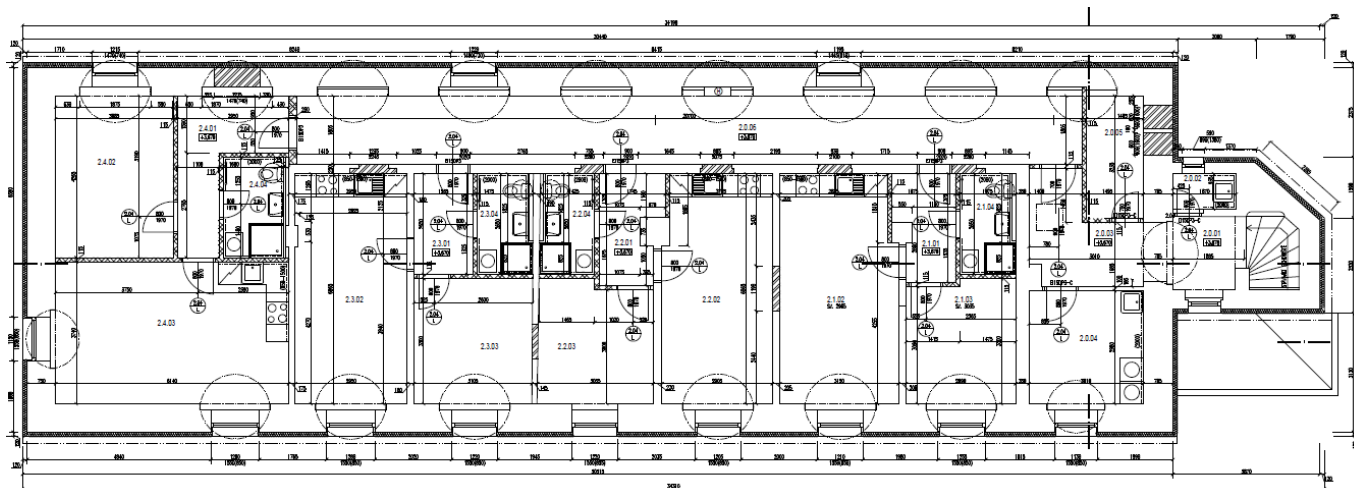

2NP

4 Možná řešení stávajících režimů přidělování bytů

4.1 Návrh na pronájem tržních bytů

Prověřili jsme přidělování městských a obecních bytů v jiných městech (např. Český Brod, Kolín, Žďár nad Sázavou, Vlašim a Mělník). Všechny uvedená města mají městských bytů málo, městské byty se snaží prodat, jelikož měli velké problémy s přidělováním bytů (žádosti o byt měli občané v evidenci žadatelů o byt několik let, rozhořčení občané atd.). Proto města přistoupila k nejjednoduššímu způsobu přidělení bytů:

Na základě rozhodnutí rady města zveřejní záměr o pronájmu bytu s parametry bytu a dalšími podmínkami. V praxi by tento způsob fungoval takto:

- bude zrušena evidence žadatelů o městský byt.
- město zveřejní záměr na pronájem bytu, v záměru budou uvedeny veškeré náležitosti k bytu (tzn. výměra, dispozice, určení nájemného, které se platí v Úvalech - nižší částka, nájem bytu na dobu určitou atd.).
- poté komise vybere uchazeče popř. náhradníka, který bude splňovat všechny požadavky (nejvyšší cena, zda má uchazeč trvalé bydliště v Úvalech atd.)
- OID vypracuje návrh přidělení bytu na radu města.
- rada města rozhodne o přidělení bytu a OID zpracuje další náležitosti k uzavření nájemní smlouvy s uchazečem. Některá města také požadují po vybraném uchazeči 1 - 3 měsíční kauci (viz. Žďár nad Sázavou)

4.2 Návrh na řešení služebních bytů

U přidělování služebních bytů doporučujeme zachovat stávající systém

4.3 Návrh na přidělování sociálních bytů

Sociální byty ve vlastnictví města navrhujeme přidělit sociálnímu odboru města Úvaly a to z důvodu znalosti a přehledu sociálních případů v Úvalech. Jednalo by se pouze o přidělování bytů uchazečům (sociální případy), kde sociální odbor na základě dostupných informací vyhodnotí potřebu přidělení tohoto bytu.

4.4 Startovací byty

Startovací byty by sloužily mladým manželským párům k dočasnému bydlení, než si koupí nebo postaví vlastní byt nebo dům. U těchto startovacích bytů jsou určené striktní podmínky k přidělení bytu. Uchazeči musí doložit např. smlouvu s bankou o hypotečním úvěru na bydlení, své příjmy, že nejsou v evidenci

dlužníků, nemají exekuce, trvalé bydliště ve městě atd.). Nájemní smlouvy se v těchto bytech uzavírají na dobu 5 let, není možnost prodloužení. Tyto byty město Úvaly v současné době nemá k dispozici

5 Nájmy

5.1 Možnosti zvyšování nájmu dle zákona:

Možnosti zvýšení nájemného v bytech v majetku města podle nového občanského zákoníku, který byl přijat Parlamentem České republiky a vyhlášen ve Sbírce zákonů pod číslem 89/2012 Sb.

RELATIVNÍ MAJETKOVÁ PRÁVA (ČÁST ČTVRTÁ) » Závazky z právních jednání (Hlava II) » Přenechání věci k užití jinému (Díl 2) » Nájem (Oddíl 3) » Zvláštní ustanovení o nájmu bytu a nájmu domu Základní ustanovení (Pododdíl 2) »

§ 2249

(1) Neujednají-li si strany zvyšování nájemného nebo nevyloučí-li zvyšování nájemného výslovně, může pronajímatel v písemné formě navrhnout nájemci zvýšení nájemného až do výše srovnatelného nájemného obvyklého v daném místě, pokud navržené zvýšení spolu s tím, k němuž již došlo v posledních třech letech, nebude vyšší než dvacet procent. K návrhu učiněnému dříve než po uplynutí dvanácti měsíců, v nichž nájemné nebylo zvýšeno, nebo který neobsahuje výši nájemného a nedokládá splnění podmínek podle tohoto ustanovení, se nepřihlíží.

(2) Prováděcí právní předpis stanoví podrobnosti a postup pro zjištění srovnatelného nájemného obvyklého v daném místě.

(3) Souhlasí-li nájemce s návrhem na zvýšení nájemného, zaplatí počínaje třetím kalendářním měsícem po dojití návrhu zvýšené nájemné, jak bylo navrženo. Nesdělí-li nájemce v písemné formě pronajímateli do dvou měsíců od dojití návrhu, že se zvýšením nájemného souhlasí, má pronajímatel právo navrhnout ve lhůtě dalších tří měsíců, aby výši nájemného určil soud; návrhu podanému po uplynutí této lhůty soud nevyhoví, namítne-li nájemce, že návrh byl podán opožděně. Soud na návrh pronajímatele rozhodne o nájemném do výše, která je v místě a čase obvyklá s účinky ode dne podání návrhu soudu.

(4) Navrhuje-li nájemce snížení nájemného, použijí se ustanovení odstavců 1 až 3 obdobně.

Nájem srovnatelný a obvyklý v místě Úvaly:

Úvaly jsou velmi atraktivní lokalita a pronájmy bytů nejsou nyní k dispozici, je velmi obtížné určit výši obvyklého nájemného v tomto místě. Jedním dostupným příkladem je nabídka pronájmu kompletně vybaveného bytu 2+kk o rozloze 71m² ve 3. patře novostavby za cenu 12.000,- Kč (169,-Kč/m²).

Vzhledem ke stavu jednotlivých objektů (zejména č.p. 75 a č.p. 181), vysokému věku a sociálnímu postavení některých nájemníků se nabízí rozdělení jednotlivých bytů do 3 interních kategorií pro určení výše nájemného:

1. Ekonomicky aktivní domácnost, rekonstruovaný byt do 10 let v objektech 1346,1347,1095 a 1096 v částce 180,- Kč/m²/měsíčně.
2. Nerekonstruovaný byt v objektech č.p. 1346,1347,1095 a 1096 a rekonstruovaný byt v posledních 10 letech v objektech č.p. 75 a 181 v částce 135,- Kč/m²/měsíčně.
3. Nerekonstruovaný byt v objektech č.p. 75 a 181, nájemníci ve věku 65+ a byty sloužící jako služební v částce 90,- Kč/m²/měsíčně.

Nájemné v bytech ve vlastnictví města Úvaly nebylo v období posledních třech let zvýšeno ani jednou, nabízí se zvýšení nájmu všem nájemníkům o 20 % na další období 3 let, nebo každý rok zvyšovat nájemné o 6,66 % až do výše srovnatelného nájemného obvyklého v daném místě. Toto pravidlo platí pro nájemníky se smlouvou na dobu určitou i na dobu neurčitou. Město Úvaly měsíčně inkasuje ze všech bytových jednotek nájemné ve výši 233.779,-Kč, když se od této částky odečte příjem za nájemné sociálních bytů a bytů v jiné režii, který je v součtu za měsíc 14.214,-Kč je výsledná částka 219.565,-Kč. Po navýšení o 20 % bude měsíční nárůst příjmu z nájmu o 43.913,- Kč, celková částka činí za měsíc 263.478,- Kč.

Možnosti zvyšování nájemného u nájemních smluv:

- u sociálních bytů je možné zvýšení nájmu po doložení výše příjmů celé domácnosti za uplynulý rok a vynásobením koeficientu 0,0033.
- na dobu neurčitou: zvýšení nájmu všem nájemníkům o 20 % na další období 3 let, nebo každý rok zvyšovat nájemné o 6,66 % až do výše srovnatelného nájemného obvyklého v daném místě.
- na dobu určitou: 1. zvýšení nájmu všem nájemníkům o 20 % na další období 3 let, nebo každý rok zvyšovat nájemné o 6,66 % až do výše srovnatelného nájemného obvyklého v daném místě. V tomto případě by se uzavíral dodatek ke smlouvě.
2. zvýšení srovnatelného nájemného obvyklého v daném místě ukončením stávajících nájemních smluv a uzavřením nových s novou částkou za nájem

Takové smlouvy jsou v objektech:

č.p. 75, kde je 5 smluv na dobu určitou s průměrnou výší nájmu 52,46 Kč/m² (2x 63,67 Kč, 3x 45,-Kč) o celkové výměře 369,88 m² - spadající do 3. kategorie (90,- Kč/m²)

č.p. 181, kde je 1 smlouva na dobu určitou s výší nájmu 63,67 Kč/m² o výměře 63,88 m² - spadající do 3. kategorie (90,- Kč/m²)

č.p. 1096, kde jsou 3 smlouvy na dobu určitou s průměrnou výší nájmu 57,44 Kč/m² (2x 63,67, 1x 45 Kč/m²) o celkové výměře 176,76 m² - spadající do 1. (90,-Kč/m²) a 2. kategorie (135,- Kč/m²)

č.p. 1346, kde jsou 3 smlouvy na dobu určitou s průměrnou výší nájmu 74,55 Kč/m² (1x 45,- Kč/m², 1x 115,-/m², 1x 63,67 m²) o celkové výměře 200,92 m² - spadající do 1. (180,- Kč/m²) a 2. kategorie (135,- Kč/m²)

č.p. 1347, kde je 1 smlouva na dobu určitou s výší nájmu 63,67 Kč/m² o výměře 68,39 m² - spadající do 2. kategorie (135,- Kč/m²)

Na základě projednání vedení města bylo dohodnuto, že výše uvedené zvyšování nájmu bude platné od 1.5.2020. Nájemníci o této skutečnosti budou informováni po projednání tohoto materiálu a schválení usnesení.

Nový občanský zákoník dále podle § 2250 umožňuje zvýšení nájemného takto:

(1) Provede-li pronajímatel stavební úpravy, které trvale zlepšují užitnou hodnotu pronajatého bytu či celkové podmínky bydlení v domě, anebo mají za následek trvalé úspory energie nebo vody, může se s nájemci dohodnout o zvýšení nájemného, nejvýše však o deset procent z účelně vynaložených nákladů ročně. Souhlasí-li s návrhem na takové zvýšení nájemného alespoň nájemci dvou třetin bytů v domě, platí zvýšené nájemné i pro ostatní nájemce.

(2) Nedojde-li k dohodě podle odstavce 1, může pronajímatel navrhnout zvýšení nájemného z těchto důvodů ročně o tři a půl procenta z vynaložených nákladů; má se za to, že náklady byly vynaloženy účelně. K návrhu, který neobsahuje výši nájemného nebo nedokládá splnění podmínek podle tohoto ustanovení, se nepřihlíží.

5.2 *Shrnutí a varianty řešení zvyšování nájmu:*

1. vzhledem ke stavu jednotlivých objektů (zejména č.p. 75 a č.p. 181), vysokému věku a sociálnímu postavení některých nájemníků se nabízí rozdělení jednotlivých bytů do 3 interních kategorií pro určení výše nájemného platného od 1.5.2020 a to následovně:

1. Ekonomicky aktivní domácnost, rekonstruovaný byt do 10 let v objektech 1346,1347,1095 a 1096 v částce 180,- Kč/m².

2. Nerekonstruovaný byt v objektech č.p. 1346,1347,1095 a 1096 a rekonstruovaný byt v posledních 10 letech v objektech č.p. 75 a 181 v částce 135,- Kč/m².

3. Nerekonstruovaný byt v objektech č.p. 75 a 181, nájemníci ve věku 65+ a byty sloužící jako služební v částce 90,- Kč/m²

-
2. zvyšování nájemného u nájemních smluv sociálních bytů po doložení výše příjmů celé domácnosti za uplynulý rok a vynásobením koeficientu 0,0033
 3. 1. varianta: zvýšení nájmu všem nájemníkům se smlouvami na dobu neurčitou o 20 %
2. varianta: každý rok zvyšovat nájemné o 6,66 % až do výše srovnatelného nájemného obvyklého v daném místě
 4. 1. varianta: zvýšení nájmu všem nájemníkům o 20 % se smlouvami na dobu určitou.
2. varianta: každý rok zvyšovat nájemné o 6,66 % až do výše srovnatelného nájemného obvyklého v daném místě pro nájemníky se smlouvami na dobu určitou.
3. varianta: zvýšení srovnatelného nájemného obvyklého v daném místě ukončením stávajících nájemních smluv na dobu určitou a uzavřením nových smluv s novou částkou za nájem dle určených kategorií bytů

6 Závěr

6.1 Kompletní shrnutí

Na základě všech výše uvedených skutečností vyplývá, že po jednom bytě je v hasičárně (hasič), MŠ Kollárově (školník). Dále objekt č. p. 527 (Pražská) – plánováno parkoviště pro budoucí rozšířené zdravotní středisko, č. p. 18 (náměstí), č. p. 328 (u Penny) a č. p. 90 (Jiráskova) – plánován autobusový terminál, by se měly v horizontu následujících pár let bourat. Č. p. 105 je v současné době neobyvatelné až na výjimky, kde město v nouzi poskytuje přístřeší, (Na č. p. 105 je v současné době platné stavební povolení, situaci rozčlenění bytů zasílám v příloze).

Zbývají tedy objekty:

Č.p.	75	8 bytů, všechny tržní, 3x smlouva na dobu neurčitou
	181	9 bytů, 3x sociální, 1x služební, 5x tržní, 4x smlouva na dobu neurčitou
	7	4 byty, 4x služební
	1095	5 bytů, 1x sociální, 4x tržní, 4x smlouva na dobu neurčitou
	1096	4 byty, všechny tržní,
	1346	10 bytů, 1x sociální, 2x služební, 7x tržní, 5x smlouva na dobu neurčitou
	1347	11 bytů, 2x sociální, 3x služební, 6x tržní, 5x smlouva na dobu neurčitou

Z těchto údajů vyplývá, že budova čistě služební je č. p. 7
že budova čistě tržní je č. p. 1096 a č. p. 75

Č. p. 181, 1095, 1346, 1347 se prolínají všechny 3 druhy podnájmů

37 nájemníků má smlouvu na dobu určitou, všichni mají nebo ještě budou mít sjednocený termín vypršení nájemní smlouvy k 30. 4. 2019.

25 nájemníků má smlouvu na dobu neurčitou

Metodika pro zvyšování nájemného v městských bytech Úvaly

Výše nájemného se bude rozdělovat do tří kategorií podle nájemného v obvyklém místě a čase:

- 1) 180,- Kč/m² nájemné stanoveno v objektech č.p.1346 a č.p.1347 v ul. Prokopa Velikého a č.p. 1095 a č.p. 1096 v ul. Kollárova
- 2) 120,- Kč/m² nájemné stanoveno ve všech služebních bytech
- 3) 90,- Kč/m² nájemné stanoveno v objektech č.p. 75 a č.p. 181 v ul. Škvorecká

V objektech určených k demolici, v ulici Pražská č.p. 527, Jiráskova č.p. 90, Škvorecká č.p. 328 a č.p. 18 Arnošta z Pardubic, se zvyšovat nájemné nebude.

Zvyšování nájemného v městských bytech - nájemníci se v městských bytech rozdělují na 3 skupiny:

1. smlouvy uzavřené na dobu neurčitou - zvýšení nájemného o 20% každé tři roky, na základě Občanského zákoníku § 2249
2. smlouvy uzavřené na dobu určitou sjednocenou ke dni 30.4.2020. Tyto smlouvy se vypoví s návrhem na novou nájemní smlouvu s tržním nájemným v obvyklém daném místě a čase, výjimkou budou nájemníci starší 65 let s dobou nájmu delší než 10 let, kterým se zvýší nájemné o 20 % a služební byty, které dosáhnou 2/3 standartního tržního nájemného v obvyklém místě a čase.
3. smlouvy na dobu určitou v bytech postavených ze státní dotace Ministerstva pro místní rozvoj ČR ze Státního fondu rozvoje bydlení ke krytí části nákladů spojených s výstavbou bytů pro příjmově vymezené osoby. Tyto byty mají Ministerstvem pro místní rozvoj ČR doporučený postup při určování nájemného. Jelikož se nájemné v těchto bytech nikdy nezvyšovalo, je možné těmto nájemníkům zvýšit nájemné o 20% na tři roky. Udržitelnost těchto bytů je 30 let, ode dne nabytí právní moci kolaudačního rozhodnutí k bytu, na něhož výstavbu byla poskytnuta dotace (rok 2004,2006,2008).

Zvyšování nájemného se zahájí od 1.5.2020.

Metodika přidělování městských bytů v Úvalech

V současné době má město Úvaly k dispozici 67 bytových jednotek z toho 7 sociálních, 12 služebních a 48 tržních. Tyto jednotky jsou rozděleny do 14 objektů.

1. Přehled obecních bytů a ubytovacích kapacit

Budova	Adresa	Počet bytů
Bytový dům	Kollárova 1095	5
Bytový dům	Kollárova 1096	4
Bytový dům	P. Velikého 1346	10
Bytový dům	P. Velikého 1347	11
Bytový dům	Škvorecká 181	9
Bytový dům	Škvorecká 75	8
Bytový dům	Škvorecká 105	5
Bytový dům	Jiráskova 90	3
Bytový dům	Pražská 527	4
Základní škola	Arnošta z Pardubic 7	4
Mateřská škola	Kollárova 1260	1
Hasičárna	Klánovická 918	1
Dům	Škvorecká 328	1
Dům	Arnošta z Pardubic 18	1
Celkem		67

V současné době neobyvatelné

Určeno k budoucí demolici

2. Stávající pravidla přidělování bytů

Doposud byly všechny byty ve vlastnictví města, přidělovány na sociální bázi – osobám v bytové nouzi či ohroženým ztrátou bydlení, ohroženým rodinám s dětmi, seniorům, lidem s nízkými příjmy. Na odboru investic a dopravy je vedena Evidence žadatelů o městský byt. Poslední aktualizace ke dni 14.4.2020, počet žádostí 26.

Dále byly přidělovány byty služební na základě žádosti pana ředitele základní školy, který potřeboval k nabídce pracovního poměru učitele i byt.

- přidělení bytu a výměny na základě žádosti nájemníka projednává a doporučuje odbor investic a dopravy a schvaluje Rada města Úvaly;
- na přidělení bytu není právní nárok;
- všechny žádosti o přidělení bytu musí být podány na předepsaném tiskopisu. Tiskopis musí být vyplněn čitelně, úplně a pravdivě. Žádost musí obsahovat všechny povinné přílohy uvedené v žádosti. Žádosti jsou shromažďovány v Evidenci žadatelů o městský byt;
- odbor investic a dopravy prověří aktuální bytovou situaci žadatelů (písemně či telefonicky) a zájem žadatelů, poté předloží do rady města k projednání
- výjimce z pravidel pro přidělení bytu rozhoduje Rada města Úvaly;
- v případě, že nájemce řádně plní povinnosti vyplývající z nájemní smlouvy, byt řádně užívá a současně i nadále splňuje podmínky pro přidělení bytu upravené těmito pravidly, lze nájem bytu prodloužit (uzavírání dodatků)

3.V jaké stavu se přidělovaly byty

Na základě opotřebenosti a stavu byla v bytě provedena před přidělením:

- a) Menší údržba bytu – např. výměna staršího sociálního zařízení, výměna kuchyňských či koupelových baterií, výměna přímotopů, aj.
- b) Částečná rekonstrukce bytu – bez výměny podlahové krytiny a opravy bytového jádra
- c) Kompletní rekonstrukce bytu – s ohledem na finanční prostředky v rozpočtu města na ten daný rok (cca 300.000,- Kč na 1 byt)

4. Nový návrh na přidělování bytů

Vedení města chce zřídit více služebních bytů pro potřebné profese pro život ve městě nebo zaměstnance města. Nájemní vztah v těchto bytech by byl přímo vázaný na výkon příslušného povolání buď pro město, nebo jeho příspěvkové organizace.

- Volné byty se budou nabízet nejprve zaměstnancům města v této posloupnosti:
 1. Školská zařízení na území města Úvaly – Základní škola, Mateřská škola, Městský dům dětí a mládeže
 2. Městská policie Úvaly
 3. Městský úřad Úvaly
 4. Technické služby města Úvaly p.o.
 5. Zdravotníci, lékaři vykonávající svou činnost na území města Úvaly
 6. Policie České republiky, obvodní oddělení Úvaly
- V případě nezájmu o byt ze strany výše uvedených skupin, či v případě přímého rozhodnutí rady města bude vyhlášen **záměr na pronájem bytu na dobu 1 roku**, kde rozhodne nejvyšší nabídková cena za 1 m². Nejnižší cena za 1 m² bude stanovena dle kategorií bytů.

5.Podmínky záměru na pronájem bytu

Stanovená minimální výše nájemného za 1 m² dle kategorií bytů (nyní aktuálně: 180,- Kč nebo 90,- Kč) tato částka se bude upravovat v čase vzhledem k ceně v místě a čase obvyklém

- Doba nájmu – 1 rok

Na základě rozpočtu města a finančních prostředcích města budou nabízeny a přidělovány byty:

1. Nerekonstruované
2. Rekonstruované – kompletní rekonstrukce (alespoň 1 byt v průběhu roku)
3. Částečně rekonstruované

6. Možnosti rekonstrukce bytů:

1. Nájemce na své náklady
 - Bez finanční kompenzace
 - Finanční kompenzace s městem – např. započtení nákladů na rekonstrukci oproti nájmu. Na základě žádosti nájemce bude o finanční kompenzaci rozhodovat Rada města.
2. Pronajímatel město – kompletní rekonstrukce
 - S ohledem na finanční prostředky v rozpočtu města – alespoň 1 byt v průběhu roku (kompletní rekonstrukce cca 300.000,- Kč).
3. Pronajímatel město – částečná rekonstrukce
 - S ohledem na finanční prostředky v rozpočtu města a dle stavu uvolněného bytu a nutných oprav

7. Možnost vyčlenění azylového bytu

Rada města si vymezuje právo z jakéhokoli uvolněného bytu vyčlenit azylový byt, který by byl sociálního rázu. Na doporučení sociálního odboru je možné uzavřít nájemní smlouvu na dobu 6 měsíců. Rada může schválit prodloužení nájemní doby o dalších 6 měsíců, pokud nájemník doloží, že se snaží svou bytovou situaci řešit. Maximální lhůta užívání bytu nájemníkem a členy domácnosti je 12 měsíců.

Na přidělení bytu není právní nárok a o výjimce z pravidel pro přidělení bytu rozhoduje Rada města Úvaly.

V případě schválení Metodiky přidělování městských bytů v Úvalech, bude zrušena Evidence žadatelů o městský byt.

Metodika je schválena radou města dne 31.8.2020 usnesením č. R-415/2020 a je součástí Bytové koncepce městských bytů v Úvalech.



Zápis z jednání Komise životního prostředí a odpadového hospodářství



Zápis č. 2/ 2020

Termín	:	17.6.2020, 17.00 hod
Místo	:	Městský úřad Úvaly, Arnošta z Pardubic 95, 250 82 Úvaly
Rozdělovník	:	členové komise
Přítomní členové	:	Mgr. Jaromíra Borecká, Josef Polák, Miloslav Kolařík, Petr Urban, Oldřich Bakos, Ing. Jindřiška Pilná, Ph.D., Zuzana Arazim Dolejší, Jan Grünwald,
Hosté	:	Ing. Renata Stojecová,
Omluveni	:	Ph.D., Dr. Vítězslav Pokorný, Mgr. Jan Špaček, Robin Duspara
Zapisovatel	:	Daniela Jahnová

Stav přítomných

V 17.00 hod bylo přítomno 6 členů komise životního prostředí a odpadového hospodářství, zasedání bylo oficiálně zahájeno.

Program jednání

Paní Mgr. Jaromíra Borecká, jako předsedkyně komise zahájila jednání komise životního prostředí a odpadového hospodářství. V tuto chvíli bylo přítomno 6 členů komise životního prostředí a odpadového hospodářství. Komise je usnášeníschopná a Mgr. Jaromíra Borecká přivítala členy komise a seznámila přítomné členy komise s programem jednání pro komisi životního prostředí a odpadového hospodářství.

bod Předmět
č.

1. **Ukončené projekty:** otevření nového Parku Úvaly Vinice, Park Úvaly Vinice – dosadba, otevření nového Sběrného dvora – Úvaly, Nachlingerův park – následná péče, revitalizace parkové plochy na ulici Jiráskova,
2. **Probíhající projekty:** Zasadovací pás Horoušanky - dosadba, výsadba remízků v poli (směr na Tlustovousy), rekonstrukce rybníka Lhoták a Horního Úvalského rybníka, informace ohledně nepovolené cyklostezky v lese u rozhledny, Městské lesy – příkazní smlouva,
3. **Plánované projekty:** výsadba ulice 5. května, výsadba ulice Škvorecká,

výsadba nového Sběrného dvora – Úvaly, výsadba zeleně před Billa prodejnou, výsadba lokality Nad Koupadlem.

4.

Ostatní

Příchod v 17:05 hod. Ing. Jindřiška Pilná.

V tuto chvíli je přítomno 7 členů komise životního prostředí a odpadového hospodářství. Komise je usnášeníschopná.

Byl zahájen program jednání komise životního prostředí a odpadového hospodářství.

Příchod v 17:15 hod. Jan Grünwald.

V tuto chvíli je přítomno 8 členů komise životního prostředí a odpadového hospodářství. Komise je usnášeníschopná.

- 1. Ukončené projekty:** otevření nového Parku Úvaly Vinice, Park Úvaly Vinice – dosadba, otevření nového Sběrného dvora – Úvaly, Nachlingerův park – následná péče, revitalizace parkové plochy na ulici Jiráskova,

Paní Borecká na úvod seznámila členy komise s bodem č. 1 a předala slovo paní Stojecové.

Otevření nového Parku Úvaly Vinice:

Paní Stojecová informovala členy komise, že dne 1.6.2020 byl pro veřejnost oficiálně otevřen Park Úvaly Vinice.

Informace o projektu, včetně projektové dokumentace jsou uveřejněny na webových stránkách města Úvaly.

Diskuse:

P. Bakos: Opět připomněl úpravu cesty od rozhledny k parku. Cesta není vhodná pro rodiny s kočárky.

Pí. Stojecová: Pan starosta zajistil ve spolupráci s panem Hovorkou úpravu cesty.

P. Urban: Viděl, jak jezdí auta až k rozhledně.

P. Polák: Bude zde umístěna závora. Závoru tam umístí Technické služby.

P. Bakos: Upozornil, že se pod parkem trhá svah.

Pí. Stojecová: Technické služby dostaly za úkol svah zpevnit.

Pí. Pilná: Dotazovala se, jak to vypadá s odpady v parku, které prosakují na povrch.

P. Borecká: Informovala, že tam již roste tráva a sklo je vysbíráno.

Park Úvaly Vinice – dosadba:

Dosadbu parku realizovala společnost Realizace zeleně Dřevčice s.r.o., a to dle projektové dokumentace pana Ing. Lukáše Štefla. V rámci tohoto projektu již byla realizována jedna zakázka firmou OK Garden s.r.o. V parku byly vysázeny javory, hlohy a keře (trnka, krušina, svída, kalina, dřín). Schválené náklady na realizaci celého projektu jsou 1 850 000,- Kč s 95ti procentním příspěvkem Středočeského kraje.

Otevření nového Sběrného dvora – Úvaly:

Město Úvaly otevřelo dne 2. 6. 2020 nový sběrný dvůr, který je umístěn na pozemku parc.č. 3957/32 v Úvalech u Prahy (směr Příšimasy). Sběrný dvůr se skládá z otevřeného přístřešku pro kontejnery, zděné budovy skladu, manipulační plochy a buňky. U vjezdu je umístěna mostová váha, na které budou přijaté odpady váženy. Na vážení menších odpadů bude sloužit decimální váha.

Zařízení je určeno ke sběru odpadů od občanů obce Úvaly, jiné nepodnikající fyzické osoby, fyzické osoby podnikající a právnické osoby. Do sběrného dvora bude přijímán odpad vznikající na území města Úvaly, ale také okolních blízkých obcí. Ve sběrném dvoře bude shromažďován tříděný odpad (plasty, papír, sklo, tetrapaky, kovy), dále textil, elektrozařízení a pneumatiky. Občané zde mohou odložit také odpady stavební sutě, velkoobjemový odpad, nebezpečný odpad (barvy, oleje rostlinné i motorové apod.). Odpady budou na sběrném dvoře ručně dotříděny na jednotlivé druhy a umístěny do odpovídajících shromažďovacích prostředků. K dispozici bude ruční lis na papír (mechanický paketovací lis) a štěpkovač (motorový nožový drtič) na úpravu velikostí větví a dřeva, tedy materiálu, který se stává biologicky rozložitelným odpadem.

Dále budou ve sběrném dvoře zpětně odebírány výrobky v režimu zpětného odběru zářivky, výbojky, baterie a akumulátory, elektrická a elektronická zařízení.

Provozní doba zařízení je v pracovních dnech úterý 14,00 – 18,00, středa a pátek od 13,00 – 17,00 hod., o víkendu v sobotu od 8,00 – 16,00 hod. Jedná se o zkušební provoz, který se po třech měsících vyhodnotí. Po skončení pracovní doby je areál uzavřen.

Informace o projektu, včetně projektové dokumentace jsou uveřejněny na webových stránkách města Úvaly.

Diskuse:

P. Bakos: Dotazoval se na krátkou otevírací dobu.

P. Pokák: Momentálně probíhá zkušební provoz, který se po třech měsících vyhodnotí. Poté bude aktualizován provozní řád.

Pí. Borecká: Na co se používá štěpka ze sběrného dvora?

Pí. Stojecová: Štěpka je bioodpad.

Nachlingerův Park – následná péče:

V Nachlingerově parku byly nahrazeny uschlé borovice za novou výsadbu - 8 ks javoru, 3 ks habru a 3 ks ořešáku.

Výsadbu stromů provedla společnost Realizace zeleně Dřevčice s.r.o. Stromy byly vysázeny v lednu 2020 a cena za výsadbu stromů činila 119 487,86,- Kč.

Dne 6.5.2020 byla provedena společností JIB s.r.o. rozvojová péče, a to částečné pletí, kypření, hnojení a kontrola kotvících prvků. V roce 2021 provede společnost JIB s.r.o. poslední rozvojovou péči.

Revitalizace parkové plochy na ulici Jiráskova:

Revitalizaci parkové plochy na ulici Jiráskova realizovala společnost ZAHRADNÍ ARCHITEKTURA TÁBOR s.r.o. Pan Ing. Lukáš Štefl měl výhrady k ošetření stromů a k ostříhání keřů. Byly provedeny jarní práce. Dne 20.3.2020 provedl certifikovaný arborista u lípy odlehčení v tlakové vidlici a dne 2.4.2020 zmlazení tavolníku.

Společnost ZAHRADNÍ ARCHITEKTURA TÁBOR s.r.o. má dle smlouvy o dílo pouze 36 měsíců záruku na dílo a nemá rozvojovou péči. O park se stará zahradník města pan Filip Drsek a trávu sekají Technické služby.

Informace o projektu, včetně projektové dokumentace jsou uveřejněny na webových stránkách města Úvaly.

Text usnesení č. 10/2020		Výsledek hlasování
Komise životního prostředí a odpadového hospodářství bere tento bod programu na vědomí.		
Pro	8	Usnesení bylo přijato
Proti	0	
Zdržel se	0	

- 2. Probíhající projekty:** Zasakovací pás Horoušánky - dosadba, výsadba remízků v poli (směr na Tlustovou), rekonstrukce rybníka Lhoták a Horního Úvalského rybníka, informace ohledně nepovolené cyklostezky v lese u rozhledny, Městské lesy – příkazní smlouva

Paní Borecká na úvod seznámila členy komise s bodem č. 2 a předala slovo paní Stojecové.

Zasakovací pás Horoušánky – dosadba:

V rámci jarní výsadby ovocných stromů do remízků mezi městem Úvaly a obcí Tuklaty, byla zrealizována i výsadba třešní a švestek podél zasakovacího pásu Horoušánky. Výsadba proběhla prvořadě z ekologických důvodů, jako je zvýšení krajinytvorné funkce, zasakovacích schopností pásu a zvýšení biodiverzity. Dále pak pro zvýšení potravní nabídky ptactvu i zvěři, sídelních možností a v neposlední řadě i zvýšení estetické a rekreační funkce krajiny.

Výsadba remízků v poli (směr na Tlustovou):

Výsadba proběhla s cílem vytvořit původně propojovací pás mezi městem Úvaly a obcí Tuklaty. Záměr však z hlediska majetkových poměrů nemohl být realizován v celé délce. I tak bylo přistoupeno k výsadbě 120 ks ovocných stromů (třešní a švestek), jako remízku v polích pro zvýšení ekologické hodnoty krajiny rozčleněním velkých půdních bloků zemědělské krajiny a jako počátek záměru možnosti pěšího propojení těchto dvou sídel.

Diskuse:

P. Bakos: Proč jsou vysázeny pouze ovocné stromy?

Pí. Stojecová: Jedná se o zvýšení potravinové nabídky pro ptactvo a ovocné stromy se hodí do krajiny. V minulosti byly často vysazovány celé ovocné aleje, jako propojovací cesty mezi obcemi.

P. Urban: Duby byly již v minulosti odsouhlaseny komisí životního prostředí.

P. Bakos: Také se přiklání k výsadbě dubů.

Rekonstrukce rybníka Lhoták a Horního Úvalského rybníka:

Městský úřad Brandýs nad Labem – Stará Boleslav vydal dne 15.5.2020 rozhodnutí o povolení rekonstrukce Horního Úvalského rybníka. Jedná se o obnovu původní nádrže, zajištění bezpečnosti a spolehlivosti opravou hráze a zabezpečení bezpečného převedení povodňových průtoků bezpečnostním přelivem.

Povolení na rekonstrukci rybníka Lhoták je v současné době v procesu.

Informace ohledně nepovolené cyklostezky v lese u rozhledny:

Město Úvaly obdrželo podnět občana města, a to ohledně rozjíždění a nepovolených úprav lesních cest. Pachatel, který byl přistižen, se k trestnému činu nepřiznal.

Proběhla kontrola z inspekce a výsledkem bylo, aby město Úvaly uveřejnilo na úřední desku informaci, že se v lese nemají dělat podobné věci a může být udělena pokuta.

Diskuse:

P. Urban: Navrhuje dát do lesa kamery.

Pí. Stojecová: Jízda na kole je cyklistům povolena již ve vytvořených dunách.

Pí. Borecká: Myslím, že má smysl umístit v lese informační cedule a vymezit území, kde mohou cyklisté bezpečně jezdit.

P. Urban: Bylo by dobré napsat článek do Života Úval, aby se lesy neničily.

Pí. Stojecová: Můžeme se spojit s městské policie, aby do lesa byla umístěna fotopast.

P. Bakos: Prosí informovat školu, aby děti v lese neničily nálety.

Pí. Borecká: Prosí oslovit školu, a to družinu a také zařadit téma do hodiny biologie, aby děti věděly, co z náletů vyrostě.

P. Urban: Bylo by dobré umístit kolíky k jednotlivým náletům.

Pí. Stojecová: se domluvila s panem Bakosem, aby vybral nálety a umístil tam kolíky nebo dal chráničky. Chráničky jsou k dispozici na odboru životního prostředí.

Městské lesy – příkazní smlouva:

Byla podepsána příkazní smlouva s Českou zemědělskou univerzitou v Kostelci nad Černými lesy. Česká zemědělská univerzita se bude starat nově o městské lesy:

- obnovovat lesy
- provádět nezbytná opatření k předcházení a zabránění působení škodlivých činitelů na lesy,
- provádět bezodkladná opatření k odstranění mimořádných okolností a nepředvídatelných škod v lesích a pro zmírnění jejich následků,
- navrhovat nezbytná opatření, aby lesní porosty v lesích nebyly nepřiměřeně poškozovány zvěří,
- navrhovat nezbytná opatření ke zvýšení odolnosti lesů a jejich stability,
- provádět těžbu podle schváleného LHP nebo LHO a jejich stability.

Paní Stojecová se spojí s panem Macháčkem a domluví kontrolu v lese.

Diskuse:

P. Bakos a p. Urban by se rádi zúčastnili kontroly lesa s panem Macháčkem.

Pí Stojecová: Bude informovat pana Bakose a pana Urbana o termínu kontroly lesa.

Pí. Stojecová: V roce 2021 bude nová hospodářská osnova.

Text usnesení č. 11/2020		Výsledek hlasování
Komise životního prostředí a odpadového hospodářství bere tento bod programu na vědomí.		
Pro	8	Usnesení bylo přijato
Proti	0	
Zdržel se	0	

- 3. Plánované projekty:** výsadba ulice 5. května, výsadba ulice Škvorecká, výsadba nového Sběrného dvora – Úvaly, výsadba zeleně před Billa prodejnou, výsadba lokality Nad Koupadlem.

Paní Borecká na úvod seznámila členy komise s bodem č. 3 a předala slovo paní Stojecové.

Výsadba ulice 5. Května – budou zde vysázeny javory, traviny a kvetoucí trvalky.

Výsadba ulice Škvorecká - budou zde vysázeny hlohy – celkem 8 ks.

Zakázku na výsadbu obou ulic vyhrála společnost Realizace zeleně Dřevčice s.r.o. Ulice 5. května je již osázena a ulice Škvorecká bude osázena do konce měsíce srpna.

Informace o projektu, včetně projektové dokumentace jsou uveřejněny na webových stránkách města Úvaly.

Diskuse:

P. Polák: Informoval, že v ulici 5. května bude místo mřížek kolem stromů dosypán štěrk.

Výsadba nového Sběrného dvora – Úvaly:

Výsadbu sběrného dvora zrealizuje společnost Realizace zeleně Dřevčice s.r.o. za celkovou předpokládanou cenu ve výši 292 417,24 Kč bez DPH. Termín pro provedení díla je stanoven do 30.11.2020. Jedná se o výsadbu 15 ks stromů – akáty, javory, borovice, jerlín a doplňkové keře.

Výsadba zeleně před Billa prodejnou

Město Úvaly obdrželo finanční dar od společnosti RP Úvaly s.r.o. ve výši 50 000,- Kč pro účely zlepšení životního prostředí v městském parteru. Pan Drsek se bude snažit za darované peníze vysázet hlohy a kvetoucí keře.

Výsadba lokality Nad koupadlem:

Bylo zahájeno výběrové řízení na ozelenění lokality Nad koupadlem. Odbor životního prostředí obdržel návrh na výsadbu ve výši 555 712,- Kč bez DPH. Rada města rozhodla, že bude projektová dokumentace na výsadbu lokality Nad koupadlem přepracována panem Ing. Lukášem Šteflem za celkovou výsadbu do 250 000,- Kč.

Text usnesení č. 12/2020		Výsledek hlasování
Komise životního prostředí a odpadového hospodářství bere tento bod programu na vědomí.		
Pro	8	Usnesení bylo přijato
Proti	0	
Zdržel se	0	

4. Ostatní**Pohádková cesta lesem za pořádkem:**

Jedná se o naučnou stezku, kterou realizuje společnost CENTRA a.s. V současné době probíhají dokončovací práce a dílo bude předáno v srpnu.

Informace o projektu, včetně projektové dokumentace jsou uveřejněny na webových stránkách města Úvaly.

- Dále paní Borecká informovala, že byla spuštěna akce chodníky bez chemie. Občané si mohou adoptovat ulici, o kterou se mohou starat a odplevelit. Bylo by dobré uveřejnit informaci o postupu, jak adoptovat ulici v Životě Úval.
- Paní Borecká dále prosím uveřejnit seriál o zeleni ve městě, aby byli občané informováni o tom, jaké rostliny rostou v různých lokalitách města.
- Pan Bakos se dotazoval na rekonstrukci Mlýnského rybníka. Paní Stojecová sdělila, že se v současné době v této věci nic neděje.
- P. Urban sdělil, že po cyklotriálu je zdevastovaný les. Prosím, aby byl uveden organizátory do původního stavu.
- P. Urban informuje, že ve Škvorecké oboře je vyrvaná a rozbitá lavička. Prosí informovat Technické sužby.
- P. Bakos se dotazoval na revitalizaci Výmoly – dle informací pana Kamenického z Povodí Labe, s.p. je projektová dokumentace ve stádiu příprav ke stavebnímu povolení. V současné době Povodí Labe, s.p. vykupuje majetky od ostatních vlastníků tak, aby mohlo celou akci zrealizovat ve svém vlastnictví dle podmínek dotace.

Text usnesení č. 13/2020		Výsledek hlasování
Komise životního prostředí a odpadového hospodářství bere tento bod programu na vědomí.		
Pro	8	Usnesení bylo přijato
Proti	0	
Zdržel se	0	

Jednání bylo ukončeno v 18:55 hod.

Zapsala: Daniela Jahnová

Ověřila: Mgr. Jaromíra Borecká

Dohoda o poskytnutí investičního příspěvku městu ke stavebnímu záměru žadatele

Žadatel:

Jméno žadatele: [redacted]
Bydliště žadatele: [redacted]
RČ: [redacted]
GSM: [redacted]
E-mail: [redacted]
Bankovní spojení: [redacted]
Datová schránka (je-li zřízena): není zřízena

a

Jméno žadatele: [redacted]
Bydliště žadatele: [redacted]
RČ: [redacted]
GSM: [redacted]
E-mail: [redacted]
Bankovní spojení: [redacted]
Datová schránka (je-li zřízena): není zřízena
(dále jen „**Žadatel**“)

a

Název: **Město Úvaly**
Sídlo: Arnošta z Pardubic 95, 250 82 Úvaly
IČO: 00240931
Zastoupené: Mgr. Petr Borecký, starosta města
Telefon: 281 091 111
E-mail: podatelna@mestouvaly.cz
Bankovní spojení: Komerční banka, a.s.
Číslo účtu: 107 – 97200227/0100
Webové stránky: www.mestouvaly.cz
Datová schránka: pa3bvse

(dále jen „**Město**“)

(společně též jako „**smluvní strany**“)

s ohledem na skutečnost, že stavební záměr Žadatele klade takové požadavky na veřejnou dopravní a technickou infrastrukturu, že jej nelze realizovat bez vybudování příslušných nových staveb a zařízení nebo úpravy stávajících staveb a zařízení a další nutné požadavky Města s ohledem na jeho udržitelný rozvoj další sjednané podmínky v souladu s ust. § 1746 odst. 2 zákona 89/2012 Sb., občanský zákoník, ve znění pozdějších předpisů (dále jen „občanský zákoník“), uzavírají dle ustanovení § 88 zákona 183/2006 Sb., stavební zákon ve znění pozdějších předpisů, (dále jen „stavební zákon“) **tuto dohodu o poskytnutí investičního příspěvku městu ke stavebnímu záměru žadatele (dále jen „Smlouva“):**

PREAMBULE

V souladu s ust. § 2 odst. 2 zák. 128/2000 Sb. o obcích, ve znění pozdějších předpisů Město pečuje o všestranný rozvoj svého území a o potřeby svých občanů; při plnění svých úkolů chrání též veřejný zájem.

Cílem Města je zajistit udržitelný rozvoj, mezi jehož hlavní cíle patří zachování zdravého a příznivého životního prostředí dalším generacím. K zajištění těchto cílů byl zpracován a zastupitelstvem Města Úvaly schválen strategický a akční plán města Úvaly, územní plán Města Úvaly a dále projednány a přijaty další strategické a koncepční dokumenty města Úvaly. Jedním z úkolů strategického plánu je posílení technické, dopravní a další veřejné infrastruktury města Úvaly, a to tak, aby odpovídala počtu obyvatel, kteří mají ve městě žít s ohledem na schválený územní plán.

Žadatel je s těmito cíli města zcela ztotožněn a na důkaz jednotnosti postupu Žadatele s Městem ve věcech udržitelného rozvoje města s cílem nabídky nejvyšší možné kvality bydlení ve městě Úvaly se zavazuje k naplnění všech podmínek sjednaných v této smlouvě.

I. PŘEDMĚT SMLOUVY

1. Žadatel je individuálním stavebníkem, tj. nepodnikající fyzickou osobou, která provádí výstavbu pouze za účelem vlastního bydlení nebo bydlení osob blízkých (dále jen „Žadatel“), proto Město zajišťuje sdružování takových finančních prostředků na vybudování příslušných nových staveb a zařízení nebo úpravy stávajících staveb a zařízení a tuto veřejnou infrastrukturu buduje.
2. Předmětem této Smlouvy je závazek Města zajistit posílení technické, dopravní infrastruktury a další veřejné infrastruktury ve městě Úvaly a závazek Žadatele na toto posílení technické, dopravní a další veřejné infrastruktury finančně přispět.
3. Účelem příspěvku je zajistit finanční podíl Žadatele na posílení dopravní, technické a další veřejné infrastruktury města Úvaly, a to z důvodu, že kterákoli stavba v městě Úvaly klade takové požadavky na veřejnou dopravní, technickou a další veřejnou infrastrukturu, že jej nelze realizovat bez vybudování příslušných nových staveb a zařízení nebo úpravy stávajících staveb a zařízení dopravní, technické a další veřejné infrastruktury.
4. Žadatel připravuje stavební záměr Žadatele spočívající ve výstavbě rodinného domu na pozemku parc.č. 3071/4 k.ú. Úvaly u Prahy (dále jen „**Stavební záměr žadatele**“)
5. Stavební záměr žadatele je doložen průvodní zprávou k projektové dokumentaci a základní koordinační situací stavby a tvoří nedílnou součást této dohody.

II. VÝŠE A ZPŮSOB VÝPOČTU FINANČNÍHO PŘÍSPĚVKU A JEHO ÚHRADA

1. V souladu se Zásadami pro poskytování příspěvků na technickou, dopravní a další veřejnou infrastrukturu při realizaci bytové a nebytové výstavby na území města Úvaly (dále jen „**Zásady**“), které byly schváleny Zastupitelstvem města Úvaly dne 25. 6. 2020 pod číslem unesení Z - 41/2020, činí výše finančního příspěvku v rodinném domě, bytovém domě nebo jiné stavbě 450.000,- Kč za každou bytovou jednotku, a v případě objektu s nebytovými prostory je finanční příspěvek stanoven částkou 500,- Kč za každý, byt započatý m² podlahové plochy; finanční příspěvek je vypočítán za každý stavebně oddělený objekt samostatně. V případě kombinace výstavby nemovitosti s bytovými jednotkami a nebytovými prostory je finanční příspěvek vypočítán v kombinaci obou postupů.
2. Výpočet příspěvku podle čl. III. odst. 3 až 5 Zásad.

	počet	Kč
Počet bytových jednotek	1	450 000,-
Metrů čtverečních podlahové plochy	-	-
Celkem		450 000,-

3. Žadatel

je osobou*), které vzniká nárok na slevu z příspěvku podle čl. III. odst. 6 Zásad. Žadatel je tímto srozuměn, aby nárok na slevu mohl být zcela uplatněn, tak se musí přihlásit k trvalému pobytu do bytové jednotky, která vznikla výstavbou podle této Dohody a setrvat v ní po dobu nejméně tři roky ode dne přihlášení k trvalému pobytu, jinak nárok na slevu zaniká a Žadatel je povinen do 15 dnů od zániku nároku na slevu uhradit rozdíl mezi uhrazenou částí příspěvku a jeho nedoplatkem. Žadatel se zavazuje tyto podmínky splnit.

není osobou*), které vzniká nárok na slevu z příspěvku podle čl. III. odst. 6 Zásad.

4. Žadatel

je osobou*), které vzniká nárok na zápočet proti uhrazenému místnímu poplatku za zhodnocení pozemku z příspěvku podle čl. III. odst. 7 Zásad.

*) zaškrtněte křížkem skutečnou variantu

není osobou*), které vzniká nárok na zápočet proti uhrazenému místnímu poplatku za zhodnocení pozemku z příspěvku podle čl. III. odst. 7 Zásad.

5. Žadatel si je vědom skutečnosti, že jeho Stavební záměr žadatele bude mít dopady na fungování Města a vyvolá v budoucnosti určité náklady. Z tohoto důvodu se žadatel zavazuje, že poskytne Městu do 30 dnů od podpisu této Smlouvy finanční příspěvek ve výši **450 000,- Kč** (slovy: čtyřistapadesát tisíc korun českých) na bankovní účet Města uvedený v záhlaví této Smlouvy s uvedeným variabilním symbolem RČ Žadatele uvedené v této Smlouvě

III. DALŠÍ UJEDNÁNÍ

1. Finanční příspěvek podle této Smlouvy je příjmem Fondu infrastruktury města Úvaly, který byl zřízen Zastupitelstvem města Úvaly za účelem vytváření peněžních zdrojů pro financování investic ve Městě, především v oblasti veřejné infrastruktury.
2. Město se zavazuje poskytovat Žadateli v rámci Stavebního záměru žadatele nezbytnou součinnost, a to zejména v rámci procesu vydání Územního rozhodnutí pro Stavební záměr žadatele.
3. Umožnění výstavby Stavebního záměru žadatele Město nepodmiňuje úhradou dalších finančních prostředků nebo jiným plněním, to vše s výslovnou výjimkou správních poplatků vybíraných na podkladě zákona, místních poplatků (například zábor veřejného prostranství apod.), vyměřených dle obecně platných místních vyhlášek nebo úhrady za zřízení služebnosti/věcného břemene podle platného ceníku schváleného Městem, jakož i finančního příspěvku podle článku II.
4. Město umožní připojení Žadatele na technickou infrastrukturu města Úvaly vodovod veřejné služby, splaškovou kanalizaci veřejné služby a přístup na pozemní komunikaci určené k provozu motorových vozidel.
6. V případě, že Stavební záměr žadatele nebude realizován po dobu platnosti územního rozhodnutí/stavebního rozhodnutí nebo jiného jim na roveň postaveného povolení ke stavbě Stavebního záměru žadatele, tak se Město zavazuje na výzvu Žadatele s doložením potvrzení o zániku možnosti stavby Stavebního záměru žadatele, do 60 ode dne podání žádosti příspěvek Žadatele uvedený v čl. II. odst. 5 této Smlouvy, vrátit na bankovní účet, který Žadatel uvedl v žádosti o vrácení příspěvku.
7. Žadatel se zavazuje, že zároveň umožní třetí straně určené nebo odsouhlasené Městem, v rámci Smlouvy s Městem, vybudovat stavbu optické telekomunikační sítě (optická infrastruktura) přípravou k napojení Stavebního záměru žadatele k této telekomunikační síti, přičemž náklady s budováním této sítě spojené nese tato třetí strana.

IV. ZÁVĚREČNÁ UJEDNÁNÍ

1. Práva a povinnosti z této Smlouvy vyplývající a ve Smlouvě neupravené se řídí příslušnými ustanoveními občanského zákoníku a s obsahem této Smlouvy souvisejících předpisů.
2. Smluvní strany sjednávají, že pokud by bylo jedno z výše uvedených ustanovení zcela nebo zčásti právně neúčinné, zůstává tím nedotčena právní účinnost ostatních ustanovení. Totéž platí i pro případ smluvní mezery.
3. Smluvní strany se dohodly na prodloužení promlčecí lhůty z této Smlouvy na dobu deseti let.
4. Jestliže kterákoliv ze smluvních stran přehlédne nebo promine jakékoliv neplnění, porušení, prodlení nebo nedodržení nějaké povinnosti vyplývající z této smlouvy, pak takové jednání nezakládá vzdání se takové povinnosti s ohledem na její trvající nebo následné neplnění, porušení nebo nedodržení a žádné takové vzdání se práva nebude považováno za účinné, pokud nebude pro každý jednotlivý případ vyjádřeno písemně.
5. Tuto Smlouvu je možné měnit pouze písemnou dohodou smluvních stran ve formě vzesupně číslovaných dodatků této Smlouvy, podepsaných oprávněnými zástupci smluvních stran. Žádné úkony či jednání ze strany jedné smluvní strany nelze považovat za příslib uzavření Smlouvy nebo dodatku k této Smlouvě. V souladu s ustanovením § 1740 odstavce 3 občanského zákoníku smluvní strany nepřipouští přijetí návrhu na uzavření Smlouvy s dodatkem nebo odchylkou, čímž druhá smluvní strana podpisem Smlouvy souhlasí. Smluvní strany se dále dohodly, že možnost zhojení nedostatku písemné formy právního jednání se vylučuje, a že neplatnost právního jednání, pro nějž si smluvní strany sjednaly písemnou formu,

*) zaškrtněte křížkem skutečnou variantu

- lze namítnout kdykoliv, tedy že mezi smluvními stranami neplatí ustanovení § 582 odstavce 1 první věta a odstavce 2 občanského zákoníku. Současně je zde platná podmínka, že Smlouvu a dodatky Smlouvy musí odsouhlasit orgán města Úvaly, který schválil tuto Smlouvu, jinak je takové ujednání (Smlouva či dodatek) podle zákona o obcích, absolutně neplatné.
6. S ohledem na zákon 253/2008 Sb., o některých opatřeních proti legalizaci výnosů z trestné činnosti a financování terorismu, veškeré převody peněžních prostředků dle této Smlouvy budou probíhat bezhotovostně. Ve výjimečných případech může objednatel přijmout hotovostní platbu ve výši, která nebude dosahovat částky, kterou je podle zákona povinnost převést bezhotovostně.
 7. Žadatel výslovně prohlašuje, že souhlasí s odesláním a přijímáním finančních transakcí vyplývajících z této Smlouvy na/z transparentní/ho účet/tu města Úvaly a je seznámen, že bankovní ústav může na takovém účtu nejméně tyto informace: - zaúčtovaná částka a měna, datum připsání platby na účet, - popis platby, - název a číslo účtu plátce, - zpráva pro příjemce, - variabilní, - konstantní, - specifický symbol, a i další text byl-li plátcem uveden jakož i text uvedený smluvní stranou k identifikaci platby směrem k veřejnosti.
 8. Žadatel prohlašuje, že bere na vědomí, že Město shromažďuje osobní údaje druhé smluvní strany v rozsahu uvedeném touto Smlouvou včetně všech případných dodatků Smlouvy, zejména jména a příjmení osob, které Smlouvu podepisují za smluvní strany, jména a příjmení osob uvedených jako kontakty, včetně případných poskytnutých či uvedených e-mailů a telefonních čísel, v souladu s Nařízením Evropského parlamentu a Rady č. 2016/679, obecné nařízení o ochraně osobních údajů (GDPR) a zákonem č. 110/2019 Sb., o zpracování osobních údajů, a to za účelem realizace této Smlouvy. Osobní údaje shromážděné v souvislosti s touto Smlouvou nebudou jiným způsobem smluvními stranami využívány, ledaže tak výslovně vyplývá z právních předpisů platných v České republice nebo byl výslovně poskytnut souhlas subjektem osobních údajů.
 9. Smluvní strany jsou srozuměny s tím, že text této Smlouvy je veřejně přístupnou listinou ve smyslu zákona č. 106/1999 Sb. o svobodném přístupu k informacím, ve znění pozdějších předpisů, a že město Úvaly jako povinný subjekt má povinnost na žádost poskytnout informace o tomto smluvním vztahu včetně poskytnutí kopie této Smlouvy.
 10. Smluvní strany prohlašují, že skutečnosti uvedené v této Smlouvě nepovažují za obchodní tajemství ve smyslu § 504 občanského zákoníku, tímto výslovně souhlasí se zveřejněním veškerých náležitostí a podmínek této Smlouvy a/nebo souvisejících dokumentů a informací, včetně zveřejnění této Smlouvy jako celku, v rámci informací zpřístupňovaných veřejnosti bez stanovení jakýchkoli dalších podmínek, a to i prostřednictvím dálkového přístupu, zejména na webových stránkách Města.
 11. Smluvní strany sjednávají, že vylučují aplikaci § 1726, § 1728, § 1729 a § 1805 odst. 2 občanského zákoníku.
 12. Práva a povinnosti vyplývající z této Smlouvy přechází i na právní nástupce smluvních stran o čemž jsou smluvní strany povinny právního nástupce informovat; za informaci pro právního nástupce se považuje zveřejnění této Smlouvy na webových stránkách Města.
 13. Smluvní strany se dohodly na způsobu doručování písemností tak, že lze zásilku zaslat prostřednictvím datové schránky anebo doporučenou zásilkou, která je podána k přepravě držitelem poštovní licence na adresu smluvních stran uvedených v záhlaví této Smlouvy. V případě, že se některou ze smluvních stran odeslaná písemnost prostřednictvím držitele poštovní licence vrátí jako nedoručená, považuje se za doručenou dnem následujícím po dni otisku razítka na zásilce, kdy byla poštou odesílateli vrácena; zásilky odeslané prostřednictvím datové schránky se považují za přijaté následující den po umístění do datové schránky příjemce zásilky v systému datových schránek.
 14. Písemným kontaktem pro účely této Smlouvy se rozumí kontaktní adresa pro písemnou korespondenci prostřednictvím držitele poštovní licence, ID datové schránky smluvní strany, jakož i kontakt i e-mailem, který si strany předaly.
 15. Smluvní strany shodně zdůrazňují, že tuto Smlouvu uzavírají se záměrem ve vzájemné dohodě realizovat společný zájem a záměry Smluvních stran. Všechny spory, které vzniknou z této Smlouvy a v souvislosti s ní, se přednostně pokusí vyřešit prokazatelnou dohodou Smluvních stran nebo mediační dohodou podle zákona o mediaci (zákon 202/2012 Sb.).

*) zaškrtněte křížkem skutečnou variantu

16. Smluvní strany sjednávají, že rozhodným právem je právo České republiky, rozhodným jazykem je jazyk český a rozhodným soudem je Okresní soud pro Prahu-východ ve věcech, které rozhodují okresní soudy a Krajský soud v Praze ve věcech, které rozhodují krajské soudy.
17. Nedílnou a neoddělitelnou součástí této Smlouvy jsou její přílohy:
1. Průvodní zpráva k projektové dokumentaci
 2. Základní koordinační situace výstavby rodinného domu na pozemku parc.č. 3071/4 k.ú. Úvaly u Prahy
18. Uzavření této Smlouvy schválila Rada města Úvaly usnesením č. R-..... ze dne a pověřilo starostu města Úvaly k jejímu podpisu.
19. Tato Smlouva **nabývá platnosti a účinnosti** okamžikem jejího podpisu poslední smluvní stranou a se souhlasem rady města
20. Do složení celého příspěvku Žadatelem nemůže být vydán souhlas s územním rozhodnutím nebo stavební povolení.
21. Tato Smlouva zůstane v platnosti a účinnosti v plném rozsahu, dokud nebudou v plném rozsahu splněny všechny povinnosti smluvních stran vyplývající z této smlouvy, zejména uhrazeny všechny současné a budoucí pohledávky Města vyplývající z této Smlouvy.
22. S odkazem na ust. § 3 odst. 2 písm. k) zákona 340/2015 Sb. o registru smluv, není povinnost tuto Smlouvu registrovat v Registru smluv.
23. Smlouva je vyhotovena v **6** stejnopisech s platností originálu, z nichž **tři** stejnopisy obdrží Město, **dva** stejnopisy obdrží Žadatel a **jeden** bude Žadatelem předán na stavební úřad.
24. Strany po přečtení této Smlouvy prohlašují, že souhlasí s jejím obsahem, což stvrzují svými podpisy.

V Úvalech dne

V dne

Za Město

Žadatel

Mgr. Petr Borecký
starosta města Úvaly

Stanislava Kormanová, MSc.
žadatel

Marie Kormanová, MSc.
žadatel

prodesi /dome si

PRODESI v. o. s.

Husitská 36/502, Praha 3, 130 00, tel.: + 420 283 853 424

A) PRŮVODNÍ ZPRÁVA

květen 2020
č. zakázky: 337

A.1 IDENTIFIKAČNÍ ÚDAJE

A.1.1 Údaje o stavbě

- a) **název stavby** – NOVOSTAVBA RD ÚVALY U PRAHY
- b) **místo stavby** – Obec: Úvaly, p. č. 3071/4; Úvaly u Prahy 775 738
- c) **předmět projektové dokumentace** – dokumentace ke stavebnímu povolení

A.1.2 Údaje o stavebníkovi

Investor: ~~Konvas Matej, Mechovice 786, Klánovice, 100 14 Praha 3~~
~~Konvasová Karolína, Pod Lesem 206, Šindlový Dvůr, 370 01 Lhůtka~~

A.1.3 Údaje o zpracovateli projektové dokumentace

Zpracovatel PD: Prodesi, v. o. s, Husitská 36, 130 00 Praha 3

- a) **Odpovědný projektant:** Ing. arch. Václav Zahradníček, číslo, pod kterým je zapsán v evidenci autorizovaných osob vedené Českou komorou architektů je 03 671, kontaktní adresa: Husitská 36/502, Praha 3, 130 00

b) Projektanti jednotlivých částí:

- stavebně konstrukční řešení

Ing. Jakub Kadlec – autorizovaný inženýr pro statiku a dynamiku staveb,
číslo ČKAIT: 0014003

- požárně bezpečnostní řešení

Alena Bilková – autorizovaný technik pro požární bezpečnost staveb,
číslo ČKAIT: 0008186

- vytápění a vzduchotechnika

Ing. Michal Freivald – autorizovaný inženýr pro pozemní stavby;
číslo ČKAIT: 0602393
Kontaktní adresa: Jugoslávská 592, Vamberk 51754

- Zdravotechnické instalace

Radoslav Vrobel – autorizovaný technik pro techniku prostředí staveb, zdravotní technika;
číslo ČKAIT: 1102893
Kontaktní adresa: Palackého 22, 795 01 Rýmařov

- elektro

Karel Sommer – Autorizovaný technik – prostředí staveb – elektrotechnická zařízení;
číslo ČKAIT: 0003633
Kontaktní adresa: Jungmannova 1161, 282 01 Český Brod

A.2 ČLENĚNÍ STAVBY NA OBJEKTY A TECHNICKÁ A TECHNOLOGICKÁ ZAŘÍZENÍ

Stavba není členěna na jednotlivé objekty a neobsahuje žádná technologická zařízení. Jedná se o rodinný dům se zastřešeným stáním (carport). Projekt řeší objekt rodinného domu, carport, zpevněné plochy na pozemku a nezpevněné plochy na pozemku s vegetačními úpravami.

A.3 SEZNAM VSTUPNÍCH PODKLADŮ

Polohopis a výškopis, studie, výpis z katastru nemovitostí, Protokol o inženýrsko-geologickém, hydrogeologickém a radonovém průzkumu.

vypracoval:
Ing. Kristýna Šlapanská

Kontroloval:
Ing. arch. Václav Zahradníček

Odpovědný projektant:
Ing. arch. Václav Zahradníček

Praha, květen 2020

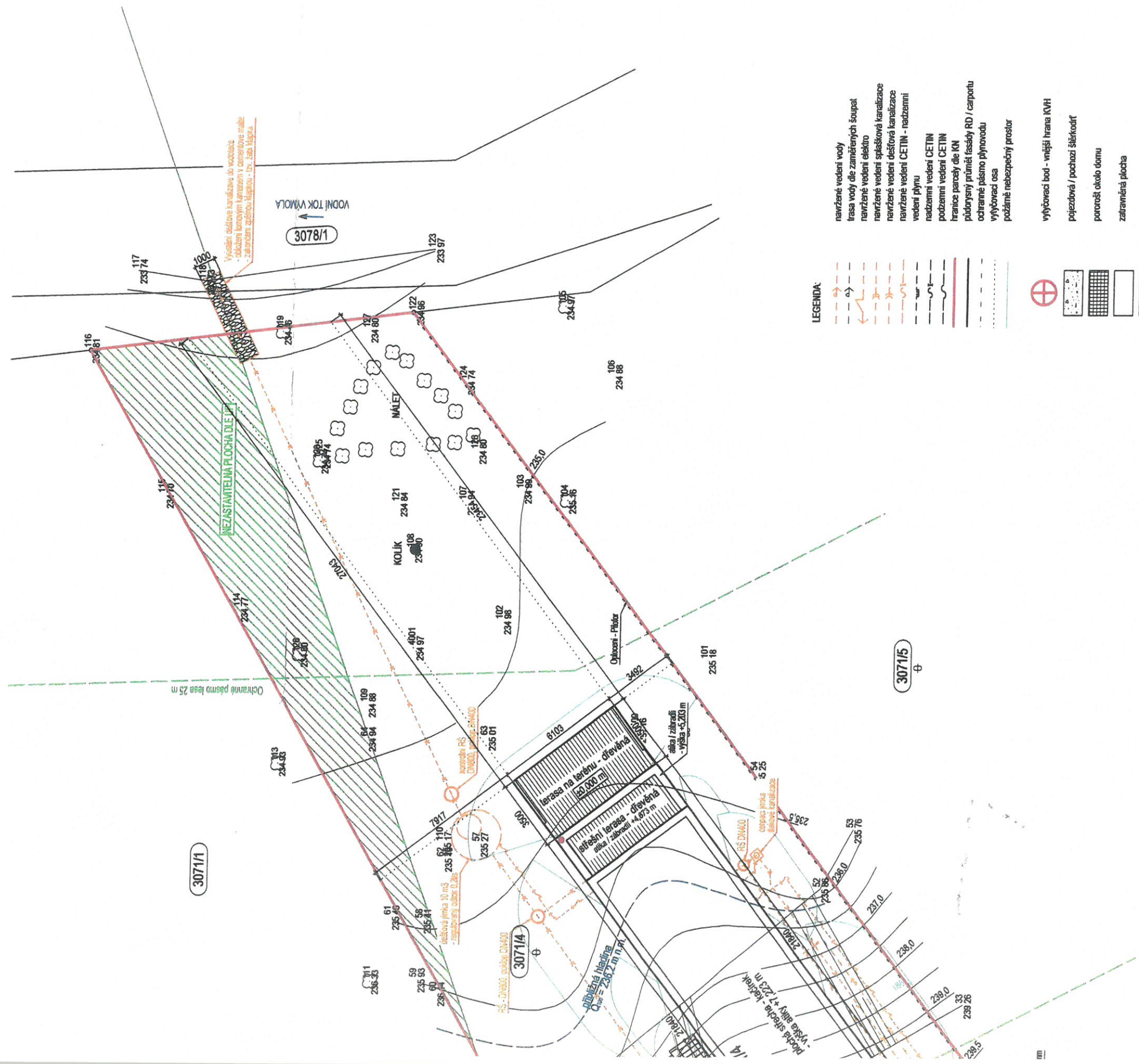

LEGENDA

- navrhzené vedení vody
 - trasa vody dle zaměřených soupat
 - navrhzené vedení elektro
 - navrhzené vedení splaškové kanalizace
 - navrhzené vedení dešťová kanalizace
 - navrhzené vedení CETIN - nadzemní
 - vedení plynu
 - nadzemní vedení CETIN
 - podzemní vedení CETIN
 - hranice parcely dle KN
 - půdorysný průmět fasády RD / carportu
 - ochranné pásmo plynovodu
 - výřezová osa
 - požárně nebezpečný prostor
-
- výřezovací bod - vnější hrana KVH
 - pojezdová / podchodí šleřkódt
 - poroňost okolo domu
 - zatravněná plocha
 - dřevěná terasa 2.NP / terasa na terénu
 - označení revizních / filtračních šachet

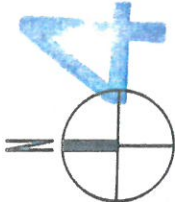

S-JTSK / B. p. v. / ±0,000 = 236,500 m n. m.

Zodpovědný projektant:	Ing. arch. Václav Zahradníček	Wypracoval:	Ing. Kristýna Škapanská	Kontroloval:	Ing. arch. Václav Zahradníček
Dodávatel:	Domesi, s.r.o., Husitáská 36/502, 130 00, Praha 3				
Investor:	RD ÚVALY U PRAHY				
Název:	RD ÚVALY U PRAHY p.č. 3071/14, obec Úvaly, k. ú. Úvaly u Prahy (775 738)				
Část:	C3 - KOORDINAČNÍ SITUACE				
Část dokumentace:	C - SITUAČNÍ VÝKRESY				
Účel:	DSP				
Datum:	D M R				
Formát:	15.05.2020				
Č. zakázky:	594 / 380				
Měřítka:	337				
	Č. přílohy				
	1:200				
	C3				

KOORDINAČNÍ SITUACE

M 1:200

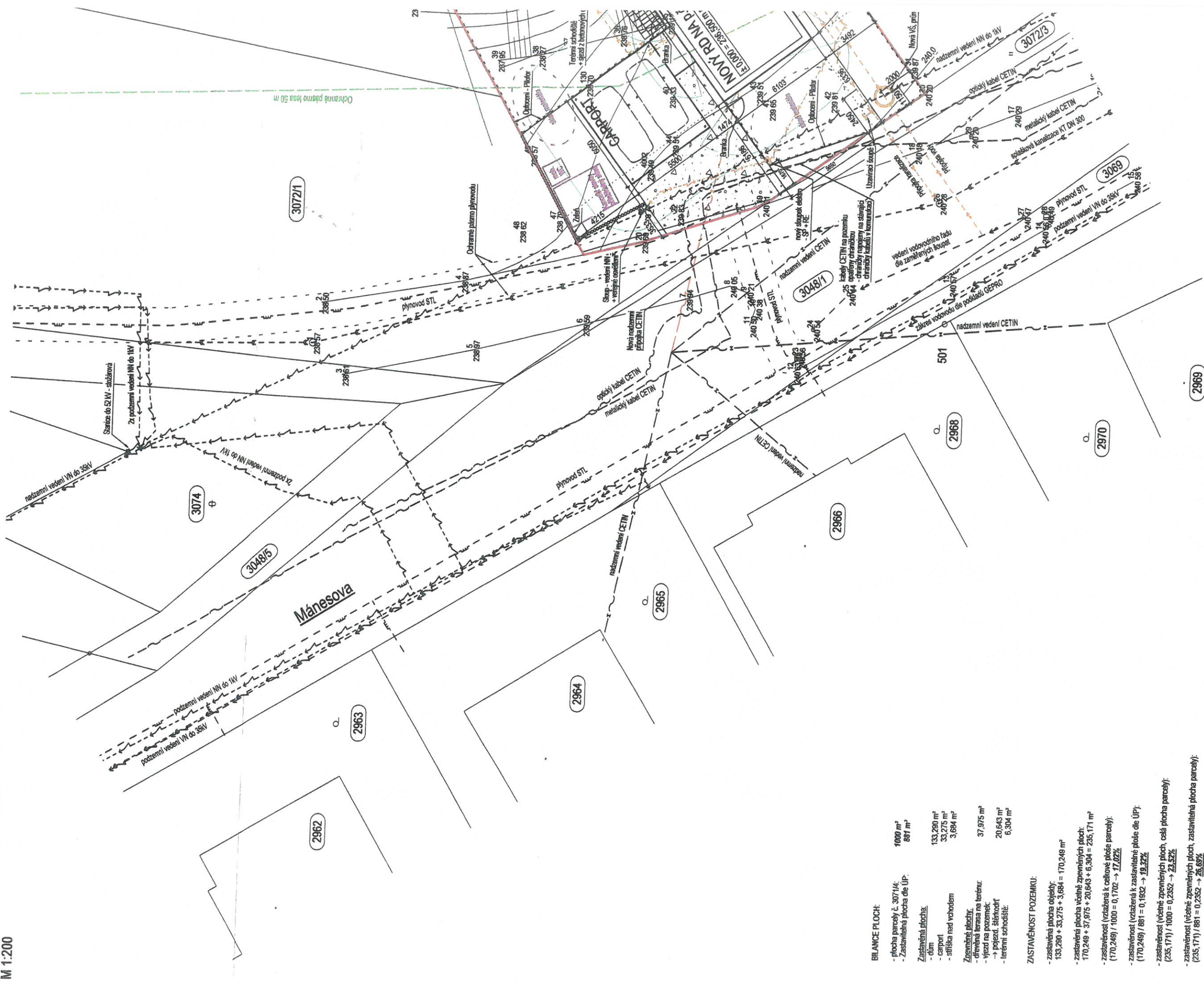

BALANCE PLOCH:

- plocha parcely č. 3071/A: **1000 m²**
- Zastavěná plocha dle ÚP: **881 m²**
- Zastavěná plocha:**
- dům: 133,290 m²
- carport: 33,275 m²
- stříška nad vchodem: 3,684 m²
- Zpomenuté plochy:**
- dřevěná terasa na terénu: 37,975 m²
- vjezd na pozemek: 20,643 m²
- > pojízdná stříška: 6,304 m²
- terénní schodiště:

ZASTAVĚNOST POZEMKU:

- zastavěná plocha objektů: 133,290 + 33,275 + 3,684 = 170,249 m²
- zastavěná plocha včetně zpomenutých ploch: 170,249 + 37,975 + 20,643 + 6,304 = 235,171 m²
- zastavěnost (vztahována k celkové ploše parcely): (170,249) / 1000 = 0,1702 -> **17,02%**
- zastavěnost (včetně zpomenutých ploch, celá plocha parcely): (235,171) / 1000 = 0,2352 -> **23,52%**
- zastavěnost (včetně zpomenutých ploch, zastavěná plocha parcely): (235,171) / 881 = 0,2669 -> **26,69%**

DODATEK č. 1 KE SMLouvĚ O PROVÁDĚNÍ STACIONÁRNÍHO SBĚRU ODPADŮ

Smluvní strany

Provozovatel.

David Fidler SBĚRNÉ SUROVINY D.F.
Slunečnicová 2283/42, 106 00 Praha 10
Bankovní spojení: ČS- Praha 9 255121349/0800
IČO: 70762881
DIČ: 6711102002
Provoz Úvaly, Škvorecká 33, 25082
Tel: 603584251
Email: fidler.d@seznam.cz

a

Objednatel.

Název: **Město Úvaly**
IČO: 00240931
Sídlo: Arnošta z Pardubic 95, 250 82 Úvaly
Zastoupeno: Mgr. Petr Borecký, starosta města
Oprávněn k podpisu: Ing. Alexis Kimbembe – místostarosta města

Telefon: 281 091 111
E-mail: podatelna@mestouvaly.cz
Bankovní spojení: Komerční banka, a.s.
Číslo účtu: 107 – 97200227/0100
Webové stránky: www.mestouvaly.cz
Datová schránka: pa3bvse
Zastoupeno ve věcech: Ing. Renata Stojecová, Ph.D.

sjednávají ke smlouvě o provádění stacionárního sběru odpadů schválené Radou města Úvaly dne 26.5.2020 usnesením č. R-249/2020 (dále jen „smlouva“) **tento dodatek č. 1 smlouvy:**

I.

Předmět dodatku smlouvy

1. Článek 3 Smlouvy se mění takto:

„**Objemný odpad** (komunální odpad) – 200307 (O), **bioodpad** – 200201, **stavební sut'** – 170107, **odpad zemina a kamení** - 170504.

Odpad bude odebírán provozovatelem od objednatele nebo Technických služeb města Úvaly, příspěvková organizace, jako oprávněné osoby, podle zákona o odpadech.“

II.

Závěrečná ustanovení

- Ostatní ujednání Smlouvy zůstávají nezměněna.
- Uzavření tohoto dodatku smlouvy schválila rada Města Úvaly usnesením č. R- [doplní město Úvaly při podpisu] dne [doplní město Úvaly při podpisu] a pověřilo **místostarostu města Ing. Alexise Kimbembeho** k jejímu podpisu. Tento dodatek smlouvy

nabývá platnosti a účinnosti dnem podpisu poslední smluvní stranou za schválení rady města Úvaly.

3. Tento dodatek smlouvy je vyhotoven ve **4** stejnopisech s platností originálu, z nichž jedno vyhotovení obdrží zhotovitel a tři vyhotovení obdrží objednatel po podpisu této smlouvy.
4. S odkazem na ust. § 3 odst. 2 písm. k) zákona 340/2015 Sb. o registru smluv, není povinnost tuto smlouvu registrovat v Registru smluv.
5. Strany po přečtení tohoto dodatku prohlašují, že souhlasí s jeho obsahem, což potvrzují svými podpisy.

V Úvalech dne **[doplní se při podpisu]**

V **[doplní se při podpisu]** dne **[doplní se při podpisu]**

Za objednatele

Za zhotovitele

Ing. Alexis Kimbembe
místostarosta města Úvaly

David Fidler

DOHODA

o úhradě škody spáchané trestným činem

Jmeno:
RČ:
bytem:
GSM:
E-mail:

(dále jen „**dlužník**“)

a

Název:	Město Úvaly
IČO:	00240931
Sídlo:	Arnošta z Pardubic 95, 250 82 Úvaly
Zastoupeno:	Mgr. Petr Borecký, starosta města
Oprávněn k podpisu:	Jana Tesařová, tajemnice městského úřadu Úvaly
Telefon:	281 091 111
E-mail:	podatelna@mestouvaly.cz
Bankovní spojení:	Komerční banka, a.s.
Číslo účtu:	107 – 97200227/0100
Webové stránky:	www.mestouvaly.cz
Datová schránka:	pa3bvse

(dále jen „**město Úvaly**“)

(společně též jako „**smluvní strany**“)

Smluvní strany uzavírají v souladu s ust. § 1746 odst. 2 a § 1949 zákona 89/2012 Sb., občanský zákoník, ve znění pozdějších předpisů (dále jen „občanský zákoník“) **tuto dohodu o narovnání škody spáchané trestným činem** (dále jen „smlouva“):

I. PŘEDMĚT SMLOUVY

- Dlužník je z rozhodnutí soudu v trestním řízení 38 T 182/2018-635 ze dne 2.10.2018, uhradit, společně s dalšími pěti osobami, škodu městu Úvaly v celkové výši 32.702,- Kč.
- Město a dlužník se dohodli, že dlužník uhradí 1/5 škody způsobené městu, tedy **částku 6.540,40 Kč** na bankovní účet města Úvaly číslo **107 – 97200227/0100** pod **variabilním symbolem rodné číslo (RČ) dlužníka**, a to **do 5 dnů od podpisu této smlouvy**.
- Úhradou dlužné částky uvedené v odstavci 2 považuje město Úvaly všechny závazky dlužníka vůči městu vzniklé trestným činem a splatné rozhodnutím soudu uvedeným v odstavci 1 za vyrované a nebude dále ničeho od dlužníka požadovat.
- V souladu s ust. § 1949 zák. 89/2012 Sb., občanský zákoník, ve znění pozdějších předpisů, město Úvaly tímto vydává kvintaci úhrady dluhu, a to za podmínky předložení výpisu z bankovního účtu nebo potvrzení z pokladny města Úvaly o zaplacení celé slušné částky sjednané v odstavci 2 společně s touto smlouvou.

II. DALŠÍ USTANOVENÍ

- Dlužník bere na vědomí, že za škodu spáchanou trestným činem jsou odpovědni všichni usvědčení pachatelé (spolupachatelé) společně a nerozdílně, tedy město Úvaly jako poškozený je oprávněno vymáhat celkovou částku od kteréhokoliv z pachatelů.
- Dlužník bere na vědomí, že **v případě neuhrazení dluhu ve sjednané době** (čl. I. odst. 2) **tato smlouva zaniká** a město Úvaly je oprávněno vymáhat po kterémkoli z pachatelů, tedy i po dlužníkovi, celkovou dosud neuhrazenou škodu způsobenou trestným činem.

III. SPOLEČNÁ A ZÁVĚREČNÁ UJEDNÁNÍ

- Práva a povinnosti z této smlouvy vyplývající a ve smlouvě neupravené se řídí příslušnými ustanoveními občanského zákoníku a s obsahem smlouvy souvisejících předpisů.
- Smluvní strany sjednávají, že pokud by bylo jedno z výše uvedených ustanovení zcela nebo zčásti právně neúčinné, zůstává tím nedotčena právní účinnost ostatních ustanovení. Totéž platí i pro případ smluvní mezery.
- Dlužník výslovně prohlašuje, že souhlasí s odesíláním finančních transakcí vyplývajících z této smlouvy na transparentní účet města Úvaly a je seznámen, že bankovní ústav může na takovém účtu nejméně tyto informace: - zúčtovaná částka a měna, datum připsání platby na účet, - popis platby, - název a číslo účtu plátce, - zpráva pro příjemce, - variabilní, - konstantní, - specifický symbol, a i další text byl-li plátcem uveden jakož i text uvedený smluvní stranou k identifikaci platby směrem k veřejnosti.
- Dlužník prohlašuje, že bere na vědomí, že město Úvaly shromažďují osobní údaje druhé smluvní strany, jejích zaměstnanců nebo členů v rozsahu uvedeném touto smlouvou včetně všech případných dodatků smlouvy, zejména jména a příjmení osob, které smlouvu podepisují za smluvní strany, jména a příjmení osob uvedených jako kontakty, včetně případných poskytnutých

či uvedených e-mailů a telefonních čísel, v souladu s Nařízením Evropského parlamentu a Rady č. 2016/679, obecné nařízení o ochraně osobních údajů (GDPR) a zákonem č. 110/2019 Sb., o zpracování osobních údajů, a to za účelem realizace této smlouvy. Osobní údaje shromážděné v souvislosti s touto smlouvou nebudou jiným způsobem smluvními stranami využívány, ledaže tak výslovně vyplývá z právních předpisů platných v České republice nebo byl výslovně poskytnut souhlas subjektem osobních údajů.

5. Smluvní strany jsou srozuměny s tím, že text smlouvy je veřejně přístupnou listinou ve smyslu zákona č. 106/1999 Sb. o svobodném přístupu k informacím, ve znění pozdějších předpisů, a že město Úvaly jako povinný subjekt má povinnost na žádost poskytnout informace o tomto smluvním vztahu včetně poskytnutí kopie smlouvy.
6. Smluvní strany se dohodly na způsobu doručování písemností tak, že lze zásilku zaslat prostřednictvím datové schránky anebo doporučenou zásilkou, která je podána k přepravě držitelem poštovní licence na adresu smluvních stran uvedených v záhlaví této smlouvy. V případě, že se některou ze smluvních stran odeslaná písemnost prostřednictvím držitele poštovní licence vrátí jako nedoručená, považuje se za doručenou dnem následujícím po dni otisku razítka na zásilce, kdy byla poštou odesílateli vrácena; zásilky odeslané prostřednictvím datové schránky se považují za přijaté následující den po umístění do datové schránky příjemce zásilky v systému datových schránek.
7. Písemným kontaktem pro účely této smlouvy se rozumí kontaktní adresa pro písemnou korespondenci prostřednictvím držitele poštovní licence, ID datové schránky smluvní strany, jakož i kontakt i e-mailem, který si strany předaly.
8. Smluvní strany shodně zdůrazňují, že tuto Smlouvu uzavírají se záměrem ve vzájemné dohodě realizovat společný zájem a záměry Smluvních stran. Všechny spory, které vzniknou ze Smlouvy a v souvislosti s ní, se přednostně pokusí vyřešit prokazatelnou dohodou Smluvních stran nebo mediační dohodou podle zákona o mediaci (zákon 202/2012 Sb.).
9. Smluvní strany sjednávají, že rozhodným právem je právo České republiky, rozhodným jazykem je jazyk český a rozhodným soudem je Okresní soud pro Prahu-východ ve věcech, které rozhodují okresní soudy a Krajský soud v Praze ve věcech, které rozhodují krajské soudy.
10. Uzavření této smlouvy schválila Rada města Úvaly **R- _____/2020** ze dne **16.6.2020** a pověřila tajemnici městského úřadu k jejímu podpisu.
11. Tato smlouva nabývá platnosti a účinnosti dnem podpisu poslední smluvní stranou za schválení Radou města Úvaly.
20. S odkazem na ust. § 3 odst. 2 písm. k) zákona 340/2015 Sb. o registru smluv, není povinnost tuto smlouvu registrovat v Registru smluv.
21. Smlouva je vyhotovena v **2** stejnopisech s platností originálu, z nichž **jedn** stejnopis obdrží město Úvaly a **jedn** stejnopis obdrží dlužník
22. Strany po přečtení této smlouvy prohlašují, že souhlasí s jejím obsahem, což stvrzují svými podpisy.

V Úvalech dne _____

V Úvalech dne _____

Za město Úvaly

Jana Tesařová
tajemnice
městského úřadu Úvaly

Johana Petříková

JUDr. Přemysl Hochman

a d v o k á t

Advokátní kancelář Praha 1, Na Florenci 1

Telefon : 224 812 974, 224 810 947,

e-mail : hochman@akflorenc.cz

Identifikátor datové schránky : n8uhiar

Long-Term Credit Corporation (Prague) s.r.o.

Václavské náměstí 808/66

110 00 Praha 1

Věc : předžalobní upomínka podle ustanovení § 142a o.s.ř.

Dovolte mi, abych se v zastoupení svého klienta město Úvaly (kopii plné moci v příloze přikládám), na Vás obrátil v následující právní záležitosti.

S mým klientem jste uzavřeli darovací smlouvu, podle které jste se zavázali odevzdat dar ve výši 150.000,00 Kč ve 3 splátkách po 50.000,00 Kč, vždy do 31.12.2016, 2017 a 2018. Smutnou skutečností zůstává, že jste uhradili pouze první splátku a zbývající dvě splátky nikoliv. Vyzývám Vás tedy k úhradě částky 100.000,00 Kč na účet mého klienta dle uzavřené smlouvy do 8 dnů od obdržení tohoto přípisu. V opačném případě jsem totiž zmocněn již bez dalšího uplatnit zákonný nárok mého klienta soudní cestou.

Pouze pro Vaši informaci Vás upozorňuji, že náklady soudního řízení, které při úspěšném vymáhání této částky budete povinni uhradit, budou činit minimálně 18.000,00 Kč, o které se Váš dluh ještě zvýší.

Rád bych věřil tomu, že k nesplnění Vašeho smluvního závazku došlo pouze opomenutím a svou povinnost splníte. O úhradě dlužné částky očekávám zprávu na adrese své advokátní kanceláře.

V dokonalé účtě

V Praze dne 19.08.2020

Bankovní spojení:
Česká spořitelna, a.s.
pobočka Praha 1, Rytířská 29

JUDr.
Přemysl
Hochman
n

Digitálně
podepsal JUDr.
Přemysl
Hochman
Datum:
2020.08.19
15:07:13 +02'00'



číslo účtu : 1929173319/0800

ZÁSADY BADATELSKÉHO PŘÍSTUPU

DO ARCHIVU KRONIKY MĚSTA ÚVALY

Shromažďování historických materiálů do městského archivu má za cíl uchovat historické materiály a sbírky pro budoucí potřeby, pro práci kronikáře a k badatelským účelům dalších zájemců.

Obsah archivu kroniky města

Badatelský řád popisuje přístup k historickým materiálům Města Úvaly uložených v archivu města pro potřeby kroniky města. Jde zejména o materiály:

Katalogizace dokumentů archivu městských kronik podle signatury	
Rozdělení signatur podle abecedy a typu dokumentu	
A	album fotografií
B	(Books) knihy, brožury
C	časopisy
D	DVD,CD
F H	fotografie historická (od nejstarší do roku revoluce listopad 1989)
F S	fotografie současná (od listopadu 1989 včetně do současnosti)
F N	fotografie negativy sklo, celuloid, černobílé, barevné (rozlišení – v popisu)
H	historická data, dokumenty, historické texty
K	kroniky (kromě městských, ty přechází do SOKA) spolků, kopie kronik
L	lidé, osobnosti
M	město Úvaly, znaky, medaile, plakety, artefakty, MR – městská rada
N	noviny, tiskoviny, výstřižky
O	obecní rada
P	politické strany
R	různé (plakáty, mapy
S	spolky, sport, Sokol – texty, zápisy, dokumenty, baráčníci
Š	školství – Základní škola, Mateřské školy, MDDM
T	texty (neoficiální texty, volné listy zápisů a dopisů atp.)
V	výstavy – komplety v uzavřených obalech vhodné k dalšímu použití v celku
Z	zprávy města, administrativa k událostem
ŽÚ	Život Úval – městský časopis ne/svázaný označený rokem vydání

Signatura může být :

- podpis, jméno, značka, autorské označení uměleckého díla
- značka vyjadřující umístění předmětu ve sbírkách (např. knihy v knihovně, listiny v archivu, sbírkového exponátu v muzeu apod.)

Každý dokument má **přírůstkové číslo** automaticky přidělené počítačem podle zapsání do databáze, je neodstranitelné, pouze v případě autorizovaného odstranění dokumentu, a ukazuje, kolik dokumentů bylo do databáze archivu (dále DBA) právě a konečně zapsáno.

Každý dokument s přírůstkovým číslem je opatřen **signaturou**, sloužící k uložení a znovu nalezení dokumentu, jak ručně podle seznamu a popisu úložných boxů (krabic), tak i v DBA v počítači připojeném do systému **Tritius – katalog on-line**.

Historické dokumenty, povětšinou fotografie, jsou uloženy i digitálně, ne v DBA (ta neumožňuje tento druh uložení – zatím vysoká náročnost finanční a datová), ale na DVD přiložených u uložených dokumentů tak, aby bylo možno každý dokument nalézt v katalogu, posléze pod signaturou v určeném boxu a v případě, že je digitalizován, pak zhotovit kopii na požádání u pracovníka, zabývajícího se správou DBA a celého archivu městských kronik.

Přístup k fondům archivu

Studium historických materiálů a nahlížení na ně je upřednostňováno v digitalizované podobě, pokud je dostupná.

Studium a nahlížení na originály historických materiálů lze umožnit badatelům jen při dodržení badatelských zásad nakládání s archiváliemi, v prostorách k tomu určených a za přítomnosti odpovědného pracovníka. Badatelům se předkládají archiválie ke studiu dle provozních a technických možností města s přihlédnutím k významu a účelu nahlížení. Při studiu archiválií dle rozhodnutí dozoru je badatel povinen užívat čisté bílé rukavice.

Digitalizované a na internetu zveřejněné archiválie se běžně badatelům nepředkládají.

Poskytnutí materiálu je na základě vyplněné a doručené „Žádanky o poskytnutí materiálů z archivu“, která obsahuje tyto údaje: jméno, příjmení, adresa a kontaktní údaje (telefon, email) badatele, účel nahlížení, signatura, název, přírůstkové číslo. Vzor žádanky v příloze tohoto dokumentu.

Žádanka musí být doručena emailem na adresu podatelna@mestouvaly.cz nebo v listinné podobě na adresu Městský úřad Úvaly, Arnošta z Pardubic 95, 250 82 Úvaly.

Seznam historických materiálů je dostupný v katalogu archivu kroniky města Úvaly přístupném on-line na adrese: <https://muzeum.tritius.cz/library/kronikauvaly>

Studium a zpřístupnění materiálů je bezplatné.

Výpůjčky z archivu

Originály archiválií se vypůjčují pro výstavní a další účely pouze na základě individuálního posouzení na základě písemné žádosti.

Publikace

Použití kopií a obrazových podob materiálů z archivu je umožněno v rozsahu uvedeném na žádance a je ze strany města Úvaly bezplatné. Badatel je povinen u reprodukce uvést odkaz na původ materiálu „archiv města Úvaly“.

Případná autorská a související práva musí badatel vyrovnat samostatně s původcem či jeho dědici. Jestliže badatel publikuje práci, která vznikla nahlížením do materiálů archivu kroniky města, zašle městu jeden výtisk své publikace.

Příloha

ŽÁDANKA O POSKYTNUTÍ MATERIÁLŮ Z ARCHIVU

Jméno a příjmení žadatele	
Adresa	
Kontaktní údaje	
Telefon:	email:
Účel nahlížení	
Signatura, název	Přírůstkové číslo



Letopisecká komise Rady města Úvaly

Zápis z řádného jednání Letopisecké komise č. 2/2020

Termín	: 20.7.2020 od 17.00 hodin
Místo	: Městský úřad Úvaly, Arnošta z Pardubic 95
Rozdělovník	: Ing. Zdeňka Havránková, Mgr. Alena Janurová, Jana Tesařová, Ing. Lukáš Rubeš, Ing. Vladislav Procházka
Přítomní členové	: Ing. Zdeňka Havránková, Mgr. Alena Janurová, Jana Tesařová, Ing. Lukáš Rubeš, Ing. Vladislav Procházka
Omluveni	: -----
Host:	: -----
Tajemník	: Kamila Budilová

Stav přítomných: 5 + zapisovatel

Program jednání

1.	Zahájení
2.	Kontrola plnění závěrů z minulého jednání LK
3.	Výsledek výběrového řízení na kronikáře města
4.	Projednání retrospektivních kronikářských zápisů za roky 1998 a 1999
5.	Nový termín neuskutečněné premiéry promítání filmové kroniky města (E. Jankovský) za účasti pana M. Kroupy, ředitele Post Bellum
6.	Různé

Ad 1) Zahájení

Předsedkyně komise přivítala přítomné a seznámila je s dnešním programem, program schválen bez připomínek. Komise je usnášení schopná.

Ad 2) Kontrola plnění závěrů z minulého jednání LK:**Ad 4) – 1/2020 Vyjasnění vlastnictví a způsobu využívání 14 dílů Paměti města natočených Klubem přátel historie a přírody**

J. Tesařová informuje, že otázka je řešena právníkem města JUDr. Šebestou, termín má do 31.8.2020.

Ad 5) – 1/2020 Plán natáčení nových dílů Paměti města v roce 2020 – technické provedení a financování

Natáčení s pí. Konečnou je rozjednáno, řeší se možnost zapojení dalších cvičenek Sokola do natáčení. Na září j plánováno natáčení s třemi generacemi dobrovolných hasičů – Šindelářovi.

A. Janurová se dotazuje, jakým způsobem dělá rozhovory s pamětníky škola. J. Tesařová kontaktovala L. Foučkovou a následně informovala: 8 a 9 třídy ZŠ Úvaly se účastní projektu Post Bellum, který je koncipován zejména pro žáky středních škol. Projekt začal již v roce 2019 a je dlouhodobého charakteru. Více informací možno zjistit u pí. uč Valáškové (605 491 178).

Ad 6) – 1/2020 Pravidla zpřístupnění městského historického archivu

L. Rubeš zaslal zásady pravidel zpřístupnění městského historického archivu J. Tesařové, dokument bude probrán s nově jmenovaným kronikářem města a poté bude předložen ke schválení.

L. Rubeš navrhuje, aby byl celý archiv zpřístupněn na webu města. J. Tesařová odpovídá, že po právní stránce není problém, A. Janurová má vše zkatologizované, problémem je dle IT specialisty objem dat a technické možnosti webu města, každopádně je několik možností, jak toto řešit a je zde prostor pro další diskuzi.

V tuto chvíli funguje systém, kde žadatel požádá, A. Janurová vyhledá a informace jsou následně poskytnuty žadateli. J. Tesařová zajistí uvedení informace o způsobu vyžádání informace na webu města v sekci kroniky.

Ad 8) – 1/2020 Plán akcí (75. výročí konce II. světové války, promítání nového dílu Paměti města s p. Jankovským - účast M. Kroupy z Post Bellum s besedou)

Akce, která měla proběhnout v dubnu, byla odložena. Bude se realizovat v roce 2021.

V. Procházka vyvolává diskuzi na téma kolize termínů kulturních akcí. J. Tesařová informuje, že akce města se ZŠ a MDDM jsou synchronizovány, ale spolky v tomto směru nespolupracují a kolizi kulturních akcí tedy nelze zabránit. Většinou se ale jedná o akce pro rozdílné publikum.

Ad 9) – 1/2020 Encyklopedie historie města na webu

A. Janurová informuje, že projekt je v běhu. L. Rubeš nabídl prostor na stránkách uvaly.cz a zmiňuje, že tři fotky umístěné na web měly velký ohlas i u mimo úvalských občanů a podařilo se tímto způsobem získat další informace a fotografie. A. Janurová postupně shromažďuje informace od historických a současných skupin, které bude v budoucnu možno použít pro doplnění např. publikace Úvaly v průběhu staletí, bude-li se aktualizovat.

Ad 10) – 1/2020 Různé (umístění informativní destičky na sochu Petra Šturmy)

V. Procházka informuje, že navázal kontakt s p. Samšiňákem a do konce září zajistí realizaci destičky.

K programu dnešního jednání LK:

Ad 3) Výsledek výběrového řízení na kronikáře města

J. Tesařová informuje, že bylo opakovaně vysáno výběrové řízení na kronikáře města, v řádném termínu byla doručena jedna nabídka, a to od Mgr. Aleny Janurové.

J. Tesařová vyzdvihuje pracovitost, spolehlivost, ochotu a nadšení A. Janurové. Další členové komise se k tomuto názoru připojují. A. Janurová se i nyní aktivně účastní dění ve městě a zaznamenává ho slovně i fotograficky. Daří se jí rozšiřovat i zpětně historický archiv města. A. Janurová je podle názoru členů letopisecké komise v současné době nejvhodnější osobou na funkci kronikáře.

Text usnesení 4/2020	
Letopisecká komise doporučuje radě města navrhnout zastupitelstvu ke schválení jmenování Mgr. Aleny Janurové kronikářkou města.	
Pro	4
Proti	0
Zdržel se	1

Ad 4) Projednání retrospektivních kronikářských zápisů za roky 1998 a 1999

Členům letopisecké komise byly emailem zaslány retrospektivní kronikářské zápisy za rok 1998 a 1999, zpracované Mgr. Janurovou. Členové komise doporučují po zpracování připomínek zápisy ke schválení.

Text usnesení 5/2020		Výsledek hlasování
Letopisecká komise doporučuje radě města ke schválení retrospektivní kronikářské zápisy za rok 1998 a 1999 vypracované Mgr. Alenou Janurovou		
Pro	5	usnesení bylo přijato
Proti	0	
Zdržel se	0	

Ad 5) Nový termín neuskutečněné premiéry promítání filmové kroniky města (E. Jankovský) za účasti pana M. Kroupy, ředitele Post Bellum

Probráno již v bodě Ad 8) – 1/2020

Ad 6) Různé

Z. Havránková doporučuje zakoupit přístup na webové stránky Zpravodaje pro kronikáře a vlastivědné pracovníky. J. Tesařová přislíbila zajistit.

Následuje diskuze k dodržování GDPR při zveřejňování městských kronik. Z. Havránková předkládá vyjádření právníka zveřejněného na zmiňovaném webu pro kronikáře. L. Rubeš reaguje, že není možné provádět cenzuru osobních údajů, J. Tesařová a A. Janurová upozorňují na stanovisko Úřadu pro ochranu osobních údajů (ÚOOÚ), které je směrodatné, a ve kterém je uvedeno, že ochrana osobních údajů se netýká již zveřejněných dat před přijetím zmíněného zákona o ochraně osobních údajů. Nyní se neuvádí osobní data a data o bydlišti a věku. Informace a fotodokumenty převzaté z veřejných zdrojů se v kronikách používají. Kronikář se musí řídit zákonem a stanoviskem ÚOOÚ.

V. Procházka navrhuje oslovit Františka Smolíka s návrhem, aby se stal členem LK. S návrhem všichni souhlasí.

A. Janurová upozorňuje, že 12.9.2020 bude Úvaly projíždět parní vlak, jízdní řád ještě není znám.

Předsedkyně komise poděkovala přítomným za účast a jednání v 18:31 hodin ukončila.

Zapsala: Kamila Budilová

předsedkyně Letopisecké komise
Ing. Zdeňka Havránková

Kronika 1998

Město Úvaly, Středočeský kraj

Kronika byla projednána a schválena na jednání rady města dne

Podpis starosty:

Podpis pověřeného správce archivu městských kronik, který kroniku retrospektivně sestavil a doplnil:

Kronika má 61 stran, slovy: šedesát jedna

Obsah

Kronika 1998	1
Životopis kronikáře.....	5
Úvod.....	6
Úvaly nechtějí být jen noclehárnou metropole	6
Události doma a ve světě rok 1998 – výběr (zdroj Wikipedie)	7
I. Orgány městské správy	9
Struktura samosprávy	9
Jmenný seznam zastupitelstva města zvolených ve volbách 11/1994	9
Rada města zvolená ve volbách 11/1994.....	9
Jmenný seznam členů nově zvolených zastupitelů v r. 1998	9
Rada města zvolena ve volbách 11/1998.....	10
Komise Rady města:	11
Činnost Rady města:.....	11
Usnesení Rady města podle informací v ŽÚ.....	15
Veřejná zasedání zastupitelů města	18
Různé z Rady města a zasedání městských zastupitelů.....	20
Vodné a stočné v roce 1998	24
Sbor pro občanské záležitosti informuje.....	24
II. Hospodaření města	24
Rozpočet - příjmy	24
Rozpočet - výdaje	24
Zhodnocení hospodaření obce	25
Skládání účtů.....	25
Hlavní investice	26
III. Průmysl, obchod, služby	27
Průmysl	27
Obchody v Úvalech.....	28
Tržiště.....	29
Služby.....	29
IV. Výstavba, doprava.....	30
Sítě	30

Bytová výstavba	31
Domov důchodců	31
Rekonstrukce schodů	31
Doprava.....	32
Autobusy Pražské integrované dopravy zajíždějící za hranice Prahy.....	32
V. Politický a kulturní vývoj, školství.....	32
Politické strany.....	32
Volby do Poslanecké sněmovny Parlamentu ČR.....	32
Volby do zastupitelstev – listopad 1998 – Komunální volby	34
Vítězný únor	35
Policie.....	36
Kultura	36
Knihovna	36
Výročí	37
Plesy	37 38
Hudba.....	38
Výstavy.....	38
Oslavy 80. výročí vzniku Československé republiky	39
Školství	39
Základní škola.....	39
Městský dům dětí a mládeže	40
Spolky.....	40
SK Úvaly.....	40
Cyklistika	40
Cyklotrasy v úvalském okolí.....	40 41
Tenis Club.....	41
Český svaz chovatelů	41
Rybáři	41
Akvaristé Úvaly.....	41
Junák	41
Sdružení zdravotně postižených	41 42

Klub důchodců.....	42
Hasiči.....	42
Baráčníci.....	42
Církev.....	42
VI. Životní prostředí.....	44
Nebezpečné odpady.....	44
Co v Úvalech pijeme.....	44
Havárie na povodí Výmoly.....	45
Počasí.....	45
Rybníky.....	46
Příroda.....	47
VII.Obyvatelstvo.....	47
VIII.Různé.....	4748
Jiří Dědina.....	48
Pěší turistika - Úvaly.....	48
Regionální informace na internetu.....	48
Internet.....	48
Wikipedie.....	49
Historie mobilních telefonů.....	50
Výběrového řízení na kronikáře města.....	50
Diskusní večer se starostou.....	5051
Široká diskuse občana a zastupitele Františka Lajtnera.....	51
Jdeme k volbám! Je koho volit!.....	51
Městu trochu chybí vlastní tvář, říká starosta Úval.....	51
Třetí okupace ... Lenka Mandová.....	52
Socha Arnošta z Pardubic dokončena.....	5253
Pes přítel člověka –.....	53
Otevřená tuberkulóza.....	53
Patnáctiletý slib.....	53
Petice.....	5354
Veřejná diskuse v ŽÚ 12/1998.....	54

Lékařské pohotovosti v ŽÚ 12/1998	54
Historie vesnic v okolí Úval	54
Kriminalita	54
Napsali o nás	56
Dodatek	60
Zkratky:	61

Retrospektivní zápis je zpracován podle materiálů shromážděných kronikářem Ing. Miloslavem Bredou, který zanechal kronikářský zápis za rok 1998 na CD v rozpracovaném konceptu. Shromážděné materiály a informace z archivu městských kronik a měsíčníku Života Úval zapsala a doplnila Mgr. Alena Janurová – správce archivu městských kronik v roce 2020.

Záznamy M. Bredy jsou ponechány v původním znění a *nové, doplňující informace, jsou psány kurzívou. Je zachována struktura zápisu M. Bredy - členění do jednotlivých kapitol, přestože se liší od let minulých, podává však dobrý přehled o dění ve městě. Podle současného zákona (r.2019) o ochraně osobních údajů jsou odstraněny údaje o rodných číslech zastupitelů a jiných zmíněných občanů, kde takové údaje byly uvedeny.*

Životopis kronikáře

Ing. Breda Miloslav

Narodil se v roce 1936, absolvoval vysokoškolské vzdělání – fakultu jaderné a technické fyziky. Zaměstnán byl v Ústavu pro výzkum a výrobu radioizotopů, posléze ve Výzkumném ústavu pozemních staveb Praha, jako vedoucí radioizotopového pracoviště VÚPS. Později založil soukromou firmu na měření radonu a projekty protiradonových opatření. Od ledna 1995 byl tajemníkem Městského úřadu Úvaly, dříve poslancem MNV Úvaly a členem rady MěÚ. Usnesením rady č. 9903 byl jmenován kronikářem města od 1. ledna 1998. Ze shromážděných podkladů PhDr. Sedlmajera zpracoval informace pro zápisy let

1986 až 1989 a rok 2001 až 2002 v rámci své funkce kronikáře. Zápisy pro kroniky ponechal pouze v kusých konceptech, které je nutno doplňovat a ověřovat. Žádnou z kronik, stejně jako někteří předchozí kronikáři, nedotáhl ke konečné verzi a schválení. Funkci kronikáře ukončil k 30. listopadu 2003. Kroniky 1986 až 1989 podle jeho konceptů zpracoval kronikář dr. Vítězslav Pokorný, který byl kronikářem města roku 2004.

Úvod

Úvodem zápisu možno konstatovat, že v průběhu roku nedošlo k významným či tragickým událostem.

Podle vyjádření nezávislého auditora bylo hospodaření města bez výhrad, rozpočet města nebyl překročen, převážná část finančních prostředků (32,18 mil. Kč) byla směřována do investiční výstavby města, menší část (cca 23,4 mil. Kč) využita na zajištění provozu města.

Podrobnější informace je možno získat v následujícím textu kroniky a návazných podkladech.

(Poznámka: podle kronikáře se zdá, že se v ČR a ve světě neudálo nic zvláštního, co by mohlo ovlivnit život občanů v Úvalech. Přesto podle mediálních zpráv a přehledu z internetových encyklopedických databází, které možná nebyly v letech pořizování konceptů kronik ještě zcela dostupné, lze nalézt zmínky o událostech se vztahem obecným i konkrétním k Úvalům. Proto je dodatečně doplňuji a přidávám do úvodu kroniky s tím, že volnou přílohou kroniky jsou plná znění mediálních zmínek o samotných Úvalech, Janurová 2020).

Úvaly nechtějí být jen noclehárnou metropole

Myšlení značné části úvalských občanů té doby, tedy i stav města, společnosti a celkovou charakteristiku úvodem, dokládá článek Benešovského deníku z 1.9.1998 str.7:

Úvaly budí dojem idylického místa na východním okraji Prahy. Žije v nich téměř pět tisíc obyvatel. Leží dvacet dva kilometry od centra metropole v okrese Praha-východ a většinu města tvoří zástavba rodinných domků. Do centra odtud dojede vlak za dvacet osm minut, jezdí minimálně každou hodinu a během špiček

dokonce třikrát za hodinu. Tak se staly Úvaly noclehárnou hlavního města. Městští radní nejsou s touto skutečností spokojeni a hledají východiska. Jenže většina obyvatel jezdí za prací do centra a nevdá jim ani zajet vlakem do kina či divadla. Na organizování vlastní kulturní činnosti, například v minulosti aktivního ochotnického divadla, nikdo nemá čas ani náladu. Možná ale, že opomíjení kulturního života v obci napomohla i skutečnost, že zdejší městský úřad přišel o kulturní dům. Nebyly síly a prostředky k jeho získání a přebudování. Lidé nadávají i na rozkopané ulice. Zvlněný terén, který vytváří jinak přívětivý vzhled města, komplikuje pokládání kanalizace, vodovodu, plynu a dalších inženýrských sítí. Letos se začala stavět vodovodní síť, připravuje se modernizace kanalizace a stavba čistírny odpadních vod. Pokud to půjde, měly by být obě náročné stavby dokončeny v roce 2001. Také plynofikace je z pětaosmdesáti procent provedena. Zbývající část má být dokončena do dvou let. Protože nelze zatím do výkopů položit všechny inženýrské sítě najednou, Úvaly jsou permanentně rozkopané. S tím ovšem souvisí i množství divokých skládek v okolí města. Hlavní viníci jsou Pražané, kteří sem odpadky vozí v nočních hodinách. Bez viny ovšem nejsou ani Úvalští. Jenom permanentní odstraňování skládek stojí radnici spoustu peněz, času a úsilí. Blíží se podzimní volby, někteří občané se domnívají, že bude třeba po osmi letech, co je ve funkci zdejší starosta Ivan Černý a jeho radní, vyměnit členy zastupitelstva. Otázkou ale je, zda se novým tvářím podaří zlomit dosavadní problémy, když právě Černý a jeho spolupracovníci na radnici nepatřili ke špatným, málo aktivním či neoblíbeným funkcionářům . . . (bra)

Události doma a ve světě rok 1998 – výběr (zdroj Wikipedie)

- 2. ledna – Josef Tošovský byl jmenován premiérem tzv. *přechodné úřednické vlády*.
- 12. ledna – Byl spuštěn internetový zpravodajský portál iDNES.cz.
- 20. ledna – Václav Havel byl zvolen českým prezidentem na druhé funkční období.
- 22. ledna – Protiklausovské křídlo ODS zaregistrovalo novou stranu – Unii Svobody.
- 22. února – Čeští hokejisté získali na Zimních olympijských hrách v Naganu zlaté medaile.
- 19. června a 20. června – V předčasných parlamentních volbách poprvé zvítězila ČSSD (32,31 %). ODS získala 27,74 % hlasů, KSČM 11,03 %, KDU-ČSL 9 % a Unie Svobody 8,6 %.
- 2. července – V Brně byla otevřena první funkční mešita v Česku.
- 9. července – Byla uzavřena tzv. Opoziční smlouvu mezi ODS a ČSSD.
- 17. července – Vláda Josefa Tošovského podala demisi.

- 22. července – Byla jmenována vláda Miloše Zemana.
- 22. a 23. července – Při povodni ve Východních Čechách zahynulo 6 lidí.
- 30. července – V Ústí nad Labem byl dán do provozu Mariánský most.
- 8. listopadu – Otevřena trasa IV.B pražského metra v délce 6,3 km.
- Společnost *Ahold Czech Republic* začala provozovat hypermarkety Hypernova (od roku 2009 Albert supermarket a Albert hypermarket) .

Svět:

- 21. ledna – Papež Jan Pavel II. poprvé navštívil Kubu.
- 24. ledna – Americký prezident Bill Clinton lhal v televizi o svém vztahu se stážistkou Monikou Lewinskou.
- 3. února – Letoun americké armády Northrop Grumman EA-6B Prowler u italského města Cavalese za letu přetnul lano turistické lanovky a přitom zahynulo 20 osob z Itálie, Německa, Belgie a Nizozemska.
- 23. února – Usáma bin Ládín vydal fatvu, kterou vyhlásil džihád proti židům a křesťákům.
- 28. února – Vypukla válka v Kosovu.
- červen–září – Při povodních na čínské řece Jang-c'-ťiang zahynulo 3 704 lidí.
- 25. června – Americká firma Microsoft uvedla na trh operační systém Windows 98.
- 20. července – Při povodni ve slovenských obcích Renčišov, Uzovské Pekľany a Jarovnice v okrese Sabinov zahynulo 58 lidí.
- 7. srpna – Při teroristickém útoku na americká velvyslanectví v Nairobi a Dar-es-Salaamu zahynulo 225 osob.
- 20. srpna – V reakci na teroristické útoky na americká velvyslanectví odpálila americká armáda přes 70 střel Tomahawk proti cílům v Afghánistánu a Súdánu.
- 2. září – Při letecké nehodě u kanadského pobřeží zahynulo všech 229 osob na palubě.
- 4. září – Byl spuštěn celosvětový vyhledávač Google, který se později stal nejnavštěvovanější stránkou na internetu.
- Září na Slovensku - V důsledku porážky HZDS ve volbách, rezignoval Vladimír Mečiar na poslanecký mandát.
- 29. října – Během Hurikánu Mitch ve Střední Americe zahynulo okolo 11 000 lidí, především v Hondurasu, Guatemale a Nikaragui. 2,7 milionu osob zůstalo bez domova.
- 30. října – Na Slovensku byla jmenována vláda Mikuláše Dzurindy.
- 16.–19. prosince – Spojené státy a Velká Británie provedly operaci Pouštní Liška, kdy bylo bombardováno asi 100 různých cílů v Iráku.
- Joseph Ratzinger otevřel archivy inkvizice.

I. Orgány městské správy

Struktura samosprávy

Zastupitelstvo města (15 členů)

Rada města (5 zastupitelů)

Jmenný seznam zastupitelstva města zvolených ve volbách 11/1994

Ing. Ivan ČERNÝ (*1947) nezávislý, starosta města

Ing. Zdena HAVRÁNKOVÁ (*1956) nezávislá (po resignaci Ing.V. Baumanové)

Martin HLÁVKA (*1968) nezávislý, člen rady (po resignaci Ing. T. Bašty)

Miloslav KOLAŘÍK (*1949) nezávislý

Jan KRÁL (*19..) nezávislý

Roman KROUTIL (*1962) nezávislý, člen rady

František LAJTNER (*1935), KSČM

Ing. Jaroslav PERGLER (*19..) nezávislý

Jana POSPÍŠILOVÁ (*19..) nezávislá

Ing. Vladislav PROCHÁZKA (*19..) nezávislý (po rezignaci Ing. J. Horáka)

Radovan SKŘIVAN (*1953), nezávislý, člen rady

František SRB (*1937), KSČM

Vladimír ŠELÍŘ (*1963) ODS

Ing. Miloslav VLASÁK (*19..) KDU

Ing. Jitka VYSKOČILOVÁ (*1944) ODS, člen rady

Rada města zvolená ve volbách 11/1994

Ing. Ivan ČERNÝ, (*1947) nezávislý, starosta města,

Martin HLÁVKA (*1968) nezávislý, člen rady

Roman KROUTIL (*1962) nezávislý, člen rady

Radovan SKŘIVAN (*1953), nezávislý, člen rady

Ing. Jitka VYSKOČILOVÁ (*1944) ODS, člen rady

Po volbách konaných 13. a 14. listopadu 1998:

Jmenný seznam členů nově zvolených zastupitelů v r. 1998

Jan BURZANOVSKÝ (*1958) nezávislý

Ing. Ivan ČERNÝ (* 1947) nezávislý

Martin HLÁVKA (1968) nezávislý

František JEDON (*1948) nezávislý

Miloslav KOLAŘÍK (*1949) nezávislý

Roman KROUTIL (* 1962) nezávislý

František LAJTNER (*1935) KSČM
 Ing. Ladislav MORÁVEK (* 1947) KSČM
 Radovan SKŘIVAN (* 1953) nezávislý
 Ing. Vladimír STRUSKA (* 1961) ODS
 Vladimír ŠELÍŘ (* 1963) ODS
 Jana TŮMOVÁ (* 1950) nezávislá
 Ing. Miroslav VČELÁK (* 1963) nezávislý
 Ing. Jitka VYSKOČILOVÁ (* 1944) ODS
 Ing. Dušan ZAHRÁDKA (* 1955) nezávislý

V souladu se zákonem byly v roce 1998 volby nových zastupitelů a na jejich prvním veřejném zasedání byly zvoleni: starosta, zástupce starosty a rada města:

Usnesení č. 001: Zastupitelstvo města schvaluje v souladu s §29 zákona č. 367/1990 Sb. o obcích ve znění pozdějších předpisů, platnost voleb členů městského zastupitelstva.

Usnesení č. 002: Zastupitelstvo města volí Ing. Ivana ČERNÉHO starostou města.

Usnesení č. 003: Zastupitelstvo města schválilo návrh na 1 zástupce starosty města jako neuvolněného člena zastupitelstva.

Usnesení č. 004: Zastupitelstvo města volí Janu TŮMOVOU zástupcem starosty města.

Usnesení č. 005: Zastupitelstvo města volí 1) Jana BURZANOVSKÉHO, 2) Radovana SKŘIVANA, 3) pana Ing. Dušana ZAHRÁDKU členy Rady města.

Rada města zvolena ve volbách 11/1998

Ing. Ivan ČERNÝ, (*1947), starosta města

Jana TŮMOVÁ, (*1950), zástupce starosty, neuvolněný člen Zastupitelstva města

Jan BURZANOVSKÝ, (*1950), člen rady MZ, neuvolněný člen ZM

Radovan SKŘIVAN, (*1953), člen rady MZ, neuvolněný člen ZM

Ing. Dušan ZAHRÁDKA, (*1955), člen rady MZ, neuvolněný člen ZM

Dále byly na ustavujícím zasedání zvoleni zástupci města do dalších institucí:

Usnesení č. 006: Zastupitelstvo města volí 1) Ing. Ivana ČERNÉHO, 2) Ing. Jitku VYSKOČILOVOU, 3) Radovana SKŘIVANA za zástupce Úval do okresního shromáždění Praha-východ.

Usnesení č. 007: Zastupitelstvo města schvaluje kandidáty:

1) pana Mgr. Jiřího ZBEJVALA, 2) Marii FRÝDMANOVOU,

3) pana Ing. Miloslava BREDU na zástupce Úval v orgánech Všeobecné zdravotní pojišťovny pobočky Praha-východ.

Komise Rady města:

Finanční komise - předseda : Ing. J. Vyskočilová
 Kontrolní komise - předseda : Ing. L. Morávek
 Přestupková komise - předseda: JUDR. V. Kyrál
 Komise výstavby a dopravy - předseda: R. Kroutil
 Komise školská, mládeže a kultury - předseda: Ing. D. Zahrádka
 Komise bytová - předseda : F. Jedon
 Komise veřejného pořádku a životního prostředí - předseda: F. Lajtner
 Komise evidence a likvidace majetku města - předseda: R. Skřivan

V ŽÚ 2/1999 se hovoří o komisích RMZ, náplni jejich práce podle zákona č.367/1990 Sb. o obcích ve volebním období 1994-98. Rozhovor s bývalými předsedy vedla redaktorka Lenka Mandová, která uvádí i nově zvolené předsedy komisí v tomto volebním období. (Poznámka Janurová 2020 – teprve podle nového zákona o obcích č. 180/2000 Sb. zřizují obce výbory a komise, zejména finanční a kontrolní výbor).

Činnost Rady města:

ŽÚ 1/1998 informuje o jednání Rady města z 2.12.1997 – projednání rozpočtu na rok 1998, tabulka a grafy rozdělení rozpočtu města. Zastupitelstvo schválilo rozpočet města pro rok 1998 dne 9.12.1997, dále schválilo dokončenou vyhlášku o schůdnosti a sjízdnosti místních komunikací a oznámilo změnu zákona o odpadech platného od 1.1.1998.

ŽÚ 3/1998 informuje o cenách – poplatcích - za svoz domovního odpadu. Nárůst cen je postupný, ke zvýšení dojde od 1.7.1998 do konce roku. Od 1.1.1999 vždy nastane nárůst cen v pololetí. V článku Kolik zaplatíme za popelnice patří i přehledná tabulka poplatků za svoz domovního odpadu. Nejvíce se zvýší cena za vyvezení malé popelnice – z původních 161,50 Kč stávající ceny do konce roku 1999 na 303,- Kč. Město vyzývá občany, aby uzavřeli smlouvu o svozu tuhých odpadů.

V ŽÚ 3/1998 se dočteme, že RM souhlasila s rozšířením sběrových míst separovaného odpadu ze tří na šest, včetně rozšíření o nádoby na plasty. Svoz bude zajišťovat firma COMPAG.

*ŽÚ 7/1998 podává úplný přehled poplatků za svoz odpadu a popelnicové nádoby, to vše ve zveřejněné **vyhlášce města č.18/98** o stanovení úhrady za svoz, třídění a zneškodňování komunálního odpadu pro fyzické osoby na území města Úvaly.*

(Poznámka: podobně dále pokračuje informace kronikáře, upřesněna o čísla usnesení).

Rada města se pravidelně zabývala řešením problémů spojených s likvidací komunálních odpadů.

Např. na svém zasedání za přítomnosti dalších pozvaných členů městského zastupitelstva (3 omluveni) jedním z bodů programu byla informace o **nákladech spojených se svozem TKO** - popelnic a stanovení stočného pro rok 1998, v návaznosti na usnesení č.704/97 a usnesení MZ č.14/16/97 a 15/16/97.

Přítomní byli informováni o výsledku jednání s firmou COMPAG. V průběhu roku 1998 se předpokládá postupný nárůst ceny (cca o 15% za čtvrtletí).

V tomto smyslu byla s firmou COMPAG uzavřena smlouva pro rok 1998.

Nálepky na popelnice (proti dokladu o zaplacení) byly vydány v druhé polovině února.

S poukazem na praxi v jiných městech se hledá jiná forma úhrady nákladů na likvidaci odpadů, např. dvousložková platba (paušál + svoz a uložení) nebo celoplošný paušál vztažený na obyvatele, bez ohledu na velikost popelnice, apod.

Usnesením č. 900/98 Rada města odsouhlasila **novou cenu vodného** od 1.9.1998 pro domácnosti ve výši 17,57Kč/m³ včetně DPH, pro ostatní odběratele ve výši 22,13Kč/m³ včetně DPH.

Přítomní zastupitelé byli rovněž informováni o výsledku jednání s firmou VaK Mladá Boleslav. Kontrola a rozbor jejich nákladů na zajištění chodu splaškové kanalizace a ČOV I v Úvalech, nepřineslo podstatné snížení měrných nákladů na stočné.

Po zpřesnění a prověření seznamů občanů připojených na stávající splaškovou kanalizaci odsouhlasila RM stočné ve výši 39,90 - Kč/m³.

RM rovněž projednala výši a způsob vyplácení příspěvku na stočné. Konečný návrh zohledňuje různé způsoby platby, sociální situaci žadatele a možnosti města:

a) V případech, kdy je proveden odvoz ze žumpy fekálním vozem, bude příspěvek města ve výši 20,- Kč na každý m³ pomocí kuponů, které je možno zakoupit na finančním odboru MěÚ.

b) V případech, kdy je stočné vyměřeno jako paušál dle tabulek (tj. 46 m³ na osobu a rok), bude příspěvek města proplácen ve výši 20,- Kč na každý m³ - stočné na základě předložených zaplacených faktur VaK za jednotlivá čtvrtletí.

c) V případech, kdy stočné je odvozeno od objemu odebrané vody (vodného), je příspěvek města na stočné (ve výši 20,- Kč na každý m³) podmíněn tím, že bude odebráno více než 25 m³ vody na osobu a rok tj. příspěvek bude vyplácen po celoročním zúčtování stočného na celý účtovaný objem.

d) U bytových domů, kde je jediným zdrojem vody vodovodní přípojka z veřejného vodovodu, bude příspěvek proplácen v jednotlivých čtvrtletích na základě předložených zaplacených faktur VaK za jednotlivá čtvrtletí, za všechny m³.

e) Občané s příjmem pod hranicí životního minima mohou požádat o příspěvek na stočné prostřednictvím sociálního odboru MěÚ. Příspěvek bude vyplácen i pod stanovenou hranici 25 m³.

(Podrobný článek se nachází v ŽÚ 2/1998 a informace v kapitole Vodné a stočné).

Usnesení č. 746/98

RM byla seznámena se stanoviskem občanů a doporučila VZMZ souhlasit s tím, aby nová ulice, v úseku od ul. Purkyňova k bývalému strážnímu domku ČD, byla pojmenována: ulice Pernerova.

RM byla informována o řešení majetkových vztahů k pozemkům města v areálu MULTITEC, se zpřesněným snímkem pozemkové mapy.

Usnesení č. 798/98

RM doporučuje VZMZ souhlasit s odprodejem pozemků ve vlastnictví města a dořešit tak majetkoprávní vztahy se s.r.o. MULTITEC. Současně ukládá vedoucímu správě majetku města tento záměr zveřejnit.

Pan Kočárník informoval radu o místním rozhlasu, o technickém stavu rozvodů a amplionů. S poukazem na moderní informační systémy (bezdrátový přenos, lokální televizní kanál apod.) doporučil nevyužít nabídku firmy p. Šimůnka z Březí na rekonstrukci stávajícího městského rozhlasu, který je v desolátním stavu, údajně již navržen ke zrušení a vyřazení z evidence.

Rada souhlasí a doporučuje jeho likvidaci (dle směrnice) a případný odprodej.

Usnesení č. 835/98

RM schvaluje vyhlášku č. 19/98, kterou se stanoví koeficient růstu nájemného v závislosti na velikosti obce ve výši $K_v = 1,08$ pro období od 1.7.1998 do 30.6.1999 s účinností od 1.7.1998.

RM ukládá vedoucímu OSMM okamžité zveřejnění vyhlášky obvyklým způsobem.

Pí. Reicheltová, vedoucí odboru výstavby, informovala přítomné o stížnosti manželů Formanových, které je formulováno jako odvolání proti zamítavému rozhodnutí odboru výstavby na příjezd k jejich parcele po Bendlově stezce.

Vzhledem k tomu, že jednání s majiteli pozemků vhodných pro zřízení propojovací cesty do ulice Podhájí se prodlužuje, odsouhlasila rada přechodné opatření na zajištění příjezdu po Bendlově stezce pro Volšovi a Formanovi, a to tak, že bude vybudována zábrana, která umožní vjezd jen výše jmenovaným do doby, než bude zřízen definitivní příjezd z ulice Podhájí.

Usnesením č. 886/98 Rada MZ souhlasí tímto přechodným opatřením.

Pan Kočárník informoval o záměru úpravy nájemného ve zdravotním středisku pro rok 1999. Všichni nájemci, včetně lékárny, mají shodné nájemné (440,- Kč/m²/rok). Po projednání a zvážení situace rozhodla rada hlasováním o úpravě, tj. navýšení o 10%. Usnesením č. 940/98 RM souhlasí se zvýšením nájemného za pronájem nebytových prostor zdravotního střediska jednotně o 10 %, tj. koeficient 1,10.

Pan Kočárník informoval o pojištění majetku města u Živnostenské pojišťovny. V současné době smlouva již uzavřená nevyjadřuje hodnoty nemovitostí, přestože k ní již bylo uzavřeno 6 dodatků. Nově navržená smlouva zohledňuje navýšení ceny nemovitostí cca o 30 % a poskytuje slevu na úhradu pojistného o 4 - 5 tis. Kč (pojistné 220 tis. Kč na rok 1999).

Usnesení č. 959/98

RM odsouhlasila úpravu pojistné smlouvy na majetek města navýšený na hodnotu 265 890 00,- Kč s platností od 1. 1. 1999.

RM byla písemně podrobně informována o současné situaci se zajišťováním bankovních služeb (Komerční banka, Agrobanka). Po zvážení výhod a nevýhod rada souhlasila se záměrem neměnit současný stav, ale zajistit:

- a) kontakt s jednotlivými bankami prostřednictvím jednatelství v Českém Brodě,
- b) zajistit materiálně i organizačně možnost operativního elektronického styku (programy BANK/KLIENT a KB-DATA).

Usnesení č. 853/98

a) Rada města jmenuje p. Petra JUNKA velitelem Sboru dobrovolných hasičů Úvaly s platností od 1. 6. 1998.

b) Rada souhlasí s uzavřením dohody na výkon funkce velitele SDH Úvaly se zatříděním v 7. třídě, 2. stupni v rozsahu cca 25 hodin měsíčně.

RM byla seznámena s návrhem Ing. Kolouchové, který se týkal výstavby tržiště v Husově ul. a s žádoucí potřebou obyvatel města zřídit v této lokalitě také veřejné WC.

Jako prozatímní opatření je navrženo umístění chemického WC, které město zakoupí a umístí na tržišti Ing. Kolouchové s jejím souhlasem (*Poznámka*

Janurová 2019 – tržiště bylo otevřeno velmi krátce a nemělo WC, ve dvoře čp. 77 bylo „zapadlé“, nedostatečně propagované. V archivu fotografií (signatura FS) se nachází pár černobílých snímků ze slavnostního otevření za účasti jen pracovníků MěÚ).

Usnesení č. 008: Zastupitelstvo města schvaluje přijetí daru městu Úvaly, případně koupi za symbolickou cenu 1 Kč, od paní Oldřišky Boháčové a to pozemkové parcely pč. 3235/2 k.ú.Úvaly o výměře 47 437 m².

Vzhledem k tomu, že kronikář uváděl informace podle čísel jednacích a ne podle data zasedání, opakuji pro život v obci nejdůležitější usnesení tak, jak byla uvedena v ŽÚ t.r.

Usnesení Rady města podle informací v ŽÚ

*V ŽÚ 3/1998 informace o jednání **Rady MZ 26. 1.1998**, mimo jiné: byla odsouhlasena finanční částka za projektovou dokumentaci plynofikace Horoušanky; RM byla informována o negativním vyjádření hygieniků ke školní kuchyni a jídelně – dvě varianty řešení, podána žádost na MF o mimořádnou účelovou dotaci; RM jednala rovněž o nedostatečné kapacitě školy; o pronájmu rybářské chaty spolku akvaristů; byla jmenována ředitelka MDDM Jana Pospíšilová; byla odsouhlasena bezúročná půjčka sl. Ivě Havlíkové – účast na mezinárodní těsnopisecké soutěži ve Švýcarsku. Zatím bezúspěšné řešení je u dohody s vlastníkem domu čp. 62 na náměstí Arnošta z Pardubic – oprava venkovní omítky domu, odbor výstavby má jednat znovu.*

Bylo ukončeno výběrové řízení na provoz a údržbu veřejného osvětlení – zvolena firma Genos (smlouva na 5 let).

*V ŽÚ 4/1998 uveřejňuje usnesení z jednání **Rady MZ z 9. 3. 1998** – výstavba ČOV II a provoz koupaliště – rada požaduje provázanost a zachování stavu a provozu koupaliště – jedná se o stavbu v blízkosti a potřeby umožnění průjezdu (stavba hlavního přivaděče odkanalizované vody); také mj. byl také odsouhlasen pronájem pozemků pč. 3580 pro nekomerční využití za symbolický nájem 1,- Kč na rok na 5 let kynologickému klubu.*

*V ŽÚ 5/1998 informace o jednání **Rady MZ z 6. 4. 1998** – dodatek ke smlouvě s firmou VRV – inženýrská činnost při výstavbě ČOV II; byla projednána nutná kontrola rychlosti aut v ul. Pražská; uloženo zadání zaměření stávajícího objektu čp. 65 a čp. 18 na nám. Arnošta z Pardubic – budoucí radnice města; bylo doporučeno dořešení majetkoprávních vztahů a areálu MULTITEC; projednán nájem pozemku pro SK Úvaly a Tenis Club;*

V ŽÚ 6/1998 informace o jednání **Rady MZ 20. 4. a 4. 5.** – mimo jiné získání pozemků Na Ztraceném korci od Misárků a souhlas s věcným břemenem – ti odprodej za úřední cenu odmítají, žádají směnu za stavební pozemek, což neřeší přístup a příjezd k chatám a propojení ulic Na Ztraceném korci a Horova. Rada proto uložila odboru výstavby předložit písemně p. Misárkovi výzvu k odprodeji nebo uvalení věcného břemene; opakovaná žádost na ředitelství Policie ČR – zřízení samostatného oddělení v Úvalech, velmi časté krádeže – 7násobné vykradení firmy ABC Real (elektro), která proto končí.

V ŽÚ 7/1998 se nachází **plné znění dopisu starosty I. Černého ředitelství Policie ČR** – žádost o zřízení samostatného oddělení policie ČR v Úvalech ze dne 18. 5. 1998.

V ŽÚ 8/1998 je **plné znění odpovědi ředitele Ulvra** – ... na základě rozboru situace obvodní oddělení zřídit nelze.

V ŽÚ 7/1998 podává informace z jednání **Rady MZ č. 10 a 11/98 z 18. 5. a 1. 6.** – týká se: plynofikace; prodloužení vodovodu Jirenská, územního plánu Horoušanky; problematického chodu ČOV I; kvality pitné vody; růstu koeficientu nájemného z bytů; jednání na Ministerstvu zemědělství o výši dotace a bezúročné půjčky na stavbu ČOV II (68 a 48 mil. Kč), kdy celkové náklady činí 152 mil. Kč; následovalo mimo jiné projednání havarijního stavu rybníku Lhoták, průsaky hráze a špatný stav přelivu, dokumentace; jmenování velitele dobrovolných hasičů Petra Junka.

V ŽÚ 8/1998 je informace z rozšířeného jednání **Rady MZ č.12/98 z 22. 6.** – dotazy zastupitelů k navýšeným položkám rozpočtu, vyžádali si podrobnější informace; dále bylo projednáno: vymezení parkování před zdravotním střediskem; odkoupení hasičského vozu z Říčan; dopis Školskému úřadu – dvě 1. třídy ZŠ nestačí – stanovisko rodičů; p. Parajňák dodá městu bezplatně 4 druhy pohlednic z leteckých snímků – 2 500 kusů zdarma, žádá jen úhradu grafické úpravy; Rada jednala o změně poplatků za hrací automat;

V ŽÚ 9/1998 je informace o **13. jednání rady MZ 20. 7.** – Rada byla informována o výsledku výběrového řízení na dodavatele akce „Plynofikace Úval 1998“, na prvním místě je Plynostav a.s. Pardubice - **a 14. jednání z 10. 8.** – mimo jiné dohoda s Husovou knihovnou Říčany o realizaci Okresního výměnného fondu naučné literatury pro Městskou knihovnu Úvaly; další pomoc oblasti postižené povodní – Skuhrov nad Bělou; záměr likvidace černé skládky na Vinici; prodloužení smlouvy o pronájmu nebytových prostor v objektu TESKO Chmelařské pojišťovně a hudební skupině The Snails.

V ŽÚ 10/1998 je jednání **Rady MZ 31. 8.** – navýšení ceny vodného (ukončení provozu největšího odběratele vody Masného průmyslu); provozování Sběrných surovin v areálu cukrovaru; návrh úpravy kolem pomníku padlých v 1. sv. válce, zlacení písma apod.; vyřazení majetku – mj. odprodej historické hasičské cisterny sběrateli, odprodej ústředny městského rozhlasu a stanového přívěsu za auto; ukončení provozu koupaliště k 6.9.1998 – protokolárně bude předáno stavební firmě IMOS Brno, včetně harmonogramu prací a RM ukládá zahájit reklamační řízení s Vodními stavbami (poznámka: takto stručně je v zápise RM uvedeno, jedná se patrně o reklamaci dřívější práce a zahájení jiné další rekonstrukce); úklid listí jírovce kaštanu je povinností majitelů – spálení – opatření proti klíněnce;

V ŽÚ 11/1998 se nacházejí informace o **16. jednání RM ze 14. 9.** – o dlužném nájemném, o kritické situaci na stavebním úřadu, o umístění tržiště vzhledem k nově otevřené prodejny drogerie. Vzápětí je zveřejněna informace o **17. jednání RM z 28. 9.** – kromě plnění úkolů z minula se jednalo o povolení tvorby dvou retardérů na Pražské ulici na Úvaláku (zraněna chodkyně, návrh p. Martinovského – instaluje z vlastních prostředků dva montované retardéry), zvažována možnost využití radarů, podle starosty Černého je nutné komplexní zvážení dopravní situace ve městě.

V ŽÚ 12/1998 je zápis z **18., 19., a 20. jednání Rady MZ** (12. 10., 20. 10., 9. 11.) ve volebním období. Mimo jiné schvaluje rozšíření vodovodní sítě Jirny – dodavatelem podle výběrového řízení je Plynostav; dále bylo projednáno písemné vyjádření majitelů 3140/1 pozemků na Bendlově stezce – zabránění průjezdu dvoustopých vozidel uvedenou parcelou; pojmenovány byly nově vznikající ulice V Zálesí – název K Hájovně; projednány poplatky za parkování vozidel na veřejných prostranstvích, navrženo zvýšení z původních 300 Kč/m²/rok; areál lomu p.č. 3146 byl pronajat Plynostavu na skladování materiálu, pozastaven požadavek na pronájem lomu od p. Nováka; RMZ pověřila Ing. Vyskočilovou a p. Kočárníka zpracovat návrh dalšího využití objektu čp. 1282, pronájem správci koupaliště apod.; v článku byla uvedena současná finanční situace města – 3 248 tis. Kč převedeno na termínovaný vklad s vyšší úrokovou sazbou. Hledání úspor v položkách Opravy a udržování navrhuje Ing. Vyskočilová.

Starosta I. Černý zde předkládá celé znění usnesení z 20.VZMZ z 20. 10. 1998 o úpravách rozpočtu, protože se jednalo o poslední zasedání RM ve volebním období; mimořádné zasedání řešilo situaci v lokalitě bývalého cukrovaru, jednání s p. Hraníkem o pronájmu části pozemku pč. 299; RMZ vzala na vědomí oznámení kronikáře J. Schneidera o odstoupení z funkce kronikáře.

*V ŽÚ 1/1999 informace z jednání **Rady MZ 8. 12. 98** – nově zvolené zastupitelstvo přítomno na RMZ; z jednání – plynofikace a finální úprava vozovek po ní – Jiráskova a Pražská ul.; změna profilu vodovodního řadu oblast Jirenská; nájemní smlouvy; vánoční příspěvky starším a zdravotně postiženým občanům.*

Veřejná zasedání zastupitelů města

Vzhledem k tomu, že kronikář neuváděl informace VZMZ přidávám výběr z nich: V ŽÚ 4/1998 na VZMZ 3. 3. 1998 v hotelu Sokol informuje starosta občany – v mnou stručně uvedených jednotlivých bodech:

Zaveden platební kalendář na počítači – příjmy a výdaje, bude kontrola hospodaření; nedostatek příjmů vedl k půjčce 10 mil. Kč v loňském roce určených ke splacení faktur za výstavbu na Úvaláku – inž. sítě, kanalizace, vodovod, plyn; projednání zájmu spol. KIS Garant o výstavbu u Horoušánek. Byla řešena hygienická situace ve školní kuchyni (oddělení „špinavého provozu“), zvažována možnost přestavby. Zmíněna byla nedostatečná kapacita základní školy, učebny by mohly být ve školní dílně či mateřské škole. Obnovena neúspěšná jednání s majitelem čp. 62 na náměstí Arnošta z P. – opravení venkovní omítky, opět žádné řešení přes nabídku pomoci od MěÚ. Byl schválen knihovní řád Městské knihovny, její současná finanční i prostorová situace, v r. 2001 končí smlouva s majitelem objektu, jak dál? Bylo rovněž předloženo dvacet změn a doplňků územního plánu, námitky nebyly vzneseny. Řešeny problematicky zaknihované odkoupené pozemky v r. 1938, navrácení část Boháčovům ve stráních Hodova. Byly projednány místní poplatky za herní automaty.

Kromě toho byl připomenut neutěšený stav komunikací. Pro údržbu veřejného osvětlení byla ve výběrovém řízení zvolena firma Genos.

V diskusi vystoupil p. Lajtner, kritika se týkala úklidu ulic při stavbě Domova důchodců a celkové úrovně měsíčníku Života Úval, která podle jeho názoru klesá. Požadoval RMZ, jelikož řídí redakční radu, aby jeho připomínky projednala. Od starosty byl informován, že Rada ani zastupitelstvo a město neřídí redakční radu, ani nehodnotí a nezasahuje do vydávání měsíčníku. Tisk slouží k podávání informací městského úřadu ve městě a ostatní příspěvky jsou nezávislé a každý má možnost vyjádřit svůj názor. Nejsou přípustné pouze články s fašistickým, rasovým a jiným podobným textem.

Široká byla tentokrát i diskuse občanů týkající se běžných problémů výstavby a oprav ve městě. Námětů a podnětů bylo dost, chybí však peníze.

Bude zachována nemocnice v Českém Brodě? – starosta informuje o jednání 9. 2. 1998 – 30 starostů – petice za znovu prošetření rozhodnutí komise převést nemocnici na následnou péči.

V ŽÚ 6/1998 – z jednání **18.VZMZ 12. 5.:** nájemní smlouva TC a SK Úvaly schválena; byl projednána záruka nemovitostmi města za půjčku ve výši 1,53 mil. Kč na plynofikaci od Státního fondu životního prostředí. VZMZ schválilo vyhlášku navazující na zákon o odpadech č.125/1997, který platí od 1. 1. 1998, vydalo ji pod č.17/98 o nakládání s komunálním a stavebním odpadem – přesné znění vyhlášky a vzor Evidenčního listu je obsahem ŽÚ 6/1998 – uvedeny povinnosti každého občana zdržujícího se na území města, místa kam odpad odkládat; připojit se k systému znamená vyplnit EVIDENČNÍ LIST, nepřipojení – předpokládá se, že občan likviduje odpad mimo systém, pak musí vyplnit PROHLÁŠENÍ o samostatném zneškodňování ..., jinak se vystavuje placení pokuty. Projednávání vyhlášky o odpadech VZMZ a plné znění je uveřejněno podrobně v **ŽÚ 6/1998**. V příloze je i Prohlášení o samostatném zneškodňování odpadu za období ... a Evidenční list osob přihlášených do systému nakládání s komunálním odpadem (vyplněné je třeba vrátit na MěÚ).
Sběrný dvůr zahájil činnost v areálu bývalého cukrovaru.

V ŽÚ 7/1998 následuje vyhláška č.18/98 O stanovení úhrady za svoz, třídění a zneškodňování komunálního odpadu pro fyzické osoby na území města Úvaly.

V ŽÚ 8/1998 je usnesení z **19. zasedání VZMZ 9. 7.** – schvaluje úpravy rozpočtu: chodník Radlická a úprava povrchu ulice u Domova důchodců je vázáno na včasné naplnění příjmové části rozpočtu; byl schválen nákup hasičského auta – usnesením 2/19/98 je celková výše rozpočtu po úpravě 56 747 000,- Kč.; dále zastupitelstvo vyjádřilo souhlas s přijetím dotace na další plynofikaci 1,122 tis. Kč a přijetím půjčky 1,53 tis. Kč s 3% úrokem na další plynofikaci města, zřízení zástavního práva – město ručí nemovitostmi; schvaluje územní plán zóny Horoušanky; znovu je projednávána otázka umístění policejního oddělení v Úvalech a starosta informuje o jednání se zástupci Policie ČR, která má řadu námitek a požaduje splnění určitých podmínek (služební byty, služebna) a v budoucnu chce pouze obsadit město 4-6 policisty, ne ale s nepřetržitou službou.

Bylo odsouhlaseno zvýšení poplatku z výherního hracího automat na 5 tis. Kč čtvrtletně.

Byl navržen odprodej domu čp. 65, chybí prostředky na opravu střechy a domu.

Územní plán Horoušanky – ŽÚ 9/1998 je informace a plánek záměru realitní společnosti KIS GARANT dvou etap výstavby rodinných domků. Část území je navržena Ing. arch. Durdíkem jako smíšené území, kromě bydlení se uvažuje s výstavbou většího obchodního zařízení, mateřské školy a kulturního zařízení. První etapa je přibližně do r. 2010, po tomto roce by následovala druhá, kde kromě bydlení jsou situována dvě hřiště a pásma zeleně.

V ŽÚ 11/1998 je zpráva z posledního **VZMZ 20. 10. 1998** v sále Multitec. Hodnocení 4letého období. Dotace umožnily zahájit výstavbu ČOV II a pokračovat v plynofikaci. Nad rámec rozpočtu bylo rozhodnuto o likvidaci černé skládky na Vinici. V dalších letech by se odvoz prodražil o třídění. Hovořilo se i o změnách v rozpočtu. VZMZ odsouvá na příští zastupitele rozhodnutí o nabídce firmy Ekospol, která chce získat pozemky Slovanech, zastupitelé nesouhlasí s návrhem firmy. Jednání bylo zakončeno poděkováním zastupitelům.

V ŽÚ 11/1998 je rovněž uveřejněna pozvánka na ustavující veřejné zasedání městského zastupitelstva 26. 11. 1998.

V ŽÚ 1/1999 ve zprávách z města je informace o ustavujícím zasedání MZ 26.11.1998, kdy byl zvolen starosta a členové městské rady, zástupců města do okresního shromáždění a okresní pobočky VZP. Jsou uveřejněny fotografie členů RM (Černý, Tůmová, Skřivan, Zahrádka, Burzanovský).

V ŽÚ 2/1999 je informace o 2. VZMZ a mimořádném zasedání zastupitelstva o pozemku pro výstavbu nového strojírenského závodu (17.12.1998) (pozemky 3235/2 a 3235/3 u Hodova), pro výstavbu nezhoršující životní prostředí. Jedná se o českou firmu ESSA Czech, s.r.o. – dceřiná společnost španělské Estampaciones Sabadell. Bude vyrábět plechové výlisky pro automobilový průmysl. Investice ve výši 100 až 200 mil Kč a vytvoření cca 100 pracovních míst. Kupní smlouva má být podepsána v lednu, přijata nabídka 15,6 mil. Kč za pozemky pč. 3235/2 a 3235/3 k.ú.

Různé z Rady města a zasedání městských zastupitelů

Rada města odsouhlasila jmenování p. Petra Rytiny protipožárním preventistou města. Výkon funkce bude zajištěn formou dohody o pracovní činnosti.

Jedním z bodů jednání RM byla informace starosty, že je možno získat od OkÚ příspěvky pro uprchlíky, což by vylepšilo finanční situaci. Příspěvek je podmíněn přiznáním statutu uprchlíka, což v Úvalech připadá v úvahu. (Poznámka Janurová 2019: jediná zmínka o azylantech v Úvalech je o třech osobách v domě čp.203 ve Smetanově ulici, kdy byl dům z pozůstalosti v rámci dotace opraven a uzpůsoben na bydlení pro ně - zahájení oprav proběhlo někdy v roce 2000. Po vypršení lhůty pro dotaci, byl dům použit na jiné účely – poradenské služby ve školství, nakonec je v domě soukromá základní škola Heuréka – viz kronika 2018)-

S odvoláním na usnesení RM č. 227/98 a ve smyslu jednání VZMZ pozval starosta města zástupce firmy VaK a.s. Mladá Boleslav k projednání problematičkého

chodu ČOV I. a kvalitě vody dodávané občanům. Ředitel VaK a.s. Ing. Sedláček hodnotil situaci za dobu, po kterou provozují úvalskou čistírnu a zajišťují dodávku vody. Konstatoval, že až do ledna letošního roku byl provoz ČOV I. bezchybný (v roce 1995 a 96 ztrátový). Postupným nakupením poruch (porucha aerátoru a čerpadla) došlo prakticky k zastavení biologického čistícího procesu. Přes řadu technických opatření se podařilo nastartovat biologický proces až počátkem května. Bez ohledu na skutečnost, že v minulých letech bylo na ČOV I naváženo velké množství odpadních vod ze septiků a žump, označují zástupci VaK současné navážení fekálií na ČOV I. za důvod narušení její funkce a požadují radikální omezení. Důvodem je také proměnlivé a nepostihnutečné složení těchto odpadních vod.

Předpokládá se, že po ustálení chodu ČOV I. bude reinstalován městem zakoupený nový aerátor, protože za této situace bude jeho výkonnost dostatečná.

Ing. Procházka konstatoval, že od 10. 5. 98 je zřetelné snížení zápachu v okolí ČOV I.

Zástupce VaK projevil nespokojenost s některými špatně cílenými články v Životě Úval, kde byly uvedeny zkreslené a chybné údaje (viz např. článek „Co v Úvalech pijeme“ v kapitole VII. Životní prostředí)

Ing. Černý poukázal na kvalitu vody dodávané do vodovodu města: zvýšený obsah dusičnanů a železa, obsah mechanických částic, neplnění normových požadavků na pitnou vodu.

Ing. Pavlík zdůvodnil situaci vlivem řady okolností: důsledek nadměrného hnojení v okolí zdrojů, existence trativodů v lokalitách Jiren a Šestajovic, vysokými nároky hygienické služby na normové hodnoty pro pitnou vodu, a to i za situace, kdy převážná část dodávané vody není použita jako pitná, ale pro provoz domácností. Konstatoval, že je nutno rozlišovat, zda voda je hodnocena jako nesplňující normu pro pitnou vodu a hodnocením hygienické služby, kdy voda je schválena pro zásobování domácností. Celosvětová tendence směřuje k rozvozu relativně laciné užitkové vody a rozvozu vody, která splňuje důsledně požadavky na pitnou vodu. *(Poznámka Janurová 2019: za celé své působení v informačních sférách, ani nyní, jsem nenašla jedinou zmínku o světové snaze hodnotit vodu spotřebovávanou pro použití v domácnostech jinak, než jako vodu pitnou, která musí splňovat zákonné parametry, přichází-li do styku s lidským tělem a potravinami. Informacemi o tendencích rozvozu užitkové vody někdo odpoutával pozornost od dodávané nepříliš kvalitní vody do Úval).*

V dalším byla diskutována možnost vylepšení kvality vody mícháním s vodou

z jiného zdroje. Technicky je toto možné, ale velmi náročné i ekonomicky, vhodné pouze pro havarijní situace. Zástupci VaK ujistili, že proplachování vodovodních řadů zajistí a to tak, aby dodávka vody byla bez omezení (bude se provádět v noci).

Ing. Černý informoval o nabídce Kartografického nakladatelství PF. ART. Praha, která se týká vydání propagační mapy k účelům voleb nebo turistiky. Podle předběžných informací se jedná o velmi atraktivní nabídku.

Usnesení č. 839/98

RM souhlasí se změnou zadání mapy Úval a ukládá tajemníkovi MěÚ zpracovat příslušnou smlouvu.

Rada města byla seznámena s nabídkou Ing. A. Parajňáka, který nabízí městu snímkování města a vybraných objektů z letadla s tím, že záběry pro připravovanou mapu Úval dodá bezplatně a současně zajistí vydání 4 pohlednic Úval (po 2 500 ks) ve vlastní režii s tím, že město uhradí náklady na jejich grafickou úpravu. *(Poznámka Janurová: Informace se opakuje, ale navazuje na jinou, proto zůstala ponechána).*

V dohodnutém termínu bylo předáno 5000 ks výtisků mapy Úval v souladu se smlouvou, která byla s firmou P.F.art Brno uzavřena.

Celkové náklady byly 155 400,- Kč. Na této částce se podílejí inzerenti (112 tis. Kč od 22 firem) s tím, že každý obdrží bez úplaty 100 ks mapy (100x22 ks).

2 800 ks zůstává pro město, přičemž se předpokládá, že z toho 1 500 ks bude předáno do prodeje (předávací cena v úrovni výrobních nákladů: 25,-Kč/kus, prodejní cena max. 30,-Kč), zbylých 1 300 ks zůstane pro potřeby města skladem. Rada souhlasí s tím, aby zaměstnancům města a zastupitelům města byly mapy předány zdarma.

Pan Kroutil přednesl kritické připomínky ke stavbě schodů u Fabráku. Mimo jiné připomenul, že projekt neodpovídá normě, každé z odpočívadel je jiné, těsnění betonových panelů je provedeno pěnou apod.

Při vysvětlení bylo konstatováno, že uvedené schody podle projektu Ing. Janouška a s použitím dodaných panelů sice provedly Veřejně prospěšné služby, přičemž ale do velké míry napravily jak nedostatky projektu, tak nekvalitní výrobu panelů.

Poznámka: celkové náklady 115 tis. Kč z toho: panely LACERTA 43 236,-
 beton.směs 26 278,-

montáž.mater.	11 508,-
jeřáb	2 500,-
mzdy	21 467,-
sloup veř.osv.	10 000,-

Rada MZ byla informována o bezodkladné pomoci oblasti postižené povodní u Rychnova n/K. Po dohodě s havarijním štábem OkÚ Rychnov nad Kněžnou byla pomoc nabídnuta do Skuhrova nad Bělou, kde došlo k zaplavení slévárny PORKERT.

Usnesení č. 883/98

Rada MZ vzala na vědomí účast p. J. Jakla a P. Bělocha na odstraňování následků povodně ve Skuhrově nad Bělou po dobu 5 dní.

Ing. Černý informoval o písemném poděkování starostky Bochoře, pí Pochylé, za pomoc, kterou jim prostřednictvím pracovníků VPS poskytlo město Úvaly.

Ve svém dopise hodnotí práci p. J. Jakla, P. Bělocha, L. Prchala a J. Konečného jako příkladnou. Po dobu 10 dnů (10. až 19.8.1998) zde jmenovaní pracovali na opravách chodníků a terénních úpravách povodní zbořených domů.

Pan Kočárník informoval radu o ukončení provozu koupaliště a stručně kriticky zhodnotil činnost sdružení POSEIDON v roce 1998: nízká úroveň poskytovaných služeb, dlužné poplatky za elektřinu (cca 130 tis. Kč) a v důsledku toho odstřiženo el. vedení, neplnění závazků vyplývajících ze smlouvy v oblasti oprav a investic.

V ŽÚ 9/1998 v článku **Trampoty s koupalištěm** - je kritika Aleny Horákové, týká se čistoty vody, chování mladistvých, služby a zásobování kiosku. Kritizuje i město za nedokonalou rekonstrukci. Ptá se na projekt i provedení. Zmiňuje vyjádření pana Kočárníka, vedoucího správy majetku, k čistící stanici a potřebě údržby potrubí. Srovnává provoz koupaliště v Klánovicích, které také provozuje firma POSEIDON a poukazuje na rozdíl v čistotě vody.

Usnesení č. 968/98

Rada MZ pověřuje starostu města a vedoucího odboru správy majetku města k projednání dalšího plnění nájemní smlouvy na koupališti občanským sdružením POSEIDON.

Ing. Breda informoval přítomné o sdělení p. Jiřího Schneidera - kronikáře, který písemně oznámil odstoupení z funkce městského kronikáře s tím, že do konce února 1999 odevzdá zpracované zápisy kroniky za roky 1995 - 97. (Poznámka Janurová 2019: p. Schneider odevzdal MěÚ pouze strohé koncepty, které

částečně ze zdrojů z titulu své funkce, mohl Ing. Breda doplnit do nedokončených zápisů kronik té doby).

Rada ukládá tajemníkovi města projednat realizaci období roku 1998.

Usnesení č. 978/98

Rada MZ ukládá vedoucí správního odboru vypsát konkurs na kronikáře města.

Vodné a stočné v roce 1998

Za Odbor životního prostředí informuje obyvatele Úval B. Prokůpek o návrhu cen vodného a stočného od provozovatele vodovodního a kanalizačního systému včetně čistírny (ČOV) – VaK Mladá Boleslav (Vodovody a kanalizace). Koncem roku 1997 zastupitelstvo cenu neschválilo a požadovalo od VaK podrobný rozklad výpočtu. Obsáhle kronikář M. Breda informuje v kapitole Činnost Rady města.

Sbor pro občanské záležitosti informuje

Jako každoročně, a každý měsíc, uveřejňuje v Životě Úval Sbor pro občanské záležitosti (SPOZ) ve Společenské kronice vítání nových občánků, jména občanů dožívající se významného životního jubilea a oněch, s nimiž jsme se navždy rozloučili.

II. Hospodaření města

Rozpočet - příjmy

Vlastní příjmy	31,7 mil. Kč
Prodej majetku	2,2 mil. Kč
Daňové příjmy	22,3 mil. Kč
Dotace	13,8 mil. Kč
Úvěry	10,0 mil. Kč
CELKEM.....	80,0 mil. Kč

Rozpočet - výdaje

Investice – skutečné	31,0 mil. Kč
z toho kanalizace	30,5 mil. Kč
plyn	1,7 mil. Kč
Provozní výdaje	23,4 mil. Kč
Dluhová služba	1,27mil. Kč
CELKEM	55,7 mil. Kč

V závěru roku zastupitelstvo s ohledem na příznivé skutečnosti provedlo úpravu příjmové i výdajové části rozpočtu a to tak, že rozpočet za rok 1998 bude vyrovnaný ve výši 67 691 000,- Kč.

Takto uvádí údaje o rozpočtu v konceptu kroniky kronikář Ing. M. Breda. V ŽÚ 1/1998 je informace z jednání Rady MZ konané 2.12.1997, kde byla přijata řada usnesení včetně návrhu rozpočtu v oblasti výdajů a příjmů. Pro přehlednost je uveřejněna tabulka a graf. U výdajů podle odborů a u příjmu je graf dělen na investiční a nedaňové příjmy, investiční dotace, půjčky, daně a správní poplatky. Částky se poněkud liší od výše uvedené tabulky a v textu o schválení rozpočtu zastupitelstvem je poměrně nepřehledný výčet různých položek obou stran rozpočtu. V ŽÚ 12/1998 je pak potvrzena částka uvedená Ing. Bredou jako konečná u vyrovnaného rozpočtu – starosta Ing. Ivan Černý ji uveřejňuje v doplnění informace z Usnesení z 20. veřejného zasedání městského zastupitelstva (VZMZ), které se konalo 20.10.1998. Podrobnosti o předpokladu příjmové části rozpočtu jsou v ŽÚ 11/1998. Opět se uvádí vyrovnaný rozpočet v částce 67 691 000,- Kč.

Zhodnocení hospodaření obce

Rada města byla podrobně informována o současné finanční situaci města. Oproti konzervativnímu odhadu v platebním kalendáři je za I. a II./1998 finanční situace města závěrem roku vyrovnaná, mírně pozitivní. Pokud nedojde k neočekávaným případům je možno letošní rok ukončit s mírnou rezervou cca 4,7 mil. Kč, přes plánovanou rozsáhlou investiční výstavbu.

Předpokládá se úprava rozdělení finančních prostředků uložených na účtech KB a AGB, tj. převedení cca 1,5 mil. Kč na KB tak, aby většina finančních prostředků byla právě v KB. Vedoucí finančního odboru doporučila důsledné dodržování platebního kalendáře PLAKAL, jako záruku kladného hospodaření města v roce 1998.

Skládání účtů

V ŽÚ 8/1998 starosta I. Černý odpovídá redakci na otázky ohledně dotací na plynofikaci a stavbu čistírny odpadních vod ČOV II v článku „Město obdrželo dotace na výstavbu čistírny odpadních vod a plynofikaci“. Je uveřejněna tabulka výše podílu města a výše dotace po dobu výstavby v roce 1998 až 2001. Vyjadřuje vlastní zdroje, finanční výpomoc, dotace a úvěr v celkové hodnotě 152,829 mil. Kč.

*V ŽÚ 9/1998 předkládá starosta I. Černý **přehled 4letého působení** současného zastupitelstva, včetně tabulek příjmů a výdajů, dotací na investiční akce a přehled půjček s dobou splatnosti za uplynulé období.*

*V ŽÚ 12/1998 je uveřejněno oznámení o záměru města – odprodej pozemků p.č. 3235/2 a 3235/3 – orná půda u silnice Jirenské – kritéria: **Vhodný podnikatelský záměr pro výrobu nezhoršující životní prostředí, zvýšení zaměstnanosti v místě, platební podmínky.***

Hlavní investice

Rada města byla informována o výstavbě ČOV II a kanalizace, o tvorbě harmonogramu prací pro rok 1998, které budou v rozsahu cca 25 mil. Kč (projekt, hrubá stavba ČOV, komunikace, kanalizace). Bude nutné zásadní rozhodnutí se zahájením stavby kanalizace.

***V ŽÚ 5/1998** v článku **Bližší údaje k výstavbě ČOV II a kanalizace** – datum zahájení stavby v září 1997, předání staveniště 7. 1. 1998 – dokončení 9/2000; smluvní cena 143 628 998,- Kč; projekt Hydroprojekt, stavební firma Metrostav, dozor VRV - Vodohospodářský rozvoj Praha; kapacita 2x 3 000 ekvivalentních obyvatel, v I. etapě bude odkanalizováno cca 2/3 objektů Úval; tak o ČOV II stručně informuje vedoucí odboru výstavby a dopravy p. Reicheltová.*

VaK Mladá Boleslav jako provozovatel městské ČOV se obsáhle vyjadřuje občanům ke stížnostem – zápach, řešení. (Poznámka Janurová 2019: Z článku v ŽÚ nevyplývá, ač je umístěn pod informací o stavbě ČOV II, že se jedná o čistírnu odpadních vod v dolní části Jungmannovy ulice u Výmoly - tedy ČOV I, upřesněno po jednání s redaktorem a pamětníkem Ing. Vl. Procházkou). Zápach zahnílého kalu byl způsoben třemi zásahy do běžného režimu čištění: výměna provzdušňovací turbíny, intenzivnější navážení kalů ze septiků, porucha čerpadla – to způsobilo zahnívání kalů, které byly ve stádiu ožívování aktivního kalu. Byla přijata nákladná varianta, odvážení kalů do velkých čistíren dokud by nenastalo znovuoživení mikroorganismů biologického čištění a zápach byl potlačen. (Poznámka Janurová: tato problematika již byla řešena výše v záznamu kroniky v kapitole jednání VZMZ – Různé z RM, nebylo však uvedena citace článku v ŽÚ a některé informace jsou podrobnější).

Usnesení č. 761/98

RM ukládá vedoucí odboru výstavby dodržet při projednávání výstavby kanalizace v lokalitě koupaliště;

následující zásady:

- provoz koupaliště musí být v sezóně 1998 zachován, včetně přístupové cesty,

- plochu koupaliště používat jen pro vlastní práce na této ploše a i tak jakékoliv pojezdy provádět na položených panelech.

Ing. Černý informoval RM o jednání na SF ŽP, které se týkalo závěrečného rozhodnutí o poskytnutí dotace (68 mil. Kč), bezúročné půjčky (48 mil. Kč) a půjčky od MUFIS (9 mil. Kč) (*Municipiální finanční společnost a.s.*). Předpokládá se účast města ve výši 9 mil. Kč na výstavbu ČOV II a kanalizaci. Celkové náklady 152 mil. Kč. V roce 1998 se prostaví cca 25 mil. Kč, z toho 15 mil. Kč z výše uvedené dotace.

Petr Kočárník, vedoucí odboru správy majetku města, informoval o zahájení výstavby Domu důchodců v lokalitě nám. Svobody. Investorem a budoucím provozovatelem je Okresní ústav sociálních služeb, Praha-východ. Dodavatelem stavby je firma Konstruktis Novostav, s.r.o. Praha.

Třípodlažní objekt DD (pro 47 osob) bude postaven na pozemku, který město složitě vykoupilo od 6 různých vlastníků (1890 m² za 793 000,- Kč) a od římskokatolické církve (3970 m² za 1 989 000,- Kč). Sloučením těchto pozemků se stávajícím pozemkem města byla vytvořena jednolitá plocha. Pro výstavbu DD bylo odděleno 4114 m² a odprodáno OÚSS Praha-východ za úřední cenu 604 750,- Kč.

Předpokládané náklady na pozemek, projekt, stavbu a vybavení je 60 mil. Kč. Podle harmonogramu stavby by objekt měl být předáván v dubnu příštího roku. (ŽÚ 4/1998)

V ŽÚ 10/1998 v článku „Bobík se činí“ tajemník města M. Breda informuje o investicích za 4leté období – cca 93 mil. Kč a nákupu čelního nakladače UNC 750 – víceúčelový stroj za 850 tisíc Kč a upozorňuje, že tato cena není nevhodným mrháním peněz. Co dokáže čelní nakladač – dokládá fotodokumentace, technická data, využitelnost a skutečné využití, tabulka a graf.

III. Průmysl, obchod, služby

Průmysl

ESSA CZECH, s.r.o. Úvaly (poznámka: jediná zmínka o velkém průmyslovém podniku v ŽÚ v roce 1998 je inzerát přijímání zaměstnanců); německá firma **EMÚ** přijímá pracovníky – zámečník, jemný mechanik ad. pro moderní výrobní základnu – Klostermannova ul. čp. 1000;

O. Škába – průmyslová pryž - výroba na nám. Arnošta z Pardubic v čp. 30 (poznámka Janurová 2020 – čp.30 dnes neexistuje, budova provozovny opravy pneu a guma byla zbourána a v r.2013 bylo číslo odstraněno a nahrazeno novým. Dříve bylo uvedeno čp. 30 jako rohový dům na náměstí Palackého, posléze Arnošta z Pardubic, poté bylo zmíněno v Komenského ulici. Poznámka je uvedena kvůli vysvětlení pro zájemce, který by marně hledal zmíněný dům);

Firma OK klima – Z. Veselý Husova čp. 307 – klimatizace, vzduchotechnika.

BOS s.r.o. Benzín-Obchod-Strojírenství Úvaly Klánovická 334, výroba dvouplášťových nádrží.

Obchody v Úvalech

Drotex – Věra Branyšová – Second Hand a Drogerie Jiráskova čp. 685 u nádraží; stánek s potravinami F. Kafka Petr – KELTRA v cukrovaru; Stavebniny Krutský, s.r.o. – Škvorecká čp. 871;

Podle informace o prodeji vstupenek v prodejně Kniha v Husově ulici, je zřejmé, že ta v této době existovala, obchod s knihami se několikrát stěhoval. (Poznámka Janurová 2020: Informace o obchodech v Úvalech budou upřesněny v přehledu obchodů a řemeslníků, který zpracovávám pro archiv městských kronik. Bude upřesněn podle umístění v domech s číslem popisným a v ulicích Úval, objeví se tedy i informace, pokud se naleznou, o různých sídlech a majitelích prodejny knih).

Prodejna Quelle – nám. Arnošta z Pardubic čp. 735;

Nově otevřené prodejny: prodejna chlazené drůbeže – Smetanova čp. 69; Reklama v ŽÚ 12/1998 již jako Kuřecí ráj Úvaly – nejlevnější kuřecí a krutí maso v okolí. Hračky Husova čp. 83; dárkové předměty Pražská čp.527; ovoce a zelenina Pražská čp. 527; soukromé tržiště Husova čp. 77;

Stavebniny Škvorecká čp. 871; Sklenářství Úvaly – Jaroslav Vorlíček – a Dářčky Ivka – broušené sklo od Zd. Žabové;

Domácí potřeby – železářství – NOLA, nám. Arnošta z Pardubic.

Drahomíra Cihelková obchod v Havlíčkova čp. 161 – dárky všeho druhu i osobní potřeby aj.

Uzavřené provozovny – Oděvy na nám. Svobody; Potraviny – maso – uzeniny Purkyňova čp. 331; ABC Real Husova ul.; TIPO nám. Svobody; IVKA oděvy Jiráskova ul.; přechodně uzavřená prodejna Vít – nám. Svobody.

Přemístěné provozovny – prodejní sklad potravin z areálu Masného průmyslu do areálu bývalého cukrovaru; drogerie z Husovy čp. 307 na nám. Arnošta z Pardubic čp. 19; výpočetní technika z Husovy čp. 31 do Husovy čp. 77;

Tržiště

V ŽÚ 11/1998 článek „Úvalské tržiště ve světle místních vyhlášek“ pojednává o upravujících předpisech, právech a povinnostech prodejců, viz vyhláška MěÚ o tržním řádu. Prostor místního tržiště je na nám. Arnošta z Pardubic před čp. 675 v levé části. Již není zmíněno krátce otevřené tržiště v Husově ul. čp. 77.

Služby

Kosmetický salón B. Kuruczová – Bří. Čapků čp. 1199; soudní znalec – oceňování nemovitostí I. Rut, Atlasová čp. 1462;

Kadeřnictví – Studio Radka – Jungmannova ul. čp. 815;

Ohlášeno ukončení provozu AGROBANKY v Úvalech od června 1998;

MONTA – M. Matějka – žaluzie, markýzy, lamelové dveře – Nerudova čp. 443;

Stavební práce Masluk, Wolkerova čp. 379; zámečnické práce, hromosvody, elektroinst., žaluzie ad. R. Horký Pražská čp. 172; Malování, tapetování Z. Tischer; Reality Šupíková – Jiráskova čp. 387; Zámečnické práce – V. Selix Srbská čp. 365;

Sběrné suroviny – stále otevřeny v bývalém cukrovaru (změna provozní doby od 1.9.1998);

Servis plynových zařízení – P. Kučera Raisova čp. 967 rozšiřuje služby (ŽÚ 12/1998); Pojišťovna Winterthur (švýcarská) - zástupce A. Horáková Úvaly.

Mourek - hotel pro kočky 7.3.1998 Právo str. 19 Cestujeme (jl)

Rodinná dovolená bývá pro většinu lidí chovajících domácí zvíře často problémem. Zejména, pokud není nablízku nikdo, kdo by byl ochoten nebo schopen se o zvíře postarat. Pomoc majitelům koček nabízí po celý rok hotel pro kočky Mourek v Úvalech u Prahy. Ubytování v hotelu není složité. Stačí, aby si majitel zajistil termín, což je v letní sezóně, o Vánocích a Velikonocích lepší učinit s měsíčním předstihem. Pak stačí zvíře dovézt, společně s jeho očkovacím průkazem. Cena za jeden den ubytování je 90 korun. Kočky pobývají samostatně v kotcích o rozměrech 120 x 120 x 120 cm a oddělených mezi sebou sklem. Kotce jsou vybavené poličkou, košíčkem na spaní, WC miskou, koberečkem, malou hračkou a miskami na potravu. Vzhledem ke specifické povaze koček majitelka hotelu konzultuje s chovatelem při přebírání zvířete jeho denní návyky, aby je bylo možné v co největší míře zachovat. Hotel spolupracuje s místním veterinářem a jeho provoz je schválen hygienikem (informace z tisku viz příloha „napsali o nás 1998“).

IV. Výstavba, doprava

Sítě

Pí Reicheltová informovala radu o připravované plynofikaci v roce 1998, jak jí bylo radou (usnesení č. 819/98) a VZZM uloženo. Předpokládá se, že v roce 1998 bude prostavěno cca 2,5 mil. Kč. Ve smyslu platných předpisů je nutno výstavbu řádně zdokumentovat tj. zajistit podklady: stavební povolení, výběrové řízení a příslušné komise.

RM v souladu s §38 zákona o zadávání veřejných zakázek, rozhodla o pořadí firem pro realizaci akce Plynofikace Úval - 1998 :

- 1) PLYNOSTAV, s.r.o. Pardubice
- 2) GASTREND, s.r.o. M. Boleslav

s tím, že odbor výstavby ověří kvalitu firmou udávaných referenčních staveb v obcích s obdobným rozsahem a podmínkách.

Podle sdělení pí Reicheltové v úterý 29.9.98 firma nastupuje a do 30.11.98 dokončí stavbu ve všech vyprojektovaných ulicích (Pražská, Jiráskova, Komenského, Hálkova, Dobročovická).

Vzhledem k tomu, že se jedná o investici hrazenou mimo jiné i z dotace MŽP, je nutno počítat i s vynakládáním dalších prostředků na podklady pro SFŽP.

RM byla informována o změně technologie hloubení výkopu pro kanalizaci v ulici Mánesova. V původním projektu s použitím trhacích prací nebylo uvažováno. Byly zařazeny dodatečně s ohledem na geologickou situaci.

RM ukládá vedoucí odboru výstavby informovat majitele pozemků podél letošní výstavby kanalizace o postupu a rozsahu prací. (*Poznámka Janurová: v kapitole Petice je uvedena stížnost občanů na špatnou informovanost o trhacích pracích a je podrobněji problematika rozvedena*).

V ŽÚ 11/1998 se vyjadřuje p. Reicheltová k poznámce výše uvedené v ŽÚ – Patnáctiletý slib (od M. Šídlové, týkající se nezpevněné ulice Štefánikova – poznámka Janurová 2019 – dosud nezpevněna) jinou poznámkou. Týká se celkového počtu běžných metrů ulic, tj. místních komunikací – 24,6 km. Z toho je 3 270 bm s asfaltovým povrchem, dalších 7 170 bm má asfalt, ale ve špatném stavu. Bezmála 2/3 14 160 bm je v Úvalech s nezpevněným povrchem. Uvažuje zde o částce 85 mil Kč, které by bylo nutno vynaložit na provedení středně těžké vozovky s finálním asfaltovým povrchem, nemluvě o dalších milionových výdajích na vybudování dešťové a splaškové kanalizace. V současnosti město provádí

velkou investiční akci – Čistírnu odpadních vod a splaškovou kanalizaci, což reprezentuje částku 140 mil. Kč.

Bytová výstavba

Pan Kočárník informoval radu o jednání, které se týkalo perspektivní možnosti výstavby Domu pečovatelské služby, jak bylo již v minulosti uvažováno v ulici B. Němcové. V současné době by přicházela v úvahu výstavba na nám. Svobody. Úvodní orientační studie předpokládá dvě možnosti: varianta A pro 54 osob (invest. náklady cca 47,3 mil.), varianta B pro 66 osob (invest. náklady 55,4 mil. Kč).

Usnesení č. 965/98

Rada MZ souhlasí s podáním žádosti o státní dotaci na výstavbu domova s pečovatelskou službou ve variantě A, tj. pro 54 osob.

Domov důchodců

Výstavba domova důchodců zahájena – ŽÚ 4/1998. Článek pod fotografií výkopových prací popisuje kroky před započítím stavby a poskytuje důležité informace z Okresního ústavu sociálních služeb Praha – východ, rozhodnutí o výstavbě po navrácení Domova důchodců v rámci restituce v Říčanech. Město Úvaly vyvíjelo snahu a žádalo o dotaci vždy neúspěšně. Uvítalo výstavbu, i když není investorem a nebude ani provozovatelem. Pozemky – odkoupení a sloučení, nová podmínka odprodej OÚSS za úředně stanovenou cenu. Postup striktně dle zákona při zadávání projektu a dodavatele stavby. Popis technického řešení. Plánek stavby – to vše shrnuje starosta Ing. Ivan Černý a Petr Kočárník vedoucí odboru správy majetku města.

*ŽÚ 5/1998 – znovu o výstavbě Domova důchodců, **Proč právě Úvaly?**, stavba pokračuje – foto, finanční náklady, termín dokončení 31.3.1999, informuje ved. a řed. OÚSS Praha – východ Š. Dušková a ředitel MUDr.J. Novák.*

*V ŽÚ 9/1998 je fotografie a článku Petra Kočárníka, vedoucího správy majetku **Výstavba domova důchodců pokračuje**. Foto ukazuje hrubou stavbu zahájenou v únoru 1998. (Poznámka Janurová: fotografie výkopu a zemních prací je uložena v archivu městských kronik).*

Rekonstrukce schodů

Schodiště od rybníku Fabrák do ulice Bulharská od 11.5. do 30.6.1998.

(ŽÚ 5/1998). V ŽÚ 8/1998 je fotografie již zrekonstruovaného schodiště, celkové náklady dosáhly 115 tis. Kč. Rekonstrukce probíhala v květnu a červnu t.r. podle rozhodnutí minulého roku. Byly zakoupeny relativně levné schodišťové panely a práce provedli zaměstnanci Veřejně prospěšných služeb.

Doprava

V ŽÚ 10/1998 T. Bašta hovoří o dojíždění do Prahy a významných novinkách – v automobilové dopravě – prodloužení Štěrboholské radiály k Běchovicím, druhou bude prodloužení metra B na Černý most. Vlakové spojení zatím stále nejekologičtější a nejekonomičtější, očekává se výstavba dvou tunelů pod Vítkovem na hlavní nádraží, což umožní zkrácení doby jízdy a častější frekvenci spojů. Zmiňuje se o nízké kultuře cestování vlakem, všudypřítomnou špínou a zanedbaností vlaků a nádražních prostor.

V ŽÚ 1/1998 je krátký článek o omezení nočních vlakových spojů, což není příjemné pro cestující o víkendech za kulturou. Další nepříjemné změny jsou i v pracovní dny, kdy některé ranní vlaky nejedou. V ŽÚ 12/1998 je oznámení o třech přidaných spojích z Prahy a z Úval od 15.11. v pracovní dny. Nadále chybí spoj v sobotu za kulturou do Prahy.

Autobusy Pražské integrované dopravy zajiřdějící za hranice Prahy

304 - provozovatel HOTLINER V úseku Jirny, Nové Jirny II. – Úvaly žel. stanice jedou jen vybrané spoje v pracovních dnech. Českomoravská - Harfa - Spalovna - Tesla Hloubětín - Kbelská - Sídliště Hloubětín - Lehovec - Svatojánská - Chlumecká (*20) - Chvaly - Vojická - Nádraží Horní Počernice - Lukavecká - Votuzská - Na Kovárně - Sychrov (*) - Šestajovice, U Školy - 1 - Jirny, Statek - 1 - Jirny - 1 - Jirny, Nové Jirny I. - 1 - Jirny, Nové Jirny II. - 1 - (Úvaly, ČKD - 1 (Z) (*) – Úvaly, U Školy - 1 (T) - Úvaly, železniční stanice - 1) Změny od 25. 1. 1998 : Zvýšení počtu spojů v pracovních dnech, rozšíření provozu v sobotu a v neděli. (informace z tisku viz příloha „napsali o nás“)

V. Politický a kulturní vývoj, školství

Politické strany

Volby do Poslanecké sněmovny Parlamentu ČR

ve dnech 19. a 20. června 1998.

ŽÚ 6/1998 obsahuje předvolební příspěvky politických stran.

V souladu se zákonem č. 247/95 Sb. o volbách do Parlamentu ČR vydává město Úvaly vyhlášku o době a místu konání voleb do Poslanecké sněmovny Parlamentu ČR. Rada MZ schválila vyhlášku o době a místu konání voleb do Poslanecké sněmovny Parlamentu ČR ve dnech 19. a 20. června 1998.

V den voleb bylo v Úvalech 3721 zapsaných voličů a 25 voličů „došlých“ s volebním průkazem. Voleb se zúčastnilo 2886 voličů, tj. 77,18 %.

Ve volbách hlasy obdrželo v Úvalech 12 stran:

ČSSD Československá strana sociálně demokratická

ČSNS Česká strana národně sociální

DŽJ Důchodci za životní jistoty

DEU Demokratická unie

KSČM Komunistická strana Čech a Moravy

KDU-ČSL Křesťanskodemokratická unie – Česká strana lidová

Nezávislí

ODS Občanská demokratická strana

Občanská koalice

SPR-RSČ Sdružení pro republiku – Republikánská strana Československa

Strana zelených

US Unie svobody

Jak je zřejmé z výsledků hlasování ve volbách do Poslanecké sněmovny, jsou v Úvalech příznivci či členové 7 politických stran :

Počet	hlasů v hlasech	v %
ČSSD	696	24,12
ČSNS	7	0,24
DŽJ	62	2,15
DEU	48	1,6
KSČM	195	6,76
KDU-ČSL	133	4,61
Nezávislí	36	1,24
US	304	10,53
ODS	1296	44,91
Občanská koalice	8	0,28
SPR-RSČ	75	2,6
Strana zelených	26	0,9

Po celý rok v měsíčních intervalech pořádala senátorka volebního obvodu č. 41 pí PhDr. Libuše Benešová (ODS) senátorský den. Občané Úval tak měli možnost osobního setkání se svým zástupcem v senátu.

Tomáš Bašta v ŽÚ 8/1998 komentuje výsledky voleb z pohledu příznivců ODS. Podle časopisu Respekt byly Úvaly druhé v počtu % hlasů pro tuto stranu. Na prvním místě byl Špindlerův Mlýn, kde ODS získala největší počet hlasů – 52,07%, jako druhé se umístily Úvaly se 44,91%.

Volby do zastupitelstev – listopad 1998 – Komunální volby

V ŽÚ 11/1998 je pozvánka ke komunálním volbám, tedy volbám do městského zastupitelstva – na následujících stránkách ŽÚ jsou uveřejněny **volební programy** jednotlivých politických stran – KSČM, ODS, Za Rozvoj Úval – sdružení nezávislých kandidátů. Jednotlivé příspěvky, kromě KSČM, obsahují konkrétní volební program, komunisté se vyjadřují kritikou zejména arogance politiků, postavení obcí z celostátního hlediska, zneužívání moci, málo adresné postavení jednotlivých zastupitelů vůči občanům; bují korupce, arogance a zločinnost. Tolik stručně ze zprávy Františka Lajtnera za výbor KSČM Úvaly.

Ve volebních seznamech v Úvalech bylo zapsáno	3 782 voličů
Počet voličů, kterým byly vydány úřední obálky	2 000 obálek
Počet platných hlasů celkem město	27 335 hlasů
Účast voličů	53 %

V ŽÚ 12/1998 je uveden podrobný přehled průběhu voleb v Úvalech a výsledky. Obsahuje rovněž seznam hlasů pro jednotlivé kandidáty a výsledky voleb do městského zastupitelstva pro období 1998 - 2002, souhrnné i jmenné, graf. Sdružení nezávislých kandidátů získalo 63,7% hlasů, ODS 20%, KSČM 12% a ČSSD 3,2%.

Výsledky voleb:

Sdružení nezávislých kandidátů – Za rozvoj Úval	obdrželo	17 425 hlasů
Občanská demokratická strana	obdržela	5 672 hlasy
Komunistická strana Čech a Moravy	obdržela	3 373 hlasy
Česká strana sociálně demokratická	obdržela	865 hlasů

Hlasy pro jednotlivé kandidáty podle stran a výsledků voleb:

Strana:	pořadí:	jméno:	počet hlasů:
SNK	1.	Ing. Ivan Černý	1367
	2.	Radovan Skřivan	1264
	3.	Ing. Dušan Zahrádka	1232

dále získali hlasy - Jan Burzanovský, Jana Tůmová, Ing. Tomáš Bašta, Roman Kroutil František Jedon, Miloslav Kolařík, Ing. Miroslav Včelák, Martin Hlávka, Helena Novosádová, Ing. Jaroslav Moucha, Ing. Marie Purnochová, Josef Martinovský.

ODS	1.	Ing. Vladimír Struska	655
	2.	Ing. Jitka Vyskočilová	585

3. Vladimír Šelíř 565

dále získali hlasy – Danuše Pajasová, Ing. Libor Koudelka, Jitka Kotusová, Marta Štíchová, Radko Fiedler, Ludmila Sedlmajerová, Renata Němcová, Petra Pajasová, PhDr. Vlad. Struska, Jitka Pokorná, Ing. Oldřich Kovář.

KSČM 1. Ing. Ladislav Morávek 365
2. František Lajtner 305
3. František Adamčík 276

dále získali hlasy – Václav Srb, Josef Vrba, Jaroslav Štěpánek, Emil Jelínek, Ladislav Limax, Antonín Sosvor, Hedvika Sokolová, Marie Pacholová, Miroslav Hromádka, Zbyněk Aulický, Zdeněk Sokol, Ludmila Víšková.

ČSSD 1. Ing. Milan Chvojka 469
2. Ing. Jiří Čapek 396

Vítězný únor

V ŽÚ 2/1998 jsou obsáhlá vyjádření k „vítěznému únoru 1948“: článek **1948 – 1998 aneb hojnost nám nikdo nedaruje od Lenky Mandové** (oběti převratu, opravdu si lid přál tento vývoj??); článek **Živnosti** – od téže autorky – sliby Z. Fierlingera, ministra průmyslu v r.1948, o zachování drobného a středního živnostenského podnikání. Gottwald a řešení likvidace živnostníků. Znárodnění Vega – Masna, Elektronspol, Petrolea (Bituma/Paramo/Benzina), Český nábytek, Dřevořez, konzervárna (později Fruta), sklenářské nářadí, ... Občanská záložna byla sloučena se Záložnou hospodářskou. Uzavřeny byly prodejny a majitelé zůstali jako prozatímní vedoucí. V článku jsou vyjmenovány všechny uzavřené potravinářské obchody, mlékárny a restaurace. Rovněž jsou vyjmenovány přejímající organizace. Pod příkazy k domovním prohlídkám neoprávněných zásob se podepisoval Antonín Víšek. Do roku 1953 byla rozbita původní síť služeb. Lenka Mandová pokračuje – **Kdo chvíli stál, stojí opodál** – třídně rozdělená společnost, potravinové lístky, ceny. Vznikl soupis nadměrných bytů, inteligence byla srážena. **Sjednocené organizace se lépe ovládají** – o úvalském kulturně společenském a sportovním životě. Poslední XI. Vsesokolský slet v r. 1948 v Úvalech (foto). Masarykovo náměstí bylo přejmenováno v r. 1949 na Marie Majerové (str. 9-13).

Pokračování článku o vítězném únoru – **1948 – 1998 aneb hojnost nám nikdo nedaruje** v ŽÚ 3/1998 str. 11-13, mimo jiné i foto V. Lhoták předseda MNV za KSČ a Antonín Víšek, též foto pochodu lidových milicí na Pražské ul. 1. 5. 1953 – zprava

A. Víšek a K. Drábek a foto výzdoby MNV 1.5.1951. Třídní boj na vesnici – založení strojní stanice v Úvalech, od zabránění majetku po utvoření JZD. **Boj proti kulakům: zavřít, vyvlastnit, vystěhovat z okresu** – tvrdé metody proti těm, kteří neplnili povinné odvody a způsoby, jak jim to znemožnit. Trestný čin sabotáže byl tvrdě trestán (případ sedláka Václava Bláhy) – opět sepsala L. Mandová.

Dokončení historického rozboru od Lenky Mandové **1948 – 1998 aneb hojnost nám nikdo nedaruje** – ŽÚ 4/1998 str. 15-16: Vykonávání profese klasifikováno jako sdružování proti republice – teorie třídního boje i proti církvím, příběh faráře K.Šubrta; **Nemyslím na pomstu, ale zapomínat by se nemělo** – je název příběhu PhDr. Vladimíra Strusky (do Úval přišel v r. 1960), zatčen 1949, odsouzen za velezradu a část spolu zatčených popravena. Po 12 letech v 1960 amnestován, v Úvalech hlídán informátory; **Boj proti buržoasní inteligenci – soukromí lékaři v Úvalech – MUDr. Fiedler, Holeka a Novák, dentisté** – p. Macholdová, Samek. Stručný příběh rodiny Fiedlerů.

Policie

V ŽÚ 2/1999 se ptá redaktorka Lenka Mandová kapitána Navrátila, vedoucího obvodního oddělení České policie v Čelákovících, jak to vypadá s kriminalitou v Úvalech. V průběhu roku 1998 bylo spácháno na území města 177 trestných činů (13% podíl případů OO ČP), z toho 2 vloupání do bytu, 11 vloupání do rodinného domu, 3 do školských zařízení, 15 do prodejny či restaurace, 8 případů do rekreační chaty. 32 vloupání do osobních automobilů, 16 krádeží motocyklů, 13 krádeží litinových dvířek sloupů telefonních zařízení, 2 krádeže jízdních kol a 52 dalších případů trestné činnosti, jako krádež mědi ČD, vloupání do skladů, krádeže během jízdy ve vlaku apod. Objasněnost je zhruba v celém obvodu cca 48%. Redaktorka apeluje na větší míru pěších obchůzek policistů před nádražím a v noci v centru.

Kultura

Knihovna

ŽÚ 3/1998 podává informaci o Městské knihovně v rozhovoru s vedoucí Ivou Krňanskou – současnost a plány do budoucna; knihovní fond má 18 343 svazků, odebírá 39 titulů časopisů. Pracovní náplň knihovnice a počítačová technika. Bylo započato s katalogizací knih vkládáním do elektronického katalogu, nutnost zpracovat fond co nejdříve a zpřístupnit tak katalog čtenářům v elektronické podobě. Pár čísel statistických údajů za uplynulé roky – výpůjčky, počet čtenářů,

besedy s dětmi. Zapůjčení knih je bezplatné, ale čtenáři platí roční registrační poplatek 40,- Kč, děti, studenti a důchodci 20,- Kč. Čtenáři by jistě uvítali i nákup databází encyklopedií aj.

Od 1. ledna 1998 je veškerý provoz Městské knihovny Úvaly financován městem. V rozpočtu města na rok 1998 je skupina Knihovna 51.. ve výšiKč.

(pozn. Janurová r. 2019 – nepodařilo se zjistit kronikářem míněnou částku).

Vedoucí knihovny hovoří o plánech knihovny v případě, kdyby získala větší prostory a byl navýšen pracovní úvazek. Nyní provoz zajišťují dvě pracovnice s celkovým úvazkem 1,72, které vykonávají jak odborné práce, tak pomocné – úklid i mytí oken.

Výročí

REGIONÁLNÍ VÝROČÍ 3.7.1998 Klatovský deník str. 13

Průkopnický dětský spisovatel

Jako průkopnického dětského spisovatele můžeme označit Josefa Kožíška, narozeného 6. července 1861 v Lužanech. Vystudoval gymnázium v Plzni a pedagogium v Příbrami. Učil pak v Měčíně, Třeboraticích, Klecanech, Zápech a Horní Nové Vsi u Bělehradu. Od roku 1919 byl ředitelem literárního oddělení Státního nakladatelství v Praze. Zemřel 6. července 1933 v Úvalech u Českého Brodu. Živý zájem o děti a znalost jejich vesnického prostředí přivedly Kožíška k tomu, že začal psát pro své žáky verše, které měly nahradit tak zvané "malé gratulanty". Poněvadž se v nich dal stejnou cestou jako Josef Václav Sládek a protože zachycoval život vesnického dítěte v jeho vztazích k přírodě i k celému okolí, měly jeho verše, uveřejňované zpočátku v několika dětských časopisech, zasloužilý ohlas a úspěch. Za dvacet let, kdy z literatury pro mládež vydal 12 knih, slabikář Poupata, čítanky Ráno a Studánka, ukázal Kožíšek cestu, kudy se mají básníci pro děti ubírat. Jeho dílo, zejména slabikáře a čítanky, působilo na několik generací. Ovšem jako vše se i slabikáře vyvíjely, a to v metodě skladebné i celistvé. Jiří Grůša, autor nových učebnic s čítankou pro 1. třídu, zvolil kombinaci novou, čili metodu "normálního slova a řeči", která se pokládá pro pravé umění číst nejpřiměřenější. (Informace z tisku viz příloha „napsali o nás 1998“ – zajímavostí je, že troje noviny píší, že zemřel v Úvalech u Prostějova, pozn. Janurová 2019)

Plesy

Sportovní ples Sk Úvaly – kopaná - pořádá v sokolovně 17.1., hraje hudba STŘED; Obec baráčnická Úvaly pořádá Baráčnický ples v sokolovně 24.1., hraje hudba P. Bartáka;

7.3.1998 Klub důchodců pořádá 11. ples v sokolovně, hraje Combo M. Kočárníka, předtančení MDDM (poznámka Janurová 2019 – V ŽÚ 4/1998 Klub důchodců si pochvaluje 7. ples).

Kurs tance a společenské výchovy pořádá TJ Sokol pod vedením mistra J. Plamínka.

Hudba

V ŽÚ 4/1998 – článek **Tenhle Medvěd znal tvýho dědu ...** rozhovor Tomáše Bašty s členy skupiny Medvěd 009 – vznik, začátky, název, vlastní skladby, vývoj (členové Pavel Měšťánek – zpěv a kytara, Vašek Bláha – zpěv a kytara, Michal Slanec klávesy, Václav Miláček – basová kytara, Jan Veselý – bicí); *rozhovor je velice obsáhlý a zmiňuje i malé možnosti vystupovat ve větším prostoru, Úvalům chybí bývalý kulturní dům, pronájem sokolovny je drahý. První vystoupení měla kapela v roce 1995 právě v Kulturním domě, kino tam už tenkrát nefungovalo, ale dalo se ještě udělat vystoupení.*

7.5. v MDDM Lhotecké kvarteto – pro milovníky vážné hudby;

31.5. Veselé dětské odpoledne – MDDM, ZŠ, ZvŠ, MŠ – dětská kapela J. Vraštila;

III. COP sešlost – 12.6. pořádá MDDM v sokolovně, vystoupí dalších 10 kapel;

11.4. pořádal oddíl házené v sokolovně Velikonoční zábavu;

18.4. skupina The Snails pořádala koncert v sokolovně k 30. výročí svého založení;

20.11. v MDDM koncert smyčcového kvarteta – u příležitosti zahájení výstavy obrazů Vl. Tvrdíka (foto ŽÚ 11/1998).

Předvánoční koncert pořádá MěÚ 11.12. v sokolovně – dětský pěvecký sbor a orchestr VOX Bohemicalis z Českého Brodu;

Vánoční koncert pořádá MěÚ v kostele Zvěstování páně 26.12. – varhany, trumpet a zpěv. (ŽÚ 12/1998)

Výstavy

Výstava **obrazů Vladimíra Tvrdíka** – vernisáž 20.11. v MDDM;

prodejní **výstava** leteckých snímků Úval - v Elektro Hlávka – (ŽÚ 10/1998).

Fotografie Ester Štarmanové na téma drogy a narkomani v MDDM 6.-11. 11. 1998 (ŽÚ 11/1998). Podrobně o výstavě informuje ŽÚ 12/1998 a rozhovor s autorkou E. Štarmanovou vede Vl. Procházka na téma život mezi narkomany.

V ŽÚ 2/1999 se vrací k výstavě Tereza Nováková z 9. A básní Drogová závislost;

Vánoční výstava – praktická škola a ZvŠ zvou na výstavu prací dětí 12.-16. 12;

Výstava v MDDM – práce keramického kroužku 14.-19. 12.

V říjnu se v malé síni v **píseckém Prácheňském muzeu** uskutečnila **výstava Knižní vazby**, jež se týkala především celoživotní práce manželů Krupkových z Úval

*u Prahy, kteří se věnují umělecké knižní vazbě a restaurojí staré tisky (informace z tisku – viz příloha „napsali o nás 1998“) – **Je dobře, že se o Úvalech ví i prostřednictvím výjimečných obyvatel Úval, kterých si vážíme.***

Totéž lze říci i o výstavě Jiřího Štorka v Lipanském muzeu v Českém Brodě od 3.11. do 20.12.1998 OSUDOVÉ ROKY ČESKOSLOVENSKA z jeho osobně shromážděných materiálů.

Oslavy 80. výročí vzniku Československé republiky

Městský úřad v ŽÚ 10/1998 zve na program v rámci oslav – dětská akademie, sportovní utkání, country bál, koncert v kostele, akce sboru dobrovolných hasičů, vzpomínkové shromáždění, vatra na Slovanech.

V ŽÚ 12/1998 se nachází fotodokumentace oslav vzniku ČSR – koncert chrámového sboru, Pásmo o TGM přednášejí děti ZŠ (mají také hudební pásmo a podobně žáci ze ZvŠ); děti MDDM a taneční soubor Rytmus – sólo, polonéza a lidové tance; vystupují i děti z 2. mateřské školy. Oslavy završuje kladení květin u pomníku padlých v 1. světové válce.

*V ŽÚ 10/1998 píše Lenka Mandová a cituje z knihy Úvaly jindy a nyní (1929) **Štěpána Filipa: O našem pomníku padlých** (na dnešním nám. Arnošta z Pardubic, pozn. Janurová 2019). O stavbě pomníku; mimo jiné byl do trupu památníku padlých v Úvalech uložen pamětní spis (zveřejněno jeho plné znění) a zaslán dopis prezidentovi T.G.Masarykovi; je uveden i program dne odhalení 1. 11. 1924.*

Školství

Základní škola

Ve školním roce 1998-1999 má Základní škola 612 žáků ve 24 třídách pod vedením 31 učitele. Rovněž jsou otevřeny 4 oddělení školní družiny pod vedením 4 vychovatelek.

21. října 1998 bylo otevřeno školní informační centrum, které pro potřeby žáků a učitelů obsahuje knihovnu, výukové programy na PC a na CD, video a audio záznamy.

*V ŽÚ 6/1998 ředitelství Základní školy v Úvalech zve na výstavu „**Já, člověk**“ Jací jsme my? Čím jsme stejní, a čím se lišíme? ... jak se díváme na sebe?... – žáci a učitelé - v prostorách ZŠ 18. – 20. 6. 1998.*

V ŽÚ 6/1998 ZŠ třída 6.B. a třídní učitelka A. Kuncová se zapojili do pomoci obci Bochoř postiženou povodní – oblečení pro miminka a fotbalový zápas – výtěžek na nákup plenek (foto z akce).

*V ŽÚ 10/1998 zve ZŠ na slavnostní otevření **Informačního centra školy.***

V ŽÚ 12/1998 učitelé informují o školním roce a otevření informačního centra.

Městský dům dětí a mládeže

V ŽÚ 6/1998 hodnotí činnost do pololetí ředitelka Domu dětí J. Pospíšilová;
 V ŽÚ 8/1998 gratulace MDDM k úspěchu Ondrovi Brushovi za 11. místo na mistrovství světa v Elektrick Boogie ve Slovinsku;
 V ŽÚ 12/1998 ředitelka děkuje sponzorům a finančnímu zázemí od MěÚ, Školského úřadu.

Spolky

SK Úvaly

Oddíl kopané Sportovního klubu se zúčastnil turnaje na Moravě, píše o tom krátce v ŽÚ 3/1998 předseda oddílu Jiří Vrána. Tréninky mužstev probíhají na hřišti nebo v sokolovně. I.A mužstvo vede trenér II.tř. Miroslav Kupr.

Cyklistika

Závod horských kol - **O putovní pohár města Úval popáté** – ŽÚ 4/1998.

12. dubna, úvalský cyklistický klub Fastum pořádá druhý závod letošního seriálu a uveřejňuje program startů Author pražská liga horských kol 1998. Podrobně se pak o akci a výsledcích píše v ŽÚ 5/1998 (foto).

Cyklistika v Úvalech má opravdu tradici. V ŽÚ 9/1998 se píše o V. ročníku tří etapového silničního cyklistického závodu **Malá cena Úval**, jehož průběh byl dramatický. Ceny věnovaly firmy Rebac - Včelák, Horák, vinárna U Vinařů – Kašička, Potraviny – Krob, cukrárna Pod kaštany – Šelíř. Jsou uveřejněny výsledky a z Úval na 4. místě byl Štork, na 7. Roj, na 10. Zelenka, pak Strnad a Mašín.

Od roku 1984 se jezdí 104 km cyklistický závod **Šternberk** – v ŽÚ 11/1998 je tabulka výsledků z 26.9., kdy se trať jela poprvé od I. ročníku pod tři hodiny, v kopcovitém terénu s dosahovanou průměrnou rychlostí 34,5 km/h. První v cíli 51 letý pravidelný účastník a vítěz Pollner z Prahy, na 2. místě Štork Úvaly. Další z účastníků z Úval byli Socha, Netušil, Čadil, Zelenka, Martinovský, Bakosové, Černý, Tesař, Vlas, Holánek a Horák.

Cyklotrasy v úvalském okolí

V ŽÚ 8/1998 Tomáš Bašta popisuje existující značené trasy. Existují trasy dálkové z Úval na trasu číslo 13 Praha – Seč nebo č. 28 Praha – Jičín, jižněji od Úval trasa č. 21 Praha – Tábor – Vídeň. Dále se jedná o čtyři trasy regionální. Skutečně značené trasy jsou okruh A. Značení ostatních je v počátcích.

Tenis Club

V ŽÚ 3/1998 Lucie Baumanová informuje o novinkách v blíží se nové tenisové sezóně a změnách. Byl zvolen nový výkonný výbor Tenis Clubu Úvaly, předsedou je Karel Geisler st., hospodářem Ing. Stanislav Bauman, organizačním pracovníkem a pokladníkem Lucie Baumanová a členem Michal Geisler. Je zmíněn program roku 1998, tenisová škola pro děti...

Je uveřejněna výzva na brigádu při obnově areálu a plotu a oznámení turnaj o Velikonočním pondělí; od 4. 5. začíná tenisová škola pro děti (ŽÚ 5/1998 foto členů).

Český svaz chovatelů

Základní organizace Úvaly v ŽÚ 1/1998 informuje o pravidelné již 37. zimní výstavě králíků, holubů a drůbeže.

Rybáři

Za výbor MO Úvaly Zbyněk Slavík informuje o tradičních závodech mladých rybářů na Fabráku v rámci oslav 80. výročí založení ČSR (ŽÚ 12/1998). V ŽÚ 1/1999 informuje spolek o činnosti za rok 1998, uvádí vyprodukované množství ryb na rybnících a rybníčcích (výčet v rybníku Lhoták, Horní, Dolní, rybníčky), celkem 7 810 kg násad, druhy ryb – kapr, lín, sumec. Novým hospodářem je jmenován Petr Prchal.

Akvaristé Úvaly

Úvalský spolek akvaristů zve na akvaristické burzy pořádané každou první a třetí sobotu v měsíci od 8.00 do 11.30 hodin v sokolovně na náměstí Arnošta z Pardubic. Na výstavě lze zhlédnout akvarijní ryby přímo od chovatelů, krmení umělá, mražená i živá, veškeré doplňky, pomůcky, techniku. Široký výběr akvarijních rostlin. Nejbližší termíny: 21. březen, 4. a 18. duben.

Junák

5. 12. byla uspořádána sbírka, vybráno 5 tisíc Kč a odesláno na konto nadace Naše dítě.

Sdružení zdravotně postižených

na besedě 28.2. v hotelu Sport hodnotilo a plánovalo; v ŽÚ 4/1998 stručně informuje výbor základní organizace v Úvalech o zájmech a činnosti. Účast na besedě byla kvůli vysokému věku většiny členů jen čtvrtinová.

Klub důchodců

v ŽÚ 2/1999 vzpomíná na vánoční svátky – Mikulášskou v hotelu Sport pořádal pro důchodce MDDM – i na pozvání do Rodinné a zvláštní školy od paní učitelky Bubákové – výstava, scénka a pohoštění ve škole. V ŽÚ 4/1998 se pochvalně Klub zmiňuje o účasti i mladších přátel na 7. plese, kde opět hrál Mirek Kočárník. Večer plný pohody proběhl s tanečním vystoupením dívek z MDDM pod vedením A. Süssmilichové a za účasti přáteleného klubu důchodců s Újezdu n. Lesy.

V ŽÚ 3/1998 jsou uveřejněny tři fotografie s popiskem – Předseda Klubu důchodců v Úvalech p. Plaček připravil besedu s M. Horníčkem. Na třech fotografiích je Miroslav Horníček, červené víno a zcela zaplněný sál. (Poznámka Janurová – bohužel se nedozvídáme den a místo konání).

Hasiči

1. zábavný soutěžní den pro děti – pořádá **Sbor dobrovolných hasičů** na hřišti na Slovanech 19.9.1998. Článek v ŽÚ 11/1998 podrobně zdarma uspořádanou akci popisuje. Petr Kočárník odhaduje přítomnost víc jak 300 úvalských dětí, celkem přes 1000 přítomných. Do zábavného dne se zapojila i Policie ČR, armáda, letečtí modeláři. Hasiči předváděli profesionální zásah, byl vidět i výcvik policejních psů a zneškodňování nastražených výbušnin. Děti se mohly projet i na koních jízdny policie.

Spolek dobrovolných hasičů zve úvalské děti k rozšíření členské základny (v ŽÚ 9/1998). O této akci informuje podrobněji Petr Kočárník v ŽÚ 11/1998, je zveřejněno foto a poděkování od Sboru dobrovolných hasičů všem sponzorům, Policii ČR a Čs. armádě.

Baráčníci

Obec baráčníků J.A.Komenského v Úvalech a rychtářka Hana Černá zve na výroční valné sedění 12. 12. v hotelu Budka (Sport) a na Baráčnický bál 23. 1. 1999.

Církev

Páter Karel Šubrt nabízí výuku katolického náboženství – katechismus katolické církve; přihlásit se je možné během celého školního roku (ŽÚ 10/ a 11/1998). Rovněž nabízí před vyučováním možnost navštívit kostel a zazpívat si při kytaře se sestrami Doležalovou a Pecárikovou. Zavádí, se svolením ředitele, v informačním centru školy i oddíl Náboženství s příslušnou literaturou a informuje o Kursu Katechismu katolické církve.

Faráři chybí ve městě pořádny švec 29.10.1998 v deníku Mladá fronta DNES str. 04 Pro volné chvíle ze středních Čech LÍDA HOLMEROVÁ město očima...

Ú v a l y - Osmadvacet let spravuje Karel Šubrt farnost, do které spadají kromě pětitisícových Úval také vesnice Sluštice, Březí, Rostoklaty, Tuklaty a Dobročovice. Přestože každou neděli při bohoslužbě promlouvá pouze k velmi malé části jejich obyvatel a vztah devětadevadesáti procent lidí nazývá bezkrevným, svěřenou farnost má prý rád. V lavicích úvalského kostela sedí při bohoslužbě kolem padesáti vesměs starších lidí, kteří představují jedno procento z celkového počtu obyvatel Úval. Vírou neprodchnuty jsou nejen Úvaly, ale celé okolí Prahy," míní úvalský farář. "Třeba na Benešovsku nebo Vlašimsku mají duchovní práci usnadněnou - o náboženství je tam zájem, a to i mezi mládeží. U nás se sice k nějakému druhu vyznání hlásí poměrně dost lidí, ale pouze zlomek z nich chodí pravidelně do kostela," říká farář. Život v Úvalech se podle Karla Šubrtu během doby jeho působení změnil k lepšímu. "Obecně se úplně změnila role duchovních, kteří přestali být se změnou režimu pronásledováni. Mládež a lidi středního věku si sice ještě nenavykli chodit do kostela, ale můžeme se snažit je obracet na víru a pomáhat jim bez překážek," říká farář. Díky událostem z listopadu 1989 vděčí za svůj nový název místní náměstí. Nenese již jméno spisovatelky Marie Majerové, ale Arnošta z Pardubic - prvního pražského arcibiskupa, který žil v době Karla IV. Mezi stromy na náměstí je nově umístěná jeho socha. "Socha Arnošta z Pardubic stála kdysi v remízku blízko trati na Kolín, v místech, kde historikové předpokládají, že se narodil. Socha tam byla podle mě nedocenená. Dřív totiž jezdily vlaky pomaleji a Arnošta si lidé mohli z vagonů pohodlně prohlédnout, zatímco v posledních letech by si ho nikdo ani nevšiml. Remízek zhoustl a vlaky zrychlily. Považuji proto za velký úspěch, že Arnošt stojí na svém kamenném podstavci zase v centru města. Mezi domy Úval není mnoho výtvarných děl, takže jsem rád, že náměstí zdobí alespoň socha," říká farář. Jako další esteticky příjemnou úpravu města vnímá úvalský farář rekonstrukci věže barokního kostela. "Chtělo by to ještě opravit fasádu a zvětšit sakristii, která je příliš malá. To chceme uskutečnit v příštím roce," plánuje farář. S počtem obchodů a sortimentem nabízeného zboží je Karel Šubrt spokojen. Stěžuje si pouze na jedno: "Chybí tu pořádný švec. Svoji dílnu tu měl dřív jeden doopravdy solidní, u kterého jste si mohli nechat spravit i ty nejhorší boty, třeba jen pro práci na zahradě. Dnes tu správárna bot chybí." (Informace z tisku – viz příloha „napsali o nás 1998“)

Církev bratrská pořádá přednášku v modlitebně Pražská ul. čp. 477 – Byl jsem kaplanem v Bosně – 19. 11. 1998. – Podrobně o přednášce informuje v ŽÚ 1/1999 O. Štěrba.

VI. Životní prostředí

Nebezpečné odpady

Nově je od 1.10.1998 otevřen sběrný dvůr pro nebezpečné odpady **v areálu sběrných surovin v bývalém cukrovaru**. Je uvedena provozní doba, která je shodná s dobou výkupny sběrných surovin, dokonce zavedena poslední sobota a neděle v měsíci. Jsou vyjmenovány druhy nebezpečných odpadů, které lze odkládat.

Kromě toho město pořádá pravidelně **jarní a podzimní úklid**, který je další formou a možností likvidace domovního odpadu, svozu starého železa a velkoobjemového odpadu. Jsou přistavovány kontejnery na stanoviště do jednotlivých částí města na bioodpady ze zahrad, zbytky suti a odpady, které nemohly být umístěny do popelnic. Ovšem dosud bezplatná služba nyní čeká zpoplatnění, které bude veřejně oznámeno. (Jarní kolečko svozu odpadu probíhalo od 13. dubna do 7. května, podzimní od 19. 10. do 15. 11. na 66 stanovištích) (ŽÚ 1/1999)(ŽÚ 10/1998).

Co v Úvalech pijeme

V ŽÚ 3/1998 Ing. Josef Beneš informuje občany v obsáhlém kritickém článku o kvalitě pitné vody. Je uveřejněna tabulka s vybranými výsledky laboratorních rozborů vzorků vody odebraných ve zdravotním středisku v Úvalech v období 8/1997 až 1/1998 – voda není vhodná pro kojence. Následuje rovněž obsáhlé **Stanovisko Vodovodů a kanalizací Mladá Boleslav, a.s. k článku „Co v Úvalech pijeme“** – Ing. Pavlík vyvrací polopravdy. Obsáhlá odpověď se týká rozborů vody, informací o kvalitě vody – zasílané měsíčně p. Prokúpkovi; chybí drahá technologie na snížení obsahu dusičnanů, jsou kontaminované vrty v prameništi v údolí Jirenského potoka. Dále se týká ceny vody, návrhu konkrétních opatření, investic – odstraněny byly hrubé závady na úpravně vody, více nelze investovat, VaK není majitelem vodovodu. Problémem jsou černí odběratelé a obyvatelé napojení zároveň studniční vodou na rozvod veřejného vodovodu, následkem toho může dojít k znečišťování bakteriemi. Kontrola není možná, majitelé se ohrazují proti omezování osobní svobody. Dále uvádí důvody zdražení vodného a stočného.

Jedním z důvodů navýšení ceny za vodu je i konec existence Masného průmyslu v Úvalech (vyhlášením konkurzu na jaře t.r.), který byl největším odběratelem vody, což se zákonitě podle p. Prokúpkova (životní prostředí) musí projevit na ceně. **Poznámka MěÚ Úvaly k problémům okolo pitné vody – od starosty I. Černého** – skutečně investice jsou záležitostí města, a to v posledních 8 letech investovalo do rozvoje vodovodní sítě cca 30 mil. Kč.

Kontrola ministerstva nenašla nedostatky 13.11.1998 *Boleslavský deník str. 07 VODOHOSPODÁŘSTVÍ / Kalkulace ceny vodného a stočného je oprávněná (tolik titulek, následuje článek).*

ML. BOLESLAV - Několikaměsíční kontrola Ministerstva financí České republiky nenašla v hospodaření akciové společnosti Vodovodů a kanalizací Mladá Boleslav žádné nedostatky. Boleslavskému deníku to oznámil ředitel společnosti Jiří Sedláček. "Kontrola potvrdila, že kalkulace ceny vodného a stočného odpovídá oprávněným nákladům společnosti na řádné zajištění dodávek a čištění vody," uvedl Sedláček. Hlubková kontrola se uskutečnila na základě stížností obyvatel Úval u Prahy, kteří považovali kalkulovanou cenu vody za neúměrně vysokou.

"V rámci středních Čech je výše ceny vodného a stočného na střední úrovni, což pramení z naší snahy průběžně investovat do zastaralé sítě," dodal ředitel Jiří Sedláček. (Informace z tisku – viz příloha „napsali o nás 1998“)

Vodnické povídání – v ŽÚ 5/1998 Lubomír Klouda navrhuje místo řešení Ing. Pavlíka – čištění vody reverzní osmózou, levnější variantou je iontoměnič u spotřebitele a odvolává se na doporučení odborníka.

Na článek kriticky reaguje v ŽÚ 6/1998 RNDr. VI. Chaloupecký – poukazuje na nevýhody domácích filtrů a nutnost podat informaci celou, nezkrácenou. Filtrovat vodu v domácnosti není levné a v článku jsou nepravdy ohledně kapacity filtrů a výsledků. Nejsou zmíněna rizika používání.

Havárie na povodí Výmoly

ŽÚ 10/1998 – v článku stejného názvu se píše o kriticky nejmenším průtoku vody potokem v červnu, úhynu ryb a raků, které zapříčinil hnilobný proces řasy ve Fabráku. Reaguje MO rybářů a MěÚ VPS – přes mimořádná opatření, stříkem vody na hladinu nádrže a vypuštění hnijící vody v Kaberně, je škoda ve výši 25 tisíc Kč.

Počasi

Srážkoměrná stanice – Ing. Jiří VESELÝ konstatoval v závěru roku, že rok 1998 patřil mezi roky srážkově průměrné. Žádný srážkový ani teplotní rekord nebyl překonán. Sníh roztál 8. února, v dalších týdnech ještě několikrát sněžilo, naposledy 22. března.

Nový sníh napadl 16. listopadu a souvislá sněhová pokrývka se udržela od 18. listopadu do prosince, ještě 24. prosince sněžilo, ale následující den sníh roztál.

Vodní srážky celkem za rok 539,5 mm

Leden	12,9 mm
Únor	9,0 mm
Březen	37,1 mm
Duben	17,7 mm
Květen	11,1 mm
Červen	129,2 mm
Červenec	73,9 mm
Srpen	26,1 mm
Září	90,2 mm
Říjen	76,6 mm
Listopad	32,8 mm
Prosinec	22,9 mm

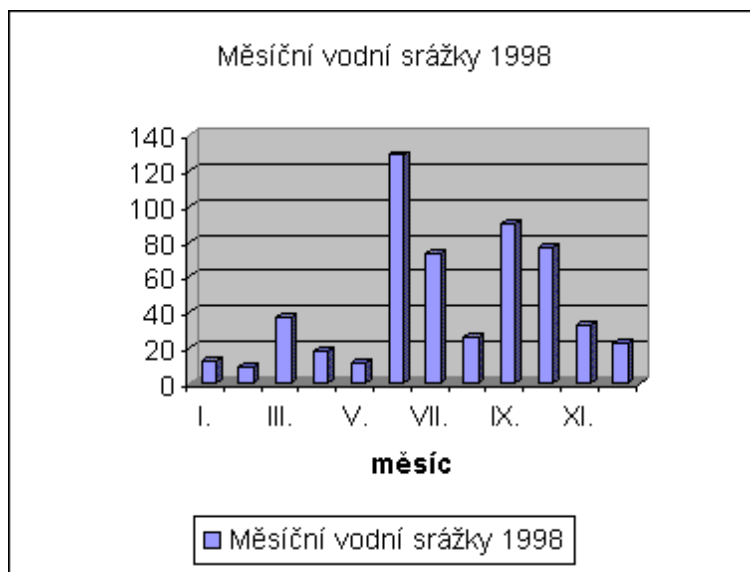

Maxima v roce 1998

Nejvyšší srážky za měsíc	červen	129,2 mm
Nejmenší srážky za měsíc	únor	9,0 mm
Nejvyšší srážky za den	5. září	30,4 mm
Nejvyšší sněhové srážky za den	28.1.	5 cm

Informace od Ing. J. Veselého rovněž v ŽÚ 2/1999.

Rybníky

Zajímavosti z historie a současnosti úvalských rybníků od Ing. J. Beneše nalézáme v ŽÚ 5/1998. Je uveřejněna tabulka – přehled parametrů úvalských rybníků: název rybníka, vodní tok, typ průtočný nebo boční, zatopená plocha v m², objem v m³ – objem vodní plochy celkem, výstavba v roce ... Foto Horní Úvalský. Jaká je péče města o rybníky, které spravuje? Údajně s obnovou rybníka Hodov počítá i soukromník pan Boháč (pozn. Janurová – nestalo se dosud do r. 2019); V ŽÚ 8/1998 jsou uvedeni **majitelé úvalských rybníků** – Hodovský rybník – restituce p. Boháč; Mlýnský rybník – restituce p. Prokůpek; Fabrák – město Úvaly – uživatelem Český rybářský svaz (místní rybáři); Kalák – nedořešený majetkový vztah; Horní úvalský - nedořešený majetkový vztah (soukromníci, město); Lhoták – OkÚ (restituenti budou vyrozuměni o náhradě); Dolní úvalský se sádkami – vydáno restituentům (rozhodnutí Pozemkového úřadu Praha – východ bude přezkoumáno);

Příroda

Lokalita U Skal je světoznámá

16.9.1998 deník Mladá fronta DNES str. 11 Servis ze středních Čech JAN URBAN
Přírodní památky

Mezi městečky Čelákovice a Úvaly v okrese Praha-východ se nachází velmi zajímavá a světoznámá **přírodní památka U Skal**. Přibližně 3,5 kilometru jihozápadně od Mochova, 300 metrů jižně od obce Vyšehořovice najdeme soubor malých stěnových lomů, které se proslavily jako světově známá, unikátní a druhově velmi bohatá naleziště zkamenělých rostlin z období svrchní křídly. Právě z této lokality bylo popsáno mnoho nových druhů. Geologické podloží přírodní památky tvoří uloženiny sladkovodního cenomanu z období svrchní křídly. Koncem druhohor, kdy se v této oblasti schylovalo k mořské záplavě, území pokrývala soustava jezer, jejichž břehy byly pokryté bohatým porostem. Protože klima bylo v té době velmi teplé, dařilo se zde zejména teplomilné flóře, což dokazují například známé nálezy eukalyptů. Uloženiny tvoří především tmavé jílovce s významným podílem zuhelnatělých zbytků rostlin, částečně se zde uplatňují pískovce. Z desítek prastarých zkamenělých rostlin, které zde byly nalezeny, jmenujme například *Krannera mirabilis*, *Sequoia minor*, *Magnolia amplifolia*, *Credneria bohémica* a *Picea cretacea*. Mezi vzácnější nálezy z této lokality patří také zbytky mlžů rodu *Unio* a otisky tehdejšího hmyzu. Celé území přírodní památky je značně zarostlé. Protože zde existovala řada aktivních lomů na jílovec, je na povrchu především materiál hald tvořený směsí cenomanských hornin, sprašových hlín a humusem. Také proto zde běžně roste řada ruderalních rostlin, hojný je i výskyt hájových druhů rostlin a mechů, území je spontánně zarostlé dřevinami (například břízou). Podrobný botanický průzkum nebyl zatím proveden. V okolní intenzivně zemědělsky obhospodařované a prakticky bezlesé krajině představuje tato lokalita důležité refugium pro ptactvo a drobné živočichy. Z hájových druhů ptáků se tady můžeme potkat například s krahujcem, mlynaříkem, brhlíkem či strakapoudem velkým. (Informace z tisku – viz příloha „napsali o nás 1998“)

VII.Obyvatelstvo

K 31.12.1998 měly Úvaly 4 691 obyvatel - přírůstek byl za průběh roku byl 53.

VIII.Různé

Jiří Dědina

Běh na 100 km – mistr republiky, úvalský závodník se připravuje na mistrovství světa v Ósace v Japonsku.

V ŽÚ 8/1998 nacházíme fotografii s informací, že Jiří Dědina se stal mistrem republiky v běhu na 100 km.

Pěší turistika - Úvaly

To, že Úvaly patří k vyhledávaným cílům pěší turistiky potvrzují i pozvánky v tisku.

Klánovice-Xaverov-Běchovice (14 km) sraz žst. Praha - Masarykovo nádraží v 9.30 h (informace z tisku – viz příloha „napsali o nás 1998“).

Regionální informace na internetu

Internet

je celosvětový systém propojených počítačových sítí („sítí sítí“), ve kterých mezi sebou počítače komunikují pomocí rodiny protokolů TCP/IP. Společným cílem všech lidí využívajících internet je bezproblémová komunikace (výměna dat). První vizi počítačové sítě nalezneme v povídce z roku 1946.^[2] V únoru 1958 byla založena agentura ARPA (později DARPA, v podstatě grantová agentura pro řešení krátkodobých projektů v malých týmech), která měla po úspěšném vypuštění Sputniku v SSSR zajistit v období studené války obnovení vedoucího technologického postavení USA.^{[3][4]} Dne 29. října 1969 byla zprovozněna síť ARPANET se 4 uzly, které představovaly univerzitní počítače v různých částech USA. Síť byla decentralizovaná, takže neměla žádné snadno zničitelné centrum a používala pro přenos dat přepojování paketů (data putují v síti po malých samostatných částech, které jsou směrovány do cíle jednotlivými uzly sítě). Od té doby počet připojených počítačů i uživatelů exponenciálně roste. V rámci internetu mohou uživatelé využívat mnoho služeb. Služby jsou zajišťovány počítačovými programy a programy navzájem komunikují pomocí protokolů. Protokoly jsou obvykle definovány v dokumentech RFC, které nejsou normami, ale spíše doporučeními, která se všichni snaží dodržovat, aby dosáhli bezproblémové komunikace. Dobrovolnost dodržování těchto dokumentů a jejich snaha o jejich naplňování odpovídá podstatě svobodného fungování samotného internetu.

Mezi základní služby internetu patří:

- WWW – systém webových stránek zobrazovaných pomocí webového prohlížeče
 - běžně používá protokol HTTP
 - pro zabezpečený přenos používá protokol HTTPS
- E-mail – elektronická pošta
 - pro přenos zpráv používá protokol SMTP
 - pro komunikaci s poštovními programy používá protokoly POP3, IMAP

(Wikipedie)

V roce 1998 bylo v celém světě asi 5 uživatelů internetu na 100 obyvatel. Do té doby není v kronikách města žádná zmínka o možnosti využít tuto informační síť.

Teprve v článku v ŽÚ 1/1999 se Tomáš Bašta zmiňuje o medializovaném tématu posledních týdnů, o internetu. Podrobně, a pro tehdejší čtenáře (1998) srozumitelně, vysvětluje systém informačních sítí a boje proti monopolu SPT Telecom a o možnostech využití informací na webových stránkách měst a obcí. Úvaly zatím svoji internetovou stránku nemají, ale údaje o městě lze přeci jen nalézt v sekci Praha – východ. Uveřejňuje jednoduchý návod, jak na stránkách hledat.

Při této příležitosti ještě uvádím, že se v této době (1998) již objevují poměrně běžně mobilní telefony a připojují několik dat z wikipedie o jejich historii známé v roce původního zápisu v kronice města. Wikipedie je:

Wikipedie

(anglicky a v mnoha dalších jazycích Wikipedia; název vznikl ze slov *wiki* a *encyclopedia*) je mnohojazyčná webová encyklopedie se svobodným (otevřeným) obsahem, na jejíž tvorbě spolupracují dobrovolní přispěvatelé z celého světa. Jejím cílem je tvorba a celosvětové šíření volně přístupných encyklopedických informací. Wikipedie existuje ve více než 270 jazykových verzích různého rozsahu, přičemž rozsah zhruba třetiny z nich je spíše symbolický.

Wikipedie je jedním z projektů nadace Wikimedia, s nimiž je vzájemně provázána. Ke koordinaci jednotlivých „wikiprojektů“ slouží projekt Meta-Wiki.

Wikipedie funguje na principu tzv. wiki, což znamená, že nový článek může vložit a libovolný článek může změnit (ať už pouze opravit překlep, zkorigovat věcnou chybu, článek výrazně rozšířit nebo zcela přepsat) takřka kdokoli s přístupem na web. Tato otevřenost ovšem s sebou nese také riziko nepřesností či tzv. vandalismu. Jedním ze základních pravidel prosazovaných uživateli je tzv. nezaujatý úhel pohledu^[2] – články musí nezaujatě prezentovat všechny podstatné názory na příslušné téma, aniž by některý vydávaly za jedinou objektivní pravdu. Požadavek na ověřitelnost^[3] údajů v člancích je uplatňován zejména u kontroverzních údajů a témat.

Zárodek Wikipedie vznikl v roce 1995, kdy programátor Ward Cunningham založil webové stránky nazvané WikiWikiWeb, které mohl upravovat každý jejich návštěvník - od té doby se podobných systémů, dnes označovaných jako wiki (havajské slovo pro „rychlý“, míněno stránky, na kterých může návštěvník cokoliv rychle opravit) objevilo velké množství. Velmi často jsou používány např. jako vnitrofiremní báze znalostí.

Wikipedie jako taková vznikla 15. ledna 2001 jako doplňkový projekt k dnes již neexistující encyklopedii Nupedia, do které mohli přispívat jen odborníci. Zakladateli obou projektů byli Američané Jimmy Wales (přezdívaný Jimbo), internetový podnikatel, a Larry Sanger, filosof a inženýr, který brzy z Wikipedie odešel. Wales 20. června 2003 založil podle zákonů státu Florida (USA) neziskovou nadaci Wikimedia, na kterou převedl autorská a vlastnická práva související s Wikipedií i sesterskými projekty. Sanger na konci roku 2004 rozpoutal diskusi článkem, v němž kritizoval anti-elitářství, které od spolupráce odrazuje experty, a v roce 2006 založil vlastní projekt Citizendium, který má tento nedostatek napravit.

Historie mobilních telefonů



Ukázka vývoje mobilních telefonů od počátku 80. do konce 90. let 20. století)

Přestože vynález bezdrátové telefonie spadá již do konce 19. století, první mobilní telefony pro veřejnost se začaly objevovat až v 50. letech 20. století v USA a byly zpočátku prodávány jako vybavení automobilů. Až v průběhu 70. let se objevily první skutečně přenosné (ale zdaleka ne kapesní) přístroje. Ještě při vývoji systému GSM v 80. letech 20. století se předpokládalo, že mobilní telefony bude i ve vyspělých zemích používat pouze malá část obyvatelstva. Díky výraznému poklesu cen tarifů a dostupnosti předplacených karet došlo k takovému rozšíření mobilních telefonů, že počet mobilních účastníků je srovnatelný s počtem obyvatel Země a mnohonásobně překonal počet účastníků pevných telefonních sítí.

První mobilní telefon sestavila společnost Motorola. Byl představen 21. září 1983 pod názvem Motorola DynaTAC 8000x.^[4]

Mobilní telefonie přinesla možnost používání textových a multimediálních zpráv, které mohou obsahovat fotografie, MP3 apod.

Protože patří k nejrozšířenějším elektronickým zařízením, výrobci je začali vybavovat také dalšími funkcemi, kterými disponují zařízení PDA. Takto vybavené mobilní telefony mohou v mnoha ohledech nahradit osobní počítače.

Výběrového řízení na kronikáře města

V ŽÚ 12/1998 vychází oznámení o vypsání řízení s tím, že podrobnější informace lze získat u tajemníka MěÚ. (Poznámka Janurová 2020: Tajemník Ing. M. Breda nakonec funkci kronikáře získal zpětně od ledna 1998).

Diskusní večer se starostou

V ŽÚ 5/1998 je záznam konání setkání s úvalskými občany v kavárně Sokolovna 14.4.1998. Účastnili se i další městští činitelé – zástupkyně starosty Ing. Vyskočilová, tajemník Ing. Breda, členové zastupitelstva Ing. Havránková, Ing. Procházka, p. Srb a vedoucí referátů MěÚ. Dostavilo se cca 20 občanů, ovšem diskuse byla občas vzrušená. Podněty občanů byly zaznamenány a budou inspirací pro plánování nejbližší budoucnosti města. (Poznámka Janurová 2020:

opakovaně se zdá, že na veřejná zasedání či podobná setkání s občany, nechodí mnoho lidí. Obyčejně se dostaví poměrně stálá skupina, která má zájem o chod města. Občas přibydou občané z míst, kterých se týká nově nastolený problém. Byť je účast malá nebo kolísající, stále umožňuje zastupitelům a starostům podívat se do zrcadla nastaveného veřejností a dobrý hospodář z toho může těžit).

Široká diskuse občana a zastupitele Františka Lajtnera

v ŽÚ 2/1998, (KSČM), kde jmenovaný žádá opravu zápisu a omluvu za zkreslení zápisu diskuse na veřejném zasedání zastupitelstva města 12.12.1997, týkající se rozpočtu města. Proti kritice se ohrazuje redaktor a rovněž člen zastupitelstva, nestraník Ing. Vladislav Procházka, a uvádí znění zápisu na pravou míru s doložením mylných podezření pana Lajtnera.

Jdeme k volbám! Je koho volit!

F. Lajtner za KSČM agituje do voleb a z pohledu své strany uvádí fakta za uplynulých 9 roků od let, kdy došlo podle jeho názoru k rozvratné činnosti pod prapory svobod a demokracie. Tendenční předvolební článek o zničení všelidové socialistické společnosti přesvědčuje občany, že levicová politika zastaví běsnění dosud vládnoucích stran ... (k přípravě článku bylo podle Měst. výboru KSČM použito vědecky zpracovaných materiálů levicového deníku Haló noviny).

Městu trochu chybí vlastní tvář, říká starosta Úval

- 18.8.1998 Mladá fronta DNES str. 02 Ze středních Čech LÍDA HOLMEROVÁ

Starosti starostů

Ú v a l y - Při návštěvě Úval se město jeví jako jedno z idylických míst okresu Praha-východ. Přesto jeho starostu Ivana Černého, který úřaduje už osm let, trápí několik problémů. Úvaly jsou město s necelými pěti tisíci obyvateli a leží dvaadvacet kilometrů od centra Prahy. To je na jedné straně výhoda kvůli snadnému spojení s metropolí. "Naše město se rozvinulo v minulém století hlavně kvůli postavení železnice z Olomouce do Prahy a obyvatelé Úval železnici používají hojně dodnes. Na Masarykovo nádraží dojede vlak za osmadvacet minut, navíc jezdí často, minimálně každou hodinu a během odpoledních špiček dokonce i třikrát za hodinu," řekl starosta. Na druhou stranu podle starosty blízkost Prahy negativně ovlivňuje vlastní život městečka. Mnoho místních má totiž tendenci brát Úvaly pouze jako noclehárnu Prahy. "Úvalům tak trochu chybí vlastní tvář," říká Černý. "Místní si zvykli uspokojovat svoje kulturní potřeby v hlavním městě, jezdí do Prahy například do kina nebo do divadla. Přitom si myslím, že ochotnické divadlo by tu mělo velký ohlas. K jeho zorganizování se ale zatím nikdo nemá," řekl starosta. Příčinou malé aktivity místních mohou být

podle Ivana Černého i vleklé problémy s kulturním domem, kterého se nakonec město vzdalo. Dalším problémem Úval je podle Ivana Černého nedostatečná infrastruktura ve městě. "Zvlněný terén, který jinak vytváří docela romantický vzhled města, komplikuje natažení inženýrských sítí. Teprve před necelými devíti lety jsme tu začali budovat vodovodní síť a její stavba byla komplikovaná. Teď máme v plánu kanalizaci a stavbu čistírny odpadních vod," přibližuje starosta situaci ve městě. "Kanalizaci dokončíme, pokud vše půjde, jak předpokládáme, do roku 2001," dodává potom starosta Černý. "Mezitím rozvádíme plyn. Plynofikace je v současné době hotová tak z pětaosmdesáti procent a doděláme ji do dvou let," řekl starosta. V Úvalech bydlí většina lidí v rodinných domcích, což je sice podle starosty příjemné na pohled, ale náročné z hlediska údržby komunikací. "Ulice jsou na různých místech Úval opravdu špatné, protože čekáme na dokončení kanalizace, vodovodu a plynovodu. Navíc nám prostě chybí peníze," říká starosta stručně. "Úplně mě rozčiluje, když vidím tu spoustu odpadků, která se objevuje v celém okolí města," nastiňuje starosta další problém. "Na černé skládky vozí odpadky hlavně lidé z Prahy, ale podle mě nemají ani všichni úvalští svědomí čisté. Skládky sice pravidelně a draze odstraňujeme, ale jinak proti nim v podstatě bojovat nemůžeme. Nelze ve dne v noci hlídat všechna místa, kam lidi odpadky dovážejí, přesto občas na nějakého hříšníka narazíme, a ten je potom řádně potrestán pokutou," popisuje Ivan Černý svůj boj s odpadky.

(Poznámka Janurová: článek hovořící ústy starosty je podobný tomu, který je umístěn v úvodu a byl v tisku uveřejněn o měsíc později. Zde však hovoří sám starosta Ivan Černý a rozvíjí výše zmíněné myšlenky, proto je v kronice ponechán).

Třetí okupace ... Lenka Mandová

V obsáhlém článku v ŽÚ 8/1998 se autorka věnuje zejména období před 30 lety, 21. srpna 1968, kdy překročila vojska Varšavské smlouvy čsl. státní hranice a okupovala náš stát pod záminkou potlačení kontrarevoluce. Popisuje aktivitu občanů v Úvalech od ledna 1968, o rehabilitačních posudcích, o svolání veřejné schůze. Lidé se zajímali o volby do MNV. Znovu byla povolena činnost Sokola a Junáka. Autorka dále popisuje, jak se situace vyvíjela po 21. srpnu. Okupanti se utábořili na severním okraji Úval v polích mezi čtvrtí V Setých a obcí Horoušanky asi tři měsíce a chovali se bezohledně. Husákovská klika připravovala normalizaci...

Socha Arnošta z Pardubic dokončena

Petr Kočárník (vedoucí odboru správy majetku města) informuje v ŽÚ 2/1998 o postupu prací, nákladech a historii sochy a její rekonstrukce. Byly provedeny úpravy okolí sochy osazením pískovcových sloupků a řetězu. Socha je zařazena do úředního seznamu kulturních památek ČR pod registračním číslem 22186.

Autor článku opakuje i konečné celkové náklady za přemístění a restaurování sochy a provedení úprav: 484 851,10 Kč, z toho dotace OkÚ 270 000,- Kč a ze sbírky občanů a z rozpočtu města bylo uhrazeno 214 851,10 Kč.

Pes přítel člověka –

V ŽÚ 3,4 a 5/1998 se na pokračování velmi podrobně zabývají články, jež napsal za Odbor životního prostředí MěÚ B. Prokůpek, právy a povinnostmi majitelů psů, odchytom zaběhlých psů, cenami za provedení a umístění v útulku, nemá-li pes řádnou známku. Odpovědností za škodu, pojištěním, péčí o zdravotní stav psa, právními následky neplnění povinností, přestupky, nerespektování zákona. (Odchycení psa odchytovou službou – 1 150,- Kč plus náhrada ujetých kilometrů, veterinární ošetření a očkování minimálně 280,- Kč, ubytování včetně krmení 110 Kč/den. Minimální desetidenní karanténní pobyt psa bez známky vyjde na 2 530,- Kč.)

Otevřená tuberkulóza

ŽÚ 4/1998 – policie hledá Čiňana trvalé hlášeného v Úvalech, je nemocný a má být izolován.

Patnáctiletý slib

V ŽÚ 11/1998 – si obyvatelka Štefánikovy ulice stěžuje na stav ulice, opakovaně ničené různými výkopy, přes sliby zpevnění ulice poblíž zdravotního střediska je stále hliněná, nerovná a oprava v nedohlednu (poznámka Janurová – platí to i v roce 2020).

Na stížnost odpovídá vedoucí odboru výstavby p. Reicheltová – v Úvalech je 2/3 komunikací nezpevněných, investice jsou čerpány na velkou akci – výstavbu Čistírny odpadních vod a splaškovou kanalizaci. Město nemá prostor pro financování výstavby komunikací, která by stála nejméně 85 miliónů, ovšem bez nákladů na novou dešťovou kanalizaci a osazení chodníků, to jsou další milióny.

Petice

*V ŽÚ 10 a 11/1998 se redaktorka L. Mandová ptá vedoucí odboru výstavby p. Reicheltové – **Je stavební dozor dostatečný** - a manželů Stembergových - **O právech občana, kontrole staveb a odpovědnosti.***

V obou člancích se jedná o stavbu kanalizace v Mánesově ulici, kdy se občanům zdálo, že nebyli dostatečně poučeni, jak se jich dotknou původně neplánované trhací práce v terénu stavby. Podali společnou stížnost na MěÚ a vzápětí se dostavil starosta Černý, svolal na místě setkání se zástupci města a firmy

a pozitivně vyřešili vzniklou situaci. Nic to nemění na kritice nedostatečné kontroly stavby, která možná zapříčinila různé nebezpečné situace a havárie a právu poplatníka být informován.

Veřejná diskuse v ŽÚ 12/1998

Je zveřejněn otevřený dopis pí Oldřišky Roháčkové a odpověď P. Kočárníka vedoucího odboru správy majetku města – jedná se o dlužné nájemné za nebytové prostory Pražská čp. 527. Nájemkyně vysvětluje důvody neplacení snížením kupní síly obyvatel a snahou nezdražovat zboží. P. Kočárník zaujímá stanovisko a cituje z nájemní smlouvy. Domnívá se, že přístup města byl vstřícný a paní Roháčková byla několikrát písemně vyzvána k úhradě. Ta se naopak domnívá, že jí město dluží úhradu za rekonstrukční práce.

Lékařské pohotovosti v ŽÚ 12/1998

Informace pro občany – Lékařská služba první pomoci Brandýs n.L., Říčany, Měšice, stomatologie – Brandýs n.L., Praha 1 - Palackého 5.

Historie vesnic v okolí Úval

Miloš Měšťánek v článku v ŽÚ 9/1998 „Vesnice v okolí Úval zaniklé v období třicetileté války“ uvádí výběr z různých zdrojů, který poskytuje přehled zaniklých vesnic. Informace o místech lze také, podle M. Měšťánka, nalézt na tabulích naučné stezky mezi Klánovicemi a Novými Jirny.

Kriminalita

Gang se zodpovídá z pěti vražd 7.1.1998 Právo str. 03 Zpravodajství

Ivan Trnka

- S vyloučením veřejnosti začalo v úterý u Krajského soudu v Ostravě hlavní líčení s desetičlenným gangem, který má podle obžaloby na svědomí pět vražd. "Je to z důvodu bezpečnosti," konstatovala bez upřesnění předsedkyně senátu JUDr. Renáta Sobalová. Po orlické kauze jde o druhý největší případ organizovaných vražd v ČR. "Všichni se rozhodli, že budou u soudu vypovídat," dodala Sobalová s tím, že šesti obžalovaným hrozí výjimečné tresty. Gang byl odhalen poté, když policie začala šetřit vraždu bývalého kandidáta na předsedu KSČM, podnikatele Tomáše Bleiera (45) ze Vsetína, který byl v lednu 1996 nalezen mrtev v jednom valašskomeziříčském hotelu. Tuto vraždu si měl objednat jeden z obžalovaných za 150 000 korun. Před tím, v roce 1993, byl zavražděn vrátný v pražském obchodním domě Krone, odkud pak pachatelé ukradli asi 3 milióny korun, v červnu 1995 Martin Srp z Úval u Prahy, kde se jim nepodařilo žádné peníze vzít. Ještě ve stejném měsíci byl zavražděn a oloupen o 30 000 korun čerpadlář v Praze

9. Předposlední obětí gangu se podle obžaloby stal sám jeden z aktérů předchozích vražd, kterého usmrtili v září 1995, zřejmě aby nepromluvil. Pět z obžalovaných pochází z okolí malé vsky Tuklaty v okrese Kolín. Jedna z obětí byla nalezena zakopána v obci Tlustovousy na Kolínsku na zahradě 23letého Oto Biedermana, údajného organizátora skupiny, který se podle obžaloby účastnil všech pěti vražd. Stejně jako někteří z obžalovaných působil i on předtím u bezpečnostní agentury Safeguard. "Nešlo určitě o nijak speciálně vycvičené jedince, spíše o obyčejné strážné. Nedá se říci, že by někdo z nich byl nějak vyšinutý. Takových případů, jako je tento a případ orlických vražd, asi příliš nebude," řekl Právu pplk. JUDr. Luboš Valerián, který obžalované vyslýchal. "Všichni jsou schopni se obhajovat," uvedla Sobalová na dotaz k psychickému stavu obžalovaných. Rozsudek se očekává koncem února. Obžalovaní jsou do té doby rozmístěni po několika vazebních věznicích, aby byl vyloučen jejich vzájemný kontakt. (Poznámka Janurová: v první části článku je věta, jež nedává smysl, ale protože ji tak deník uveřejnil, ponechávám v původním znění, abych nezkreslila informaci ještě více).

Děti kradly beztrestně 28.1.1998 Mladá fronta DNES str. 02 Ze středních Čech (gar) P r a h a - v ý c h o d - Trojici dětí, která loni vykrádala v okolí Prahy zahradní chatky, sklepní kóje a prodejny potravin, dopadli a usvědčili středočeští policisté. Vzhledem k nízkému věku pachatelů však museli případ odložit, aniž by některého z pachatelů potrestali. Ve zlodějské bandě se spojili tři žáci zvláštní školy ve věku deseti, jedenácti a dvanácti let z Jiren a Úval.

Arménští mafiáni trestu neunikli 11.3.1998 Zemské noviny str. 04 Z krajů (boh) Praha - Kauzu bitky mafiánů z bývalého SSSR uzavřel včera pražský Vrchní soud. Mirdat Assatrijan si za zločinné spolčení odpyká 11 let za mřížemi, Artem Bakount a Arution Virabjan pobudou za mřížemi za stejný delikt deset let. Trio Arménů poté bude z ČR vyhoštěno. Assatrijan a jeho spoluobžalovaní rozpoutali 18. listopadu 1995 v Průhonicích na parkovišti u dálnice divokou přestřelku s konkurenčním gangem z bývalého SSSR. Po staccatu ran zůstal na zkrvaveném asfaltu u restaurace Mc'Donalds ležet mrtvý Rus Jurij Magomedov. Tři jeho kumpáni vyvázli s těžkými zraněními. Arméni podle verdiktu odjeli po přestřelce do Úval, kde zbraně uschovali u Roma Antonína Běly, označovaného za jednu z velkých postav podsvětí. Dva Armény policie zatkla týden po přestřelce, Assatrijan byl soudu předán francouzskou policií. Trio vyšetřovatel nejprve obvinil z vraždy, ale pro nedostatek přímých důkazů byli Arméni obžalováni pouze z nedovoleného ozbrojování, obecného ohrožení a zločinného spolčení. Proti včerejšímu verdiktu není odvolání.

Bankovní podvodník je mimo republiku 12.12.1998 Kolínský deník str. 03
 Praha - Dvaatřicetiletý muž z Úval v okrese Praha-východ je podezřelý z podvodu. Toho se měl dopustit, když několikrát převedl z bankovního konta firmy v Praze 7, kde pracoval, peníze na účet svého kamaráda. V dubnu 1995 vybral z účtu firmy v hotovosti 200.000 a 100.000 korun, když na příkazu zfalšoval podpis jednatele firmy. O tři měsíce později vylákal od jednatele firmy pod záminkou provedení účetních prací počítač s tiskárnou. Firmu v dosud prokázaných případech poškodil o bezmála 580.000 korun. Podezřelý opustil území ČR a je proti němu vedeno řízení jako proti uprchlému.

(další informace z tisku – viz volná příloha kroniky „napsali o nás 1998“)

Napsali o nás

Informace z denního tisku a jiných médií z databáze Mediasearch (dříve Newton IT). Uvedeny jsou pouze názvy článků a ve volné příloze kroniky 1998/2020 je možné najít jejich plné znění.

Také letošní výstavní plán je v píseckém Prácheňském muzeu pestrý [Chyba! Záložka není definována.?](#)

6.1.1998 Listy Písecka ~ str. 13 ~ -

Gang se zodpovídá z pěti vražd [Chyba! Záložka není definována.?](#)

7.1.1998 Právo ~ str. 03 ~ Zpravodajství
 Ivan Trnka

Osm údajných vrahů stanulo včera před soudem [Chyba! Záložka není definována.?](#)

7.1.1998 Plzeňský deník ~ str. 03 ~ -

Hýbejte se s námi [Chyba! Záložka není definována.?](#)

23.1.1998 Sport ~ str. 06 ~ Aktuálně

Autobusy Pražské integrované dopravy zajíždějí za hranice Prahy [Chyba! Záložka není definována.?](#)

27.1.1998 Metro ~ str. 12 ~ Dopravní podnik

Děti kradly bezrestně [Chyba! Záložka není definována.?](#)

28.1.1998 Mladá fronta DNES ~ str. 02 ~ Ze středních Čech
 (gar)

O vraždách kolínského gangu rozhodne soud v červnu [Chyba! Záložka není definována.?](#)

5.2.1998 Slovo ~ str. 11 ~ Servis - Krimi

Gang se zodpovídá z pěti vražd [Chyba! Záložka není definována.?](#)

- 17.2.1998 Právo ~ str. 03 ~ Zpravodajství
(tn)
- Gang nájemných vrahů opět stanul před soudem** [Chyba! Záložka není definována.?](#)
17.2.1998 Slovo ~ str. 11 ~ Krimi
(woj)
- Železniční tratě, stanice a zastávky zapojené do PID** [Chyba! Záložka není definována.?](#)
19.2.1998 Metro ~ str. 12 ~ Dopravní podnik pro Vás
- Mourek - hotel pro kočky** [Chyba! Záložka není definována.?](#)
7.3.1998 Právo ~ str. 19 ~ Cestujeme
(jl)
- Roznáší otevřenou tuberkulózu!** [Chyba! Záložka není definována.?](#)
10.3.1998 Blesk ~ str. 04 ~ Praha
(asa)
- Arménští mafiáni trestu neunikli** [Chyba! Záložka není definována.?](#)
11.3.1998 Zemské noviny ~ str. 04 ~ Z krajů
(boh)
- oznámení úřadů a institucí** [Chyba! Záložka není definována.?](#)
11.3.1998 Mladá fronta DNES ~ str. 06 ~ Ekonomika / Servis ze středních Čech
- Publicista Josef Kožíšek** [Chyba! Záložka není definována.?](#)
17.3.1998 Klatovský deník ~ str. 14 ~ -
- Tajemství kročehlavských ulic** [Chyba! Záložka není definována.?](#)
19.3.1998 Kladenský deník ~ str. 13 ~ -
- Oblíbený seriál závodů na horských kolech vstupuje za týden už do své šesté sezony** [Chyba! Záložka není definována.?](#)
20.3.1998 Mladá fronta DNES ~ str. 12 ~ Sport z Prahy
(ve)
- Pražská liga horských kol začne v neděli na Proseku** [Chyba! Záložka není definována.?](#)
24.3.1998 Právo ~ str. 19 ~ Sport
(al)
- Ukradl elektroniku** [Chyba! Záložka není definována.?](#)
11.4.1998 Mladá fronta DNES ~ str. 02 ~ Ze středních Čech
(muž)
- Místní názvy skrývají i nebezpečná místa** [Chyba! Záložka není definována.?](#)
22.4.1998 Mladá fronta DNES ~ str. 04 ~ Pro volné chvíle ze středních Čech
LUDMILA ŠVESTKOVÁ Ústav pro jazyk český AV ČR

- Stěhování k vodě nabírá na síle** [Chyba! Záložka není definována.?](#)
 9.5.1998 Blesk ~ str. 03 ~ Praha
(krt, vír)
- Australské Melbourne čeká v červenci studentku strakonického gymnázia** [Chyba! Záložka není definována.?](#)
 11.5.1998 Listy Strakonicka ~ str. 14 ~ -
Petr TOMAN
- Tři stařenky prožívají peklo v domě hrůzy** [Chyba! Záložka není definována.?](#)
 22.5.1998 Blesk ~ str. 01 ~ Titulní strana
Radek Kříž
- Událost, na kterou dějiny nezapomenou**..... [Chyba! Záložka není definována.?](#)
 1.6.1998 Rokycanský deník ~ str. 12 ~ -
(Nav)
- H i s t o r i e dávná a nedávná - DOPRAVA I.** [Chyba! Záložka není definována.?](#)
 1.6.1998 Hornopočernický zpravodaj ~ str. 03 ~
Ing. František Špiller, Ing. Hubert Antes
- Silničáři při pondělní výstražné stávce zablokují na jednu hodinu sto míst na dálnicích a silnicích** [Chyba! Záložka není definována.?](#)
 6.6.1998 Hradecké noviny ~ str. 05 ~ -
- Jak objet stávkou?**..... [Chyba! Záložka není definována.?](#)
 6.6.1998 Blesk ~ str. 02 ~ Politika
Václav Suchan
- VOLEBNÍ ŠTAFETA** [Chyba! Záložka není definována.?](#)
 6.6.1998 Haló noviny ~ str. 03 ~ Z domova
- Biolog Petr Bogusch pojede na olympiádu** [Chyba! Záložka není definována.?](#)
 10.6.1998 Listy Strakonicka ~ str. 14 ~ -
(lh)
- Sportovní úspěchy zvláštní školy** [Chyba! Záložka není definována.?](#)
 13.6.1998 Kolínský deník ~ str. 18 ~ -
- Oprášili nezapomenutelné zážitky**..... [Chyba! Záložka není definována.?](#)
 20.6.1998 Sport ~ str. 13 ~ Aktuálně
JAROSLAV VELÍŠEK
- kalendárium týdne** [Chyba! Záložka není definována.?](#)
 29.6.1998 Mladá fronta DNES ~ str. 04 ~ Ze západních Čech
(hč)
- Majerovou ovlivnilo hlavně Kladno** [Chyba! Záložka není definována.?](#)
 30.6.1998 Mladá fronta DNES ~ str. 04 ~ Pro volné chvíle ze středních Čech
KAREL SOUČEK

- HISTORIE DÁVNÁ A NEDÁVNÁ - DOPRAVA II.**.....[Chyba! Záložka není definována.?](#)
 1.7.1998 Hornopočernický zpravodaj ~ str. 04 ~
Ing. František Špiller, Ing. Hubert Antes
- REGIONÁLNÍ VÝROČÍ**.....[Chyba! Záložka není definována.?](#)
 3.7.1998 Klatovský deník ~ str. 13 ~ -
- Události v týdnu od 4. do 10. července**.....[Chyba! Záložka není definována.?](#)
 4.7.1998 Mladá fronta DNES ~ str. 04 ~ Pro volné chvíle ze středních Čech
- KALENDÁRIUM**.....[Chyba! Záložka není definována.?](#)
 8.7.1998 Klatovský deník ~ str. 11 ~ -
(br)
- Městu trochu chybí vlastní tvář, říká starosta Úval**.....[Chyba! Záložka není definována.?](#)
 18.8.1998 Mladá fronta DNES ~ str. 02 ~ Ze středních Čech
LÍDA HOLMEROVÁ
- Opravují sochy na několik etap**.....[Chyba! Záložka není definována.?](#)
 18.8.1998 Kutnohorský deník ~ str. 07 ~ -
- Úvaly nechtějí být jen noclehárnou metropole**.....[Chyba! Záložka není definována.?](#)
 1.9.1998 Benešovský deník ~ str. 07 ~ -
(bra)
- Lokalita U Skal je světoznámá**.....[Chyba! Záložka není definována.?](#)
 16.9.1998 Mladá fronta DNES ~ str. 11 ~ Servis ze středních Čech
JAN URBAN
- Výjimečné tresty třem členům vraždícího kolínského gangu**.....[Chyba! Záložka není definována.?](#)
 19.9.1998 Právo ~ str. 01 ~ Titulní strana
Libor Tomica
- Kniha s pavoučí sítí**.....[Chyba! Záložka není definována.?](#)
 5.10.1998 Českobudějovické listy ~ str. 07 ~ -
- Faráři chybí ve městě pořádný švec**.....[Chyba! Záložka není definována.?](#)
 29.10.1998 Mladá fronta DNES ~ str. 04 ~ Pro volné chvíle ze středních Čech
LÍDA HOLMEROVÁ
- Otevření nových stanic metra změní trasy tramvají a autobusů**.....[Chyba! Záložka není definována.?](#)
 30.10.1998 Právo ~ str. 15 ~ PRAHA - Střední Čechy
Vladimír Sysel
- Obyvatele tíží doprava a nedostatek kultury**.....[Chyba! Záložka není definována.?](#)
 11.11.1998 Mladá fronta DNES ~ str. 09 ~ Region Praha
VLADIMÍR DUŠÁNEK

Rada MZ a termín Městské zastupitelstvo používá. Podle zákona o obcích z roku 410/1992 Sb. jsou **orgány obce/města - obecní/městské zastupitelstvo a obecní/městská rada**; od působnosti zákona o obcích 128/2000 Sb. jsou **orgány obce/města – zastupitelstvo obce/zastupitelstvo města a rada obce/rada města**.

Zkratky:

ČOV – čistírna odpadních vod

OkÚ – Okresní úřad

OSMM – odbor správy majetku města

MěÚ – městský úřad

MR – Městská rada

MUFIS - Municipiální finanční společnost a.s.

MZ – Městské zastupitelstvo

MŽP – Ministerstvo životního prostředí

RM – rada města

SDH – Sbor dobrovolných hasičů

SFŽP – Státní fond životního prostředí

VaK – Vodovody a kanalizace

VZP – Všeobecná zdravotní pojišťovna

VZMZ – veřejná zasedání městského zastupitelstva (rovněž VZZM)

ZMR – zasedání městské rady

ZŠ – základní škola

ZvŠ – zvláštní škola

ŽÚ – Život Úval (měsíčník)

Kronika 1999

Město Úvaly, Středočeský kraj

Kronika byla projednána a schválena na jednání rady města dne

Podpis starosty:

Podpis pověřeného správce archivu městských kronik, který kroniku retrospektivně sestavil a doplnil:

Kronika má 46 stran, slovy: čtyřicet šest

Kronikářský zápis retrospektivní 1999/2020

Obsah

Kronika 1999	1
Životopis kronikáře.....	5
Úvod.....	6
I. Události doma a v zahraničí -.....	7
II. Orgány městské správy	8
Struktura městské správy:.....	8
Městské zastupitelstvo (MZ) – 15 členů:	8
Městská rada (MR) – 5 členů:.....	9
Komise	9
ORGANIZAČNÍ SCHÉMA MĚÚ ÚVALY.....	10
Organizační složky MěÚ:	12
Příspěvkové organizace města:	12
Jednání Rady MZ a VZMZ	12
Usnesení MZ:	19
Odpadové hospodářství	19
Redakce Života Úval se ptá:.....	20
Starosty města	20
Místostarostky města -	21
III. Hospodaření města	22
a) Rozpočet - příjmy	22
b) Rozpočet – výdaje (stanovený rozpočet)	23
Majetek města	23
Investice	24
Domov důchodců	24
Různé z hospodaření města.....	24
Koupaliště.....	25
IV. Doprava, průmysl, podnikání, služby, zdravotnictví	26
Doprava.....	26
Průmysl	26
Zdravotnictví	26

Podnikání a služby	26
V. Politický a kulturní vývoj, školství	28
Politika	28
Školství	28
Základní škola	28
Mateřské školy	29
Městská knihovna.....	29
MDDM – Městský dům dětí a mládeže.....	30
Spolky.....	31
TJ Sokol.....	31
SK Úvaly.....	31
Rekreační kopaná FC Káša team	31
Tenis club	31
Leteckomodelářský klub Úvaly	31
Cyklistika	31
SDH – Sbor dobrovolných hasičů	32
Junák	32
Rybáři	33
Svaz chovatelů – ZO ČSCH	33
Sdružení zdravotně postižených	33
Úvalský spolek akvaristů.....	33
Život Úval	34
Kultura	34
Koncerty	34
The Snails	34
Divokej Bill.....	35
Ouvalský bigbít	35
Výstavy.....	35
Plesy	35
Posvícení	36
VI. Životní prostředí. Počasí.....	36

Počasí.....	36
Ochranné pásmo venkovních elektrických vedení.....	36
Radon.....	36
Odpady.....	36
Jarní a podzimní úklid.....	37
Údržba komunikací.....	37
VII. Obyvatelstvo.....	38
SPOZ (sbor pro občanské záležitosti).....	38
VIII. Různé.....	38
Regionální informace na internetu.....	38
Mobilní telefony a internet v Úvalech.....	39
Nech brouka žít.....	43
Diskuse a informace.....	43
Výročí.....	44
Dodatek.....	44
Prameny.....	45
Zkratky:.....	45

Retrospektivní zápis podle materiálů shromážděných kronikářem Ing. Miloslavem Bredou, který zanechal kronikářský zápis za rok 1999 na CD v rozpracovaném konceptu cca 20 stran. Shromážděné materiály a informace dohledané z archivu městských kronik a měsíčníku Života Úval zapsala a doplnila Mgr. Alena Janurová roku 2020 .

Záznamy M. Bredy jsou ponechány v původním znění a nové, doplňující informace, jsou psány kurzívou. Je zachována struktura zápisu M. Bredy - členění do jednotlivých kapitol, s tím, že se liší od let minulých a pojetí let budoucích, podává však dobrý přehled o dění ve městě.

Podle současného zákona (2019) o ochraně osobních údajů jsou vynechány údaje o rodných číslech zastupitelů a jiných zmíněných občanů, kde takové údaje byly v konceptech uvedeny.

Životopis kronikáře

Ing. Miloslav Breda se narodil v roce 1936, absolvoval vysokoškolské vzdělání – fakultu jaderné a technické fyziky. Zaměstnán byl v Ústavu pro výzkum a výrobu radioizotopů, posléze ve Výzkumném ústavu pozemních staveb Praha, jako vedoucí radioizotopového pracoviště VÚPS. Později založil soukromou firmu na měření radonu a projekty protiradonových opatření. Od ledna 1995 byl tajemníkem Městského úřadu Úvaly, dříve poslancem MNV Úvaly a členem rady MěÚ. Usnesením rady č. 9903 byl jmenován kronikářem města od 1. ledna 1998. Ze shromážděných podkladů PhDr. Sedlmajera zpracoval informace pro zápisy let 1986 až 1988 a rok 2001 až 2003. Funkci kronikáře ukončil k 30. listopadu 2003.

Úvod

Úvodem zápisu možno konstatovat, že v průběhu roku nedošlo k významným či tragickým událostem, říká kronikář M. Breda.

Podle vyjádření nezávislého auditora bylo hospodaření města bez výhrad, rozpočet města nebyl překročen, převážná část finančních prostředků (56,31 mil. Kč) byla směřována do investiční výstavby města, menší část (38,67 mil. Kč) využita na zajištění provozu města, opravy, údržbu a výkon pověřené státní správy.

Podle informací z diskusí občanů na veřejných zasedáních zastupitelů města vyplývají časté stížnosti na vzrůstající vandalismus a nekázeň občanů, kteří odhazují ve velkém domovní odpad do městských odpadkových košů. Vedoucí Veřejně prospěšných služeb pan Jakl upozornil na kritický stav dešťové kanalizace ve městě a potřeby jejího nákladného čištění.

Dlouhodobě je neutěšený stav elektrické sítě, který vede k častým výpadkům proudu.

Dalším nešvarem, který je v tomto roce kritizován, je pálení nevhodného odpadu (igelitů a polyetylenových lahví) v domácích či podnikatelských topeništích.

Ing. M. Purnochová varuje všechny sousedy nezodpovědných občanů, že dýchají karcinogenní látky stejně, jako ti provinilci.

Bližící se rok 2000, tedy i nové století, přinesl nečekaný problém. Jak se vypořádat v době rozmachu používání počítačů s přechodem na nový letopočet. Pro informovanost občanů a podnikatelskou sféru přináší otázky a poznatky článku v ŽÚ 8/1999 vydaný Okresním úřadem a podepsaný přednostou OÚ Ing. Vladimírem Hůlkou. Týká se většiny běžných počítačových systémů operujících s kalendářním datem pouze v posledních dvou číslicích roku. Vysvětluje, které systémy jsou ohroženy, které aplikace a co je Y2K. Nabízí řešení pro domácnosti i firmy a spojení s koordinátorem pro rok 2000.

K očekávání příchodu nového století se paradoxně řadí i obavy z počítačového viru a pro pověřivé i různé výklady starověkých kalendářů s předpovědí konce světa.

Přelom tisíciletí byl velkou událostí a také velkou hrozbou kvůli chybě zvané **Y2K***. Ta se nakonec neprojevila v takové síle, jak se předpokládalo (většina aplikací byla opravena). Některé IT systémy ze starých dob totiž k zápisu roku nepoužívaly čtyřmístná čísla, ale jen poslední dvě cifry. Zatímco modernější aplikace měly po roce 1999 rok 2000, ty starší měly totéž vyjádřeno číslem 99, po kterém následovalo 00. Což byl problém. Přepsání aplikací nebylo jednoduché, a tak až 80 % aplikací bylo jednoduše opraveno metodou zvanou windowing, kdy se nadále využívá dvouciferný zápis, ale aplikace jsou už schopny rozlišit, že nízká čísla jsou za těmi velkými, přičemž základní rok systému se zpravidla posouval o 20 let. Číslo 99 tak vyjadřuje rok 1999, 00 je 2000 a takto to funguje do čísla 19, které je rokem 2019. Záznam s hodnotou 20 už ale vyjadřuje první aplikací podporovaný rok, a to 1920. www.svethardware.cz (* z angl. Year two kilo – zkratka pro rok 2000)

I. Události doma a v zahraničí -

zpracované podle encyklopedie Wikipedie v r.2020, protože v konceptech kroniky nebyly zmíněny události, které mohly mít dopad na život občanů ČR a Úval.

Česká republika

- **12. března – Česká republika se spolu s Polskem a Maďarskem stala členem NATO.**
- 12. květen – Zemanova vláda rozhodla o dostavbě jaderné elektrárny Temelín.
- 15. květen – čeští hokejisté získali titul mistra světa.
- červenec – vládním usnesením č. 741 byla odsouhlasena nová podoba dálničních sítí.
- 11. srpna – na území ČR možno pozorovat téměř úplné zatmění Slunce, největší procento na jihu republiky.
- 17. října – otevřena stanice metra B – Hloubětín.

Ve světě

- **1. ledna přijalo 11 členů EU (Francie, Německo, Itálie, Španělsko, Portugalsko, Finsko, Belgie, Lucembursko, Nizozemsko, Rakousko a Irsko) společnou měnu Euro.**
- 1. února byl uveden do plného provozu záchranný systém GMDSS (Global Maritime Distress and Safety System - globální námořní tísňový a bezpečnostní systém).
- 23. února – obří lavina zasáhla rakouskou alpskou vesnici a lyžařské středisko Galtür. Pronikla až do tzv. zelené zóny, která byla do té doby považována za lavinami neohroženou, a zabila 31 lidí. Tisíce obyvatel i turistů musely být následně evakuovány.
- 12. března Polsko, Maďarsko a Česko vstoupily do NATO.
- 24. března NATO spouští Operaci Spojenecká síla s cílem zastavit etnické čistky v srbské provincii Kosovo.
- 20. dubna - Masakr na Columbine High School - čtvrtý největší masakr na Americké škole v dějinách (2 studenti zastřelili 12 spolužáků a 1 učitele).
- 3. května – druhé nejsilnější tornádo v historii USA o síle F5 Fujitovy stupnice udeřilo na město Moore ve státě Oklahoma a vyžádalo si 36 obětí a více jak 500 zraněných.
- květen – evropští ministři dopravy se dohodli na vytvoření nového navigačního satelitního systému nazvaného Galileo.

- 10. června armáda Svazové republiky Jugoslávie se stahuje z oblasti Kosova a Metohije. NATO zastavuje bombardování Jugoslávie, které si dosud vyžádalo odhadem na 2500 mrtvých civilistů.
- 12. června – Z rozhodnutí Rady bezpečnosti OSN (rezoluce číslo 1244) přebírá správu Kosova mise OSN za asistence KFOR.
- 20. července předseda čínské komunistické strany Ťiang Ce-min nařídil vyhladit duchovní školu Fa-lun-kung na území ČLR. Dle humanitárních organizací je v ČLR Fa-lun-kung tvrdě potlačován formou ilegálního zatýkání, pokutování, věznění v pracovních táborech a mučení. Řízení celostátního pronásledování se ujímá takzvaný Úřad 610 pod vedením Luoa Gana.
- 5. srpna vůdce čečenských separatistů Šamil Basajev vtrhl do sousedního Dagestánu. Tím započala Druhá čečenská válka.
- 7. září zasáhlo zemětřesení Athény, vyžádalo si 149 obětí a způsobilo značné materiální škody.
- na summitu v Helsinkách získalo Turecko status kandidáta na přístup k EU.

II. Orgány městské správy

Struktura městské správy:

v přehledu a následující tabulce zpracovává tehdejší kronikář podrobně složení orgánů vedení města zvolených v roce 1998, což se již později takto systematicky v konceptech neobjevuje. Proto je velmi užitečné tuto informaci ponechat v původní podobě. V ŽÚ 1/1999 se na str.5 nachází fotografie členů Rady městského zastupitelstva.

Městské zastupitelstvo (MZ) – 15 členů:

Jmenný seznam členů městského zastupitelstva:

Jan BURZANOVSKÝ (*1958) nezávislý, člen Městské rady (MR)

Ing. Ivan ČERNÝ (* 1947) nezávislý, starosta města, člen MR

Martin HLÁVKA (*1968) nezávislý

František JEDON (*1948) nezávislý

Miloslav KOLAŘÍK (*1949) nezávislý

Roman KROUTIL (* 1962) nezávislý

František LAJTNER (*1935) KSČM

Ing. Ladislav MORÁVEK (* 1947) KSČM

Radovan SKŘIVAN (* 1953) nezávislý, člen MR

Ing. Vladimír STRUSKA (* 1961) ODS

Kronikářský zápis retrospektivní 1999/2020

Vladimír ŠELÍŘ (* 1963) ODS
 Jana TŮMOVÁ (* 1950) nezávislá, člen MR
 Ing. Miroslav VČELÁK (* 1963) nezávislý
 Ing. Jitka VYSKOČILOVÁ (* 1944) ODS
 Ing. Dušan ZAHŘÁDKA (* 1955) nezávislý, člen MR

V souladu se zákonem složil slib p. Martin Hlávka, který byl MR prohlášen za člena MZ místo Ing. T. Bašty, který požádal v září o uvolnění ze služebních důvodů (pobyt v zahraničí).

Městská rada (MR) – 5 členů:

starosta Ing. Ivan Černý, místopředseda Jana Tůmová, Jan Burzanovský, Radovan Skřivan, Ing. Dušan Zahrádka.

Komise

(Poznámka Janurová: obecní rada podle zákona č.367/1990 Sb. o obcích zrušuje a znovu zřizuje komise, které jsou jejími kontrolními a iniciativními orgány).

Kontrolní komise: předseda Ing. L. Morávek

Finanční komise: předsedkyně Ing. J. Vyskočilová

Přestupková komise: předseda JUDr. V. Kyrál

Komise bytová: předseda F. Jedon

Komise školská, kultury a mládeže: předseda Ing. D. Zahrádka

Komise veřejného pořádku a životního prostředí: předseda F. Lajtner

Komise evidence a likvidace majetku města: předseda R. Skřivan

*(Poznámka: v ŽÚ 2/1999 jsou nové komise vyjmenovány, včetně popisu činnosti, ale chybí v článku poslední dvě komise zmíněné v konceptu kroniky, naopak navíc je uvedena **Stavební komise**, která má jen poradní hlas, ostatně jako všechny komise, a je v úzkém kontaktu s odborem výstavby a stavebním úřadem, předsedou se stal. R. Kroutil).*

Další pojednání o komisích je v ŽÚ 3/1999. Podrobně je popsána činnost Komise likvidační. Předseda R. Skřivan hovoří o 3 závazných interních předpisech, majetku města, jeho evidenci a inventarizaci, způsobech vyřazení. Komise kontroluje průběh vyřazení majetku až do uzavření protokolu o jeho vyřazení.

Rovněž v tomto čísle P. Kočárník jmenuje zásady, kterými se bude řídit komise bytová.

V příspěvku v ŽÚ 4/1999 předseda Komise pro projednávání přestupků RMZ v Úvalech V. Kyrál obsáhle informuje o postavení a práci komise a seznamuje širší veřejnost s některými aspekty přestupkového řízení. Jak je definován přestupek (zákon č.200/1990 Sb.) a k čemu vede projednávání zaviněného jednání, které porušuje zájem veřejnosti. Komise řešila od roku 1995 cca 160 případů, 79 v posledních dvou letech. V nich bylo uloženo 37 sankcí, z toho 35 pokut ve výši

18 700,- Kč (příjem obce). Orgán má poměrně rozsáhlé pravomoci v oblasti sankčního a preventivního působení vůči pachatelům přestupků. Největší podíl tvoří trvale přestupky proti občanskému soužití a proti veřejnému pořádku. Práce komise podléhá přísné kontrole Okresního úřadu Praha-východ a byla hodnocena kladně.

V tomtéž čísle ŽÚ se prezentuje Komise veřejného pořádku a životního prostředí, které předsedá F. Lajtner a hodnotí rok práce. Komise řeší jimi zjištěné nedostatky a náměty občanů. Spolupracuje s ochránci přírody a snaží se o kontakt se střediskem Junák.

ORGANIZAČNÍ SCHÉMA MĚÚ ÚVALY

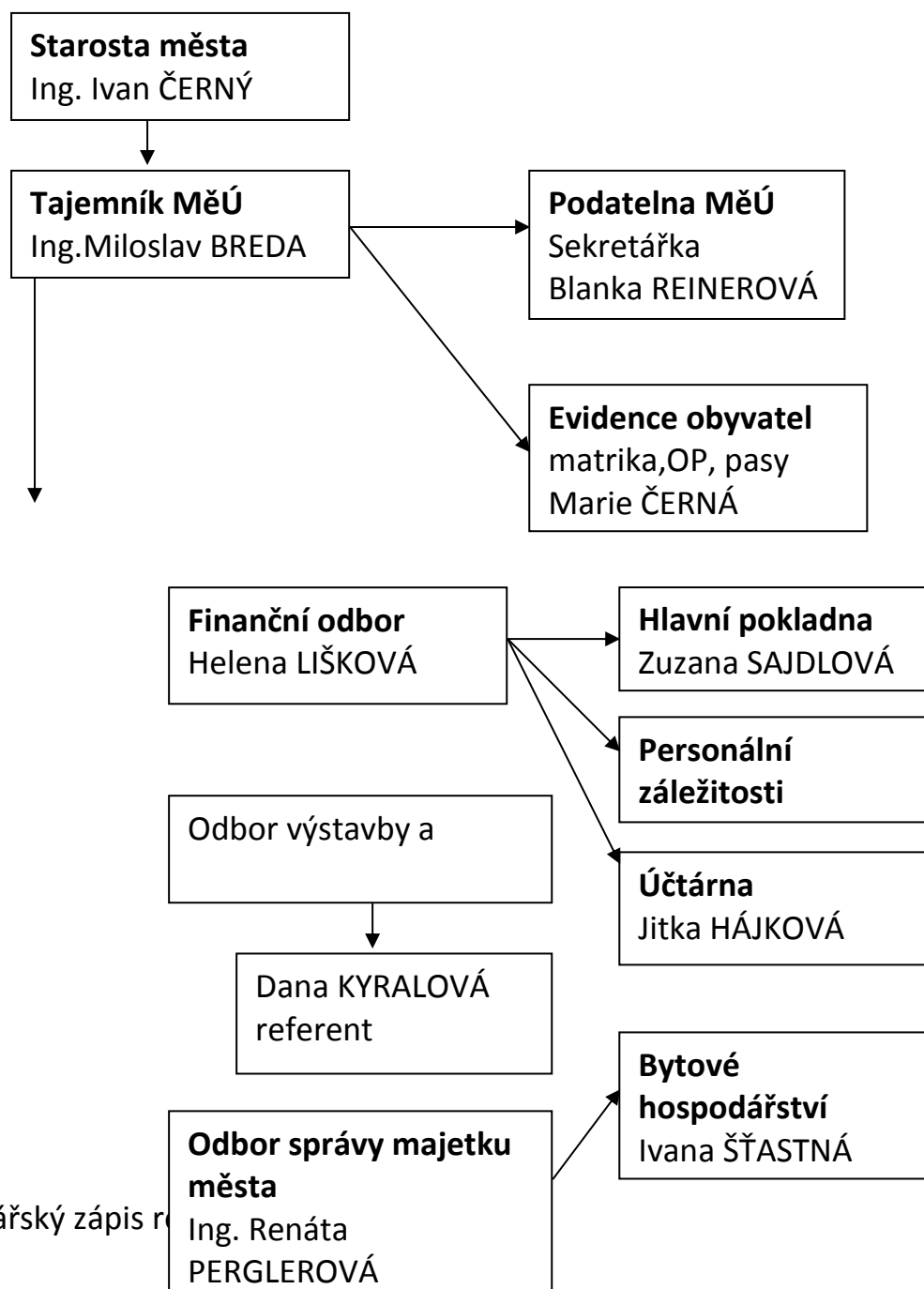

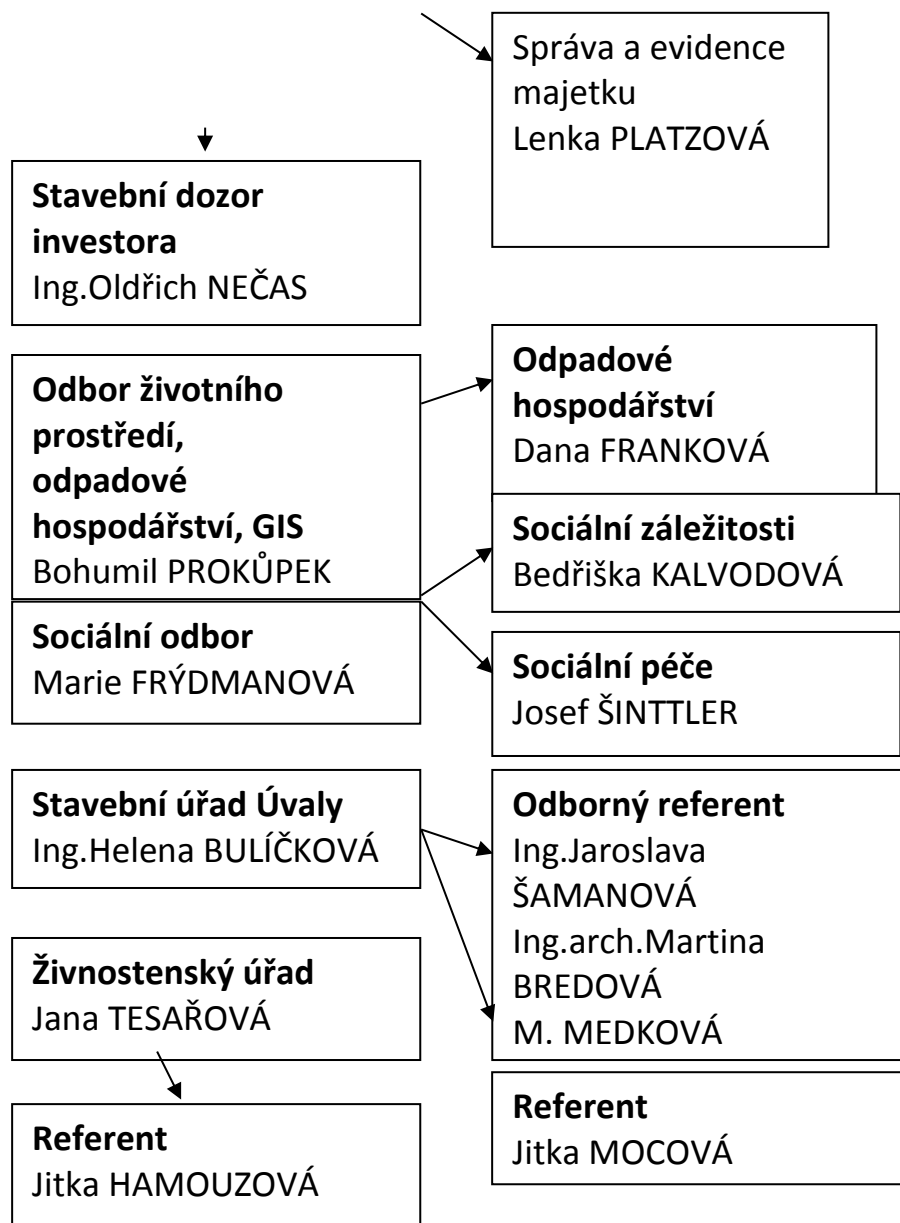

*V ŽÚ 5/1999 se ptá redakce starosty, ale odpovídá tajemník M. Breda – **Kolik zaměstnanců měl MěÚ Úvaly v roce 1994 a v roce 1998?** Tajemník uveřejňuje tabulku a graf a vysvětluje, že srovnání není zcela objektivní z důvodů, že městu přibylo několik zákonných samosprávných povinností a v rámci přenesené působnosti musí nejen pro Úvaly, ale i dalších 8 obcí vykonávat státní správu. Tabulku pro srovnání doplnil i rokem 1914, pak následují roky 1994, 1995 atd. až po rok 1999, kdy je uvedeno 21,4 pracovníků MěÚ, 12 pracovníků VPS, 7 provozních zaměstnanců, tedy celkem 40,4 zaměstnanců města. Zdá se, že složitost financování chodu města a náročnost investiční výstavby bude*

Kronikářský zápis retrospektivní 1999/2020

v budoucnu vyžadovat obsazení pracovních míst jako je právník, stavební dozor, finanční manažér a informatik. K přírůstku odborných pracovníků na MěÚ se vyjadřuje i starosta a vysvětluje důvody nárůstu.

Organizační složky MěÚ:

Veřejně prospěšné služby: vedoucí J. Jakl

Městská knihovna: vedoucí I. Krňanská

Sbor dobrovolných hasičů: velitel K. Klíma

Příspěvkové organizace města:

Základní škola Úvaly: ředitel F. Smolík

Poznámka Janurová: Je dobré znovu připomenout, že nové zastupitelstvo bylo zvoleno v komunálních volbách v listopadu 1998, starosta Ing. Ivan Černý nastupuje do třetího volebního období. Vítězství Sdružení nezávislých bylo nejpřesvědčivější – 10 mandátů včetně pětičlenné rady.

V ŽÚ 1/1999 vysvětluje starosta v rozhovoru s redaktorkou Lenkou Mandovou volbu nové rady MZ a záměry do 4 letého volebního období, jak bude plnit městskou pokladnu, jaké investiční záměry má a jak prospěje městu jeho funkce - předseda finanční komise Sdružení měst a obcí (SMO).

Jednání Rady MZ a VZMZ

Již v prosinci 1998 přivítal starosta nově zvolené zastupitele, kteří se podle zavedených zvyklostí mohou účastnit jednání rady MZ a získat tak rychleji přehled o činnosti RMZ.

*V ŽÚ 1/1999 je podána informace o **ustavujícím jednání** z 26.11.1998, neuvolněným zástupcem starosty byla zvolena Jana Tůmová (na funkci uvolněného nemá město finanční prostředky a prostory).*

*V ŽÚ 2/1999 je informace o jednání **2. veřejného zasedání** městského zastupitelstva 17.12.1998 a vzápětí i podrobná informace o jednání RMZ z 5.1.1999: vedoucí Městské knihovny předložila ke schválení žádost o dotaci z rozpočtu Ministerstva kultury – Program rozvoje informační sítě veřejných knihoven na podporu propojení veřejných knihoven v síti a tvorbu a zpřístupňování dat v síti.*

RMZ jmenovala Ing. M. Bredu kronikářem pro období od 1. 1. 1998.

P. Reicheltová jednala s ROPIDEM o prodloužení linky autobusu č. 304 do Škvorce. Do Úval bude jezdit celkem 9 spojů, z toho 7 bude prodlouženo do Škvorce.

Byla prodloužena nájemní smlouva pro Základní uměleckou školu Čelákovice v budově Zvláštní školy.

Byla podána žádost o dotaci na stavbu domu s pečovatelskou službou se 46 byty. Případná výše dotace 34,5 mil. Kč, finanční spoluúčast města cca 10 mil. Předpokládáný termín realizace 11/1999 až 6/2001.

Byl předložen záměr pronajmout si přízemí objektu bývalé pošty (čp. 817) na 3-5 roků pro činnost MěÚ. V tomto čísle ŽÚ jsou rovněž uveřejněny činnosti pro město zajišťované smlouvou o dílo nebo formou dohod, jsou vyjmenovány včetně doby prodloužení.

Vedoucí finančního odboru pí Lišková předložila stručný přehled finanční situace města k 12. lednu 1999. Na účtech města je 5,951 mil. Kč. Předpokládá se, že obratem bude převedeno na termínovaný účet s týdenní výpovědní dobou cca 4 mil. Kč. Radě MZ byl předložen i soupis počítačového vybavení MěÚ (16 kusů PC a programové vybavení za 280 tis. Kč). PC kromě finančního odboru nejsou propojeny do sítě. Rovněž byly zveřejněny všechny městem uzavřené dohody o pracovní činnosti a smlouvy o dílo (ŽÚ 2/1999).

*V ŽÚ 3/1999 je informace z **jednání rozšířené rady MZ 19.1.1999**. Projednána výše stočného a příspěvek občanům i vícepráce při stavbě ČOV II a smlouva s Metrostavem.*

Starosta Černý byl pověřen RMZ k podpisu smlouvy s ESSA Czech. Předchozí výklad je uveřejněn v ŽÚ 2/1999, kde je informace o mimořádném jednání VZMZ. Hlavním bodem bylo schválení odprodeje pozemků p.č. 3235/2 a 3235/3 u Hodova. Z hlediska územního plánu jsou tyto pozemky (majetkoprávní vztah mezi rodinou Boháčových a městem byl vyřešen darovací smlouvou městu) určeny pro výstavbu výrobního podniku nezhoršujícího životní prostředí. Jediná nabídka přišla od české firmy ESSA Czech, s.r.o., která je dceřinou společností španělské firmy Grupo Estampaciones Sabadell. Firma má zájem na pozemku postavit závod na výrobu plechových výlisků pro automobilový průmysl, zásobující především koncern Škoda Volkswagen).

*Vzápětí následují v ŽÚ 3/1999 stručné informace RMZ o **rozpracovaných investicích (26.1.) a 9.2. další rozšířené jednání RMZ**, kde bylo doporučeno schválit prodej domu čp.65 v Riegerově ulici – město není schopno objekt rekonstruovat (poznámka: v ŽÚ 5/1999 je oznámení o prodloužení termínu podání žádosti na odkoupení objektu čp. 65 a příslušných pozemků, jsou uvedeny podmínky prodeje – obálky s nabídkami budou otevírány 27.5.1999 na veřejném zasedání MZ. Dále bylo projednáno, že stavební úřad bude přemístěn z nevyhovujících prostor do nájmu v objektu čp. 817, kde se budoucně plánuje sídlo policejní stanice. Projednáno bylo i zadání veřejné zakázky na úpravu komunikace před domovem důchodců.*

ŽÚ 4/1999 obsahuje body **jednání RMZ z 23.2.1999**. Mj. se projednávala žádost obce Tuklaty o prodloužení plynového řadu při stavbě v ulici 5. května, také návrh rozpočtu a pravidla čerpání na rok 1999; p. Krobová předložila RMZ dopis redaktora ŽÚ, ve kterém poukazuje na opožděnou distribuci časopisu, která maří předchozí úsilí přípravných prací. Náprava bude projednána s vedením organizace Junáku, která roznášení časopisu zajišťuje.

Dále požádal o uvolnění Petr Junek z funkce velitele SDH Úvaly (Poznámka Janurová: zde je jistě míněn velitel Jednotky Sboru dobrovolných hasičů, viz také v úvodu, že velitelem je K. Klíma).

V návaznosti na jednání RMZ se konalo **25.2.1999** v zasedací místnosti Multitecu v Riegerově ulici **3. veřejné zasedání městského zastupitelstva** v Úvalech a schválilo mimo jiné pravidla čerpání rozpočtu a rozpočet samotný.

O dalším **jednání RMZ 8.3.1999** podává informaci ŽÚ 5/1994, kde kromě jiného byla finanční komisi uložena příprava hrubého výhledu rozpočtů na roky 2000 a 2001. RMZ se věnovala odboru výstavby – zástavby pozemků lokality Hodov; byla uzavřena smlouva s Ing. arch. Durdíkem – konzultační činnost v návaznosti na schválený územní plán. Jednalo se i o povrchových úpravách vybraných komunikací. Pro odbor správy majetku města vyplynulo mj. – upravit nájemní smlouvu s TJ Sokol pro potřeby školských zařízení. RMZ odsouhlasila odstoupení od smlouvy s Agrochemickým podnikem Mstětice a v případě znemožnění sklizně na pozemcích prodaných firmě ESSA CZECH souhlasila s úhradou nákladů 39 840,- Kč jako náhradu podniku za dosud vynaložené práce a osivo (práce byly provedeny v době, kdy o prodeji pozemku ještě nebylo rozhodnuto).

RMZ schválila pro rok 1999 počet pracovníků města ve výši 42 (z toho MěÚ 23 a VPS 11 pracovníků).

RMZ ukončila nájemní smlouvu s o.s. POSEIDON CLUB na koupaliště. Rozhodla se pověřit provozem pracovníky VPS a vypsát výběrové řízení na provoz kiosku.

RMZ byla informována o internetové stránce, kterou město Úvaly má na adrese www.obce.cz v rámci projektu Města a obce on-line s aktualizací 21.1.1999 (viz také kapitola Různé str.36.).

Na předešlé informace navazuje **jednání RMZ 23.3.1999** v témže čísle ŽÚ. Mimo jiné jednala o prodloužení termínu podání žádosti na odkoupení domu čp.65 s pozemky. Vypsala rovněž veřejnou zakázku na architektonické řešení výstavby domu pečovatelské služby v Úvalech.

V témže čísle ŽÚ se nachází další informace z **jednání RMZ ze 6. dubna 1999**. Opět mimo jiné – byla projednána petice občanů Zálesí a U Horoušánek, kteří požádali o zřízení autobusové zastávky pro linku PID č. 304. Rada konstatuje, že město nemá v rozpočtu příspěvek na linku č. 304, nicméně bude jednat s ROPIDEM a referátem dopravy OkÚ o umožnění vytvoření varianty krátké nástupní hrany bez zálivu.

RMZ projednala reklamace vad na bazénových vanách koupaliště a zásady pro zahájení jeho provozu.

Rada zvažovala možnost 2. stavby – dostavby školního areálu, tj. školní kuchyně a šatny, na 3. stavbu – tělocvična, je zpracována pouze studie. Veškeré informace zde podané ve zkrácené formě pro ŽÚ napsal starosta I. Černý.

Jednání Rady MZ 26.4.1999 je zachyceno v ŽÚ 6/1999. Týkalo se: obtížnosti zřízení autobusové zastávky v Zálesí (nutno postupně připravit); stížnosti občanů na provoz Sběrných surovin; odvozu separovaného sběru, kdy nedodržování pravidel ze strany občanů dochází ke znehodnocování třídění a tím i zvýšení nákladů. Rada odsouhlasila studii J. Krále – dostavba náměstí Svobody; doporučila dále zpracovat podklady pro projektovou dokumentaci výstavby domu s pečovatelskou službou a zpracovat podklady pro žádost o dotaci – přístavba školského areálu. RMZ přijala informaci o úklidu černé skládky na Úvaláku při silnici I/12, v souladu se lesním zákonem byla celá plocha pokryta ornici a zalesněna.

RMZ vzala na vědomí jmenování Karla Klímy velitelem Sboru dobrovolných hasičů a v souvislosti se zajištěním požární ochrany města: a) zřizuje Jednotku sboru dobrovolných hasičů kategorie JPO III. v počtu 24 osob včetně velitele sboru, b) ukládá preventistovi města p. Rytinovi zpracovat plán preventivních protipožárních prohlídek v objektech, kde se nevykonává státní požární dozor, c) zpracovat jmenný seznam členů preventivních prohlídek. RMZ rovněž hodnotila práci VPS a doporučila posílit kapacitně činnost čištění města a vykazovat skutečné provozní náklady.

V ŽÚ 7/1999 je z jednání **RMZ 17.5.1999** uveřejněna řada bodů, z nichž patrně nejzávažnější bylo projednání a schválení úpravy rozpočtu, ve které se i promítá prodej akcií distribuční sítě STE a STP a.s., které město vlastní a nákup nového počítače a zavedení internetu do Městské knihovny. Jednalo se i o modernizaci traťového úseku Českých drah Praha – Běchovice a Úvaly a byla předložena zastavovací studie ESSA Czech s.r.o. – rada ji schválila za předpokladu splnění podmínek, které jsou v ŽÚ vyjmenovány. K těmto bodům zaujalo stanovisko **mimořádné jednání VZMZ 25.5.** Vzápětí se konalo řádné **4. VZMZ 27.5.** a opět mimořádné **VZMZ 14.6.1999.**

Dále v článku – **Místo jednoho zasedání zastupitelstva se konala dvě** – VI. Procházka podrobně informuje o důvodech urychleného rozhodnutí o prodeji akcionářských práv Středočeské energetické a Středočeské plynárenské akciové společnosti. Redaktor podrobně vysvětluje podíly obcí a státu a nákup volných akcií a vyjmenovává zájemce a hledání zmocněnce k prodeji akcií města. Starosta byl vyzván k samostatnému jednání podle vývoje situace.

Na tomto jednání byl rovněž schválen prodej objektu čp.65, nabídku předložila úvalská občanka PhDr. Řezníčková ve výši 350 000, - Kč. Město odhadovalo případné opravy na 1 500 000, - Kč.

Byl podán návrh a odsouhlaseno sdružení finančních prostředků města Úval, obce Horoušanky a společnosti KIS Garant na vybudování plynového řadu v oblasti V Zálesí a Horoušanky. Jsou vyjmenovány finanční podíly účastníků.

K 1.7.1999 byly vytvořeny podmínky pro výkon funkce uvolněného zástupce starosty. Do kompetence místostarosty má náležet oblast školství, kultury a městské knihovny, dopravní obslužnost a kontrolní dohled nad vyřizováním stížností. Do kuriózní situace se dostalo zastupitelstvo, když zrušilo původní usnesení o neuvolněném zástupci, ale neschválilo nové, kde by zástupkyní starosty J. Tůmovou ustavilo jako uvolněnou (7 hlasů pro a 7 se zdrželo, proti nikdo). Při dalších jednáních RM a VZZM v roce 1999 již není zmínka o této situaci. Poznámka Janurová: Zeptala jsem se tehdejšího starosty I. Černého v roce 2020, jak byl stav řešen. Prý zůstala zástupkyně starosty J. Tůmová nadále neuvolněnou, jak sama v roce 2020 potvrdila.

Na jednání byl rovněž přijat finanční dar Ministerstva kultury – grant pro Městskou knihovnu k úhradě jednoletého provozu internetu. Dále zastupitelé diskutovali o dopravních problémech na náměstí Arnošta z Pardubic, které vznikají v okolí tržnice.

Mezitím se konalo jednání **RMZ 7.6.1999** (ŽÚ 8/1999) o průběhu výběrového řízení na realizaci retardérů na ul. Pražská – podle nejvýhodnější 1) firma Martinovský 2) firma Plichta 3) Silniční stavitelství Praha.

Rada jednala i o pronájmech bytových a nebytových prasto, rušila a zřizovala opět komise - školskou, kulturní (jmenný seznam).

Dále jednala **RMZ 28.6.1999** a **19.7.1999** – mj. o dílčích projektech na stavbu Domu s pečovatelskou službou; posvícenských atrakcích; chodník Dobročovická, stavba kanalizace U Starého koupadla a U Kaberny (jednání s vlastníky pozemků); řešilo se i připojení v místě vodojemu Rohožník na „pražskou vodu“ a příprava výstavby vodovodu na trase Tuklaty – Břežany II – Roztoklaty. Rada odsouhlasila záměr vytvoření míst ve veřejně prospěšných službách pro nezaměstnané. V tomto případě Úřad práce přispívá na každého 2 800,- měsíčně včetně odvodů na pojištění při smlouvě na dobu určitou minimálně 1 rok.

V ŽÚ 9/1999 je záznam z **jednání RMZ 9.8.1999**, které se zabývalo běžnými kontrolními agendami a stavem financí města a schválila harmonogram úpravy rozpočtu na zbytek roku. **13.8. na mimořádném jednání RMZ** rozhodla o výběru nejvhodnější firmy na zatrubnění příkopu a stavbu chodníku v Dobročovické ulici. V témže čísle ŽÚ jsou uvedeny firmy na 1. až 3. místě. V ŽÚ 12/1999 je článek Lenky Mandové o dokončení chodníku, který v Dobročovické ulici zajistí bezpečnější cestu do Radlické čtvrti. Z pěti firem vybrala RMZ firmu Jan Najdr,

s.r.o. jejíž práce trvala dva měsíce. Správa silnic si vymínila odvedení vody ze silnice do dešťové kanalizace, čímž se cena stavby zvýšila až na 2 500 000, - Kč.

Na jednání RMZ 30.8.1999 (v ŽÚ 10/1999) B. Prokůpek informuje o situaci v oblasti likvidace odpadů a plnění vyhlášky města č. 17 a 18/1998 a podává výčet zapůjčených popelnic, přihlášených a smluvně podchycených plátců a vlastníků nemovitostí a počet neplatičů; RM mj. schvaluje vybudování přípojky vody a sociálního zařízení do přístavby sakristie v kostele vedené ze ZŠ; vybudování přípojky vody na hřbitov.

Dále v ŽÚ pokračuje **usnesení z VZMZ 14.9.1999**, mimo jiné jedná o bezúplatném převodu či koupi za symbolickou cenu čp. 203 a pozemku příslušném k nemovitosti, který je ve vlastnictví státu, po dobu 10 let schvaluje využívání ubytování pro navrátilce či uprchlíky. Na zasedání se rovněž probíral postup výstavby kanalizace U Starého koupadla a okolí, kdy došlo ke ztrátě a únikům spodních vod. Město pak musí majitelům studní zajistit náhradní zdroj, což práce prodražuje. Starosta navrhuje firmě provádějící práce, aby volila takové postupy, které zmíněným následkům předejdou.

V ŽÚ 11/1999 se nachází informace z jednání **Rady MZ z 27.9.1999** – současná výstavba kanalizace, problémy v Dobročovické ulici, ztráta podzemních vod u rodinných domů, zahájení a zkušební provoz ČOV II. Se zahájením výstavby uličních kanalizačních řadů se letos nepočítá, jen s přípravnými pracemi.

Firma ESSA Czech zaplatila poslední splátku za pozemky a bylo zrušeno zástavní právo města na tyto pozemky.

Kromě jiného také RMZ prohlásila Martina Hlávku za člena městského zastupitelstva za Ing. Baštu, který ukončil písemným sdělením svůj mandát.

V ŽÚ 12/1999 starosta Ing. Černý shrnul jednání **RMZ z 1.11.1999**. Řešily se hlavně připomínky občanů k výstavbě kanalizace (kolaudace podmiňuje vydávání stavebního připojení na přípojky k splaškové kanalizaci), neprůjezdnosti ulic a odvozu domovního odpadu. Pan Jedon a Procházka fotograficky zdokumentovali množící se černé skládky v katastru města. Přítomní zastupitelé byli vyzváni ke kontrolnímu dni čistoty a pořádku v ulicích města, jak se již osvědčilo v roce 1995. Každý zastupitel má přiděleno 7 ulic a v tiskopise zaznamenaná jejich stav, vraky aut, skládky apod.

V tomto čísle ŽÚ je rovněž rozhovor s panem Brožkem z firmy VRV Praha, který vykonává technický dozor u stavby čistírny odpadních vod. Lenka Mandová vyčísluje náklady na její stavbu. Uvádí firmu, která stavbu provedla – Metrostav, divize 6 pod vedením Ing. Zlatohlávka. Kapacita ČOV je pro 6 000 ekvivalentních obyvatel. Denně může ČOV II vyčistit 1 200 m³ odpadních vod. Pan Brožek hovoří o uvedení do provozu.

V ŽÚ 1/2000 je zaznamenáno **jednání RMZ z 16.11.1999**. Přehled informací jednotlivých odborů podal starosta I. Černý. Většinou se jednání týkalo kanalizace

a plynofikace. U kanalizace jsou problémy se zanášáním v některých částech, jsou komplikace s kolaudací – již dříve diskutované „černé“ přípojky splaškové kanalizace. Starosta upozornil na předepsaný způsob připojování, tj. přímo do kanalizace, bez průchodu septikem, je vyloučeno připojování dešťové kanalizace. Rada jednala i o nabídce ROPIDu na podstatné rozšíření autobusové dopravy, to s ohledem na orientaci obyvatel Úval na železnici a finanční náročnost ji město nevyužije. Jednalo se o zimní údržbě komunikací. Komplikace nastávají u retardérů na Pražské ulici – namrzají a město bude odklízet sníh, ne však námrazu.

Rada projednala návrh založení tradice – oslavou 700letého výročí existence Úval a předpokládané výdaje na ni 80 až 100 tisíc Kč. Doporučila jmenovat koordinační výbor, uspořádat sbírku mezi občany a sponzory, vyzvat spolky a organizace ke spolupráci a zajistit mimořádné vydání Života Úval. Stanovit i týden vyvrcholení celoročního programu oslav. Při té příležitosti požádala Jana Pospíšilová ze zdravotních důvodů o uvolnění z předsednictví kulturní komise.

Dále se nedaří prodat městské akcie a.s. STE a nedaří se vyjednat změnu záměru rekonstrukce a výstavby energetických rozvodů v Úvalech.

Z finančního odboru informovala pí Lišková a nutnosti některé výdajové položky omezit a akce odsunout na pozdější dobu s ohledem na finanční situaci města. Rada vyslovila přednost investičním akcím: výstavba kanalizace – 43 mil. Kč, výstavba domu s pečovatelskou službou – 12 mil. Kč, pokračování v plynofikaci – 1 mil. Kč, spolufinancování vodovodního řádu Úvaly, Tuklaty, Škvorec – 1 mil. Kč. Následuje informace z **jednání RMZ z 29.11.1999**, podává ji opět starosta. Kromě nájemních smluv bytových a nebytových prostor a pozemků, píše o návrhu na III. úpravu rozpočtu na rok 1999 a návrhu na rok 2000. Rada doporučila přijmout návrh vyrovnaného rozpočtu ve výši 107 mil. Kč.

Na sdělení navazuje v témže čísle ŽÚ **usnesení z VZMZ 14.12.1999** s tím, že starosta uvádí jednotlivá usnesení týkající se zejména rozpočtu, ceny vodného a stočného a obnovení příspěvku na stočné včetně počtu hlasů v hlasování. Celé zasedání shrnuje podrobně VI. Procházka v obsáhlých člancích „Zastupitelstvo schválilo rozpočet města na rok 2000“ a „Jak se tvořil rozpočet“. Jedním bodem jednání bylo přijetí nového člena zastupitelstva za odstoupivšího Ing. Tomáše Baštu. Slib složil Martin Hlávka. Zprávu Kontrolní komise podal Ing. Morávek. Bylo zaznamenáno 43 stížností občanů, zejména na způsob výstavby kanalizace. Na jednání VZMZ rovněž vystoupili občané – vyjádřili nespokojenost s prací firmy STE a.s. a nedokončené rekonstrukci elektrické sítě, kterou s podivem nevedou kabelem, dále nespokojenost s prací sběrného dvora a sběrný surovin a obavy o bezpečnost návštěvníků Klánovického lesa, kde údajně přebývají zahraniční dělníci v zemljankách (v denním tisku jsou uvedeny jen výpovědi občanů, kteří potkávali různé cizince, kteří vycházeli na cesty a zase mizeli v lese a byla

nacházena místa s odpady po vypitých lahvích vodky. Policie prý připravovala zátah, ale oblast je velká a podle starostů okolních obcí se policii do akce nechce. Ani po letech se neobjevují doplňující informace, obavy však byly tenkrát značné - poznámka Janurová).

V článku o tvorbě rozpočtu odpovídá starosta I. Černý a zevrubně popisuje plánované investice a jejich závislost na příspěvcích státu a dotacích. Jedná se o stavbu domu s pečovatelskou službou na náměstí Svobody, stavbu hráze rybníka Lhoták (propouští vodu, má nefunkční přeliv a jiné nedostatky) a dokončovanou stavbu ČOV II, na kterou město obdrželo státní dotaci a musí spolufinancovat. Rok 1999 byl z hlediska příjmů poměrně příznivý. Prodaly se pozemky firmě ESSA Czech, dořešily majetkoprávní vztahy s firmou Multitec, prodal se dům čp. 65 v Riegerově ul., prodaly se akcie Středočeské plynárenské a.s.. Velice potřebnou se jeví investice do dostavby základní školy – vybudování školní jídelny a tělocvičny a úprava prostoru pod školou. Jeví se potřeba opravy budovy zdravotního střediska, jeho plynofikace i rozhodnutí co s budovou čp. 95. Finanční potřeby města jsou nesrovnatelně vyšší než reálné příjmy.

V ŽÚ 1/2000 VI. Procházka informuje o uvedení do zkušebního provozu čistírny odpadních vod ČOV II k 17.12.1999 a zároveň byla odstavena čistírna ČOV I pod Homolkou v Jungmannově ulici.

Usnesení MZ:

(jak je uvedl tehdejší kronikář)

Odpadové hospodářství

Usnesení č. 99038 : Městské zastupitelstvo schvaluje
cenu vodného pro rok 2000 ve výši
21,20Kč/m³ (včetně DPH) a to jak pro domácnosti
tak pro ostatní odběratele.

Pro :12 Proti :1 Zdrželi se :2

Usnesení č. 99039 : Městské zastupitelstvo schvaluje
cenu stočného pro rok 2000 ve výši
36,00Kč/m³ (včetně DPH) a to jak pro domácnosti
tak pro ostatní odběratele.

Pro :12 Proti :0 Zdrželi se :3

Usnesení č. 99040 : Městské zastupitelstvo souhlasí
s příspěvkem města na stočné v roce 2000
ve výši 12.-Kč/m³ za stanovených pravidel
(následující usnesení č. 99041)

Pro :11 Proti : 4 Zdrželi se :0

Usnesení č. 99041 : Městské zastupitelstvo stanovuje pravidla pro přidělování příspěvku na stočné:

1. V případech, kdy je proveden odvoz z jímky fekálním vozem, bude příspěvek města proplacen za každý m³ pomocí kuponů, které bude možno pro danou jímku zakoupit na finančním odboru MěÚ.
2. V případech, kdy je sice proveden odvoz z jímky fekálním vozem, ale jímka je na nemovitosti v ulici, kde je již vybudována splašková kanalizace, nebude příspěvek přiznán
3. V případech, kdy je stočné vyměřeno jako paušál podle tabulek (tj.46 m³ na osobu a rok), bude příspěvek města proplácen na každý m³ stočného a to na základě předložených zaplacených faktur VaK za jednotlivá čtvrtletí.
4. V případech, kdy je stočné odvozeno od objemu odebrané vody (vodného), je příspěvek města na stočné podmíněn tím, že je odebráno více než 25 m³ vody na osobu a rok, tj. příspěvek bude vyplacen po celoročním zúčtování stočného na celý účtovaný objem (výplata v roce 2001).
5. U bytových domů, kde jediným zdrojem vody je vodovodní přípojka veřejného vodovodu, bude příspěvek proplácen v jednotlivých čtvrtletích na základě předložených zaplacených faktur VaK za všechny m³.
6. Občané s příjmem pod hranicí životního minima mohou požádat o příspěvek na stočné prostřednictvím sociálního odboru MěÚ. Příspěvek bude proplacen i pod stanovenou hranicí odběru 25 m³ vody.

Redakce Života Úval se ptá:

Rozhovory vede L. Mandová a začíná hned v ŽÚ 1/1999 a ptá se ...

Starosty města ...

Jak funguje Sdružení nezávislých a proč nevytvořili jednotnou kandidátku s ODS, když jejich programy jsou téměř shodné. Zajímavá informace od starosty je, že

Kronikářský zápis retrospektivní 1999/2020

půl roku bude místostarosta bude pracovat jako neuvolněný a pak se rozhodne definitivně, zda bude v Úvalech tato funkce uvolněná nebo ne.

V ŽÚ se pravidelně za posledních pár let objevují rozhovory s vedením města. Obvykle se týkají rozpočtu a investic. Tentokrát je cílem zjištění, proč město chce pronajmout a adaptovat místnosti v domě bývalé pošty čp. 817, když vlastní dům na náměstí čp.95, který chátrá neobydlen. Starosta I. Černý předpokládá vhodné využití ve středu města pro stálou služebnu policie, přidělení služebních bytů, a také zajištění činnosti Stavebního úřadu (zde je uveden příklad obsahu archivu Stavebního úřadu, umístění 4 pracovníků do vyhovujících prostor, atd.) Nakonec bylo rozhodnuto o pronájmu přízemí pro Stavební úřad. Objekt města čp.95 je připravován na rekonstrukci, částečně využíván v podkroví a některé místnosti pronajaty stavebním a jiným firmám, které provádějí činnosti pro město. Další otázka pro starostu zní – kolik stály poslední volby. Zdá se mu nevhodně položená a vyčísluje platby, kdy část nákladů byla uhrazena později ze státní pokladny.

Místostarostky města -

Otázky pro J. Tůmovou pro uplynutí 100 dní hájení od nástupu do funkce – návrat po letech do komunální politiky, časová náročnost práce neuvolněné starostky, konkrétní naplňování programu Sdružení nezávislých, rozdíl mezi působením v počátku 90let a nyní.

Otázky pro starostu – pokračuje s nimi Ing. V. Procházka v ŽÚ 8/1999. Týkají se podrobností připravované výstavby domu s pečovatelskou službou – současný odhad nákladů na výstavbu by mírně přesáhl 30 mil. Kč a město stavbu váže na podmínku získání státní dotace, která činí 700 tisíc Kč na bytovou jednotku (celkem předpoklad 21 mil. Kč dotace). Pro návrh projektu byla vybrána architektonická kancelář Jiran-Kohout. Druhá otázka směřovala na důvody přestěhování stavebního úřadu. Z původních dvou místností ve dvoře Městského úřadu, říkalo se „v domečku“ nízké budově na Pražské ulici pro nárůst agendy (přenesená působnost výkonu státní správy) a archivního materiálu, hledaly větší prostory. Byly pronajaty místnosti bývalé pošty rovněž na Pražské ulici, proti MěÚ a po dohodě se soukromým vlastníkem byly upraveny a z nájemného byly odečítány položky na opravy. Celkem na pracovní zatížení stavebního úřadu měl dopad rozvoj mikroregionu s 9 000 obyvatel a rozvoj výstavby rodinných domů, skladovacích prostor apod. Ročně každá pracovnice vydává přes 300 rozhodnutí. V ŽÚ 9/1999 se dále **ptá Ing. Magdy Kloudové** – pověřené vedením SÚ - Lenka Mandová v článku Stavební úřad se přestěhoval do nových prostor, na pozitiva a negativa práce na odděleném pracovišti. Ing. Kloudová v podstatě shrnuje a navazuje na předchozí článek a uvádí výčet prací a statistické údaje. Na konkrétní dotaz – podání žádosti o stavbu rodinného domu – konkrétně podává souvislý výčet potřebných dokladů a postupů. Redaktorka se zajímá o počet pokut udělovaných SÚ a Ing. Kloudová autorizuje rozhovor s podmínkami hovorového

výkladu stavebních zákonů a správního řádu a apeluje na občany, aby své sousedské spory přednostně vyřídili ve vzájemné dohodě, aby se SÚ mohl plně věnovat smysluplnější práci.

Otázce na Ing. Kloudovou předchází opět **otázka pro starostu** – a to dokonce dvě: Jak probíhají práce na budování kanalizace a čistírny odpadních vod a Proč byly instalovány retardéry v Pražské ulici? Ing. I. Černý podrobně popisuje stav prací u kanalizačního sběrače, nezbytných uzavírek ulic a proinvestování 37 mil. Kč v letošním roce na dokončení a vybavení ČOV II. Poté se odstaví stará čistička. Vyjadřuje se i k povinnosti města či investora zajistit náhradní zdroj vody ve studních, kde vinou jejich prací nastala ztráta. K retardérům se vyjadřuje obsáhle s tím, že město vyhovělo žádosti občanů na zpomalení rychlosti aut projíždějících tímto úsekem při výjezdu z města.

III. Hospodaření města

Rozpočet města schválený na rok 1999 dne 25. února 1999 jako vyrovnaný, tj. výdaje a příjmy jsou shodné a to ve výši 88 588 000.-Kč, z toho investiční výdaje 54 043 000.-Kč, provozní výdaje 34 515 000.-Kč.

(Poznámka Janurová: podrobně rozepsaný rozpočet města se nachází v ŽÚ 4/1999).

a) Rozpočet - příjmy

Příjmy z daní a poplatků	25 610 tis. Kč
z vlastní činnosti	7 693
kapitálové (např.prodej majetku)	18 565
dotace (provozní, investiční)	24 961
půjčky od státu (ČOV, plyn)	11 729
Celkem	88 558 tis. Kč.

V průběhu roku s ohledem na skutečnou finanční situaci byl rozpočet města 3x upravován :

Usnesení č. 99037:Městské zastupitelstvo schvaluje

a) předložený návrh III.úpravy rozpočtu města na rok 1999:

- Příjmová část rozpočtu bude celkem snížena o 8 028 000.-Kč,tj. ve výši 106 751 000.-Kč,
- Výdajová část rozpočtu bude celkem snížena o 8 028 000.-Kč,tj. na 106 751 000.-Kč s tím, že předpokládaný zůstatek na účtech roku 1999 bude snížen o 9 553 800.-Kč,tj. na 10 520 000.-Kč .

b) přijetí účelové dotace OkÚ na likvidaci odpadů a černých skládek

b) Rozpočet – výdaje (stanovený rozpočet)

Správa majetku	7 104 000.-Kč
(zdravotní středisko, hasiči, knihovna, bezpečnostní služba, veřejné osvětlení, byty, koupaliště)	
Školská zařízení	6 006 000.- Kč
(Základní škola, Mateřské školy, Zvláštní škola, Městský dům dětí a mládeže)	
Výstavba	47 241 000.-Kč
(plynofikace, ČOV, kanalizace, vodovod, silnice, územní plán)	
Služby	5 809 000.-Kč
(letní a zimní údržba komunikací, hřbitov, veřejná zeleň, svoz odpadu-kontejnery)	
Odpady a lesní hospodářství	2 445 000.-Kč
(obecní lesy a háje, popelnice, černé skládky)	
Správa	
z toho provoz (platy, materiál, odvody).....	6 874 000.-Kč
energie, služby, ŽÚ, daně	3 516 000.-Kč
investice strojní, projekty	2 041 000.-Kč
Sociální odbor	1 300 000.-Kč
(sociální pomoc, zdravotní postižení, ostatní dávky)	
Všeobecná pokladní správa	6 222 000.-Kč
(splátky úvěrů a úroků, rezerva)	

Majetek města

V otázkách pro starostu v ŽÚ 5/1999 se dozvídáme, kolik obecních bytů spravuje město Úvaly a v jakých kategoriích:

Celkem 95 bytů – z toho 28 je 3+1, 36 o velikosti 2+1, 20 bytů 1+1, 3 byty 2 +kk a 1 byt 1 + 0.

Kategorie: 46 v I., 34 ve II., 2 jsou III. a 13 bytů IV.

5 bytů je správcovských.

V ŽÚ 2/1999 je mezi body jednání RMZ také zmíněno pojištění majetku města. Z informace p. Kočárníka vyplývá, že je úhrnná hodnota pojištěného nemovitého majetku města 258,75 mil. Kč. Jedná se o 36 budov a 7 drobných staveb. Nejsou pojištěny inženýrské sítě, komunikace a veřejné osvětlení. Jsou pojištěny některé věci movité proti krádeži a loupeži, jsou pojištěna i motorová vozidla a je

uzavřena i pojistka na odpovědnost za škody způsobené třetí osobě činností pracovníků MěÚ, VPS a školských zařízení, roční pojistné činí 219 870,- Kč.

Investice

Výstavba čistírny a kanalizace38 644 000.-Kč

Plynofikace 2 800 000.-Kč

(ul. 5.května, Hálkova, Nám.Svobody,
Palackého, Kladská, Lužická, U Kaberny,
U Výmoly, U Starého koupadla,
Bulharská, Rumunská)

Komunikace a chodníky 3 300 000.-Kč

(před Domovem důchodců, chodník do Radlické čtvrti, Mánesova, Horova) *(tato tabulka nejvýznamnějších investic v roce 1999 je v ŽÚ 4/1999).*

V ŽÚ 6/1999 je krátká zpráva I. Reicheltové odboru výstavby o pokračujících pracích na stavbě budovy ČOV a stavbě kanalizačního sběrače na několika úsecích.

Domov důchodců

*ŽÚ 4/1999 – **Výstavba domova důchodců dokončena** - je název článku. Přestože nepatří tato investice mezi městské, investorem byl Okresní ústav sociálních služeb, je i provozovatelem zařízení, je důležité ji zmínit. V únoru uplynul rok od zahájení výstavby, kterou prováděl jako dodavatel stavby Konstruktis Novostav, s.r.o. Praha. Plánuje dokončit stavbu do března 1999 a kolaudaci v dubnu 1999. Zahájení příjmu občanů plánuje OÚSS počátkem května do domu s kapacitou 47 lůžek. Článek seznamuje čtenáře s uspořádáním a vybavením DD. Slavnostně byl otevřen 20. dubna 1999 a informace i s fotografiemi aktu se nachází v ŽÚ 5/1999. Slavnosti se zúčastnil starosta I. Černý, ředitel OÚSS MUDr. Novák, senátor Horák a přednosta OkÚ Ing. Hůlka. Ředitelkou DD byla paní Viplaková.*

Různé z hospodaření města

V ŽÚ 6/1999 se ptá redaktor vedoucího VPS p. Jakla na náklady na květinovou výzdobu města. Následuje tabulka výdajů na macešky, begónie a hnojivo v roce 1997 (22 172 Kč) a 1998 (11 302 Kč). V r.1997 jsou dvojnásobné, květiny byly často ukradeny a musely se obnovit.

Usnesením RMZ se nabízejí k pronájmu nebytové prostory v čp. 95 a prostory v objektu Tesko (Podhájí čp. 1283) po Chmelařské pojišťovně – oznámeno 7.6.1999.

Koupaliště

V ŽÚ 7/1999 v článku Petra Kočárníka jsou shrnuty informace o skutečnostech, které otevření v sezóně 1999 předcházely od roku 1996, kdy rekonstrukci vlastních bazénů a veškerých rozvodů cirkulace vody zajišťoval odbor výstavby MěÚ Úvaly. Předmětem rekonstrukce nebyly ostatní objekty areálu – čistící a filtrační stanice, sociální zařízení, šatny atp. Po pětiletém pronájmu občanskému sdružení Poseidon club Praha, který měl v té době pokračovat v dalších úpravách areálu, nájemce ze svého závazku mnohé nedodržel z důvodu nedostatku finančních prostředků. Provoz koupaliště byl spíše ztrátový.

V září 1998 byly zahájeny práce na hlavním kanalizačním přivaděči, který prochází spolu s vodovodem a plynovodem celým areálem koupaliště mezi šatnami a bazény. Odbor výstavby a odbor správy majetku reklamoval některé práce u dodavatele rekonstrukce bazénů Vodních staveb Praha. Přes všechna úskalí a omezení, RMZ rozhodla i za cenu pozdějšího zahájení sezóny koupaliště otevřít, ukončit nájemní smlouvu se sdružením a zajisti přípravu a provoz pracovníky VPS a přijatými brigádníky. V článku následuje podrobný popis prací a nákupu prostředků (podvodní vysavač) a popis chybějících prvků, rekonstrukcí a vizí města. Výběrovému řízení na nájem kiosku vyhověl nejlépe Václav Lacina. V ŽÚ 8/1999 je na titulní straně oznámení o zahájení provozu úvalského koupaliště a podmínky vstupu a využití. Vstupné: dospělí 30,-, děti do 6 let zdarma, od 6 let a důchodci 15,- Kč, permanentka dospělí 300,-, pro děti nad 6 let 200,- Kč. Po 17 hodině je vstupné poloviční.

V ŽÚ 9/1999 hodnotí sezónu za redakci ŽÚ Ing. Procházka a za návštěvníky Hana Čapková. V článku „Léto na úvalském koupališti bylo letos bez mraků“ hovoří redaktor se správcem koupaliště, vedoucím VPS, panem Jaklem. Při budování kanalizace byl areál poničen, po vypovězení smlouvy Poseidon klubu, který neplatil elektřinu, byly odmontovány elektroměry. Správce vypočítává všechny nutné práce související s obnovou areálu a technologií, včetně obnovy trávníku a na vše měli jen 4 týdny. Vyjmenovává pracovníky, kteří se nejvíc podíleli na opravách (J. Konečný, P. Běloch, P. Jakl, L. a P. Prchalovi, R. Sokol) a brigádníky V. Balnera a D. Kupra. Na zajištění provozu bylo vyčleněno 7 lidí včetně brigádníků a hlídačů. Funkci zdravotnice vykonávala Hana Černá. Dále správce popisuje denní provoz a činnosti, které s ním souvisí. Horké chvílky zažili pracovníci, když po přivalovém dešti došlo k zaplavení pozemku hlínou a blátem ze stráně. Vypomohli hasiči.

Návštěvnost byla velká, kdy přálo počasí – cca 1200 lidí. Průměrně denně platících návštěvníků bylo 250. Kontrola z hygienické stanice přišla třikrát. Správce si postěžoval, že převažovali návštěvníci z Prahy nad místními a přičítá

to malé propagaci a minulým špatným zkušenostem s kvalitou vody, která tentokrát byla vynikající.

Dalším oceněním pro koupaliště je, že si je vybrali i sportovci a trénují zde dálkové plavání, z Újezda dojíždějí Kateřina Ptáčková a Jan Stach.

IV. Doprava, průmysl, podnikání, služby, zdravotnictví

Doprava

Průmysl

Během výše uvedených zápisů informací z jednání RMZ a VZZM se dozvídáme o záměrech a projektu výstavby nového závodu pro výrobu plechových výlisků a kompletování celků určených pro automobilový průmysl. Pozemky po vstřícném jednání zastupitelstva koupila u Hodova firma ESSA Czech, s.r.o., která je dceřinou společností španělské firmy Grupo Estampaciones Sabadell. Pozemky podle schváleného ÚP (územního plánu) byly definovány jako území nerušící výroby a služeb.

V ŽÚ 8/1999 píše v článku tato španělská firma, která staví v Úvalech nový závod, o zahájení stavby v červenci a zmiňuje hotové projekty – jak bude závod nakonec vypadat, co bude a nebude produkovat, jak bude dodržovat příslušné vyhlášky o ochraně zdraví, odpadech a exhalacích. Uvádí i předpokládané doby zásobování a počty zaměstnanců.

Zdravotnictví

V ŽÚ 2/1999 je důležité upozornění pro občany – Pohotovostní lékařská služba v Říčanech byla přemístěna na adresu Říčany, Komenského nám. 1910.

Podnikání a služby

V době zpracovávání retrospektivního zápisu kroniky jsou informace v této kapitole zaznamenávány z reklamních vstupů v měsíčníku Život Úval. Nejsou tedy vyčerpávající, co se týká fungujících či zaniklých podniků.

V Úvalech tedy v roce 1999 fungovaly STAVEBNINY KRUTSKÝ ve Škvorecké ul. čp. 871; Stavební práce prováděl Hrachovec Úvaly – i půjčovna lešení...; Statek Úvaly u Prahy prodával kuřice; Reality Úvaly – Eva Šupíková nabízela služby v Jiráskově ul. čp. 387.

Montáže a servis zabezpečovacích zařízení, kamerové systémy ... Petr Šnábl Rašínova čp. 1029.

Mivi – sdružení- sádrokarton, obklady, elektro práce, zednické ad.; Tesařské a pokrývačské práce – půdní vestavby, zateplování ad. Šťastný a spol. Žižkova čp. 177. Zámečnictví – výroba plotů, vrat, schodišť ad. Zdeněk Čihák, Palackého čp. 810. Stavební práce Martin a Jaroslav Masluk – Wolkerova čp. 379.

Kronikářský zápis retrospektivní 1999/2020

Opravy elektroniky – Elektronik Servis – prováděl Petr Čadil v Barákově ul. čp. 627; ve Škvorecké ul. čp. 1463 existoval velkosklad Ytongu – GRANELLA, s.r.o.; AUTODOPRAVA Martin Futtera – Pražská čp. 336; Malířská firma Heštera; Autodoprava a odtahová služba Pavel Petr, Foersterova čp. 1317; Zámečnictví – Vladimír Selix, Srbská čp. 365; Rekondiční masáže Jiří Čepek – U Obory čp. 1366; Roman Horký – elektroinstalace, hromosvody ad., Pražská čp. 172.

Oceňování motorových vozidel – Jaromír Tesař, Maroldova čp. 1322; Oceňování nemovitostí Ing. Ivan Rut, Atlasová čp. 1462. Stavební firma ANTONÍN NOVOTNÝ, Maroldova čp. 1202. Stavební hmoty Pavel Kubišta, Dvořákova čp. 680 – zahajuje komisioní prodej použitého stavebního zboží, náradí a techniky.

Úvalům nabízí služby cestovní kancelář CK Alatour z Hradešína.

V Úvalech dlouhodobě vyučuje řidiče Autoškola Jiří Bubák.

Právní služby všeho druhu poskytuje v advokátní kanceláři Jiráskova čp. 387 Mgr. Jiří Davidík – advokát.

Švýcarská pojišťovna Wintherthur – A. Horáková ul. O. Březiny.

Požární ochrana – posouzení požárního nebezpečí, projekty, poradenská činnost – Marie Drábková – Fügnerova čp.255.

Pneuservis Lindner – Škvorecká čp. 388 (bývalý cukrovar).

Instalatérství Kotval – Kollárova ul. – dodávky a montáže, i čištění domovní kanalizace.

Sklenářství Vorlíček (ul. Havlíčkova) zve na Den otevřených dveří – čtvrtá generace sklářů předvede práci se sklem, broušení ad.

Nově otevřená prodejna ve Vojanově ulici – MRAŽENÉ ZBOŽÍ;

V ŽÚ 7/1999 nalézáme přehled změn v síti prodejen v prvním pololetí: uzavřeno – potraviny RENY s.r.o. nám. Svobody 1452; výkup palet Dobročovická čp. 217. Nově otevřeno – potraviny INTESTAR nám. Svobody 1452; spojovací materiál Klánovická čp. 334; cukrárna SOKOL nám. A. z Pardubic čp. 6 – (poznámka Janurová: cukrárnu si v té době pronajaly od Sokola paní Zdenka Šplíchalová a Vlastimila Šimáčková, pojmenovaly ji Cukrárna u školy a provozovaly do března 2017. Nutno dodat, že cukrárny v Úvalech – U školy a Pod kaštany provozovaly také zahrádky a měly i vnitřní příjemné posezení u kávy a dortíků, vynikající byly zejména větrníky. Na vánoční svátky také pekly na objednávku velmi dobré cukroví).

Second hand se přemístil z Jiráskovy čp. 91 do čp. 844a v téže ulici.

V ŽÚ 9/1999 hodnotí své podnikání E. Šupíková – Rok v realitní kanceláři – v Úvalech a hovoří o „dobré adrese“ a výhodách bydlení v tomto městě, o nabídce a poptávce, pronájmech a cenách pozemků a nemovitostí.

Do Úval od září zajíždí Čistírna peří Z+M a výroba prosívaných dek a polštářů, prodává i sypkovinu a vše na počkání na náměstí Arnošta z Pardubic.

V. Politický a kulturní vývoj, školství

Politika

15.2.1999 se konal Senátorský den volebního obvodu č.41 s PhDr. Libuší Benešovou, ovšem kvůli vytížení byla zastoupena sekretářem Ing. Kefurtem. Další byl plánován na 19.4. na MěÚ Pražská čp. 276, dále na 17.5. (tedy každé třetí pondělí v měsíci), zatím nebyla nalezena informace, zda se opravdu tyto dny konaly a jaká byla účast občanů, případně jaké otázky kladli.

V ŽÚ 2/1999 uvádí MS ODS proč místní sdružení Občanské demokratické strany míří do opozice. Strana chce hájit zájmy občanů a staví se proti enormně narůstajícímu úřednickému aparátu MěÚ.

V ŽÚ 11/1999 se vrací Lenka Mandová k Sametové revoluci v článku „Sametová zima 1989/1990 – nechceme bořit, ale tvořit – snažme se pomoci naší zanedbané vlasti! – Vyjděte ze svých ulit. Z dobových dokumentů zpracovala jednak celostátní události i z pohledu Úvaláků. Hovoří o vzniku OF v Úvalech, vyjmenovává zvolený výbor Občanského fóra ze 150 sympatizantů a popisuje scénu, která vyústila v první svobodné volby do místní samosprávy 24.11.1990.

Školství

Základní škola

V ŽÚ 1/1999 zve Základní škola k zápisu žáků do 1. tříd. Koná se 5. února a informativní schůzka rodičů zapsaných dětí bude 7.6.1999. Učitelky Růžena Kondelíková a Anna Jaklová v článku radí, jak připravit dítě ke vstupu do školy. Ředitelství ZŠ společně se žáky zve na výstavu „Člověk – zvíře“ 18.6.1999 v budově školy.

V ŽÚ 6/1999 se ZŠ v několika člancích zmiňuje o právě končících prvňáčcích, fotbalovém turnaji 5.-7. tříd, o okresním kole lehkotletického čtyřboje žáků zvláštních škol, o sběrové akci 7.B, jejíž výtěžek jde na sponzorování zvířat v ZOO. V ŽÚ 7/1999 v článku Ohlédnutí za uplynulým školním rokem předkládá ředitel František Smolík statistiku: 612 žáků zahájilo školní rok a kvůli migraci končilo 609 žáků. Průměr naplněnosti tříd je 25,6 žáků (téměř nejvyšší v okrese Praha-východ). Tříd bylo 24. 145 žáků je z dvanácti přilehlých obcí, ředitel uvádí přehled obcí a žáků: Dobročovice 16, Doubravčice 4, Horoušánky 9, Horoušany 15, Jirny 4, Hradešín 8, Praha 6, Přišimasy 25, Škvorec 3, Tlustovousy 8, Tuklaty 46, Vyšehořovice 1.

Do prvního ročníku je zapsáno 55 žáků, což představuje dvě třídy. Dále pokračuje F. Smolík výčtem dětí přecházejících na gymnázia a střední odborné školy a výčtem počtu pedagogů s jejich věkovou skladbou, kteří se také dále vzdělávají. Mgr. Růžena Kondelíková s v dalším článku vyjadřuje k novým metodám školní práce. Navrhuje využít tzv. projektové vyučování, které klade důraz na kvalitu a rozvoj dětské osobnosti. Zmiňuje některé projekty, např. pro žáky 7. a 8. tříd byl Kronikářský zápis retrospektivní 1999/2020

určen projekt *Cestovní kancelář naší školy nebo Války v dějinách lidstva*, dále projekty v protidrogové prevenci či projekt ke Dni Země Barevný týden.

V témže čísle ŽÚ ještě hovoří Eva Hrazděřová v článku „Dyslexie patří k lidské existenci a budeme se s ní setkávat i v 21. století“, o učení se s dětmi se specifickými poruchami učení. Takových dětí přibývá. Od tohoto školního roku provádějí na škole nápravu – reedukaci - tři učitelky ambulantní formou.

V ŽÚ 10/1999 učitelka Alice Javůrková píše o vzniku *SCHRÁNKY DŮVĚRY* na škole a využití žáky, dále pak jak věnují ve vyučování čas projektu týkajícího se drogové problematiky – jak se dá život užít i bez drog.

Mateřské školy

V tomto roce se Mateřské školy prezentují jen málo. V ŽÚ 7/1999 kolektiv 3. MŠ a ředitelka Š. Trojánková děkuje sponzorům za dary mateřské škole a loučí se s dětmi před prázdninami. Oceňuje Dětský den v Úvalech, kdy MDDM připravilo spolu s rybáři, hasiči, tenisty, leteckými modeláři, fotbalisty, ZŠ, ZvŠ a MŠ pro nejmenší děti veselé odpoledne na mnoha zajímavých stanovištích, což dokazují fotografie v ŽÚ.

V ŽÚ 9/1999 za kolektiv 3. mateřské školy v článku „**Zázrak“ v Úvalech po dvaceti letech** hovoří ředitelka o první MŠ v Československu stavěné v roce 1979 novou technologií, montáží 71 hotových buněk do souboru 4 pavilonů za pouhých 10 dní. Během dvaceti let se v ní vystřídalo přes 650 dětí. Hovoří o začátcích a vývoji a obětavosti zaměstnanců, nejen pedagogů.

Městská knihovna

V ŽÚ 12/1999 píše Ing. Procházka o „Městská knihovně v novém?“ o přípravě na množství změn. Nejdůležitější je rozjíždějí se zavedení elektronického výpůjčního protokolu. V rámci celostátního plánu zřizování obecních či regionálních informačních center se počítá právě se stávající sítí městských a obecních knihoven. Ty budou v budoucnu ze zákona plnit množství dalších úkolů. Proto byl v rámci grantu Ministerstva kultury zaveden do knihovny internet.

„Městská knihovna v Úvalech patří mezi nejlepší v okrese“ – tak zní titulky článku v ŽÚ 1/2000, který hodnotí činnost knihovny a oznamuje, že 3.12.1999 byl slavnostně předveden a oficiálně uveden do provozu elektronický výpůjční protokol. „Několikaletá práce na projektu - Podpora propojení veřejných knihoven v síti - dotovaném odborem literatury a knihoven Ministerstva kultury České republiky, byla dovedena do stavu, který umožňuje produkci, zpřístupnění a prezentaci primárních a sekundárních informačních dokumentů v elektronické podobě a podporuje vzájemnou kooperaci knihoven.“ Následují statistické údaje: knihovna má cca 18 000 svazků, v každý půjčovný den (pondělí, čtvrtek, sobota) ji

navštíví průměrně 70-80 čtenářů. V registru je přes 500 čtenářů, z toho více než čtvrtinu tvoří děti. První počítač nakoupila v roce 1996 a zahájila tím novou moderní etapu práce s knihovním fondem. Nyní je vloženo do databáze systému Lanius 95% z celkového počtu titulů. Dokument, časopis, kniha jsou opatřeny čárovým kódem a lze je v počítačové evidenci s jeho pomocí vyhledávat a vypůjčky i vracení elektronicky zpracovávat. Vedoucí Iva Krňanská hovoří v článku o prvních zkušenostech a nadšení knihovnic, o využívání on-line elektronického katalogu, o možnosti rezervovat si knihy a o slučitelnosti s jinými knihovnami v republice. Foto u článku – slavnostní zahájení p. Sekalová, Tůmová, Pillveinová (řed. Husovy knihovny Říčany), p. Burzanovský, Kočárník, p. Krňanská a p. Breda.

MDDM – Městský dům dětí a mládeže

O činnosti MDDM máme zprávy vždy za školní rok. Nyní v ŽÚ 5/1999 se nacházejí statistiky za rok 1998/1999. V tanečním oddělení bylo otevřeno 17 kroužků pro 218 zájemců (step, aerobik ad.), následuje výčet účastí s vystoupeními na různých akcích v Úvalech i mimo a výčet úspěchů TS Rytmus, Hip Hop, Electric boogie. MDDM pořádá v sokolovně i Veselé dětské odpoledne 29.5. a různé koncerty (viz Kultura).

Dále Velikonoční výstavu 29.3.-1.4. – výtvarné kroužky navštěvuje asi 50 dětí a 15 maminek. Děti dramatického kroužku výstavu oživily přednesem vlastní koledy.

MDDM nezapomíná ani na bezpečnost. Ve spolupráci s Besipem uspořádal výtvarnou soutěž v okresním měřítku – „Děti, pozor, červená!“. Pěkně se umístili i žáci Zvláštní školy Úvaly.

Turistické oddělení MDDM pořádá zájezdy do kina Beseda v Klánovicích a koupací zájezd do Neratovic do bazénu s toboganem.

V ŽÚ 3/1999 jsou vyjmenovány Letní tábory MDDM (6 táborů s různým zaměřením).

Další podrobná zpráva o činnosti MDDM je v ŽÚ 6/1999:

V MDDM pracují 3 oddělení: estetiky, společenských věd a taneční. Do 43 zájmových útvarů dochází pravidelně 469 dětí do 15 let a 41 mladých lidí. Od září 1998 do května 1999 bylo uspořádáno 69 akcí pro 5 432 návštěvníků. Sponzoři přispěli 68 300,- Kč. Dále lektori MDDM informují o úspěších taneční skupiny Rytmus a kroužku šachistů. ŽÚ 8/1999 podává informaci o tradiční akademii 24.6. textem i fotograficky. V ŽÚ 12/1999 zve MDDM na výstavu mladých výtvarníků. Pod názvem Galerie budoucích umělců se dříve konaly výstavy v kulturním domě, ale posléze nebylo kde vystavovat a vytratil se i zájem autorů. Ředitelka Jana Pospíšilová v roce 1999 obnovila tuto tradici, když jí zaujala díla Tomáše Porubského (výtvarník amatér), Andrey Müllerové (studentka výtvarné školy), Alžběty Martínkové (studentka Hollarovy střední grafické školy) a Zdeňka

Grausama (student SOU umělecký pasíř). Výstavu plánuje na začátek nového roku (7.-9.1.2000).

V kronice MDDM lze nalézt informaci patřící zhruba do roku 1999. Vyjmenovávají spolupracovnice, které nejdéle vedou kroužky a byly stálými zaměstnankyněmi MDDM. Ředitelkou je Jana Pospíšilová, vede taneční oddělení Alena Sismilichová, turisták vede Olga Procházková, vedoucí estetiky je Eva Šimůnková. Při táborech se navýší pracovníci, které jistě v záznamech MDDM má.

Spolky

TJ Sokol

Tělovýchovná jednota zve v ŽÚ 5/1999 na 12.5. do nářadovny sokolovny na valnou hromadu členy i příznivce a nabízí sportovní vyžití pro úvalské občany každého věku. Nabízí i pronájem tělocvičny pro soukromé sportovní akce. Za výbor TJ vypočítává Ing. Opálka majetek jednoty a výši současných finančních závazků přes 7 milionů Kč., které podle smluv plní.

SK Úvaly

Oslavy 80 let založení fotbalového klubu SK Úvaly – program na 26. a 27.6., kromě turnajů bude nabízet i výstavu historie úvalské kopané.

Tolik stručně k pozvánce. V ŽÚ 9/1999 je obsáhlý článek s fotografiemi, který seznamuje čtenáře s průběhem oslav na fotbalovém hřišti v Pařezině, kde bylo sehráno 9 utkání všech věkových kategorií. Probíhala i výstava z úvalské historie kopané, o kterou se zasloužil Jindřich Lízner.

Rekreační kopaná FC Káša team

Pořádá 12.6. na fotbalovém hřišti sportovní den.

Tenis club

V ŽÚ 1/2000 informuje L. Baumanová o počtu členů v roce 1999 – 99, z toho 57 dospělých a 42 dětí, odpracovaných brigádnických hodinách (324), soutěžích, turnajích a výsledcích.

Leteckomodelářský klub Úvaly

V ŽÚ 3/1999 hodnotí svou činnost a předseda klubu poskytl rozhovor redakci o desetiletém působení.

Cyklistika

Již šest let se konají závody horských kol v Úvalech. 2. května úvalští cyklisté pořádají druhý letošní závod Author ligy horských kol O putovní pohár města. ŽÚ 4/1999 obsahuje rozpis dalších závodů v tomto roce.

Malá cena Úval – 6. ročník tříetapového závodu 21. a 22.8 – o průběhu a sponzorech píše p. Štork v ŽÚ 10/1999.

Poslední závod sezóny – Šternberk – se uskutečnil 25.9., nadále se podle Pavla Štorka zvyšuje úroveň závodu a zvětšuje peleton. 104 km dlouhý závod se jede průměrnou rychlostí 36 km/h.

SDH – Sbor dobrovolných hasičů

Podle oznámení v ŽÚ 6/1999 – V Radlické čtvrti hořelo – se dozvídáme, že byla zachváčena požárem letitá skládka pneumatik, které na vráceném soukromém pozemku ukládal podnik Technická pryž, pozemek byl vrácen v restituci, ale nebyl vyčištěn. Do 15 min přijelo 10 úvalských hasičů a posléze jednotky z Říčan, Brandýsa a dalšího okolí zasahovaly 2 a půl hodiny. Od začátku roku úvalští hasiči hasili dvakrát objekt bývalé Masny a stodolu v Jirnech

Poznámka: Vyjímám z historických záznamů SDH informace týkající se roku 1999 – Janurová.

„Počátkem roku 1999 byla vyřazena stará TATRA 138 CAS32 a automobilový veterán Škoda. Před hasičským domem se provedla rekonstrukce veřejného osvětlení. Na konci dubna jsme připravili pro mladé hasiče oslavu pálení čarodějnic a v rámci těchto oslav držíme hlídky u veřejných ohňů.

Ve dnech 20. – 21. 5. jsme pořádali na hřišti pod sokolovnou okresní kolo hry „PLAMEN“ pro mladé hasiče. I přesto, že se naše děti neúčastnily její první půlky, skončilo družstvo na 2. místě.

V květnu jsme také pomáhali DD a mládeže při pořádání dětského dne (pohádkového lesa). Ve spolupráci s okolními sbory jsme 25. 6. připravili námětové cvičení na ZŠ v Úvalech. Při této příležitosti mladí hasiči předvedli ukázky z požárního sportu.

Dále v tomto roce byla namontována svolávací technika ATH- 3, což je svolávací systém přes mobilní telefony.

O letních prázdninách se konal 1. hasičský tábor ve Stříbrné Skalici. Na podzim se naše děti zúčastnily branného závodu, který také pořádaly Úvaly. V říjnu jsme se poprvé zúčastnili noční soutěže v Dolínku, která prověřuje akceschopnost při požárech. V prosinci se opět slavil Mikuláš a Vánoce. Pod stromeček jsme od města dostali nové zásahové helmy (Galety).“

Mladí hasiči obsadili v okresní soutěži druhé místo – článek, který v ŽÚ 7/1999 vypovídá o činnosti kroužku při SDH. Soutěžili i „staří“ v Brandýse nad Labem v družstvech žen a mužů.

P. Rytina se za sbor dobrovolných hasičů obrací na podnikatele o příspěvek na chybějící 4 hasičské dýchací přístroje.

Junák

Téměř v každém čísle časopisu Život Úval oznamuje středisko Junáka, co v právě uplynulém měsíci vykonalo. V 1/1999 je sdělení o vybrané částce 5 000, - Kč za prodej vánočních perníčků. V 5/1999 např. informuje o velikonoční peněžní sbírce

pro Sdružení SOS dětských vesniček. V 7/1999 děkuje úvalské středisko Junáka za velký finanční obnos od místní odbočky Českého svazu zahrádkářů, bude použit na obnovu táborového vybavení.

V ŽÚ 8/1999 vzpomíná Jaroslav Dufek u příležitosti pohřbu paní Anny Bubákové na její činnost ve skautu.

V ŽÚ 9/1999 zve Junák Úvaly Středisko Jiřího Bubáka přítele skautingu na oslavy 80. výročí SKAUTINGU V ÚVALECH ve dnech 18.-19.9.1999 v areálu skautských kluboven na Pražské ulici. Dále následuje článek **Skauting v Úvalech**, jedná se o stručný výtah z publikace vydané k 80. výročí založení (poznámka Janurová: publikace se nachází v archivu městských kronik).

Co je to skauting? Píše v ŽÚ 10/1999 Roman Brabenec – Brába, ze střediska junáka Úvaly, o harmonické výchově mládeže prací a hrou, která podporuje tělesný a duševní vývoj a lásku k přírodě.

V ŽÚ 11/1999 opět R. Brabenec informuje o letních táborech.

Rybáři

Svou činnost prezentuje místní organizace Českého svazu rybářů Úvaly v ŽÚ 8/1999. V březnu až dubnu došlo k přerušení lovu ryb na revíru Fabrák z důvodou výstavby kanalizačního sběrače. Byla snížena hladina rybníka o 1 m a došlo k úhynu ryb v počtu 250 kusů, zejména kapra. Na rybochovných zařízeních MO probíhá vegetační období, rybníky jsou dostatečně obsazeny, probíhá krmení a vše spěje k podzimním výlovům. Zbyněk Slavík zmiňuje i akce MO pro děti, pro ZvŠ a MDDM, přispívají finanční částkou.

V ŽÚ 12/1999 se výše Z. Slavík věnuje ukončení rybářské sezóny. Hodnotí průběh, zmiňuje výsledky soutěží, tradiční akce pro mládež a besedu završenou konzumací smaženého kapra se salátem. Poskytuje data výlovů rybníků s výnosy. Do revíru bylo celkem nasazeno 18,8 q násady.

Svaz chovatelů – ZO ČSCH

Základní organizace Českého svazu chovatelů tradičně pořádá výstavy svých úspěchů. Jednatelka Jitka Kotusová zve na XXXVIII. Zimní výstavu králíků, holubů a drůbeže ve výstavním areálu ve Foersterově ulici (ŽÚ 1/1999). Proběhne i okresní soutěž holubů o putovní pohár a klubová výstava králíků Moravských modrých. Možnost nákupu chovných zvířat.

Sdružení zdravotně postižených

Základní organizace v Úvalech zve členy na zájezd v říjnu.

Úvalský spolek akvaristů

Je členem AKVA – CZ a zve na 1. prezentační prodejní výstavu českých distributorů a výrobců akvaristického zboží, na akvaristickou burzu AKVA ÚVALY 1999 a celostátní setkání akvaristů v úvalské sokolovně 12.6.1999 .

V ŽÚ 6/1999 píše redaktorka L. Mandová o úspěchu AKVA Úvaly a hovoří o spolku s J. Burzanovským.

Život Úval

Měsíčník, vydávaný Městem Úvaly, vychází již 40 let. Myšlenka vydávat jej vznikla v červnu 1959 z potřeby informovat pravidelně naše občany o činnosti a důležitých opatřeních rady a komisí MNV. Prvotní nápad Jana Marka podpořili a realizovali členové kulturní komise Alois Štícha a Josef Kotlaba. K 1. říjnu vyšlo první číslo nultého ročníku. Časopis byl rozmnožován na cyklostylu řadu let paní Eliškou Kotlabovou, pracovnící Osvětové besedy. Další podrobnosti o vývoji a distributorech se nachází v ŽÚ 1/1999.

V tomto roce měsíčník dále vydává Město Úvaly, v redakční radě je PhDr. Lenka Mandová, prom.fil. M. Měšťánek, Ing. V. Procházka, Ing. Jaroslava Šamanová, Ing. Tomáš Bašta. Graficky upravuje a tiskne tiskárna TYPOL p. Poledníka. I v tomto roce bude rozšiřován zdarma do každé domácnosti. Je to přednost, která není samozřejmostí ve všech obcích, v nichž podobná periodika vycházejí. Zhruba 1800 výtisků roznášejí skauti. Je třeba zlepšit rychlost distribuce. V ŽÚ 9/1999 se vedoucí střediska S. Tuchyňa omlouvá za opožděnou roznášku měsíčníku, řada skautů odjela na letní tábory.

Kultura

Koncerty

Adventní – 19.12.1999 v sokolovně – dětský sbor a orchestr Vox Bohemicalis z Českého Brodu (cca 150 diváků);

Děti dospělým – dospělí dětem aneb vánoční koledy, 20.12. pořádala Základní škola v kostele Zvěstování Páně (správně Zvěstování Panny Marie či Panně Marii) pod vedením paní učitelky Landgráfové. Výtěžek určen Dětskému centru Paprsek v Praze 9.

Předvánoční zastavení 5.12. v modlitebně církve bratrské v Pražské ul. „Odpoledne duchovních písní“ zazpíval pěvecký sbor z Prahy. Jednalo se o ekumenickou akci za přítomnosti pátera Karla Šubrta a členů dalších církví v Úvalech. (vše v ŽÚ 1/2000).

MDDM pořádal ve svém sídle Koncert smyčcového kvarteta 14.5.1999.

The Snails

V ŽÚ 10/1999 se M. Holánková věnuje zářijovému pátečnímu večeru, který zoraginzoval pan Gebhart zvaný Mártý pro 300 Úvaláků na parníku Tyrš v Praze. Hrála skupina The Snails, účastnili se hlavně mladí lidé.

Hudební skupina z Úval vydala koncem roku druhé CD pod názvem Náhodou. V ŽÚ 1/2000 je krátký rozhovor s vedoucím skupiny Petrem Holánkem.

Divokej Bill

V poslední době velmi aktivní hudební skupina. V ŽÚ 5/1999 podrobně píše a představuje hudebníky Tomáš Bašta. Kapela zvýrazňuje Úvaly na rockové mapě republiky. Úvalská skupina obsadila také 1. místo v 5. ročníku soutěže Rockfest Dobříš.

V ŽÚ 10/1999 Jan Veselý zve na 20.11. do sokolovny, kde Divokej Bill vystoupí se skupinou Tichá Dohoda. ŽÚ 12/1999 zmiňuje umístění kapely na první příčce a výhru 100 000,- Kč ve vyhledávací soutěži na Štvanici – Jim Beam Rock.

Ouvalský bigbít

V ŽÚ 7/1999 Jan Veselý referuje o proběhlém sedmém Ouvalském bigbítu, který se kvůli nepřízni počasí a rozkopané cestě u kostela přesunul do sokolovny. Vystoupily skupiny – Beerhand, Kdyby psi, Pudink, Divokej Bill, Medvěd 009, Screwballs, zakončili úvalští Zoofills. Pořadatelský servis zajistil házenkářský oddíl. Netrpělivě očekávanou skupinou byl Divokej Bill a sál pulsoval hodinou živého bigbítu.

Výstavy

VI. Procházka fotograficky i slovně zachytil vzpomínku na oběť Jana Palacha – výstava v prostorách Základní školy, promluvil Dr. Z. Pousta (UK) a materiály shromáždil J. Štork. (ŽÚ 3/1999, 4.-10.2.)

Jiří Štork také vystavuje v Podlipanském muzeu v Českém Brodě – Herci a sportovci v autogramech a fotografiích 21.9.-31.10.1999.

Adventní výstava a výzdoba od Zvláštní a Praktické školy v prosinci oživila čekárnu budovy nádraží.

Plesy

Baráčnický bál 23.1.1999, v ŽÚ 3/1999 konšelstvo děkuje sponzorům.

VIII. Ples Klubu důchodců v sokolovně, hraje taneční orchestr z Českého Brodu.

Rybářský ples 2.2.1999, hraje Combo M. Kočárníka.

Sportovní ples v sokolovně 13.2.1999 hudba „Střed“

Veselý dětský karneval pořádal 6.3. MDDM v sokolovně.

13.3. v sokolovně pořádá SK Úvaly oddíl kopané „KARNEVAL“ – hudba Střed.

V. Country bál v sokolovně 5.11.1999 pořádá MDDM od 20 h., vstupné 80,-Kč.

Mezi plesy lze zařadit i Václavské odpoledne pro seniory - posezení i tanec s hudbou kapely J. Šindeláře Modrý kvintet, pořádané MDDM v hotelu Budka. Chystají se i na Mikulášskou. 90letý pan Musil a M. Bohuslavová si zatančili sólo.

Posvícení

V ŽÚ 8/1999 se nachází pozvánka na atrakce u příležitosti tradičního úvalského posvícení 12. září 1999.

VI. Životní prostředí. Počasí**Počasí**

V ŽÚ 5/2000 Ing. Jiří Veselý (stálý přispěvatel do měsíčníku s informacemi o projevech počasí v Úvalech) podává shrnující zprávu za uplynulý rok 1999, který patřil mezi roky s nižšími srážkami. Nejvíce pršelo v červenci, vydatné deště byly ve dvou dnech 5. a 6.7., kdy spadlo celkem 80,2 mm vody. Ostatní měsíce byly srážkově průměrné. Z počátku roku vydržel sníh od 8.2. do 26.2.1999 a poslední sníh napadl 7.3., ale hned roztál. První sníh nové zimy – poprašek - přišel 17.11., ale 21.1. již napadly 3 cm. Souvislá sněhová pokrývka ležela od 19.12.1999 do 4.1.2000.

Celkem za rok spadlo 525,2 mm srážek, nejvíce v červenci – 127,3 mm, nejméně v listopadu – 18,9. Nejvyšší sněhová vrstva 14. a 15.2 – 14 cm.

Ochranné pásmo venkovních elektrických vedení

B. Prokůpek v ŽÚ 12/1999 upozorňuje na sdělení Středočeské energetické, a.s. rozvodný závod Kralupy nad Vltavou. Zákon ukládá povinnost vlastníkům a uživatelům nemovitostí dotčených rozvodovým zařízením (elektrické vedení) udržovat v jeho blízkosti vymezené ochranné pásmo. Od 1.11. do 31.12.1999 se musí provést okleštění stromoví, které rozvodné zařízení ohrožuje. Odbor životního prostředí podrobně vysvětluje, jaká ochranná pásma to jsou a uvádí nejdůležitější podmínky ze zákona a technických norem, týkající se porostů rostoucích mimo les. Pokud vlastník nesplní ve stanoveném termínu zákonnou povinnost, využije akciová společnost svého oprávnění učinit tak sama na náklady vlastníka či uživatele.

Radon

V ŽÚ 2/1999 B. Prokůpek z odboru životního prostředí hovoří stručně o radonu a doporučuje vhodná opatření včetně měření a možnosti získat nevratný finanční prostředek od státu při překročení hranice koncentrace.

Odpady

V ŽÚ 3/1999 upozorňuje B. Prokůpek OŽP na složenky na platbu za odvoz domovního odpadu a možnost pokuty 10 tisíc Kč, pro ty, kdo se ještě do systému nepřihlásili a neučiní tak dodatečně. V ŽÚ 6/1999 pak je s ním rozhovor o systému likvidace komunálního odpadu a kritika svozu tříděného odpadu a naopak i

kritika nezodpovědných občanů, kteří ještě nemají popelnice a odpad likvidují zaplňováním veřejných odpadkových košů, za jejichž vyprazdňování město platí ročně 328 000,- Kč. Z 1500 domácností 210 ještě nemá popelnici.

Jarní a podzimní úklid

V ŽÚ 4/1999 je, jako každoročně v poslední době, zveřejněna informace o jarním kolečku úklidu. Týká se pouze občanů, kteří se připojili k systému likvidace odpadů podle vyhlášky č.17/98 a za využívání tohoto systému platí úhradu. „Odložil-li ten, který musí dokládat samostatně likvidace odpadu, např. železný šrot, vystavuje se postihu“. V I. etapě se jedná o svoz starého železa a velkoobjemového odpadu. Ve II. etapě následuje svoz bio materiálu, zbytků sutí apod. Nesmí se umísťovat nebezpečné dopady, pneumatiky apod. V článku následují čísla stanovišť. (Poznámka: věta v uvozovkách je citace vyhlášky a znamená, že občan, který se nepřipojil k placenému odložení odpadu, se vystavuje postihu za jeho uložení při svozových etapách).

V ŽÚ 10/1999 podobně jako ve výše zmíněném, je popsáno podzimní kolečko, včetně etap, stanovišť a podmínek. V ŽÚ 11/1999 je oznámeno pokračování podzimního kolečka.

Údržba komunikací

Na kritický článek a dotaz redaktorky L. Mandové o četnosti čištění ulic a chodníků v ŽÚ 3/1999 odpovídá podrobně tajemník M. Breda a vyjmenovává délku a počet ploch, jejichž úklid VPS (veřejně prospěšné služby) zajišťují. Hovoří zejména o zimní údržbě 7 260 m komunikací I. třídy, 2 210 m chodníků a veřejných ploch a 6 schodišť, ve II. třídě 6 560 m komunikací a ploch a parkovišť cca 540 m². Nabádá k zodpovědnosti i majitele přilehlých nemovitostí. Odvolává se na městskou vyhlášku č. 15/97 a zákonné povinnosti chodníků majitelů přilehlých nemovitostí.

Podobně odpovídá na 5 základních otázek o čistotě města Lence Mandové tajemník Breda v ŽÚ 11/1999 a vyjadřuje se k pozměněné vyhlášce města na jaře 1999 a znovu apeluje na rozumný vztah všech občanů ke svému městu. (Poznámka Janurová: zatím stále v té době v obci platí, že za úklid chodníku odpovídá majitel nemovitosti a za úklid vozovky město podle vyhlášky.... Cituji Základní právní úpravou v oblasti pozemních komunikací je (několikrát novelizovaný) zákon č. 13/1997 Sb., o pozemních komunikacích a prováděcí vyhláška Ministerstva dopravy a spojů č. 104/1997 Sb.1) (taktéž několikrát měněná). Zmocnění k uložení povinnosti odklízet sníh z chodníku přilehlého k nemovitosti, se obce opírají o ustanovení věty druhé § 27 odst. 7 zákona, kde se praví: „Obec stanoví nařízením rozsah, způsob a lhůty odstraňování závad ve schůdnosti místních komunikací a průjezdných úseků silnic.“

Kronikářský zápis retrospektivní 1999/2020

Město spravuje více než 30 km komunikací - další výčet viz dřívější článek) (Zajistit schůdnost přilehlého chodníku, zejména ve vztahu ke sněhu a náledí, je v části Evropy tradiční pracovní povinnost vlastníků nemovitostí vztahující se k veřejnému majetku. Oprávněnost, rozsah a od roku 1997 i nejednoznačnost stanovení této povinnosti byl v Česku předmětem sporů a různých výkladů, přímé stanovení této povinnosti bylo v České republice zrušeno v roce 1997, od 16. dubna 2009 byla zrušena i odpovědnost majitele nebo uživatele přilehlého pozemku za škodu způsobenou závadami ve schůdnosti. Podobná povinnost je však i nadále běžná i v některých dalších zemích Evropské unie. Například ve Švýcarsku mají údajně majitelé přilehlých nemovitostí uloženu i povinnost stavební údržby chodníků - wikipedie) Povinnost sekat trávu a čistit krajnice má správce komunikace. Agentura PROFI zajišťuje pro město kontrolu pořádku na veřejných prostranstvích. Město za nepořádek postihuje až po opakovaném upozornění, má však zájem o čistotu a ne o dozorování a postih.

VII. Obyvatelstvo

SPOZ (sbor pro občanské záležitosti)

Opět jako každoročně měsíčně jsou v ŽÚ vyjmenováni noví spoluobčané, osoby dožívající se významných jubileí a ti, kdo nás navždy opustili. V rubrice Osobní si rádi obyvatelé a rodiny připomínají významná výročí svých drahých a vyslovují poděkování za účast města. Je zajímavé, kolik 80 a více letých v Úvalech bylo a je. Pamětníci říkají, že je to tím vzduchem za lesem a dobrou vodou. Skoro každý měsíc slaví narozeniny někdo 90 a více letý.

VIII. Různé

Regionální informace na internetu

Podle Tomáše Bašty v článku téhož jména v ŽÚ 1/1999 patří internet v posledních týdnech k nejvíce medializovaným tématům, zejména kvůli zvyšování telefonních poplatků a boji proti monopolu Telecomu. Autor podává čtenáři jednoduchý návod, jak se vyznat v internetu a jak využívat katalogové servery, nejlépe www.seznam.cz, který funguje od r. 1996. Jedním z jeho odkazů je rubrika Regionální informace, co nabízí? Sekci „Města a obce on-line“ a sekci „Deník veřejné správy“. Autor dále hodnotí webové stránky obcí, z nichž některé jsou ve výstavbě.

V ŽÚ 7/1999 píše tajemník Ing. Breda o svobodném přístupu k informacím dle zákona č.106/199 Sb. i v Úvalech jako městě, které jde s duchem doby. Hovoří rovněž jako výše zmíněný autor o projektu „MĚSTA, OBCE online“ – www.obce.cz Po volbě okresu Praha-východ jsou nabídnuty stránky jednotlivých obcí, tedy i Úval, které budou během června operativně doplňovány. Najdete výsledky voleb,

jména zvolených zastupitelů, úřední sdělení, základní statistické údaje o Městském úřadu a jeho struktuře, přehled obecně závazných vyhlášek, atd. Na následující stránce je obrázek internetové stránky.

Mobilní telefony a internet v Úvalech

Posledních pár let začínají „prosakovat“ mezi veřejnost zprávy o prudkém rozvoji přenosových a informačních technologií a využití ve světě vědy a vojenství již známé sítě umožňující propojení osobních počítačů, které se staly v domácnostech celkem běžnou a dostupnou realitou právě koncem 90.let. K této historii jsem požádala o příspěvek Lukáše Rubeše. Nejprve zabrousil do nedaleké minulosti:

„Jako první mobilní operátor v České republice se v roce 1991 objevil EuroTel. Tehdy ještě jako napůl státní firma, součást Telecomu.

Od svého začátku měl zařízenou výhradní pětiletou licenci na provozování veřejné analogové mobilní sítě NMT. Tím si získal monopolní postavení.

Na začátku byl mobilní telefon jen pro opravdové boháče. Nejlevnější paušál začínal na 1 500, - Kč, přičemž průměrná měsíční mzda v té době byla 8 000 korun.

Podle ceníku z roku 1991 se cena volání pohybovala od 4,60 do 12,60 korun za minutu. Hovor se vždy účtoval za každou započatou půl minutu a platil se i příchozí hovor. Samotný mobilní telefon tehdy svými rozměry připomínal spíše armádní vysílačku.

Noví operátoři se profilovali podobně jako politické strany. Jedni lákali mladé podnikatele, jiní mířili na rodinné programy. Mobilní telefon se stal kapesním a rychle se rozšířil.

Kromě drahého přístroje, se kterým bylo pevně spjaté telefonní číslo, jste museli platit aktivaci za několik desítek tisíc korun.

Až po roce 1996 se mohla rozvíjet konkurence. S operátorem Paegas a příchodem digitálního telefonního systému GSM se stal mobil dostupným téměř pro každého. Pokrytí v té době bylo přibližně 50 % území České republiky. Na konci devadesátých let chtěli volat mobilním telefonem už téměř všichni. Na telefonní služby se uplatňovala pouze 5% daň a telefonování za volantem podle tehdejších zákonů nebyl žádný problém.

(Poznámka Janurová: prvním „mobilní“ vysílače signálu byl v Úvalech umístěn na Vinici, poháněl jej generátor na naftu, působil značný hluk a znečišťoval životní prostředí, proti čemuž se občané bránili.)

Mobilní pravěk

9/1991 Společnost Eurotel vstupuje na český trh.

Kronikářský zápis retrospektivní 1999/2020

9/1991 Eurotel rozjíždí mobilní síť NMT a začíná nabízet radiotelefony (název mobil se vžil později).

1994 Počet zákazníků využívajících mobilního telefonování je zhruba 27 500. Čísla jsou mobilům pevně přidělená, SIM karty zatím neexistují. Telefony slouží opravdu pouze k telefonování.

1995 Jen pro zajímavost – tarif Eurotelu se 150 volnými minutami stál 2 830 Kč. Poplatky se neplatily jen za příchozí, ale také za odchozí hovory. Mobil stál v průměru 35 000 Kč a vážil kolem 300 g. Za aktivaci jste zaplatili přes deset tisíc.

1995 Eurotel nabízí se svou sítí NMT pokrytí cca 50% území.

Rok 1996 – 1998

1996 Telefony už mají SIM karty, ale jsou větší než v současnosti. Stále seženete nejlevnější telefony kolem deseti tisíc.

6/1996 Vzniká společnost Radiomobil. Česká republika tak získává druhého mobilního operátora.

7/1996 Eurotel rozjíždí síť GSM. Její výhodou je kvalitnější přenos zvuku oproti NMT a nelze také odposlouchávat hovory.

9/1996 Radiomobil zahajuje provoz své GSM sítě pod názvem Paegas.

1996 Mobilní telefony začínají být skutečně mobilní (tj. nemusíte denně dříť v posilovně, abyste je bez problému unesli). Najdeme tu značky Alcatel, Dancall, Ericsson, Nokia, Motorola a Siemens.

12/1996 Eurotel má 168 000 zákazníků, Paegas 35 000.

1997 V telefonech se čím dál více prosazují menší SIM karty, výjimkou ale stále nejsou ani SIM karty velké.

11/1997 Paegas představuje předplacenou kartu s názvem Twist. O pár měsíců později měl předplacenou kartu i Eurotel, ten zvolil název Go. Twist a Go se postupně stávají obrovským hitem. Přitom teprve v lednu 1999 z nich bylo možné odesílat SMS zprávy.

1/1998 Prvním telefonem s barevným displejem je Siemens S10. Podporuje ovšem jen tři barvy – zelenou, modrou a červenou. Barevný displej se ale ještě neprosadil a budeme na něj čekat další čtyři roky.

12/1998 První vysouvací telefon je Siemens SL10. Inspirace Nokií 8110 je ale zřejmá. Nokia ovšem na rozdíl od Siemensu měla kryt, který se odsunul a objevily se klávesy.

Rok 1999

1/1999 Vyšlo první číslo časopisu Mobility.

1/1999 RadioMobil zprovoznil funkci posílání textových zpráv z karet Twist. O měsíc později udělal stejnou radost i Eurotel svým Go zákazníkům.

12/1999 Eurotel spouští technologii wap a počátkem následujícího roku tu máme první wapový telefon – Nokii 7110.

Rok 2000

3/2000 Byl zahájen komerční provoz společnosti Český mobil. Přivítali jsme tak třetího operátora jménem Oskar.

3/2000 Eurotel spouští přenos dat pomocí technologie HSCSD. Zůstal u nás jediný, kdo tuto technologii nabídl.

4/2000 Oskar zprovoznil své předplacené karty – Oskarty.

8/2000 Kdo chtěl, mohl v této době klidně prostřednictvím mobilu poslouchat už i rádio. Stačilo vlastnit Motorolu V2288.

9/2000 Eurotel uskutečnil první videohovor u nás pomocí zkušební sítě třetí generace WCDMA (3G). Videohovory se ovšem standardem nestaly do dneška a nějakou chvíli jim to ještě bude trvat.

9/2000 Vzniká internetový server Mobilmania.

10/2000 Eurotel ve své síti spouští GPRS. Najít ale telefon, na kterém by GPRS fungovalo, bylo takřka beznadějně. Paegas, který byl celou dobu považován za favorita, GPRS představil až v srpnu 2001.

12/2000 První český slovník T9 představil Benefon u svého modelu Benefon Q. Stačilo přehrát novou verzi firmware. Poměrně běžnou součástí telefonů se ale slovník T9 stal až koncem roku 2001.

Tehdy to byly časy. Od vyhlášení výběrového řízení na třetího operátora a spuštění jeho sítě uběhl jen půl rok, respektive k ostrému komerčnímu provozu bylo zapotřebí necelých devět měsíců. Oskar v roce 2000 doplnil dvojici operátorů Eurotel a Paegas (pro nepamětníky: dnes O2 a T-Mobile), kteří své GSM sítě provozovali od léta respektive podzimu 1996. A co se od Oskara očekávalo? Snížení cen a především zpřístupnění mobilní komunikace opravdu každému.

Zdroj: https://www.idnes.cz/mobil/mobilni-operatori/predchudce-vodafonu-operator-oskar-dnes-slavi-10-let.A100301_021830_mob_operatori_jm

Internet v Úvalech

V této době byl používán pouze vytáčený internet po pevné lince Českého Telecomu s reálnou rychlostí několik desítek kB za sekundu. Načtení i velmi prosté stránky s jedním obrázkem trvalo klidně i několik minut. V době použití vytáčeného internetu nebyla telefonní linka funkční pro telefonní hovory. Internet pro běžnou práci nebyl ve většině firem vůbec používán a nebyl potřeba. I když doručení emailu s přílohou trvalo několik desítek sekund nebo i několik minut, tak byly oblíbené právě emailové služby. Web byl v plenkách. Vlastní doménu používaly jen největší firmy.

Kronikářský zápis retrospektivní 1999/2020

Za oficiální první webové stránky Města Úvaly lze považovat webové informace v hromadném systému „města a obce on-line“ (<http://mesta.obce.cz>) firmy Česká vydavatelská pro internet s.r.o. (<http://www.webhouse.cz>). Webová stránka Úval zde byla aktivována zřejmě 9.6.1999 a směřovala na ni adresa <http://www.mesta.obce.cz/vyhledat.asp?okres=0000&obec=uvaly>, nebo se dalo na stránku doklikat ze seznamu všech obcí ČR. Později na stránku byla nasměrována doména třetí úrovně <http://uvaly.obec.cz>. Šlo o jednu stránku, kde do jednotné šablony byly pro jednotlivé obce a města naimportovány veřejně dostupné informace například i z Českého statistického úřadu (počet obyvatel, plocha katastru,...) a v případě zájmu a aktivace ze strany města mohly být doplněny dalšími informacemi, např. jmény pracovníků úřadu, telefonickým spojením nebo nahrány dokumenty (vyhlášky apod.). Město první roky na tuto stránku žádné informace „navíc“ nedávalo, stránku k ničemu nepoužívalo, nepotřebovalo a tak ani nijak nepropagovalo. O existenci této stránky několik let vlastně veřejnost ani nevěděla.

První oficiální webová stránka Města Úvaly (doplněná fotografií náměstí). Na obrázku stav původní stránky, v roce 2002 (obrázek uveřejněn ve volné příloze kroniky, spolu s dalšími).

Kromě oficiálních informací vznikaly na internetu lidovou tvořivostí i další informační stránky. Většinou šlo o výtvary studentů v rámci vysokoškolské výuky na serverech hostujících webové stránky zdarma. Díky zájmu o historii tak vytvořil první stránky o městu Úvaly i Lukáš Rubeš, který se do Úval přizemnil. V roce 1998 udělal první stránku k historii města a informace stále rozšiřoval. Učil se tvorbu html a web funkčně a graficky ve svém volném čase. Na řídkém zaplněném internetu se tyto stránky staly tak navštěvované, že se ozývali další rodáci, přispěvatelé i náhodní zájemci o město. Na web se tak velmi brzo dostala například studentská práce Jiřího Jindřicha „Zaniklý hrad u Úval – hrad Skara nebo Hostyně“, publikovaný v časopise Hláska IX/2 (Plzeň 1998). Lukáš Rubeš díky tomuto webu dostával někdy i kuriózní dotazy. Například dotaz k rychlosti internetového připojení od Američana, který se chystal přesídlit z USA do Úval.

V létě 1999 Lukáš Rubeš oslovil starostu města s nabídkou, že městu pomůže zaregistrovat vlastní doménu a pomůže vytvořit městu webové stránky. Nedal se odradit prvním odmítnutím s tím, že město svůj web již má a sjednal si schůzku s tajemníkem panem Bredou i starostou panem Ivanem Černým. Výsledkem bylo, že město web má, jiný nechce, nepotřebuje, s obsluhou stávajících stránek si moc rady neví a o doménu zájem nemá. Ani jeden zástupce města neměl nic proti tomu, aby si doménu uvaly.cz zaregistroval Lukáš Rubeš a přesunul pod ni

obsah svého stávajícího webu, který byl hodnocen oběma pány pozitivně. Lukáš Rubeš se také zapojil do činnosti kulturní komise a příprav výročí 700 let Úval. Registrace domény uvaly.cz proběhla 26. 8. 1999 a získal ji na své jméno Lukáš Rubeš. K doméně si objednal a zaplatil vlastní hosting a přesunul pod tuto adresu celý web. Znalost tehdy ještě jednoduchých internetových technologií využil k tomu, aby služby tvorby webových stránek nabízel v rámci své vedlejší podnikatelské činnosti. Hobby stránky Uvaly.cz tak byly mj. reklamou pro jeho začínající internetové aktivity. Pracovníkům městského úřadu občas zdarma pomohl nahrát na městský web dokumenty, aktualizovat vyhlášky a doplnit obsah. Dokonce se tak v dalších letech objevil na webu města vedle Jany Tesařové jako oficiální „správce internetových stránek“. První zájem o šíření informací prostřednictvím internetu projevil Městský úřad, opět na popud Lukáše Rubeše, až za dva roky v roce 2001.

Uvaly.cz:

Uvaly.cz, podstránka „Město Úvaly“ (stav z roku 2000):

Nech brouka žít

– je název článku o nepovoleném táboření ve Škvorecké oboře a zimním přežívání bezdomovců v zemljance (ŽÚ 3/1999).

Diskuse a informace

V ŽÚ 4/1999 je zmíněn dětský bazar organizovaný p. Hertlovou a Štěpánkovou, opět ve spolupráci s mateřskou školou (III. MŠ Kollárova). Pro velký zájem prodávajících i kupujících jsou zavedena určitá pravidla kvůli omezenému prostoru k akci samotné.

V ŽÚ 5/1999 si opět redakce všimá drobných nedostatků v údržbě dopravních značek (podobný fotofejeton byl od Ing. Bašty v minulém roce). Naopak občanka z ul. 5. května děkuje MěÚ za pomoc při vyklízení letitých nánosů před domem čp. 157, kdy seniorce síly na úklid nestačí.

V ŽÚ 12/1999 oponuje v článku „Nestačí jen vzdychat“ PhDr. Jarmila Mládková, nezávislá publicistka, členka Evropské federace novinářů (majitelka nemovitosti v Úvalech a náhodná čtenářka ŽÚ) článku PhDr. Lenky Mandové, která si v 10 čísle ŽÚ postěžovala na chování úředníků na úřadech a chování občanů mezi sebou vůbec. Srovnává s cizinci, zejména Němci (z NDR), které často provází jako turistický průvodce a vidí rozdíly v zažitém slušném chování. Autorka J. Mládková jí vytýká velmi povrchní pohled na problém a ukazuje na 50leté tradice výchovy v sousedících zemích, na rozdíly v životě v malých obcích a velkých aglomeracích.

Kronikářský zápis retrospektivní 1999/2020

V rubrice OSOBNÍ se v ŽÚ 12/1999 objevuje poděkování za účast učitelek (pí Levá, Vycpálková a Kusová) na třídním srazu po 25 letech (pisatelka Marie Vernerová/Kovářová). Na tomto malém příspěvku není mnoho důležitého, ukazuje však na skutečnost, že se v Úvalech dodržuje stále tradice setkávání různých ročníků, nejen při kulatých výročích ukončení školní docházky, i když se o tom pokaždé nepíše.

V ŽÚ 1/2000 si v rubrice Diskuse stěžuje občanka na zhoršení životního prostředí v posledních letech, zarůstání plevelem, na pozemcích mezi tratí a Purkyňovou ulicí (bývalá pole, nyní neudržovaná) a na liknavost místních podniků při úklidu okolí, když občané jsou vyzýváni k udržování chodníků.

Zajímavý je reklamní článek v rubrice Podnikání (ŽÚ 5/1999) „Britská firma nabízí půjčky přímo v domácnostech“. „Všeobecný propad ekonomiky působí lidem pocit zoufalství ... co si počít? ... nabídka společnosti Provident Financial ... poskytuje drobné krátkodobé půjčky zákazníkům přímo v domácnosti ... vysvětluje manažer Vladimír Minár. Smluvenou částku dostane do dvou dnů a týdně jsou vybírány opět v domácnosti stanovené splátky. Celková cena je stanovena na začátku a nemění se ...“

Výročí

V ŽÚ 9/1999 vzpomíná Jaroslav Dufek na září 1959 a tragickou nehodu a nedožití 90. narozeniny vynikajícího hudebníka Jan Votruby, který vedl populární hudební soubor - úvalskou STOVKU.

V ŽÚ 10/1999 naopak je vzpomínka věnovaná 75. výročí narození úvalského skladatele a hudebníka Jaroslava Dufka, kde uveřejněn i podrobný výčet jeho skladeb a přání k výročí.

Dodatek

Mgr. Alena Janurová od roku 2016 pracuje na dohodu o provedení práce jako správce archivu městských kronik a katalogizuje veškeré dokumenty nalezené v archivu a dokumenty, které v současnosti do archivu přibývají jako přílohy kronik. Narodila se v r.1944 v Praze. Vystudovala Přírodovědeckou fakultu UK a doplnila si vzdělání v oboru Knihovnictví a informatika na filozofické fakultě UK v tříletém postgraduálním studiu. 10 roků pracovala v informačním oddělení v redakci Zemských novin, později sloučených s jinými deníky do vydavatelství Vltava Labe Press. Od roku 1997 bydlí v Úvalech. Současně zpracovává retrospektivně kroniky za období 1992 – 2003, které městu chybí, ale některé byly částečně zpracovány v konceptech od minulých kronikářů. Sleduje život ve městě

Kronikářský zápis retrospektivní 1999/2020

a spolu s členy Letopisecké komise zaznamenává denní dění a fotograficky a faktograficky jej dokumentuje právě pro potřeby archivu městských kronik.

Poznámka: v návodech psaní městských kronik se doporučuje sjednocené psaní názvů Zastupitelstvo města a Rada města. V retrospektivním zápise v hlavních zprávách používám sjednoceného pojmenování, zachovávám však v prepisech ze Života Úval tehdy používané názvy a zkratky z důvodu, že není jasné, jestli se tak oficiálně oba termíny Zastupitelstvo města a Rada města – Městské zastupitelstvo a Rada MZ – nepoužívaly. V tehdejších zápisech z Rady se zkratka Rada MZ a termín Městské zastupitelstvo používá. Podle zákona o obcích z roku 410/1992 Sb. jsou **orgány obce/města - obecní/městské zastupitelstvo a obecní/městská rada**; od působnosti zákona o obcích 128/2000 Sb. jsou **orgány obce/města – zastupitelstvo obce/zastupitelstvo města a rada obce/rada města**.

Prameny

Pro psaní retrospektivního záznamu kroniky byly použity mediální zprávy, informace z měsíčníku Život Úval a kusé oddíly konceptu kroniky, kterou zhruba zpracoval tehdejší kronikář Ing. M. Breda. Nejasnosti v podkladech a pramenech byly uvěřovány u pamětníků, případně glosovány poznámkou o doplnění či neúplnosti.

Zkratky:

ČOV – čistírna odpadních vod

KFOR - (zkratka z anglického **Kosovo Force**) je označení pro mezinárodní mírové operace v rámci NATO na území Kosova

OkÚ – Okresní úřad

OSMM – odbor správy majetku města

OSN – Organizace spojených národů

OŽP – odbor životního prostředí

MěÚ – městský úřad

MR – Městská rada

MZ – Městské zastupitelstvo

MŽP – Ministerstvo životního prostředí

RM – rada města

RMZ – rada městského zastupitelstva

SDH – Sbor dobrovolných hasičů

SFŽP – Státní fond životního prostředí

SPOZ – Sbor pro občanské záležitosti

VaK – Vodovody a kanalizace

VZP – Všeobecná zdravotní pojišťovna

VZMZ – veřejná zasedání městského zastupitelstva (rovněž VZZM)

ZMR – zasedání městské rady

ZŠ – základní škola

ZvŠ – zvláštní škola

ŽÚ – Život Úval (měsíčník)

**Veřejnoprávní smlouva o poskytnutí dotace
dle § 102 zákona č. 128/2000 Sb., o obcích a ust. § 10 a násl. zákona č. 250/2000 Sb., o rozpočtových
pravidlech územních rozpočtů**

Název: Clementas Mlékovice s.r.o.
Sídlo: Mlékovice 66, 281 44 Toušice
Zastoupen: Mgr. Andrea Faltysová DiS., MBA
IČO: 25321307
Bankovní spojení: [doplní se]
Číslo účtu: [doplní se]
(dále jen „**příjemce**“)

a

Město Úvaly
IČO: 00240931
Sídlo: Arnošta z Pardubic 95, 250 82 Úvaly
Zastoupeno: Mgr. Petr Borecký, starosta města
Pověřen k podpisu: **Ing. Alexis Kimbembe, místostarosta města**
Telefon: 281 091 111
E-mail: podatelna@mestouvaly.cz
Webové stránky: www.mestouvaly.cz
Datová schránka: pa3bvse
(dále jen „**poskytovatel**“ nebo jako „**město Úvaly**“)

(dále společně též jako „smluvní strany“)

v souladu s ust. § 102 zákona č. 128/2000 Sb., o obcích a ust. § 10 a násl. zákona č. 250/2000 Sb., o rozpočtových pravidlech územních rozpočtů, a v souladu s částí pátou zákona 500/2004 Sb., správní řád, uzavírají tuto **veřejnoprávní smlouvu o poskytnutí dotace z rozpočtu města Úvaly** (dále jen „**smlouva**“):

I. Předmět smlouvy

1. Předmětem této smlouvy je poskytnutí finanční podpory z rozpočtu města Úvaly ve formě dotace (dále jen „**dotace**“) na základě žádosti o individuální dotační podporu na **provoz sociální služby – domov se zvláštním režimem** (dále jen „akce“).
2. Žadatel prohlašuje, že se seznámil s podmínkami poskytované individuální dotace a tyto podmínky přijímá v plném rozsahu.
3. Žadatel dotaci přijímá a zavazuje se touto smlouvou k jejímu řádnému využití, provedení vyúčtování a podrobení se kontrole v rozsahu stanovené právními předpisy a touto smlouvou.

II. Způsob poskytnutí dotace a její výše

1. Příjemci dotace je poskytována dotace **ve výši _____, - Kč (slovy: korun českých).**
2. Výše dotace může být snížena s ohledem na maximální přípustnou výši podpory v režimu *de minimis* a to dle aktuálního stavu v registru podpor *de minimis* v den podpisu smlouvy (čl. III. odst. 17 a 18 smlouvy).
3. Dotace bude příjemci poukázána jednorázově formou bezhotovostního převodu na bankovní účet příjemce **..... vedený u bankovního ústavu _____.**

III. Podmínky použití dotace, práva a povinnosti příjemce

1. Příjemce je oprávněn čerpat dotaci k realizaci akce nejpozději do **31.12.2020**. Prostředky dotace nelze převádět do roku následujícího. Čerpáním dotace se rozumí úhrada uznatelných nákladů vzniklých při realizaci akce uhrazením finančních prostředků v hotovosti nebo bankovním převodem ve prospěch dodavatele zboží (dodávek), služeb. Uznatelné náklady ve skutečné výši musí být vyúčtovány uhrazeny a promítnuty v účetnictví příjemce nejpozději do dne určeného v tomto odstavci.
2. Příjemce je oprávněn provádět podstatné změny akce jen s předchozím písemným souhlasem poskytovatele; za podstatné změny akce se považuje zejména podstatná změna rozpočtu, podstatná změna v obsahu, charakteru akce apod.

3. Dotace může být použita výhradně na činnosti v rozsahu schválené žádosti o dotační podporu. Příjemce je povinen použít dotaci maximálně hospodárným způsobem a výhradně k účelu v rozsahu schválené žádosti o dotační podporu. Dotace je poskytována výhradně na uznatelné náklady akce.
4. Příjemce zajistí ve svém účetnictví nebo daňové evidenci, v souladu s obecně platnými předpisy (zejména zákon č. 563/1991 Sb., o účetnictví, ve znění pozdějších předpisů), řádné a oddělené sledování čerpání dotace (např. na zvláštním účetním středisku).
5. Příjemce je povinen po dobu deseti let od konce roku, ve kterém došlo ke skončení akce žádost včetně povinných příloh, tuto smlouvu, originály dokladů, prokazujících čerpání dotace, dokumentaci o zadání veřejné zakázky, je-li zadávána, závěrečné finanční vyúčtování akce.
6. Příjemce je povinen vést a viditelně označit originálních účetních dokladů prokazujících použití dotace uvedením na výdajových dokladech, „hrazeno z dotace města Úvaly“. Příjemce zajistí, aby příjem dotace byl v peněžním deníku označen „dotace obce“. Veškeré doklady musí být uschovávány a archivovány minimálně po dobu 10 let od konce kalendářního roku, ve kterém došlo k ukončení akce.
7. Příjemce je povinen předložit poskytovateli neprodleně po ukončení akce, nejpozději však do 31. ledna kalendářního roku následujícího po roce, ve kterém byla dotace poskytnuta, finanční vyúčtování čerpání dotace.
8. Při finančním vypořádání předloží příjemce kopie všech prvotních účetních dokladů vztahujících se k poskytnuté dotaci. Ke každému účetnímu dokladu musí být přiložen doklad o jeho úhradě (bankovní výpis či pokladní doklad). Současně s kopiemi účetních dokladů musí příjemce předložit při finančním vypořádání poskytovateli k nahlédnutí originály veškerých účetních dokladů vztahujících se k poskytnuté dotaci ve výši vyčerpaných peněžních prostředků poskytnuté dotace. Účetní doklady, zejména faktury tj. účet za provedenou práci nebo zboží, které bylo dodáno, musejí být označeny identifikací dotace (zkráceným názvem dotace apod.). Doklad o úhradě zálohy/dílčí platby bez vyúčtování této zálohy/dílčí platby nelze považovat za doklad k závěrečnému finančnímu vypořádání dotace a za uznatelný výdaj. Spolu s finančním vypořádáním dotace je příjemce povinen předložit poskytovateli vyhodnocení použití poskytnuté dotace s popisem realizace a zhodnocením realizovaných aktivit (závěrečná zpráva) v rozsahu jedné strany A4; přílohou závěrečné zprávy je zejména fotodokumentace, výstupy z akcí a činnosti. Součástí vyúčtování je prokázání případného spolufinancování ze strany příjemce dotace nebo prostředky pocházející z jiného dotačního programu/titulu.
9. Příjemce je povinen průběžně a bez zbytečného odkladu informovat poskytovatele o všech změnách, které by mohly při vymáhání zadržovaných nebo neoprávněně použitých prostředků dotace zhoršit jeho pozici věřitele nebo dobytost jeho pohledávky. Zejména je příjemce povinen oznámit poskytovateli do 15 dnů ode dne, kdy došlo k události, skutečnosti, které mají nebo mohou mít za následek zánik, transformaci, sloučení, změnu statutárního zástupce apod., či změnu vlastnického vztahu k věci, na niž se dotace poskytuje.
10. Příjemce se tímto výslovně zavazuje, že kdykoliv na základě výzvy umožní kontrolu vynaložených prostředků vyplývající ze zákona č. 320/2001 Sb., o finanční kontrole ve veřejné správě a o změně některých zákonů, ve znění pozdějších předpisů, respektive na základě výzvy předloží ke kontrole městem Úvaly vynaložených prostředků, které jsou předmětem kontroly dotace.
11. Příjemce je povinen do 15 dnů oznámit poskytovateli zahájení insolvenčního řízení, vstup právnické osoby do likvidace, změnu statutárního orgánu nebo jeho člena, změnu názvu, bankovního spojení, sídla či adresy. Příjemce, který je obchodní korporací dle zákona č. 90/2012 Sb., o obchodních korporacích, je povinen zaslat poskytovateli informaci o přeměně společnosti, jejíž součástí je projekt přeměny, a to alespoň 1 měsíc přede dnem, kdy má být přeměna schválena způsobem stanoveným zákonem. U ostatních právnických osob je příjemce povinen oznámit poskytovateli přeměnu právnické osoby do 15 dnů od rozhodnutí příslušného orgánu.
12. Příjemce souhlasí se zveřejněním svého názvu (obchodní firmy), IČ, adresy sídla, názvu akce a výše poskytnuté dotace na webových stránkách, jakož i v jakýchkoli jiných publikačních nebo mediálních výstupech města Úvaly.
13. Příjemce se zavazuje, že při jakékoli prezentaci akce bude uvádět obec jako poskytovatele části finančních prostředků. Příjemce se zavazuje zřetelně a viditelně na svých internetových stránkách, tiskovinách, propagačních, informačních materiálech, pokud je vydává k projektu, na pozvánkách, dresech sdělení, že „akci/činnost podporuje město Úvaly“, případně obdobné sdělení a logo anebo znak města Úvaly. Příjemce se rovněž zavazuje, že bude slovně prezentovat poskytovatele v médiích a na tiskových konferencích pořádaných u příležitosti projektu, oficiálně pozvat zástupce poskytovatele na konání akce.
14. Při použití loga nebo znaku města Úvaly je příjemce povinen dodržet zásady pro jejich použití uvedené na webu města Úvaly. Logo a znak města Úvaly jsou dostupné v tiskové podobě na webových stránkách města Úvaly.

15. Příjemce se zavazuje zasílat poskytovateli v dostatečném předstihu pozvánky doručení do podatelny městského úřadu nebo v elektronické podobě na email podatelna@mestouvaly.cz, na veřejná vystoupení a umožnit na ně zástupcům poskytovatele volný vstup.
16. Příjemce se zavazuje, že jak při realizaci akce, tak po jeho ukončení, bude dbát dobrého jména poskytovatele a akci realizovat v souladu s právními předpisy.
17. Na poskytnutí dotace nemá příjemce právní nárok.
18. Podpora poskytnutá dle této smlouvy byla smluvními stranami vyhodnocena jako opatření nezakládající veřejnou podporu podle čl. 107 odst. 1 Smlouvy o fungování evropské unie (dříve čl. 87 odst. 1 Smlouvy o založení Evropského společenství, když však příjemce výslovně bere na vědomí, že kompetentním orgánem k posouzení slučitelnosti poskytnuté podpory se společným trhem v případě, že by se jednalo o veřejnou podporu, je toliko Komise (ES). Komise (ES) je oprávněna uložit příjemci podpory navrácení veřejné podpory, spolu s příslušným úrokem. Příjemce podpory podpisem této smlouvy stvrzuje, že byl s touto skutečností seznámen.
19. Příjemce podpory dle této smlouvy se zavazuje vrátit poskytovateli bez zbytečného odkladu poskytnutou podporu včetně úroků podle Nařízení komise v případě, že se jeho prohlášení v předchozím odstavci uvedené prokáže jako nepravdivé, či pokud Komise (ES) rozhodne podle přímo aplikovatelného právního předpisu (Nařízení Rady (ES) č. 659/1999 ze dne 22. března 1999, kterým se stanoví prováděcí pravidla k článku 93 Smlouvy o ES) buď o vrácení podpory, prozatímním navrácení podpory nebo o pozastavení podpory.

IV. Kontrola využití poskytnuté dotace

1. Poskytovatel prostřednictvím jím pověřených osob je oprávněn, v souladu se zvláštním právním předpisem, kdykoli provést kontrolu dodržení podmínek použití dotace.
2. Příjemce je povinen v průběhu trvání smlouvy, i po skončení účinnosti smlouvy, vytvářet podmínky k provádění kontroly a umožnit kontrolu čerpání a využití dotace. V této souvislosti je příjemce povinen zejména umožnit kontrolním orgánům nahlédnout do účetní evidence a záznamů o poskytované službě, v případě, že je povinen účetní evidenci vést, popř. vstupovat do souvisejících prostor. Příjemce je povinen umožnit výkon kontroly dle odst. 1 tohoto článku, poskytnout potřebnou součinnost všem osobám oprávněným k provádění kontroly. Příjemce je povinen předložit kontrolním orgánům poskytovatele kdykoliv na vyžádání k nahlédnutí veškeré účetní záznamy vztahující se k účelu dotace a předmětu smlouvy, umožnit kontrolu souvisejících skutečností (dále jen „podklady“) a strpět i předložení veškerých účetních záznamů, které nemají přímý vztah k předmětu smlouvy (např. v případě nepřímých společných nákladů); v odůvodněných případech umožnit kontrolním orgánům zajištění originálních účetních záznamů, vč. podkladů.
3. Příjemce je povinen poskytnout součinnost při výkonu kontroly poskytnuté dotace, zejména předložit kontrolním orgánům poskytovatele kdykoliv k nahlédnutí originály všech účetních dokladů prokazujících využití prostředků dotace v souladu s účelem akce, jakož i všech podkladových materiálů využitých na akci nebo uložených k archivaci.
4. Příjemce je povinen umožnit poskytovateli provést kontrolu jak v průběhu, tak i po ukončení realizace akce nebo jejich jednotlivých etap, a to ještě po dobu deseti let od ukončení financování akce ze strany poskytovatele.
5. Za dodržení účelu, na který byla dotace poskytnuta, a za pravdivost i správnost závěrečného finančního vyúčtování odpovídá osoba oprávněná jednat jménem příjemce, která tuto skutečnost na vyúčtování písemně potvrdí.

V. Důsledky porušení povinností příjemce

1. V případě, že příjemce po ukončení akce, nejpozději do **31.12.2020** nevrátí převodem na účet poskytovatele nevyčerpané prostředky dotace, považují se tyto prostředky za zadržené ve smyslu zákona o rozpočtových pravidlech územních rozpočtů. Příjemce je v takovém případě povinen poskytovateli vrátit tyto zadržené prostředky.
2. V případě, že příjemce po ukončení akce nejpozději do **31.1.2021** nepředloží finanční vyúčtování dotace, považují se poskytnuté prostředky dotace za zadržené ve smyslu zákona o rozpočtových pravidlech územních rozpočtů. Příjemce je v takovém případě povinen poskytovateli vrátit tyto zadržené prostředky.
3. V případě neoprávněného použití dotace nebo její části je příjemce povinen poskytnutou dotaci, případně její část, k níž se neoprávněné použití vztahuje, vrátit na účet poskytovatele. Prostředky se považují za neoprávněné použité počínaje dnem, kdy byly použity v rozporu s touto smlouvou.
4. Za neoprávněné použití dotace se považuje zejména:

- a) provedení změny v akci, k níž je třeba předchozí písemný souhlas poskytovatele, bez takového souhlasu,
 - b) použití poskytnuté dotace (případně její části) v rozporu s účelem, který je stanoven touto smlouvou,
 - c) nedodržení termínů pro použití dotace stanovených touto smlouvou,
 - d) realizace akce v rozporu s právními předpisy, např. příjemce, je-li zadavatelem veřejné zakázky podle zákona č. 134/2016 Sb., o zadávání veřejných zakázek, ve znění pozdějších předpisů, nerealizuje veřejné zakázky v souladu s tímto zákonem,
 - e) vedení účetnictví způsobem, který je v rozporu s čl. III. odst. 4 až 7 této smlouvy a nelze z něj zjistit, zda byla dotace použita v souladu s touto smlouvou.
5. V případě odstoupení od smlouvy je příjemce povinen poskytnutou dotaci vrátit poskytovateli ve lhůtě do 30 dnů po doručení odstoupení. Nevrátí-li příjemce dotaci v tomto termínu, považují se veškeré finanční prostředky poskytnuté do doby odstoupení za zadržené ve smyslu zákona o rozpočtových pravidlech územních rozpočtů, kdy příjemce je povinen vrátit poskytnuté finanční prostředky.
6. V případě porušení povinnosti příjemce vyplývající pro něj z této smlouvy nebo pravidel příslušného dotačního programu a toto porušení není porušením rozpočtové kázně podle odst. 1 až 4 je poskytovatel oprávněn uplatnit a požadovat zaplacení smluvní pokuty ve výši 5 % až 100% poskytnuté dotace v závislosti na míře porušení podmínek dotace nebo této smlouvy. Tím není dotčeno právo poskytovatele na náhradu škody. Příjemce je povinen uhradit poskytovateli tuto smluvní pokutu na základě písemné výzvy a ve lhůtě stanovené touto výzvou. Ve výzvě poskytovatel rovněž označí povinnost, která byla porušena.
7. Veškeré platby jako důsledky porušení závazků provede příjemce formou bezhotovostního převodu na účet poskytovatele, v termínu a na číslo účtu, které poskytovatel příjemci sdělí.

VI. Změny, ukončení a odstoupení od smlouvy

1. Tuto smlouvu lze měnit jen po vzájemné dohodě obou smluvních stran, se souhlasem Krajského úřadu Středočeského kraje, a to písemnou dohodou ve smyslu ust. § 166 zákona č. 500/2004 Sb., správní řád, ve znění pozdějších předpisů, formou číslovaných dodatků.
2. Závazkový vztah založený touto smlouvou lze ukončit na základě písemné dohody smluvních stran nebo odstoupením.
3. Dojde-li ze strany příjemce k závažnému porušení smlouvy nebo pravidel příslušného dotačního programu a poskytovatel takovou skutečnost zjistí, je poskytovatel oprávněn od této smlouvy odstoupit písemným oznámením doručeným příjemci; závažným porušením smlouvy se rozumí
 - a) neoprávněné použití dotace podle čl. V. této smlouvy,
 - b) nedodržení podmínek použití dotace uvedených v čl. III. odst. 1 až 10 této smlouvy,
 - c) poruší pravidla veřejné podpory,
 - d) svým jednáním poruší rozpočtovou kázeň dle zákona č. 250/2000 Sb., o rozpočtových pravidlech územních rozpočtů, ve znění pozdějších předpisů, příjemce uvedl nepravdivé, neúplné nebo zkreslené údaje, na které se váže uzavření této Smlouvy,
 - e) příjemce uvedl nepravdivé, neúplné nebo zkreslené údaje, na které se váže uzavření této Smlouvy,
 - f) stane se v průběhu čerpání dotace a schválením vyúčtování dotace nezpůsobilým příjemcem dotace pro danou oblast podpory,
 - g) opakovaně neplní povinnosti stanovené Smlouvou, i když byl k jejich nápravě vyzván poskytovatelem.
4. Poskytovatel může od smlouvy odstoupit v dále v případě, že je příjemce v likvidaci, úpadku nebo insolvenční anebo pokud lze se zřetelem ke všem okolnostem důvodně předpokládat, že příjemce nebude schopen řádně a včas splnit podstatnou část svých peněžitých závazků (hrozící úpadek nebo úpadek).
5. Pro případ, kdy příjemce nebude schopen zajistit realizaci akce nebo z vlastního rozhodnutí nebude akci realizovat, je kterákoli ze smluvních stran oprávněna od smlouvy odstoupit. V takovém případě se příjemce zavazuje již přijatou dotaci vrátit poskytovateli do 15 dnů po odstoupení.
6. Odstoupení od smlouvy má za následek, že poskytovatel nepoukáže příjemci dotaci a příjemce se jí nemůže platně domáhat. Pokud poskytovatel odstoupí od smlouvy poté, co dotaci poukázal, postupuje příjemce podle čl. VI odst. 3 této smlouvy.

VII. Společná a závěrečná ustanovení

1. Není-li v této smlouvě uvedeno jinak, je k úkonům podle této smlouvy jménem poskytovatele oprávněn starosta města Úvaly. Toto ustanovení se vztahuje i na podpis dodatků k této smlouvě a na odstoupení od této smlouvy.

2. Poskytnutí dotace je v souladu se zákonem č. 128/2000 Sb., o obcích, ve znění pozdějších předpisů, a zákonem č. 250/2000 Sb., o rozpočtových pravidlech územních rozpočtů, ve znění pozdějších předpisů (dále jen „zákon o rozpočtových pravidlech územních rozpočtů“).
3. Dotace je ve smyslu zákona č. 320/2001 Sb., o finanční kontrole ve veřejné správě a o změně některých zákonů (zákon o finanční kontrole), veřejnou finanční podporou a vztahují se na ni všechna ustanovení tohoto zákona.
4. Vztahy touto smlouvou neupravené se řídí příslušnými ustanoveními zákona č. 250/2000 Sb., o rozpočtových pravidlech územních rozpočtů, zákona č. 128/2000 Sb. o obcích, zákona č. 500/2004 Sb., správní řád, za subsidiárního využití zákona 89/2012 Sb., občanský zákoník.
5. Smluvní strany sjednávají, že pokud by bylo jedno z výše uvedených ustanovení zcela nebo zčásti právně neúčinné, zůstává tím nedotčena právní účinnost ostatních ustanovení. Totéž platí i pro případ smluvní mezery.
6. Smluvní strany se dohodly na způsobu doručování písemností tak, že lze zásilku zaslat prostřednictvím datové schránky anebo doporučenou zásilkou, která je podána k přepravě držitelem poštovní licence na adresu smluvních stran uvedených v záhlaví této smlouvy. V případě, že se některou ze smluvních stran odeslaná písemnost prostřednictvím držitele poštovní licence vrátí jako nedoručená, považuje se za doručenu dnem následujícím po dni otisku razítka na zásilce, kdy byla poštou odesílateli vrácena; zásilky odeslané prostřednictvím datové schránky se považují za přijaté následující den po umístění do datové schránky příjemce zásilky v systému datových schránek.
7. Písemným kontaktem pro účely této smlouvy se rozumí kontaktní adresa pro písemnou korespondenci prostřednictvím držitele poštovní licence, ID datové schránky smluvní strany, jakož i kontakt i e-mailem, který si strany předaly.
8. Příjemce výslovně prohlašuje, že souhlasí s odesláním finančních transakcí vyplývajících z této smlouvy na transparentní účet města Úvaly a je seznámen, že bankovní ústav může na takovém účtu nejméně tyto informace: - zaúčtovaná částka a měna, datum připsání platby na účet, - popis platby, - název a číslo účtu plátce, - zpráva pro příjemce, - variabilní, - konstantní, - specifický symbol, a i další text byl-li plátcem uveden jakož i text uvedený smluvní stranou k identifikaci platby směrem k veřejnosti.
9. Příjemce prohlašuje, že bere na vědomí, že město Úvaly shromažďují osobní údaje druhé smluvní strany, jejich zaměstnanců nebo členů v rozsahu uvedeném touto smlouvou včetně všech případných dodatků smlouvy, zejména jména a příjmení osob, které smlouvu podepisují za smluvní strany, jména a příjmení osob uvedených jako kontakty, včetně případných poskytnutých či uvedených e-mailů a telefonních čísel, v souladu s Nařízením Evropského parlamentu a Rady č. 2016/679, obecné nařízení o ochraně osobních údajů (GDPR) a zákonem č. 110/2019 Sb., o zpracování osobních údajů, a to za účelem realizace této smlouvy. Osobní údaje shromážděné v souvislosti s touto smlouvou nebudou jiným způsobem smluvními stranami využívány, ledaže tak výslovně vyplývá z právních předpisů platných v České republice nebo byl výslovně poskytnut souhlas subjektem osobních údajů.
10. Smluvní strany sjednávají, že příjemce není oprávněn převést bez předchozího písemného souhlasu města Úvaly svá práva a závazky, vyplývající z této smlouvy na třetí osobu, zejména není oprávněn postoupit jakékoliv peněžité pohledávky za městem Úvaly vzniklé v souvislosti s touto smlouvou.
11. Uzavření této smlouvy schválila Rada města Úvaly **R-[doplní město Úvaly po schválení]** ze dne **[doplní město Úvaly po schválení]** a pověřila **Ing. Alexise Kimbembe místostarostu k jejímu podpisu.**
12. Tato smlouva nabývá platnosti a účinnosti dnem podpisu poslední smluvní stranou za schválení Radou města Úvaly.
13. Tato smlouva je vyhotovena v **4** stejnopisech s platností originálu, z nichž město Úvaly obdrží **tři** vyhotovení smlouvy a příjemce dotace obdrží **jedno** vyhotovení
14. S odkazem na ust. § 3 odst. 2 písm. k) zákona 340/2015 Sb. o registru smluv, není povinnost tuto smlouvu registrovat v Registru smluv.
15. Smluvní strany po přečtení této smlouvy prohlašují, že souhlasí s jejím obsahem, což stvrzují svými podpisy.

V Úvalech dne **[doplní se při podpisu]**

V **[doplní se při podpisu]** dne **[doplní se při podpisu]**

Za město Úvaly jako poskytovatele dotace

Za příjemce

Ing. Alexis Kimbembe
místostarosta

[doplní se]
[doplní se]

**Obchodní smlouva
o poskytování ochranných bezpečnostních služeb**

uzavřená v souladu s ustanovením § 1746 odst. 2 zák. 89/2012 Sb.
občanský zákoník v platném znění
mezi

společností: **SCSA Security spol. s r.o.**
IČ : 26 17 04 00 DIČ : CZ26170400
zapsaná v obchodním rejstříku Městského soudu v Praze, oddíl C, vložka 76592
se sídlem: Lužecká 823/1, Praha 8,
zastoupenou: Janem Škrdle, jednatelem
bankovní spojení: Komerční banka, a.s.
číslo účtu: 27 – 6408300207/0100

(dále jen „**dodavatel**“)

a

společností: **Město Úvaly**
IČ240931 DIČ:CZ00240931
se sídlem: Městský úřad Úvaly, Arnošta z Pardubic 95, Úvaly, 250 82
zastoupenou: Petrem Boreckým, starostou
bankovní spojení: Komerční banka a.s.
číslo účtu: 19-1524-201/0100

(dále jen „**klient**“)

Čl. I

Předmět smlouvy

1. Na základě této Smlouvy se dodavatel zavazuje, za dohodnutých níže uvedených podmínek za úplatu vykonávat pro klienta níže uvedené služby:
 - a) provádění pořádkové činnosti v minimálním rozsahu 15 hodin týdně. Tuto službu bude provádět podle pokynů pověřeného zástupce města Úvaly, kterými jsou starosta města, místostarostové města, tajemnice městského úřadu Úvaly, velitel Městské policie Úvaly a jeho zástupce nebo další klientem pověřené osoby, v souladu s platnými zákony ČR a dle směrnic výkonu služby schválenými oběma smluvními stranami.

Jedná se zejména o:

 - upozornění klienta na nedodržování pořádku na veřejných prostranstvích, nočního klidu nebo nedodržování právních předpisů města Úvaly
 - všeobecné kontrolování bezpečnostní situace objektů napojených na Pult Centrální Ostrahy (dále jen PCO) dodavatele
 - poskytování bezpečnostního dohledu na přechodech pro chodce dle čl. II. odst. 2 této smlouvy
 - b) připojení objektů v majetku či správě Města Úvaly k PCO dodavatele. Na PCO budou sledovány signály vyslané objektovými Elektronickými Zabezpečovacími Systémy (dále jen EZS) a na základě přijatých signálů budou prováděny potřebná opatření. Specifikace jednotlivých objektů budou tvořit přílohy této smlouvy; specifikace objektů jsou obchodním tajemstvím či jinak neveřejnou informací (čl. VIII smlouvy).
2. V případě přijetí signálu POPLACH na PCO se SCSA Security zavazuje vyslat na místo vzniku signálu zaměstnance SCSA Security (dále jen „zásahovou jednotku“) s příjezdem k objektu v čase do 10 minut od doby vyhlášení signálu při výjezdu zásahového vozidla ze základny, pokud nenastanou okolnosti uvedené v článku III., odst. 5 této smlouvy. O zjištěné situaci v objektu vyrozumí SCSA Security klienta nebo kontaktní osobu v pořadí uvedeném v jednotlivých objektových dodatcích této smlouvy a vyčká až do jeho příchodu, pokud klient nerozhodne jinak.
3. Při skutečném narušení objektu vyrozumí SCSA Security i Policii ČR a městskou policii města Úvaly. Členové zásahové jednotky budou nápomocni orgánům činným v trestním řízení, zejména ochranou a zajištěním stop trestného činu a osobním svědectvím. V případě, že klient nebo kontaktní osoba není k zastížení, bude SCSA Security provádět fyzickou ostrahu objektu až do doby jejich příchodu do objektu.

4. V případě požáru či jiné mimořádné události povolá SCSA Security hasiče případně lékařskou záchranou službu nebo havarijní službu dle typu události. Klient bere na vědomí, že členové zásahové jednotky jsou povinni se řídit obecně závaznými předpisy, zejména ustanoveními trestního zákona o nutné obraně a krajní nouzi. SCSA Security se zavazuje postupovat při provádění zásahu tak, aby maximálně chránila majetek a zájmy klienta.
5. SCSA Security bude informovat klienta o všech technických závadách na EZS, které PCO vyhodnotí (např. porucha akumulátoru, výpadek sítě trvající déle než 4 hodiny, ztráta spojení s objektem po telefonní lince, ap.).

Čl. II

Místo a doba plnění

1. Pořádková služba bude vykonávána v katastru obce Úvaly podle pokynů a požadavků klienta v minimálním rozsahu 15 hodin týdně minimálně jedním pracovníkem
2. Dohled nad bezpečností na přechodu pro chodce na křižovatce ulice Škvorecká u pivovaru ve dnech školního vyučování v době od 07:00 do 08:00 jedním pracovníkem jako pověřená osoba podle § 79 odst. 1 písm. j) zákona 361/2000 Sb., ve služební ústroji s označením bezpečnostnímu prvky.
3. Specifikace objektů připojených k PCO bude provedena objektovými kartami, které budou tvořit dodatky této smlouvy. Doba plnění této služba se sjednává nepřetržitě.

Čl. III.

Práva a povinnosti SCSA Security

1. Členové zásahové jednotky SCSA Security budou po příjezdu k objektu postupovat podle pokynů zadaných v objektových přílohách smlouvy; pokyny v objektových přílohách objektů jsou obchodním tajemstvím či jinak neveřejnou informací (čl. VIII smlouvy).
2. Členové zásahové jednotky SCSA Security budou při výkonu služby oděni ve služebních stejnokrojích a vybaveni střelnou zbraní, obuškem, pouty a slzotvornými prostředky. Jsou povinni mít vždy u sebe identifikační kartu vydanou jejich zaměstnavatelem. Na požádání klienta nebo kontaktní osoby jsou povinni se touto identifikační kartou prokázat.
3. SCSA Security má právo být klientem informována o všech skutečnostech podstatných pro výkon služby.
4. Zaměstnanci SCSA Security jsou povinni zachovávat mlčenlivost o všech skutečnostech, se kterými se při výkonu služby seznámí. K zachování mlčenlivosti budou zavázáni písemně.
5. SCSA Security nenese odpovědnost za částečné nebo úplné nesplnění smluvních závazků týkajících se zajištění výjezdů Zásahové jednotky dle čl. I. odst. 2 této smlouvy, jestliže k němu došlo v důsledku zásahu vyšší moci. Vyšší mocí se rozumí takové okolnosti, které nastaly po uzavření smlouvy v důsledku událostí, které nemohly být předvídané, popřípadě i jiných neodvratitelných událostí mimořádné povahy, které přímo ovlivňují plnění závazků SCSA Security (povětrnostní podmínky, dopravní situace, havárie vozidla zásahové jednotky ap.).
6. Pro případ škody vzniklé výkonem služby či zaviněním pracovníků SCSA Security je SCSA Security pojištěna na odpovědnost za škodu z provozu do výše 20 miliónů Kč.
7. Dodavatel tímto prohlašuje, že provádění služeb na základě této smlouvy provádí jako odborník a zavazuje se, že podle ustanovení § 2950 občanského zákoníku nahradí jakoukoliv a veškerou škodu, kterou způsobí neúplnou nebo nesprávnou informací nebo škodlivou radou danou za odměnu v záležitosti svého vědění nebo dovednosti.
8. Dodavatel odpovídá za veškeré škody způsobené objednavateli či třetím osobám, které vzniknou těmto subjektům v příčinné souvislosti s činností dodavatele, jeho zaměstnanců nebo subdodavatelů, pokud jsou ve smlouvě sjednání, spojenou s plněním předmětu díla.
9. Dodavatel výslovně prohlašuje, že je pojištěn za škody způsobené při podnikatelské činnosti na celý rozsah předmětu díla, jakož i škodám způsobených třetím osobám v souvislosti s vyhotovením díla, a to včetně škody způsobené nepředáním díla v dohodnutém termínu.

Čl. IV.

Práva a povinnosti klienta

1. Klient má právo být SCSA Security průběžně informován o všech důležitých skutečnostech týkajících se poskytovaných služeb.
2. Klient se zavazuje předat SCSA Security veškeré podklady a informace o střežených objektech s označením možností jejich narušení, přístupových cest, jakož i požární směrnici, nezbytné telefonní spojení či jiné spojení, případně vnitřní směrnici o ostraze a další podklady či věci dle vzájemné dohody, které jsou potřebné ke splnění předmětu smlouvy a tyto údaje trvale upřesňovat. Dále se klient zavazuje umožnit expertům SCSA Security prohlídku objektu včetně případně zabudovaného zabezpečovacího zařízení. Současně se zavazuje s SCSA Security na jeho žádost spolupracovat a průběžně jej informovat o všech vzniklých skutečnostech souvisejících s předmětem smlouvy.
3. Klient je povinen zabezpečit, aby každá oprávněná osoba (viz objektové přílohy) byla proškolená z obsluhy EZS objektu, znala komunikační heslo střeženého objektu a pokud je stanoveno, i svoje heslo. Tyto údaje bude používat vždy při spojení s operátorem PCO SCSA Security.
4. V případě, že klient a osoby uvedené v objektových přílohách vyvolají chybným kódováním EZS POPLACH a do tří minut tuto skutečnost oznámí operátorovi PCO SCSA Security s uvedením svého jména, komunikačního hesla objektu, a je-li stanoveno i svého hesla, výjezd zásahové jednotky na planý poplach nebude účtován.
5. Klient požaduje, aby při zjištění narušení střeženého objektu provedli členové zásahové jednotky jen nezbytné úkony k jeho zabezpečení a do objektu vstoupili jen na jeho výslovné přání (pokud není ve zvláštním ujednání - čl. IX - stanoveno jinak).
6. Pokud by však bylo nezbytné poskytnout ochranu klientovi nebo osob v objektu se oprávněně nacházejících, a to na základě signálu tísňového tlačítka vyslaného na PCO, vstoupí členové zásahové jednotky SCSA Security do střeženého objektu i bez předchozího souhlasu.
7. Klient se zavazuje, že každá osoba, která se bude v době prověřování signálu o narušení ve střeženém objektu zdržovat, prokáže na požádání člena zásahové jednotky SCSA Security oprávněnost ke vstupu do objektu, nebo svoji totožnost.
8. Úplatu za poskytované služby SCSA Security, specifikovanou v článku V. této smlouvy, je klient povinen zaplatit na základě předložené faktury do deseti dnů po jejím obdržení.

Čl. V.

Úplata SCSA Security

1. Cena plnění je stanovena dohodou po vzájemné dohodě smluvních stran takto:
 - a. Za každou hodinu provádění pořádkové služby dle čl. II. odst. 1 125,- Kč
 - b. Za každou hodinu dohledu u přechodu pro chodce dle čl. II. odst. 2 180,-Kč
 - c. Za měsíční nepřetržitou ochranu objektu připojeného k PCO 900,-Kč
 - d. Za každý výjezd k objektu zaviněný klientem či prostředím, na základě signálu vyslaného na PCO 300,-Kč
2. K částkám uvedeným v článku V. této smlouvy účtuje SCSA Security DPH ve výši stanovené zákonem o dani z přidané hodnoty.
3. Smluvní strany se pro případ růstu inflace podle indexu spotřebních cen vydaných ČSÚ dohodly, že smluvní cena se vždy k 1. lednu daného roku upraví o procento růstu inflace stanovené ČSÚ.

Čl. VI.

Způsob platby

1. Platbu bude klient provádět bankovním převodem na účet SCSA Security:

Měsíčně	X	Poštou	
Čtvrtletně		E-mailem	X
Pololetně		Na adresu:	
Ročně			

2. Fakturu dodavatel vystaví ve dvou vyhotoveních nebo elektronicky. Faktura musí obsahovat náležitosti daňového dokladu dle zákona 235/2004 Sb., o dani z přidané hodnoty, v platném znění a zákonu č. 563/1991 Sb., o účetnictví, v platném znění.
Faktura musí dále obsahovat odkaz na tuto rámcovou smlouvu, evidenční číslo nebo jiné označení objednávky uvedené klientem na objednávce, celkovou účtovanou částku a název peněžního ústavu a číslo účtu, na který má být částka poukázána.
3. Bankovní účet dodavatele musí být bankovní účet uvedený v této smlouvě. Uvede-li dodavatel více bankovních účtů, může to být kterýkoli z nich. Všechny uvedené účty dodavatele na této smlouvě, který je plátcem DPH, musí být zavedeny v registru plátců DPH.
4. Neuvedení některého údaje na faktuře nebo uvedení chybného nebo jinak vadného údaje, je důvodem pro jeho vrácení dodavateli před jeho úhradou; v takovém případě začíná běžet nová lhůta splatnosti dnem doručení opravené faktury klientovi.
5. Zálohy sjednané ceny klient neposkytuje, ledaže je v akceptovaném návrhu objednávky uvedeno jinak.
6. Na dílo nebude aplikována přenesená daňová povinnost.
7. Každá platba na základě této smlouvy bude považována za uhrazenou okamžikem odepsání příslušné částky z bankovního účtu klienta.
8. Klient provede kontrolu, zda dodavatel, který je plátcem DPH, je či není evidován jako nespolehlivý plátcem DPH ve smyslu ustanovení § 106a zákona 235/2004 Sb., o dani z přidané hodnoty, v platném znění, a že číslo bankovního účtu dodavatele uvedené na daňovém dokladu je jako povinně registrovaný údaj zveřejněno správcem daně podle § 96 zákona 235/2004 Sb., o dani z přidané hodnoty, v platném znění. V případě, že ke dni uskutečnění zdanitelného plnění bude v příslušném systému správce daně dodavatel uveden jako nespolehlivý plátcem, nebo číslo bankovního účtu není zveřejněno dle předchozí věty, je klient oprávněn provést úhradu daňového dokladu ve výši ceny díla bez DPH. Částka rovnající se DPH bude klientem přímo poukázána na účet správce daně podle § 109a zákona 235/2004 Sb., o dani z přidané hodnoty, v platném znění.
9. Dodavatel je po dobu platnosti této smlouvy povinen uvést ve lhůtě tří dnů od zapsané změny u příslušného správce daně, změnu skutečnosti, zda se dodavatel stal plátcem DPH nebo jím přestal být.

Čl. VII.

Prodlení plnění

1. V případě, že klient je v prodlení s plněním podle článku IV. odst. 8, náleží SCSA Security smluvní pokuta ve výši 0,02 % z dlužné částky za každý započatý den prodlení.
2. Neuhradí-li klient fakturu ve stanoveném termínu je SCSA Security, po předchozím písemném upozornění, oprávněna okamžitě přerušit poskytování služeb, nedohodnou-li se smluvní strany jinak.
3. SCSA Security je oprávněna použít finanční plnění na úhradu nejstaršího závazku odběratele po datu splatnosti a to bez ohledu na přiřazený variabilní symbol.

Čl. VIII.

Utajení informací

1. Smluvní strany se zavazují, že přímo, či nepřímo nepoužijí nebo jinak nezveřejní obchodní tajemství a případné utajované skutečnosti pocházející od druhé smluvní strany a to i po ukončení platnosti této smlouvy. Předmětem utajení nemohou být informace podléhající městem Úvaly jako klientem povinnosti sdělovat veřejnosti podle zákona 106/1999 Sb., o svobodném přístupu k informacím, ve znění pozdějších předpisů, a dalších právních předpisů, takto utajené informace musí být předem řádně označeny jako obchodní tajemství anebo utajované skutečnosti.
2. Klient souhlasí s tím, aby SCSA Security uváděla jeho jméno v referencích ve svých propagačních materiálech.

Čl. IX.

Další ujednání

1. Klient souhlasí se vstupem členů zásahové jednotky SCSA Security na pozemek objektu a případně i do prostor objektu v případě, že provádí jeho kontrolu při přijetí signálu POPLACH.

2. Klient souhlasí s předáním klíče od vstupu na pozemek objektu zástupci SCSA Security (pokud budou potřeba).
3. Smluvní strany se dohodly na způsobu doručování písemností tak, že lze zásilku zaslat prostřednictvím datové schránky anebo doporučenou zásilkou, která je podána k přepravě držitelem poštovní licence na adresu smluvních stran uvedených v záhlaví této smlouvy. V případě, že se některou ze smluvních stran odeslaná písemnost prostřednictvím držitele poštovní licence vrátí jako nedoručená, považuje se za doručenou dnem následujícím po dni otisku razítka na zásilce, kdy byla poštou odesílateli vrácena; zásilky odeslané prostřednictvím datové schránky se považují za přijaté následující den po umístění do datové schránky příjemce zásilky v systému datových schránek.
4. Písemným kontaktem pro účely této smlouvy se rozumí kontaktní adresa pro písemnou korespondenci prostřednictvím držitele poštovní licence, ID datové schránky smluvní strany, jakož i kontakt i e-mailem, který si strany předaly.
5. Písemnosti mezi stranami této smlouvy, s jejichž obsahem je spojen vznik, změna nebo zánik práv a povinností upravených touto smlouvou, zejména odstoupení od jednotlivých požadavků - objednávek nebo odstoupení od smlouvy, se doručují do vlastních rukou.

Čl. X.

Uzavření smlouvy a ukončení smlouvy

1. Smlouva se uzavírá na dobu určitou do 31. 12 2021 s možností jejího prodloužení dohodou obou smluvních stran.
2. Smluvní strany mohou od smlouvy odstoupit i před uplynutím sjednané doby v případech:
 - a) klient opakovaně nezaplatí sjednanou odměnu,
 - b) klient znemožňuje řádný výkon služby SCSA Security,
 - c) SCSA Security hrubým způsobem porušila své povinnosti; za hrubé porušení smlouvy se považuje s ohledem na smlouvu k zajišťování bezpečnostních služeb k ochraně života, zdraví a majetku, jakékoli porušení povinností SCSA Security vyplývající ze smlouvy.

V případech uvedených v bodu b) možno od smlouvy odstoupit poté, kdy není sjednána náprava do 30 dnů po obdržení upozornění na nedostatky.

3. Odstoupení od smlouvy musí být oznámeno druhé straně písemně. Odstoupení nabude účinnosti dnem doručení druhé straně, za doručené se odstoupení považuje i tehdy, pokud strana, které je doručováno, zmaří doručení nebo doručení bez důvodu nepřevezme.
4. Plnění poskytnuté smluvními stranami do účinnosti odstoupení zůstává odstoupením nedotčeno.
5. Ukončením této smlouvy nejsou dotčena práva a nároky objednatele vyplývající z jakékoliv nedbalosti, opomenutí nebo porušení povinností dodavatele, k nimž došlo před takovým ukončením, zejména nárok na náhradu škody vzniklé porušením této smlouvy, nároků na smluvní pokuty a jiných nároků, které podle této smlouvy nebo vzhledem ke své povaze mají trvat i po ukončení, respektive zániku, této smlouvy.
6. Právní účinky odstoupení od jednotlivých požadavků - objednávek objednatele nebo od smlouvy nastávají v souladu s § 2004 odst. 3 zákona 89/2012 Sb., občanský zákoník, ve znění pozdějších předpisů, do budoucna. Nemá-li částečné (dílčí) plnění jednotlivých požadavků - objednávek objednatele nebo plnění smlouvy dodavatelem pro objednatele význam, tak se má za to, že v rozsahu tohoto částečného (dílčího) plnění díla, se závazek zrušuje od počátku.

Čl. X.

Závěrečná ustanovení

1. Práva a povinnosti z této smlouvy vyplývající a ve smlouvě neupravené se řídí příslušnými ustanoveními občanského zákoníku a s obsahem smlouvy souvisejících předpisů.
2. Smluvní strany sjednávají, že pokud by bylo jedno z výše uvedených ustanovení zcela nebo zčásti právně neúčinné, zůstává tím nedotčena právní účinnost ostatních ustanovení. Totéž platí i pro případ smluvní mezery.
3. Význam užití terminologie v této smlouvě svým významem a účelem vychází z obvykle definovaných právních pojmů anebo běžně užití terminologie v právních předpisech práva soukromého (zejména občanský zákoník) a práva veřejného (zejména stavební zákoník) včetně příslušných oborových a sektorových norem CSN a ČSN EN.

4. Tuto smlouvu je možné měnit pouze písemnou dohodou smluvních stran ve formě vzestupně číslovaných dodatků této smlouvy, podepsaných oprávněnými zástupci smluvních stran. Žádné úkony či jednání ze strany jedné smluvní strany nelze považovat za příslib uzavření smlouvy nebo dodatku k této smlouvě. V souladu s ustanovením § 1740 odstavce 3 občanského zákoníku smluvní strany nepřipouští přijetí návrhu na uzavření smlouvy s dodatkem nebo odchylkou, čímž druhá smluvní strana podpisem smlouvy souhlasí. Smluvní strany se dále dohodly, že možnost zhojení nedostatku písemné formy právního jednání se vylučuje, a že neplatnost právního jednání, pro něž si smluvní strany sjednaly písemnou formu, lze namítnout kdykoliv, tedy že mezi smluvními stranami neplatí ustanovení § 582 odstavce 1 první věta a odstavce 2 občanského zákoníku. Současně je zde platná podmínka, že smlouvu a dodatky smlouvy musí odsouhlasit orgán města, který schválil tuto smlouvu, jinak je takové ujednání (smlouva či dodatek) podle zákona o obcích, absolutně neplatné.
5. S ohledem na zákon 253/2008 Sb., o některých opatřeních proti legalizaci výnosů z trestné činnosti a financování terorismu, veškeré převody peněžních prostředků dle této smlouvy budou probíhat bezhotovostně.
6. Dodavatel výslovně prohlašuje, že souhlasí s odesláním finančních transakcí vyplývajících z této smlouvy na transparentní účet města Úvaly a je seznámen, že bankovní ústav může na takovém účtu nejméně tyto informace: - zaúčtovaná částka a měna, datum připsání platby na účet, - popis platby, - název a číslo účtu plátce, - zpráva pro příjemce, - variabilní, - konstantní, - specifický symbol, a i další text byl-li plátcem uveden jakož i text uvedený smluvní stranou k identifikaci platby směrem k veřejnosti.
7. Dodavatel prohlašuje, že bere na vědomí, že město Úvaly shromažďují osobní údaje druhé smluvní strany, jejích zaměstnanců nebo členů v rozsahu uvedeném touto smlouvou včetně všech případných dodatků smlouvy, zejména jména a příjmení osob, které smlouvu podepisují za smluvní strany, jména a příjmení osob uvedených jako kontakty, včetně případných poskytnutých či uvedených e-mailů a telefonních čísel, v souladu s Nařízením Evropského parlamentu a Rady č. 2016/679, obecné nařízení o ochraně osobních údajů (GDPR) a zákonem č. 110/2019 Sb., o zpracování osobních údajů, a to za účelem realizace této smlouvy. Osobní údaje shromážděné v souvislosti s touto smlouvou nebudou jiným způsobem smluvními stranami využívány, ledaže tak výslovně vyplývá z právních předpisů platných v České republice nebo byl výslovně poskytnut souhlas subjektem osobních údajů.
8. Smluvní strany sjednávají, že dodavatel není oprávněn převést bez předchozího písemného souhlasu města Úvaly svá práva a závazky, vyplývající z této smlouvy na třetí osobu, zejména není oprávněn postoupit jakékoliv peněžité pohledávky za městem Úvaly vzniklé v souvislosti s touto smlouvou.
9. Smluvní strany jsou srozuměny s tím, že text smlouvy je veřejně přístupnou listinou ve smyslu zákona č. 106/1999 Sb. o svobodném přístupu k informacím, ve znění pozdějších předpisů, a že město Úvaly jako povinný subjekt má povinnost na žádost poskytnout informace o tomto smluvním vztahu včetně poskytnutí kopie smlouvy.
10. Smluvní strany prohlašují, že skutečnosti uvedené v této smlouvě nepovažují za obchodní tajemství ve smyslu § 504 občanského zákoníku, tímto výslovně souhlasí se zveřejněním veškerých náležitostí a podmínek této smlouvy a/nebo souvisejících dokumentů a informací, včetně zveřejnění této smlouvy jako celku, v rámci informací zpřístupňovaných veřejnosti bez stanovení jakýchkoli dalších podmínek, a to i prostřednictvím dálkového přístupu, zejména na webových stránkách města.
11. Smluvní strany výslovně potvrzují, že nejsou slabší stranou ve smyslu § 433 a § 1798 a.n. občanského zákoníku, ve znění pozdějších předpisů, základní podmínky této smlouvy jsou výsledkem jednání stran a každá ze stran měla příležitost ovlivnit obsah této smlouvy.
12. Smluvní strany sjednávají, že vylučují aplikaci § 1726, § 1728, § 1729 a § 1805 odst. 2 občanského zákoníku.
13. Práva a povinnosti vyplývající ze smlouvy přechází i na právní nástupce smluvních stran o čemž jsou smluvní strany povinny právního nástupce informovat; za informaci pro právního nástupce se považuje i zveřejnění smlouvy na webových stránkách smluvní strany nebo podle zákona (např. zveřejnění smlouvy v registru smluv) anebo založením smlouvy do Katastru nemovitostí.
14. Smluvní strany se dohodly na způsobu doručování písemností tak, že lze zásilku zaslat prostřednictvím datové schránky anebo doporučenou zásilkou, která je podána k přepravě držitelem poštovní licence na adresu smluvních stran uvedených v záhlaví této smlouvy. V případě, že se některou ze smluvních stran odeslaná písemnost prostřednictvím držitele poštovní licence vrátí jako nedoručená, považuje se za doručenu dnem následujícím po dni otisku razítka na zásilce, kdy byla poštou odesílateli vrácena; zásilky odeslané prostřednictvím datové schránky se považují za přijaté následující den po umístění do datové schránky příjemce zásilky v systému datových schránek.
15. Písemným kontaktem pro účely této smlouvy se rozumí kontaktní adresa pro písemnou korespondenci prostřednictvím držitele poštovní licence, ID datové schránky smluvní strany, jakož i kontakt i e-mailem, který si strany předaly.

16. Smluvní strany shodně zdůrazňují, že tuto Smlouvu uzavírají se záměrem ve vzájemné dohodě realizovat společný zájem a záměry Smluvních stran. Všechny spory, které vzniknou ze Smlouvy a v souvislosti s ní, se přednostně pokusí vyřešit prokazatelnou dohodou Smluvních stran nebo mediační dohodou podle zákona o mediaci (zákon 202/2012 Sb.).
17. Smluvní strany sjednávají, že rozhodným právem je právo České republiky, rozhodným jazykem je jazyk český a rozhodným soudem je Okresní soud pro Prahu-východ ve věcech, které rozhodují okresní soudy a Krajský soud v Praze ve věcech, které rozhodují krajské soudy.
18. Tuto smlouvu schválila Rada města Úvaly **R-[doplní město Úvaly po schválení]** ze dne **[doplní město Úvaly po schválení]** a pověřila starostu města k jejímu podpisu.
19. Tato smlouva nabývá platnosti a účinnosti dnem podpisu poslední smluvní stranou za schválení Radou města Úvaly.
20. S odkazem na ust. § 3 odst. 2 písm. k) zákona 340/2015 Sb. o registru smluv, není povinnost tuto smlouvu registrovat v Registru smluv.
21. Smlouva je vyhotovena v **4** stejnopisech s platností originálu, z nichž **tři** stejnopisy obdrží město Úvaly a **jeden** stejnopis obdrží dodavatel.
22. Strany po přečtení této smlouvy prohlašují, že souhlasí s jejím obsahem, což stvrzují svými podpisy.

V Úvalech dne **[doplní se při podpisu]**

V **[doplní se při podpisu]** dne **[doplní se při podpisu]**

Za město Úvaly

Za dodavatele

Mgr. Petr Borecký
starosta města Úvaly

Jan Škrdle
SCSA Security s.r.o.

Přílohy:

- Specifikace jednotlivých objektů
- Pokyny v objektových přílohách objektů

Jsou smluvními stranami sjednány jako obchodní tajemství či jinak neveřejná informace podle zákona.

Obsahem těchto příloh jsou technická a režimová opatření zabezpečení jednotlivých objektů města Úvaly, jejichž zveřejněním by došlo k narušení bezpečnosti ochrany osobních údajů, jakož i narušení obchodních tajemství, které spravuje město Úvaly a jeho orgány, jako výkon veřejné správy v samostatné i přenesené působnosti, jakož i narušení obchodních tajemství, včetně narušení majetku města.

Tyto přílohy se nezveřejňují a jsou podle příslušných ustanovení (§ 6 až § 12) zákona 106/1999 Sb., o svobodném přístupu k informacím, ve znění pozdějších předpisů, zákona 101/2000 Sb., o ochraně osobních údajů, ve znění pozdějších předpisů, či jiných právních předpisů, vyjmuta z povinnosti zveřejnění či jejich poskytnutí.

**Veřejnoprávní smlouva o poskytnutí dotace
dle § 102 zákona č. 128/2000 Sb., o obcích a ust. § 10 a násl. zákona č. 250/2000 Sb., o rozpočtových
pravidlech územních rozpočtů**

Název: Linka bezpečí z.s.
Sídlo: Ústavní 95, 181 02 Praha 8
Zastoupen: Soňa Petrášková, ředitelka
IČO: 61383198
Bankovní spojení: ČSOB a.s.
Číslo účtu: 3856680/0300

(dále jen „**příjemce**“)

a

Město Úvaly
IČO: 00240931
Sídlo: Arnošta z Pardubic 95, 250 82 Úvaly
Zastoupeno: Mgr. Petr Borecký, starosta města
Pověřen k podpisu: **Ing. Alexis Kimbembe, místostarosta města**
Telefon: 281 091 111
E-mail: podatelna@mestouvaly.cz
Webové stránky: www.mestouvaly.cz
Datová schránka: pa3bvse
(dále jen „**poskytovatel**“ nebo jako „**město Úvaly**“)

(dále společně též jako „smluvní strany“)

v souladu s ust. § 102 zákona č. 128/2000 Sb., o obcích a ust. § 10 a násl. zákona č. 250/2000 Sb., o rozpočtových pravidlech územních rozpočtů, a v souladu s částí pátou zákona 500/2004 Sb., správní řád, uzavírají tuto **veřejnoprávní smlouvu o poskytnutí dotace z rozpočtu města Úvaly** (dále jen „**smlouva**“):

I. Předmět smlouvy

1. Předmětem této smlouvy je poskytnutí finanční podpory z rozpočtu města Úvaly ve formě dotace (dále jen „**dotace**“) na základě žádosti o individuální dotační podporu na **provoz dětské krizové linky bezpečí** dále jen „akce“).
2. Žadatel prohlašuje, že se seznámil s podmínkami poskytované individuální dotace a tyto podmínky přijímá v plném rozsahu.
3. Žadatel dotaci přijímá a zavazuje se touto smlouvou k jejímu řádnému využití, provedení vyúčtování a podrobení se kontrole v rozsahu stanovené právními předpisy a touto smlouvou.

II. Způsob poskytnutí dotace a její výše

1. Příjemci dotace je poskytována dotace **ve výši _____,- Kč (slovy: korun českých).**
2. Výše dotace může být snížena s ohledem na maximální přípustnou výši podpory v režimu *de minimis* a to dle aktuálního stavu v registru podpor *de minimis* v den podpisu smlouvy (čl. III. odst. 17 a 18 smlouvy).
3. Dotace bude příjemci poukázána jednorázově formou bezhotovostního převodu na bankovní účet příjemce 3856680/0300 vedený u bankovního ústavu ČSOB a.s..

III. Podmínky použití dotace, práva a povinnosti příjemce

1. Příjemce je oprávněn čerpat dotaci k realizaci akce nejpozději do **31.12.2020**. Prostředky dotace nelze převádět do roku následujícího. Čerpáním dotace se rozumí úhrada uznatelných nákladů vzniklých při realizaci akce uhrazením finančních prostředků v hotovosti nebo bankovním převodem ve prospěch dodavatele zboží (dodávek), služeb. Uznatelné náklady ve skutečné výši musí být vyúčtovány uhrazeny a promítnuty v účetnictví příjemce nejpozději do dne určeného v tomto odstavci.

2. Příjemce je oprávněn provádět podstatné změny akce jen s předchozím písemným souhlasem poskytovatele; za podstatné změny akce se považuje zejména podstatná změna rozpočtu, podstatná změna v obsahu, charakteru akce apod.
3. Dotace může být použita výhradně na činnosti v rozsahu schválené žádosti o dotační podporu. Příjemce je povinen použít dotaci maximálně hospodárným způsobem a výhradně k účelu v rozsahu schválené žádosti o dotační podporu. Dotace je poskytována výhradně na uznatelné náklady akce.
4. Příjemce zajistí ve svém účetnictví nebo daňové evidenci, v souladu s obecně platnými předpisy (zejména zákon č. 563/1991 Sb., o účetnictví, ve znění pozdějších předpisů), řádné a oddělené sledování čerpání dotace (např. na zvláštním účetním středisku).
5. Příjemce je povinen po dobu deseti let od konce roku, ve kterém došlo ke skončení akce žádost včetně povinných příloh, tuto smlouvu, originály dokladů, prokazujících čerpání dotace, dokumentaci o zadání veřejné zakázky, je-li zadávána, závěrečné finanční vyúčtování akce.
6. Příjemce je povinen vést a viditelně označit originálních účetních dokladů prokazujících použití dotace uvedením na výdajových dokladech, „hrazeno z dotace města Úvaly“. Příjemce zajistí, aby příjem dotace byl v peněžním deníku označen „dotace obce“. Veškeré doklady musí být uschovávány a archivovány minimálně po dobu 10 let od konce kalendářního roku, ve kterém došlo k ukončení akce.
7. Příjemce je povinen předložit poskytovateli neprodleně po ukončení akce, nejpozději však do 31. ledna kalendářního roku následujícího po roce, ve kterém byla dotace poskytnuta, finanční vyúčtování čerpání dotace.
8. Při finančním vypořádání předloží příjemce kopie všech prvotních účetních dokladů vztahujících se k poskytnuté dotaci. Ke každému účetnímu dokladu musí být přiložen doklad o jeho úhradě (bankovní výpis či pokladní doklad). Současně s kopiemi účetních dokladů musí příjemce předložit při finančním vypořádání poskytovateli k nahlédnutí originály veškerých účetních dokladů vztahujících se k poskytnuté dotaci ve výši vyčerpaných peněžních prostředků poskytnuté dotace. Účetní doklady, zejména faktury tj. účet za provedenou práci nebo zboží, které bylo dodáno, musejí být označeny identifikací dotace (zkráceným názvem dotace apod.). Doklad o úhradě zálohy/dílčí platby bez vyúčtování této zálohy/dílčí platby nelze považovat za doklad k závěrečnému finančnímu vypořádání dotace a za uznatelný výdaj. Spolu s finančním vypořádáním dotace je příjemce povinen předložit poskytovateli vyhodnocení použití poskytnuté dotace s popisem realizace a zhodnocením realizovaných aktivit (závěrečná zpráva) v rozsahu jedné strany A4; přílohou závěrečné zprávy je zejména fotodokumentace, výstupy z akcí a činnosti. Součástí vyúčtování je prokázání případného spolufinancování ze strany příjemce dotace nebo prostředky pocházející z jiného dotačního programu/titulu.
9. Příjemce je povinen průběžně a bez zbytečného odkladu informovat poskytovatele o všech změnách, které by mohly při vymáhání zadržovaných nebo neoprávněně použitých prostředků dotace zhoršit jeho pozici věřitele nebo dobytost jeho pohledávky. Zejména je příjemce povinen oznámit poskytovateli do 15 dnů ode dne, kdy došlo k události, skutečnosti, které mají nebo mohou mít za následek zánik, transformaci, sloučení, změnu statutárního zástupce apod., či změnu vlastnického vztahu k věci, na niž se dotace poskytuje.
10. Příjemce se tímto výslovně zavazuje, že kdykoliv na základě výzvy umožní kontrolu vynaložených prostředků vyplývající ze zákona č. 320/2001 Sb., o finanční kontrole ve veřejné správě a o změně některých zákonů, ve znění pozdějších předpisů, respektive na základě výzvy předloží ke kontrole městem Úvaly vynaložených prostředků, které jsou předmětem kontroly dotace.
11. Příjemce je povinen do 15 dnů oznámit poskytovateli zahájení insolvenčního řízení, vstup právnické osoby do likvidace, změnu statutárního orgánu nebo jeho člena, změnu názvu, bankovního spojení, sídla či adresy. Příjemce, který je obchodní korporací dle zákona č. 90/2012 Sb., o obchodních korporacích, je povinen zaslat poskytovateli informaci o přeměně společnosti, jejíž součástí je projekt přeměny, a to alespoň 1 měsíc přede dnem, kdy má být přeměna schválena způsobem stanoveným zákonem. U ostatních právnických osob je příjemce povinen oznámit poskytovateli přeměnu právnické osoby do 15 dnů od rozhodnutí příslušného orgánu.
12. Příjemce souhlasí se zveřejněním svého názvu (obchodní firmy), IČ, adresy sídla, názvu akce a výše poskytnuté dotace na webových stránkách, jakož i v jakýchkoli jiných publikačních nebo mediálních výstupech města Úvaly.
13. Příjemce se zavazuje, že při jakékoli prezentaci akce bude uvádět obec jako poskytovatele části finančních prostředků. Příjemce se zavazuje zřetelně a viditelně na svých internetových stránkách, tiskovinách, propagačních, informačních materiálech, pokud je vydává k projektu, na pozvánkách, dresích sdělení, že „akci/činnost podporuje město Úvaly“, případně obdobné sdělení a logo anebo znak města Úvaly. Příjemce se rovněž zavazuje,

že bude slovně prezentovat poskytovatele v médiích a na tiskových konferencích pořádaných u příležitosti projektu, oficiálně pozvat zástupce poskytovatele na konání akce.

14. Při použití loga nebo znaku města Úvaly je příjemce povinen dodržet zásady pro jejich použití uvedené na webu města Úvaly. Logo a znak města Úvaly jsou dostupné v tiskové podobě na webových stránkách města Úvaly.
15. Příjemce se zavazuje zasílat poskytovateli v dostatečném předstihu pozvánky doručení do podatelny městského úřadu nebo v elektronické podobě na email podatelna@mestouvaly.cz, na veřejná vystoupení a umožnit na ně zástupcům poskytovatele volný vstup.
16. Příjemce se zavazuje, že jak při realizaci akce, tak po jeho ukončení, bude dbát dobrého jména poskytovatele a akci realizovat v souladu s právními předpisy.
17. Na poskytnutí dotace nemá příjemce právní nárok.
18. Podpora poskytnutá dle této smlouvy byla smluvními stranami vyhodnocena jako opatření nezakládající veřejnou podporu podle čl. 107 odst. 1 Smlouvy o fungování evropské unie (dříve čl. 87 odst. 1 Smlouvy o založení Evropského společenství, když však příjemce výslovně bere na vědomí, že kompetentním orgánem k posouzení slučitelnosti poskytnuté podpory se společným trhem v případě, že by se jednalo o veřejnou podporu, je toliko Komise (ES). Komise (ES) je oprávněna uložit příjemci podpory navrácení veřejné podpory, spolu s příslušným úrokem. Příjemce podpory podpisem této smlouvy stvrzuje, že byl s touto skutečností seznámen.
19. Příjemce podpory dle této smlouvy se zavazuje vrátit poskytovateli bez zbytečného odkladu poskytnutou podporu včetně úroků podle Nařízení komise v případě, že se jeho prohlášení v předchozím odstavci uvedené prokáže jako nepravdivé, či pokud Komise (ES) rozhodne podle přímo aplikovatelného právního předpisu (Nařízení Rady (ES) č. 659/1999 ze dne 22. března 1999, kterým se stanoví prováděcí pravidla k článku 93 Smlouvy o ES) buď o vrácení podpory, prozatímním navrácení podpory nebo o pozastavení podpory.

IV. Kontrola využití poskytnuté dotace

1. Poskytovatel prostřednictvím jím pověřených osob je oprávněn, v souladu se zvláštním právním předpisem, kdykoli provést kontrolu dodržení podmínek použití dotace.
2. Příjemce je povinen v průběhu trvání smlouvy, i po skončení účinnosti smlouvy, vytvářet podmínky k provádění kontroly a umožnit kontrolu čerpání a využití dotace. V této souvislosti je příjemce povinen zejména umožnit kontrolním orgánům nahlédnout do účetní evidence a záznamů o poskytované službě, v případě, že je povinen účetní evidenci vést, popř. vstupovat do souvisejících prostor. Příjemce je povinen umožnit výkon kontroly dle odst. 1 tohoto článku, poskytnout potřebnou součinnost všem osobám oprávněným k provádění kontroly. Příjemce je povinen předložit kontrolním orgánům poskytovatele kdykoliv na vyžádání k nahlédnutí veškeré účetní záznamy vztahující se k účelu dotace a předmětu smlouvy, umožnit kontrolu souvisejících skutečností (dále jen „podklady“) a strpět i předložení veškerých účetních záznamů, které nemají přímý vztah k předmětu smlouvy (např. v případě nepřímých společných nákladů); v odůvodněných případech umožnit kontrolním orgánům zajištění originálních účetních záznamů, vč. podkladů.
3. Příjemce je povinen poskytnout součinnost při výkonu kontroly poskytnuté dotace, zejména předložit kontrolním orgánům poskytovatele kdykoliv k nahlédnutí originály všech účetních dokladů prokazujících využití prostředků dotace v souladu s účelem akce, jakož i všech podkladových materiálů využitých na akci nebo uložených k archivaci.
4. Příjemce je povinen umožnit poskytovateli provést kontrolu jak v průběhu, tak i po ukončení realizace akce nebo jejich jednotlivých etap, a to ještě po dobu deseti let od ukončení financování akce ze strany poskytovatele.
5. Za dodržení účelu, na který byla dotace poskytnuta, a za pravdivost i správnost závěrečného finančního vyúčtování odpovídá osoba oprávněná jednat jménem příjemce, která tuto skutečnost na vyúčtování písemně potvrdí.

V. Důsledky porušení povinností příjemce

1. V případě, že příjemce po ukončení akce, nejpozději do **31.12.2020** nevrátí převodem na účet poskytovatele nevyčerpané prostředky dotace, považují se tyto prostředky za zadržené ve smyslu zákona o rozpočtových pravidlech územních rozpočtů. Příjemce je v takovém případě povinen poskytovateli vrátit tyto zadržené prostředky.
2. V případě, že příjemce po ukončení akce nejpozději do **31.1.2021** nepředloží finanční vyúčtování dotace, považují se poskytnuté prostředky dotace za zadržené ve smyslu zákona o rozpočtových pravidlech územních rozpočtů. Příjemce je v takovém případě povinen poskytovateli vrátit tyto zadržené prostředky.

3. V případě neoprávněného použití dotace nebo její části je příjemce povinen poskytnutou dotaci, případně její část, k níž se neoprávněné použití vztahuje, vrátit na účet poskytovatele. Prostředky se považují za neoprávněné použité počínaje dnem, kdy byly použity v rozporu s touto smlouvou.
4. Za neoprávněné použití dotace se považuje zejména:
 - a) provedení změny v akci, k níž je třeba předchozí písemný souhlas poskytovatele, bez takového souhlasu,
 - b) použití poskytnuté dotace (případně její části) v rozporu s účelem, který je stanoven touto smlouvou,
 - c) nedodržení termínů pro použití dotace stanovených touto smlouvou,
 - d) realizace akce v rozporu s právními předpisy, např. příjemce, je-li zadavatelem veřejné zakázky podle zákona č. 134/2016 Sb., o zadávání veřejných zakázek, ve znění pozdějších předpisů, nerealizuje veřejné zakázky v souladu s tímto zákonem,
 - e) vedení účetnictví způsobem, který je v rozporu s čl. III. odst. 4 až 7 této smlouvy a nelze z něj zjistit, zda byla dotace použita v souladu s touto smlouvou.
5. V případě odstoupení od smlouvy je příjemce povinen poskytnutou dotaci vrátit poskytovateli ve lhůtě do 30 dnů po doručení odstoupení. Nevrátí-li příjemce dotaci v tomto termínu, považují se veškeré finanční prostředky poskytnuté do doby odstoupení za zadržené ve smyslu zákona o rozpočtových pravidlech územních rozpočtů, kdy příjemce je povinen vrátit poskytnuté finanční prostředky.
6. V případě porušení povinnosti příjemce vyplývající pro něj z této smlouvy nebo pravidel příslušného dotačního programu a toto porušení není porušením rozpočtové kázně podle odst. 1 až 4 je poskytovatel oprávněn uplatnit a požadovat zaplacení smluvní pokuty ve výši 5 % až 100% poskytnuté dotace v závislosti na míře porušení podmínek dotace nebo této smlouvy. Tím není dotčeno právo poskytovatele na náhradu škody. Příjemce je povinen uhradit poskytovateli tuto smluvní pokutu na základě písemné výzvy a ve lhůtě stanovené touto výzvou. Ve výzvě poskytovatel rovněž označí povinnost, která byla porušena.
7. Veškeré platby jako důsledky porušení závazků provede příjemce formou bezhotovostního převodu na účet poskytovatele, v termínu a na číslo účtu, které poskytovatel příjemci sdělí.

VI. Změny, ukončení a odstoupení od smlouvy

1. Tuto smlouvu lze měnit jen po vzájemné dohodě obou smluvních stran, se souhlasem Krajského úřadu Středočeského kraje, a to písemnou dohodou ve smyslu ust. § 166 zákona č. 500/2004 Sb., správní řád, ve znění pozdějších předpisů, formou číslovaných dodatků.
2. Závazkový vztah založený touto smlouvou lze ukončit na základě písemné dohody smluvních stran nebo odstoupením.
3. Dojde-li ze strany příjemce k závažnému porušení smlouvy nebo pravidel příslušného dotačního programu a poskytovatel takovou skutečnost zjistí, je poskytovatel oprávněn od této smlouvy odstoupit písemným oznámením doručeným příjemci; závažným porušením smlouvy se rozumí
 - a) neoprávněné použití dotace podle čl. V. této smlouvy,
 - b) nedodržení podmínek použití dotace uvedených v čl. III. odst. 1 až 10 této smlouvy,
 - c) poruší pravidla veřejné podpory,
 - d) svým jednáním poruší rozpočtovou kázeň dle zákona č. 250/2000 Sb., o rozpočtových pravidlech územních rozpočtů, ve znění pozdějších předpisů, příjemce uvedl nepravdivé, neúplné nebo zkreslené údaje, na které se váže uzavření této Smlouvy,
 - e) příjemce uvedl nepravdivé, neúplné nebo zkreslené údaje, na které se váže uzavření této Smlouvy,
 - f) stane se v průběhu čerpání dotace a schválením vyúčtování dotace nezpůsobilým příjemcem dotace pro danou oblast podpory,
 - g) opakovaně neplní povinnosti stanovené Smlouvou, i když byl k jejich nápravě vyzván poskytovatelem.
4. Poskytovatel může od smlouvy odstoupit v dále v případě, že je příjemce v likvidaci, úpadku nebo insolventi anebo pokud lze se zřetelem ke všem okolnostem důvodně předpokládat, že příjemce nebude schopen řádně a včas splnit podstatnou část svých peněžitých závazků (hrozící úpadek nebo úpadek).
5. Pro případ, kdy příjemce nebude schopen zajistit realizaci akce nebo z vlastního rozhodnutí nebude akci realizovat, je kterákoli ze smluvních stran oprávněna od smlouvy odstoupit. V takovém případě se příjemce zavazuje již přijatou dotaci vrátit poskytovateli do 15 dnů po odstoupení.
6. Odstoupení od smlouvy má za následek, že poskytovatel nepoukáže příjemci dotaci a příjemce se jí nemůže platně domáhat. Pokud poskytovatel odstoupí od smlouvy poté, co dotaci poukázal, postupuje příjemce podle čl. VI odst. 3 této smlouvy.

VII. Společná a závěrečná ustanovení

1. Není-li v této smlouvě uvedeno jinak, je k úkonům podle této smlouvy jménem poskytovatele oprávněn starosta města Úvaly. Toto ustanovení se vztahuje i na podpis dodatků k této smlouvě a na odstoupení od této smlouvy.
2. Poskytnutí dotace je v souladu se zákonem č. 128/2000 Sb., o obcích, ve znění pozdějších předpisů, a zákonem č. 250/2000 Sb., o rozpočtových pravidlech územních rozpočtů, ve znění pozdějších předpisů (dále jen „zákon o rozpočtových pravidlech územních rozpočtů“).
3. Dotace je ve smyslu zákona č. 320/2001 Sb., o finanční kontrole ve veřejné správě a o změně některých zákonů (zákon o finanční kontrole), veřejnou finanční podporou a vztahují se na ni všechna ustanovení tohoto zákona.
4. Vztahy touto smlouvou neupravené se řídí příslušnými ustanoveními zákona č. 250/2000 Sb., o rozpočtových pravidlech územních rozpočtů, zákona č. 128/2000 Sb. o obcích, zákona č. 500/2004 Sb., správní řád, za subsidiárního využití zákona 89/2012 Sb., občanský zákoník.
5. Smluvní strany sjednávají, že pokud by bylo jedno z výše uvedených ustanovení zcela nebo zčásti právně neúčinné, zůstává tím nedotčena právní účinnost ostatních ustanovení. Totéž platí i pro případ smluvní mezery.
6. Smluvní strany se dohodly na způsobu doručování písemností tak, že lze zásilku zaslat prostřednictvím datové schránky anebo doporučenou zásilkou, která je podána k přepravě držitelem poštovní licence na adresu smluvních stran uvedených v záhlaví této smlouvy. V případě, že se některou ze smluvních stran odeslaná písemnost prostřednictvím držitele poštovní licence vrátí jako nedoručená, považuje se za doručenu dnem následujícím po dni otisku razítka na zásilce, kdy byla poštou odesílateli vrácena; zásilky odeslané prostřednictvím datové schránky se považují za přijaté následující den po umístění do datové schránky příjemce zásilky v systému datových schránek.
7. Písemným kontaktem pro účely této smlouvy se rozumí kontaktní adresa pro písemnou korespondenci prostřednictvím držitele poštovní licence, ID datové schránky smluvní strany, jakož i kontakt i e-mailem, který si strany předaly.
8. Příjemce výslovně prohlašuje, že souhlasí s odesláním finančních transakcí vyplývajících z této smlouvy na transparentní účet města Úvaly a je seznámen, že bankovní ústav může na takovém účtu nejméně tyto informace: - zaúčtovaná částka a měna, datum připsání platby na účet, - popis platby, - název a číslo účtu plátce, - zpráva pro příjemce, - variabilní, - konstantní, - specifický symbol, a i další text byl-li plátcem uveden jakož i text uvedený smluvní stranou k identifikaci platby směrem k veřejnosti.
9. Příjemce prohlašuje, že bere na vědomí, že město Úvaly shromažďují osobní údaje druhé smluvní strany, jejich zaměstnanců nebo členů v rozsahu uvedeném touto smlouvou včetně všech případných dodatků smlouvy, zejména jména a příjmení osob, které smlouvu podepisují za smluvní strany, jména a příjmení osob uvedených jako kontakty, včetně případných poskytnutých či uvedených e-mailů a telefonních čísel, v souladu s Nařízením Evropského parlamentu a Rady č. 2016/679, obecné nařízení o ochraně osobních údajů (GDPR) a zákonem č. 110/2019 Sb., o zpracování osobních údajů, a to za účelem realizace této smlouvy. Osobní údaje shromážděné v souvislosti s touto smlouvou nebudou jiným způsobem smluvními stranami využívány, ledaže tak výslovně vyplývá z právních předpisů platných v České republice nebo byl výslovně poskytnut souhlas subjektem osobních údajů.
10. Smluvní strany sjednávají, že příjemce není oprávněn převést bez předchozího písemného souhlasu města Úvaly svá práva a závazky, vyplývající z této smlouvy na třetí osobu, zejména není oprávněn postoupit jakékoliv peněžité pohledávky za městem Úvaly vzniklé v souvislosti s touto smlouvou.
11. Uzavření této smlouvy schválila Rada města Úvaly **R-[doplní město Úvaly po schválení]** ze dne **[doplní město Úvaly po schválení]** a pověřila Ing. Alexise Kimbembe místostarostu k jejímu podpisu.
12. Tato smlouva nabývá platnosti a účinnosti dnem podpisu poslední smluvní stranou za schválení Radou města Úvaly.
13. Tato smlouva je vyhotovena v **4** stejnopisech s platností originálu, z nichž město Úvaly obdrží **tři** vyhotovení smlouvy a příjemce dotace obdrží **jedno** vyhotovení
14. S odkazem na ust. § 3 odst. 2 písm. k) zákona 340/2015 Sb. o registru smluv, není povinnost tuto smlouvu registrovat v Registru smluv.
15. Smluvní strany po přečtení této smlouvy prohlašují, že souhlasí s jejím obsahem, což stvrzují svými podpisy.

V Úvalech dne **[doplní se při podpisu]**

V **[doplní se při podpisu]** dne **[doplní se při podpisu]**

Za město Úvaly jako poskytovatele dotace

Za příjemce

Ing. Alexis Kimbembe
místostarosta

Soňa Petrášková
ředitelka



Město Úvaly

Městský úřad Úvaly

Starosta

D O H O D A

o použití vybavení místností, náhradě za znehodnocení vybavení a náhradě za spotřebovaná média uzavřená níže uvedeného dne, měsíce a roku mezi účastníky

město Úvaly

IČ 00240931, se sídlem Arnošta z Pardubic 95, 250 82 Úvaly
zastoupené místostarostou Ing. Alexisem Kimbembe
dále jen „město“

a

Základní škola Úvaly

IČ 00874817, se sídlem Arnošta z Pardubic 8, 250 82 Úvaly
zastoupená ředitelem Mgr. Lukášem Kuncem
dále „ZŠ Úvaly“

podle ustanovení § 2193 a násl. občanského zákoníku.

I.

Předmětem této dohody je zapůjčení technického vybavení místnosti v přízemí hlavní budovy ZŠ Úvaly, na adrese Arnošta z Pardubic 8, Úvaly a to nábytek, židle, stoly, vybavení kuchyňky, náhrada za znehodnocení vybavení a náhrada za spotřebovaná média ve dnech 2.10.2020 od 8.00 hodin do 3.10.2020 do 20.00 hodin pro účely konání voleb do zastupitelstev krajů.

II.

Město po ukončení voleb místnosti uvede do původního stavu.

III.

ZŠ Úvaly zajistí úklid předmětných prostor po akci vlastními prostředky.

IV.

Město se zavazuje uhradit ZŠ Úvaly částku 4 500,- Kč, tj. slovy čtyřtisícipěťsetkorun, a to do 30.10.2020.

V.

5.1. Veškeré změny této smlouvy je nutno učinit v písemné formě.

5.2. Salvatorní ustanovení:

V případě, že některé ustanovení této smlouvy je nebo se stane neúčinné, zůstávají ostatní ustanovení této smlouvy účinná. Strany se zavazují nahradit neúčinné ustanovení této smlouvy ustanovením jiným, účinným, které svým obsahem a smyslem odpovídá nejlépe obsahu a smyslu ustanovení původního, neúčinného.

5.3. Tato smlouva se vyhotovuje ve čtyřech výtiscích, přičemž každá ze stran obdrží po dvou z nich.

5.4. Strany této smlouvy prohlašují, že tato dohoda byla sepsána dle jejich pravé a svobodné vůle, nebyla podepsána v tísní ani za nápadně nevýhodných podmínek Na důkaz toho připojují své podpisy.

5.5 Tuto dohodu schválila rada města Úvaly na svém jednání dne 31.8.2020 usnesením č. R-...../2020.

V Úvalech dne

V Úvalech dne

.....
Ing. Alexis Kimbembe
místostarosta města Úvaly

.....
Mgr. Lukáš Kunc
ředitel ZŠ Úvaly



Město Úvaly

Městský úřad Úvaly

Starosta

D O H O D A

o použití vybavení místností, náhradě za znehodnocení vybavení a náhradě za spotřebovaná média uzavřená níže uvedeného dne, měsíce a roku mezi účastníky

město Úvaly

IČ 00240931, se sídlem Arnošta z Pardubic 95, 250 82 Úvaly
zastoupené místostarostou Ing. Alexisem Kimbembe
dále jen „město“

a

Městský dům dětí a mládeže Úvaly, příspěvková organizace,

IČ 43754791, se sídlem Vítězslava Nováka 372, 250 82 Úvaly
zastoupený ředitelkou Mgr. Janou Krejsovou
dále „MDDM Úvaly“

podle ustanovení § 2193 a násl. občanského zákoníku.

I.

Předmětem této dohody je zapůjčení technického vybavení místností v přízemí budovy MDDM Úvaly na adrese Vítězslava Nováka 372, Úvaly a to nábytek, židle, stoly, vybavení kuchyňky, náhrada za znehodnocení vybavení a náhrada za spotřebovaná média ve dnech 2.10.2020 od 8.00 hodin do 3.10.2020 do 20.00 hodin pro účely konání voleb do zastupitelstev krajů.

II.

Město po ukončení voleb místnosti uvede do původního stavu.

III.

MDDM Úvaly zajistí úklid předmětných prostor po akci vlastními prostředky.

IV.

Město se zavazuje uhradit MDDM Úvaly částku 4 500,- Kč, tj. slovy čtyřtisícipěťsetkorun, a to do 30.10.2020.

V.

5.1. Veškeré změny této smlouvy je nutno učinit v písemné formě.

5.2. Salvatorní ustanovení:

V případě, že některé ustanovení této smlouvy je nebo se stane neúčinné, zůstávají ostatní ustanovení této smlouvy účinná. Strany se zavazují nahradit neúčinné ustanovení této smlouvy ustanovením jiným, účinným, které svým obsahem a smyslem odpovídá nejlépe obsahu a smyslu ustanovení původního, neúčinného.

5.3. Tato smlouva se vyhotovuje ve čtyřech výtiscích, přičemž každá ze stran obdrží po dvou z nich.

5.4. Strany této smlouvy prohlašují, že tato dohoda byla sepsána dle jejich pravé a svobodné vůle, nebyla podepsána v tísní ani za nápadně nevýhodných podmínek Na důkaz toho připojují své podpisy.

5.5 Tuto dohodu schválila rada města Úvaly na svém jednání dne 31.8.2020 usnesením č. R-...../2020.

V Úvalech dne

V Úvalech dne

.....
Ing. Alexis Kimbembe
místostarosta města Úvaly

.....
Mgr. Jana Krejsová
ředitelka MDDM Úvaly