

ZÁPIS

z 8. zasedání

Zastupitelstva města Úvaly

konaného dne

16. 12. 2021



ZÁPIS

8. Zastupitelstva města Úvaly,
konané dne 16. 12. 2021 v 18:00 hod.
sál, DPS, Nám. Svobody 1570, Úvaly

Přítomni: Mgr. Petr Borecký, Josef Polák, Ing. Alexis Kimbembe, Ing. Ludmila Milerová, Mgr. Dana Poláková, Mgr. Hana Němcová, Petra Fuxová, Miloslav Kolařík, Ing. Zdeňka Havránková, Ing. Hana Kameníková, Ing. Jan Černý, Mgr. Jaromír Gloc, Bc. Naděžda Kouklová

Hosté: Jana Tesařová, Ing. Helena Hozmanová, Ing. Renata Stojecová, Ph.D., Ing. arch. Miroslav Hofman, Jitka Hamouzová, JUDr. Patrik Šebesta, Jaroslav Špaček, Ing. Jana Svatošová, Monika Šimáňová,

Omluveni: JUDr. Ing. Petr Petržílek, Ph.D, Mgr. Vojtěch Dvořáček

Ověřovatelé: Mgr. Petr Borecký, p. Miloslav Kolařík, Ing. Jan Černý,

Zapsal: Monika Šimáňová

Za správnost odpovídá: vedoucí úřadu Jana Tesařová.

Tento zápis obsahuje údaj o počtu přítomných členů zastupitelstva, schválený pořad jednání zastupitelstva obce, průběh a výsledek hlasování a přijatá usnesení, dále podstatu projednávané věci, projevy zastupitelů a občanů výslovně požadované k uvedení do zápisu a dále informaci o tom, zda proběhla diskuze a jména diskutujících. Úplné znění diskusí a dotazů zastupitelů a občanů k jednotlivým bodům jednání je obsaženo v nepřerušovaném a kompletním záznamu zasedání zastupitelstva umístěném na internetových stránkách města a uloženém na městském úřadě. Tento záznam byl přenášen online na video kanále: [www stránky YouTube - www.youtube.com <http://www.youtube.com>](http://www.youtube.com) - kanál Město Úvaly, který bude obsahovat osobní údaje účastníků jednání a může obsahovat osobní údaje návštěvníků jednání. Dále bude pořízen video záznam, který bude možné přehrát a stáhnout na [www stránkách YouTube - www.youtube.com <http://www.youtube.com>](http://www.youtube.com) - kanál Město Úvaly. Tento záznam bude přístupný po dobu 4 let a poté bude smazán. Účelem uveřejnění video streamu a video záznamu je lepší informování občanů o jednání zastupitelstva v souladu s § 97 Zákona o obcích, přičemž právním základem je oprávněný zájem informovat veřejnost o jednání zastupitelstva obce.

Starosta zahájil zasedání v 18:00 hodin.

Poté starosta pokračoval v jednání a konstatoval, že jednání zastupitelstva bylo svoláno v řádném termínu a běžnou kontrolou počtu zúčastněných zastupitelů je zastupitelstvo usnášení schopné.

Starosta se dotazoval, zda měl někdo z ověřovatelů k minulému zápisu připomínky. Pí Němcová odpověděla, že zápis byl ověřen. P. Dvořáček nebyl přítomen.

Určení návrhové komise a ověřovatelů zápisu

Návrh členů návrhové komise ve složení: Mgr. Dana Poláková, Mgr. Zdeňka Havránková

Zastupitelstvo města Úvaly schvaluje návrhovou komisi ve složení:

Mgr. Dana Poláková, Mgr. Zdeňka Havránková

Pro: 13 Proti: 0 Zdržel se: 0

Návrh ověřovatelů zápisu: Ing. Jan Černý, p. Miloslav Kolařík

Zastupitelstvo města Úvaly schvaluje ověřovatele zápisu:

Ing. Jan Černý, p. Miloslav Kolařík

Pro: 12 Proti: 0 Zdržel se: 0

Starosta navrhl stažení z jednání bod MZ - 1477 Rozhodnutí o názvu ulic, stažení bod MZ - 1487 Kupní smlouva s Povodím Labe sp. na prodej pozemků pro akci „Výmola, Úvaly, přírodě blízká protipovodňová opatření“ a zařazení bodu MZ 1489 Zařazení projektu Rekonstrukce budovy A základní školy do Zásobníku projektů (aktualizace bude předložena na únorovém zastupitelstvu).

Poté starosta nechal hlasovat o níže uvedeném programu.

Pro - 13 Proti - 0 Zdržel se - 0

Schválený program:

Bod	Věc	Stav po jednání
1.	Zahájení	
2.	Zpráva o činnosti Rady města Úvaly za období od 18.11.2021 do 16.12.2021	Schválen
3.	Plánovací smlouva Parketárna byty s.r.o.	Schválen
4.	Zápis z jednání finančního výboru ze dne 6.12.2021 včetně odevzdání kontrolní zprávy: Kontrola investičních a provozních nákladů a příjmů v souvislosti s činností Městské policie Úvaly od založení do konce roku 2019"	Schválen
5.	Návrh RO č. 5/2021	Schválen
6.	Návrh rozpočtu na rok 2022	Schválen
7.	Různé - diskuze občanů	
8.	Příprava participativního rozpočtu města Úvaly	Schválen
9.	Vyhlášení Programových dotací na rok 2022	Schválen
10.	Návrh cen vodného a stočného pro rok 2022	Schválen
11.	Uzavření darovací smlouvy inženýrské sítě veřejného osvětlení na pozemku parc. č. 2153/1 v k.ú. Úvaly	Schválen
12.	Prodej části pozemku parcelní číslo 186/1 o velikosti cca 52 m ² , katastrální území Úvaly u Prahy	Schválen
13.	Kupní smlouva s Povodím Labe s.p. na prodej pozemků pro akci "Výmola, Úvaly, přírodě blízká protipovodňová opatření"	Stažen
14.	Návrh Smlouvy o zajišťování a financování dopravní obslužnosti	Schválen
15.	Rozhodnutí o názvu ulic	Stažen
16.	Žádost k MVČR dle § 66b odst. 3 zákona o obcích, k delegaci výkonu části přenesené působnosti na MÚ Úvaly	Schválen
17.	Zařazení projektu Rekonstrukce budovy A základní školy do Zásobníku projektů	Schválen
18.	Zařazení propojovací cesty mezi II/101 a ulicí Guth - Jarkovského do	Schválen

Bod	Věc	Stav po jednání
	zásobníku projektů pro rok 2020-2024	
19.	<i>Dotazy, připomínky a podněty členů zastupitelstva</i>	
20.	<i>Dotazy, iniciativní návrhy občanů</i>	

K jednotlivým bodům programu:

1. Zahájení

Bod 2. Zpráva o činnosti Rady města Úvaly za období od 18.11.2021 do 16.12.2021

Předkladatel: Petr Borecký, starosta

Starosta informoval přítomné o činnosti Rady města Úvaly za období od 18.11.2021 do 16.12.2021. Jednání rady se konalo celkem 1x, a to řádná RM 30.11.2021.

Kompletní obsah jednání rady města včetně příloh je k dispozici na webových stránkách města.

K tomuto bodu nebyla diskuze.

Usnesení č. Z-81/2021

Zastupitelstvo města Úvaly

I. bere na vědomí

zprávu o činnosti rady města za období od 18.11.2021 do 30.11.2021

přijato, pro: 13, proti: 0, zdržel se: 0, mimo místnost: 0

Bod 3. Plánovací smlouva Parketárna byty s.r.o.

Předkladatel: Petr Borecký, starosta

Rada města na svém jednání dne 30.11.2021 doporučila zastupitelstvu města schválit plánovací smlouvu se společností Parketárna byty s.r.o., Arnoštova 374, 250 82 Úvaly, IČO: 05029741. Jedná se o rekonstrukci a přístavbu stávajícího rodinného domu o třech bytových jednotkách č.p. 374 na bytový dům o 15ti bytových jednotkách ve třech nadzemních podlaží. Příspěvek městu činí z 12ti přistavovaných bytových jednotek po 450 000Kč 5 400 000Kč plus účelový finanční příspěvek na podporu sportu ve výši 500 000Kč.

Dle architektonické studie bude z pozemku parc.č. 252 k.ú. Úvaly u Prahy oddělena část pozemku pro bytový dům, přilehlé parkoviště a přístupovou komunikaci. Další část pozemku bude oddělena jako prodloužení ulice Arnoštova a po kolaudaci bude převedena do majetku města.

Dopad na rozpočet: 5 900 000 Kč

Proběhla diskuze mezi zastupiteli: p. Gloc, starosta, p. Černý, pí Havránková

Proběhla diskuze mezi občany: p. Vosecký

Usnesení č. Z-82/2021

Zastupitelstvo města Úvaly

I. souhlasí s

uzavřením plánovací smlouvy se společností Parketárna byty s.r.o., Arnoštova 374, 250 82 Úvaly, IČO: 05029741

II. pověřuje

1. Mgr. Petra Boreckého, starostu

1. podpisem této smlouvy
- III. ukládá
1. Mgr. Petru Boreckému, starostovi
1. zajistit realizaci tohoto usnesení prostřednictvím vedoucí OŽPÚR

Termín: 3.2.2022

Příloha č.1 k usnesení Zastupitelstva města Úvaly - návrh smlouvy

Příloha č.2 k usnesení Zastupitelstva města Úvaly - Příloha č.1 ke smlouvě - architektonická situace

Příloha č.3 k usnesení Zastupitelstva města Úvaly - Příloha č. 3 ke smlouvě - technická zpráva - přístřešky popelnic

Příloha č.4 k usnesení Zastupitelstva města Úvaly - Příloha č. 3 ke smlouvě - náhled přístřešku na popelnice

Příloha č.5 k usnesení Zastupitelstva města Úvaly - Příloha č. 2 ke smlouvě - charakteristické řezy komunikací

Příloha č.6 k usnesení Zastupitelstva města Úvaly - k Příloze č. 2 ke smlouvě - vzorové podloží komunikací

Příloha č.7 k usnesení Zastupitelstva města Úvaly - Příloha č. 4 ke smlouvě půdorysy obytného domu

přijato, pro: 13, proti: 0, zdržel se: 0, mimo místnost: 0

Bod 4. Zápis z jednání finančního výboru ze dne 6.12.2021 včetně odevzdání kontrolní zprávy: Kontrola investičních a provozních nákladů a příjmů v souvislosti s činností Městské policie Úvaly od založení do konce roku 2019"

Předkladatel: Jaromír Gloc, člen zastupitelstva Mgr. Gloc Jaromír

Předmětem projednání finančního výboru byl návrh RO č. 5/2021, dále návrh rozpočtu na rok 2022. Dalším bodem byl návrh participativního rozpočtu. Finanční výbor projednal a schválil kontrolní zprávu "Kontrola investičních a provozních nákladů a příjmů v souvislosti s činností Městské policie Úvaly od založení do konce roku 2019" a předkládá ji zastupitelstvu ke schválení.

Starosta navrhl doplnění níže uvedeného usnesení o bod II.

Usnesení č. Z-83/2021

Zastupitelstvo města Úvaly

- I. bere na vědomí
 1. Zápis z jednání finančního výboru ze dne 6.12.2021
 2. Kontrolní zprávu finančního výboru Kontrola investičních nákladů a příjmů v souvislosti s činností Městské policie Úvaly od založení do konce roku 2019
- II. ukládá
 1. starostovi
 1. zohlednit závěry z kontroly investičních a provozních nákladů a příjmů v souvislosti s činností Městské policie Úvaly od založení do konce roku 2019 při jednáních se starosty okolních obcí o veřejnoprávních smlouvách o poskytování služeb Městskou policií Úvaly obcím a zavedení inflační doložky v těchto smlouvách

Termín: 30.4.2022

Příloha č.1 k usnesení Zastupitelstva města Úvaly - zápis ze zasedání finančního výboru ze dne 6.12.2021

Příloha č.2 k usnesení Zastupitelstva města Úvaly - zpráva o provedení kontroly

přijato, pro: 13, proti: 0, zdržel se: 0, mimo místnost: 0

Bod 5. Návrh RO č. 5/2021

Předkladatel: Alexis Kimbembe, uvolněný místostarosta

Hlavním důvodem předložení rozpočtového opatření č.5/2021 je zapracování dotací, příjmy RUD a navýšení mimořádných příjmů a to ve celkové výši k jednotlivým projektům proti výdajům.

Dotace

Zelené Úvaly - 211 808,-

Navýšení MF Covid 1492 884,-

Navýšení Covid PS 301 050,-

Úřad práce 180 000,-

Navýšení dotace PS 48 800,-

dotace Hasiči 2 250 000,-

dotace auto PS 300 000,-

dotace MŠ, MDDM 650 331,-

K těmto přijatým dotacím se vážou i výdaje.

Dále dochází i k úpravě daňových příjmů.

Výdaje

Navýšení položky 5331 o čerpání dotace MDDM a MŠ 650 331-

Navýšení položky 5011,5031, 5032 z důvodu dotace z Úřadu práce, dotace covid 19 na PS.

Navýšení položky 6123 dotace na auto PS - celkem 700 000,-

Navýšení výdajů z důvodu voleb do Parlamentu ČR, kapitola 6114 celkem 167 022,-

Návrh RO č. 5/2021 předložen na FV 6.12.2021.

Proběhla diskuze mezi zastupiteli: p. Gloc, pí Havránková

Usnesení č. Z-84/2021

Zastupitelstvo města Úvaly

I. schvaluje

návrh RO č.5/2021 ve výši příjmy a výdaje 203 213 206,- Kč

II. pověřuje

1. starostu

1. zajistit realizaci tohoto usnesení prostřednictvím vedoucí EO

Termín: 3.2.2022

Příloha č.1 k usnesení Zastupitelstva města Úvaly-příjmy

Příloha č.2 k usnesení Zastupitelstva města Úvaly-výdaje

přijato, pro: 13, proti: 0, zdržel se: 0, mimo místnost: 0

Bod 6. Návrh rozpočtu na rok 2022

Předkladatel: Alexis Kimbembe, uvolněný místostarosta

Rozpočet na rok 2022 byl sestaven na základě plánovaných akcí města. Vzhledem k tomu, že byl zastupiteli schválen nákup hotelu Budka za 20 mil. Kč, jsou investice v tomto roce velmi omezené.

Naplánováno je pouze rekonstrukce hasičského domu ve spojení s dotací, nákup auta pečovatelské služby, rekonstrukce bytového fondu (podepsaná smlouva), vybudování hřiště, zajištění projektové dokumentace na plánované akce.

Běžné výdaje jsou plánovány ve výši 134 231 286,- Kč, patří tam neinvestiční příspěvky příspěvkovým organizacím tj. 32 740 000,-, mzdové náklady s povinným pojištěním (navýšení dle zákona) a odchodné zastupitelů, nákup služeb a opravy a udržování majetku města 29 mil. Kč, zajištění programového vybavení a dopravní obslužnosti, navýšení u energií u energií o 30%.

Investiční výdaje ve výši 51 362 537,- Kč. Budovy a stavby 41 745 000,-, PD ve výši 6 590 000,-, nejvyšší částka 5 500 000,- na silnice.

Výpočetní technika 240 000,- , nákup pozemků 200 000,- Kč, Technické služby investiční příspěvek 2 492 000,- Kč.

Další nedílnou součástí jsou splátky úvěrů ve výši 19,7 mil. Kč.

Rozpočet je sestaven jako vyrovnaný. Příjmy a výdaje ve výši 205 296 607,- Kč.

Návrh rozpočtu na rok 2022 byl předložen FV k projednání a řádně vyvěšen na úřední desce 15dní před projednáváním.

Proběhla diskuze mezi zastupiteli: starosta, p. Černý, p. Gloc

Usnesení č. Z-85/2021

Zastupitelstvo města Úvaly

I. schvaluje

rozpočet na rok 2022 příjmy a výdaje ve výši 205 296 607,- Kč

II. vyzývá

Radu města Úvaly, aby zajistila alokování volných peněz na opravy komunikací a přesunutí 447.700,- Kč včetně DPH z položky lom na položku opravy a udržování komunikací prostřednictvím vedoucí ekonomického odboru

III. pověřuje

1. starostu

1. zajistit realizaci tohoto usnesení prostřednictvím vedoucí EO

Termín: 3.2.2022

Příloha č.1 k usnesení Zastupitelstva města Úvaly-prezentace návrhu rozpočtu 2022

Příloha č.2 k usnesení Zastupitelstva města Úvaly - příjmy 2022

Příloha č.3 k usnesení Zastupitelstva města Úvaly - výdaje 2022

přijato, pro: 13, proti: 0, zdržel se: 0, mimo místnost: 0

7. Různé - diskuze občanů

Starosta zahájil diskusi občanů v 19:32 hodin

P. Vosecký vznesl dotaz týkající se položky v rozpočtu 200.000,- Kč na čerpadlo na koupaliště, proč se musí měnit prakticky nová čerpadla. P. Polák odpověděl, že odpověď bude zaslána emailem. P. Kolařík uvedl, že se pravděpodobně nejedná o čerpadlo na koupaliště, ale o čerpadlo na ČOV (p. Polák - místostarosta).

P. Vosecký vznesl dotaz v jakém stádiu je odstranění vad spol. Nanette s.r.o.. Starosta odpověděl, že odstranění vad musí proběhnout do 30.9.2022 a pokud se tak nestane, tak městu byla na účet zaslána kauce, která bude použita v případě na odstranění vad.

Pí Janurová vznesla dotaz na vývoj kauzy „Tawesco s.r.o.". Starosta odpověděl, že v současné době nemá žádné nové informace.

Starosta ukončil diskusi v 19:40 hodin.

Bod 8. Příprava participativního rozpočtu města Úvaly

Předkladatel: Petr Borecký, starosta

Participativní rozpočet přináší větší míru zapojení do rozhodování o rozvoji své obce. Lidé mohou prostřednictvím svých návrhů ovlivnit a rozhodnout o tom, do čeho se má v místě jejich bydliště z obecního rozpočtu investovat. V příloze je předložen návrh pravidel participativního rozpočtu města Úvaly. Předpokládáme zapojení ze strany občanů i zapojení zastupitelů při přípravě pravidel participativního rozpočtu. Zároveň je nutné při projednávání participativního rozpočtu zmínit, že jeho zavedení bude klást vysoké nároky na zaměstnance úřadu. Ze zkušeností obcí, kde byl již participativní rozpočet zaveden, vyplývá, že kvalita zpracování projektů neodpovídá běžnému standardu. Pro účely zadávacího řízení je tedy možné předpokládat nutnost zapojení příslušných odborů při zpracování technických podmínek a částečný úvazek pro koordinátora participativního rozpočtu.

Kromě samotné alokace participativního rozpočtu ve výši 600tis. Kč je nutné v rozpočtu počítat s náklady na integraci hlasovací platformy Středočeského kraje na naše webové stránky a personálními náklady.

Proběhla diskuze mezi zastupiteli: starosta. p. Gloc

Podnět - p. Gloc navrhl svolat jednání týkající se přípravy participativního rozpočtu se zastupiteli, členy výborů atd. v průběhu ledna, tak aby mohl být v únoru projednání na zasedání zastupitelstva (pí Svatošová - projektová manažerka).

Usnesení č. Z-86/2021

Zastupitelstvo města Úvaly

I. ukládá

1. starostovi

1. zajistit připomínkové řízení k pravidlům participativního rozpočtu města Úvaly a start prostřednictvím projektového manažera města a start projektu, tak aby sběr projektu participativního rozpočtu mohl být zahájen již v průběhu roku 2022

Termín: 28.2.2022

přijato, pro: 13, proti: 0, zdržel se: 0, mimo místnost: 0

Bod 9. Vyhlášení Programových dotací na rok 2022

Předkladatel: Petr Borecký, starosta

Zastupitelstvu města je předkládán návrh na vyhlášení dotačních programů pro sportovní, kulturní a zájmové organizace a spolky na rok 2022, stejně jako v minulých letech je navrženo vyhlásit dva dotační programy:

Neinvestiční podpora - provoz a údržba 2022

Neinvestiční podpora - pořádání jednorázových sportovních, kulturních a volnočasových akcí 2022

Pro rok 2022 je v rozpočtu plánováno k rozdělení pro sportovní a zájmové organizace a spolky 1 000 000,- Kč.

Rada města tento materiál projednala na svém jednání dne 30.11.2021, doporučila finanční prostředky rozdělit do jednotlivých programů takto: provoz a údržba 850 000,- Kč, pořádání akce 150 000,- Kč.

Proběhla diskuze mezi zastupiteli: p. Polák, p. Kimbembe, p. Gloc.

Usnesení č. Z-87/2021

Zastupitelstvo města Úvaly

I. vyhlašuje

programové dotace pro rok 2022:

Neinvestiční podpora - provoz a údržba 2022

- objem finančních prostředků 850 000,- Kč

Neinvestiční podpora - pořádání jednorázových sportovních, kulturních a volnočasových akcí 2022

- objem finančních prostředků 150 000,- Kč

II. ukládá

1. starostovi

1. zajistit realizaci tohoto usnesení prostřednictvím vedoucí OSPR

Termín: 3.2.2022

Příloha č.1 k usnesení Zastupitelstva města Úvaly - Dotační program Neinvestiční podpora - provoz a údržba 2022

Příloha č.2 k usnesení Zastupitelstva města Úvaly - Dotační program Neinvestiční podpora - pořádání jednorázových sportovních, kulturních a volnočasových akcí 2022

přijato, pro: 13, proti: 0, zdržel se: 0, mimo místnost: 0

Bod 10. Návrh cen vodného a stočného pro rok 2022

Předkladatel: Petr Borecký, starosta

Odbor investic a dopravy předkládá ke schválení kalkulaci vodného a stočného pro rok 2022. Uvedené ceny vycházejí z kalkulace cen TSÚ p.o.

Cena se zvedá kvůli zvyšujícím se prostředkům na obnovu (nájemné). Prostředky z nájemného dostane město a obnovuje za ně kanalizaci a vodovod. Návrh cen vodného a stočného projednávala rada města na svém jednání dne 30.11.2021 a doporučuje zastupitelstvu schválit navrženou kalkulaci.

Voda pitná: 62,77 Kč bez DPH + 10 %, tj. 69,05 Kč vč. DPH

Voda odpadní: 53,55 Kč bez DPH + 10 %, tj. 58,90 Kč vč. DPH

Dopad na rozpočet: zvýšení cen vodného a stočného pro MěÚ

Proběhla diskuze mezi zastupiteli: p. Černý, p. Gloc, p. Špaček, p. Kolařík, pí Havránková,

Proběhla diskuze mezi občany: p. Vosecký.

Usnesení č. Z-88/2021

Zastupitelstvo města Úvaly

I. schvaluje

návrh cen vodného a stočného ve výši voda pitná 62,77 Kč bez DPH + 10 %, tj. 69,05 Kč vč. DPH a voda odpadní 53,55 Kč bez DPH + 10 %, tj. 58,90 vč. DPH pro rok 2022. Celkem vodné a stočné ve výši 116,32 Kč bez DPH (127,95 Kč vč. DPH)

II. ukládá

1. Mgr. Petru Boreckému, starostovi

1. zajistit realizaci tohoto usnesení prostřednictvím vedoucího OID

Termín: 3.2.2022

Příloha č.1 k usnesení Zastupitelstva města Úvaly-kalkulace cen

přijato, pro: 12, proti: 0, zdržel se: 1, mimo místnost: 0

Bod 11. Uzavření darovací smlouvy inženýrské sítě veřejného osvětlení na pozemku parc. č. 2153/1 v k.ú. Úvaly

Předkladatel: Petr Borecký, starosta

Rada města na svém jednání dne 30.11.2021 souhlasila, že město Úvaly převezme od bývalého developera a stavebníka pana J**** K****, G***** ****, Úvaly vybudované veřejné osvětlení na již předaném pozemku města parc.č. 2153/1 v k.ú. Úvaly. Veřejné osvětlení je funkční, avšak z důvodu absence povolení nebylo nikdy zprovozněno. Jedná se o 3 stožáry VO se svítidly a souvisejícím elektrickým zařízením. Město Úvaly zajistí řádné povolení této stavby a zařazení do pasportu VO a provozu.

Odbor investic a dopravy předkládá ke schválení darovací smlouvu inženýrské sítě veřejného osvětlení mezi J**** K****, G***** ****, *** ** Úvaly (dárce) a městem Úvaly, Arnošta z Pardubic 95, 250 82 Úvaly (obdarovaný). Darovací smlouvu zpracoval právník města. Darovací smlouva je zřízena bezúplatně.

Dopad na rozpočet: 3631 - 5169 cca 5.000,- Kč zajištění projektové dokumentace a povolení

Usnesení č. Z-89/2021

Zastupitelstvo města Úvaly

I. schvaluje

uzavření Darovací smlouvu inženýrské sítě veřejného osvětlení mezi J**** K****, ***** ****, *** ** Úvaly (dárce) a městem Úvaly, Arnošta z Pardubic 95, 250 82 Úvaly (obdarovaný). Jedná se o vybudované veřejné osvětlení na již předaném pozemku města parc.č. 2153/1 v k.ú. Úvaly u Prahy. Darovací smlouva je zřízena bezúplatně

II. pověřuje

podpisem darovací smlouvy inženýrské sítě veřejného osvětlení na pozemku parc.č. 2153/1 v k.ú. Úvaly u Prahy

III. ukládá

1. starostovi

1. zajistit realizaci tohoto usnesení prostřednictvím vedoucího OID

Termín: 3.2.2022

Příloha č.2 k usnesení Zastupitelstva města Úvaly-zákres VO

Příloha č.2 k usnesení Zastupitelstva města Úvaly-darovací smlouva

přijato, pro: 13, proti: 0, zdržel se: 0, mimo místnost: 0

Bod 12. Prodej části pozemku parcelní číslo 186/1 o velikosti cca 52 m², katastrální území Úvaly u Prahy

Předkladatel: Petr Borecký, starosta

Dne 10.1.2020 byl na základě usnesení č.Z-118/2019 Zastupitelstva města ze dne 9.12.2009 vyvěšen záměr na prodej části pozemku parcelní číslo 186/1, katastrální území Úvaly u Prahy o výměře cca 52 m² za účelem umístění trafostanice včetně ochranného pásma. Minimální hodnota prodeje části pozemku činí 83 000,-Kč. Rada města dne 11.2.2020 přijala usnesení č.R-76/2020 ve kterém doporučuje Zastupitelstvu města schválit uzavření Smlouvy o budoucí kupní smlouvě č.9120139021 na část pozemku parcelní číslo 186/1 o velikosti cca 52 m², katastrální území Úvaly u Prahy mezi společnostmi ČEZ Distribuce a.s., se sídlem Teplická 874/8, Děčín, Děčín IV - Podmokly, 405 02, IČO:24729035, DIČ:CZ24729035 a městem Úvaly, se sídlem Arnošta z Pardubic 95, Úvaly, 250 82, IČO:240931 zastoupené starostou města Mgr. Petrem Boreckým. Kupní cena činí 98 800,-Kč. Zastupitelstvo města úvaly dne 27.2.2020 usnesením č.Z -16/2020 schválilo uzavření této smlouvy.

Smluvní strany se zavázali, že spolu na výzvu Budoucí kupující odeslanou nejpozději do 6 měsíců od kolaudace trafostanice a do 5 let o uzavření této smlouvy, uzavřou do 4 měsíců od doručení výzvy Budoucímu prodávajícímu kupní smlouvu. Rozsah bude určen dle správného geometrického plánu na základě provedené stavby.

Odbor investic a dopravy předkládá ke schválení Kupní smlouvu.

Smlouva byla konzultována a schválena právníkem města.

Rada města dne 30.11.2021 přijala usnesení ve kterém doporučuje Zastupitelstvu města Úvaly schválit uzavření Kupní smlouvy č.9120139021 na část pozemku parcelní číslo 186/1 o velikosti cca 52 m², katastrální území Úvaly u Prahy mezi společnostmi ČEZ Distribuce a.s., se sídlem Teplická 874/8, Děčín, Děčín IV - Podmokly, 405 02, IČO:24729035, DIČ:CZ24729035 a městem Úvaly, se sídlem Arnošta z Pardubic 95, Úvaly, 250 82, IČO:240931 zastoupené starostou města Mgr. Petrem Boreckým. Kupní cena činí 98 800,-Kč.

Dopad na rozpočet: + 98 800,-Kč

kapitola 6409 položka 3111

20:38 přestávka - 20:45 ukončení přestávky

Proběhla diskuze mezi zastupiteli: p. Černý, p. Kolařík,

Usnesení č. Z-90/2021

Zastupitelstvo města Úvaly

I. schvaluje

uzavření Kupní smlouvy č.9120139021 na část pozemku parcelní číslo 186/1 o velikosti cca 52 m², katastrální území Úvaly u Prahy mezi společnostmi ČEZ Distribuce a.s., se sídlem Teplická 874/8, Děčín, Děčín IV - Podmokly, 405 02, IČO:24729035, DIČ:CZ24729035 a městem Úvaly, se sídlem Arnošta z Pardubic 95, Úvaly, 250 82, IČO:240931 zastoupené starostou města Mgr. Petrem Boreckým. Kupní cena činí 98 800,-Kč

II. pověřuje

1. starostu

1. podpisem Kupní smlouvy č.9120139021

III. ukládá

1. starostovi

1. zajistit realizaci tohoto usnesení prostřednictvím vedoucí OID

Příloha č.1 k usnesení Zastupitelstva města Úvaly - Kupní smlouva č.9120139021

Příloha č.2 k usnesení Zastupitelstva města Úvaly - geometrický plán

přijato, pro: 11, proti: 0, zdržel se: 0, mimo místnost: 2

Bod 13. Kupní smlouva s Povodím Labe s.p. na prodej pozemků pro akci "Výmola, Úvaly, přírodě blízká protipovodňová opatření"

Předkladatel: Petr Borecký, starosta

stažen z programu jednání

Bod 14. Návrh Smlouvy o zajišťování a financování dopravní obslužnosti

Předkladatel: Petr Borecký, starosta

Odbor investic a dopravy předkládá zastupitelstvu města ke schválení návrh Smlouvy o zajišťování a financování dopravní obslužnosti. Tato smlouva vznikla v souvislosti se zavedením nových standardů dopravní obslužnosti a nové metodiky výpočtu podílu obcí na dopravní obslužnosti s platností od 1.1.2022.

S ohledem na stávající nedostatečné nastavení minimálních standardů dopravní obslužnosti a nerovnoměrnosti příspěvku obcí na její financování v rámci Středočeského kraje, vedení kraje přistoupilo k zavedení nových Standardů dopravní obslužnosti. Cílem je nastavení transparentních pravidel objednávky a financování dopravní obslužnosti, zavedení jednotného klíče k určení výše příspěvku obcí na jednotlivé linky, sjednocení smluvních vztahů mezi objednatelem a obcemi, rozložení finanční zátěže na spolufinancování dopravní obslužnosti mezi obce v rámci kraje. Středočeský kraj se zavazuje vynakládat získané finanční příspěvky na dopravní obslužnost efektivně a systém veřejné dopravy rozvíjet. Kalkulace dle níže uvedené metodiky jsou nedílnou součástí uzavřeného smluvního vztahu a Středočeský kraj bude nadále zapracovávat jejich úpravy návazně na realizované změny v dopravě. Pro město Úvaly to znamená náklady na veřejnou dopravu pro rok 2022 v celkové výši 1 974 017 Kč. Platby budou probíhat čtvrtletně v celkové výši 493 504 Kč. Díky těmto pravidlům bude po schválení konečně jasné kolik bude obec za zavedení nových linek bude doplácet, či zrušení platit stávajících linek ušetří. Odpadne tak zdlouhavé a nespravedlivé dohadování mezi obcemi.

Dopad na rozpočet: 2221 - 5193, 1 974 017 Kč (celková výše zálohy obce za všechny linky)

Proběhla diskuze mezi zastupiteli: p. Gloc, p. Černý.

Usnesení č. Z-91/2021

Zastupitelstvo města Úvaly

I. schvaluje

předložený Návrh Smlouvy o zajišťování a financování dopravní obslužnosti mezi Středočeským krajem, Zborovská 81/11, Smíchov, 150 00 Praha 5, IČO: 70891095 a městem Úvaly, Arnošta z Pardubic 95, 250 82 Úvaly

II. pověřuje

1. starostu

1. podpisem Smlouvy o zajišťování a financování dopravní obslužnosti

III. ukládá

1. starostovi

1. zajistit realizaci tohoto usnesení prostřednictvím vedoucího OID

Příloha č.1 k usnesení Zastupitelstva města Úvaly - Smlouva o zajišťování a financování dopravní obslužnosti

Příloha č.2 k usnesení Zastupitelstva města Úvaly - standardy DO

Příloha č.3 k usnesení Zastupitelstva města Úvaly - indikativní termíny realizace změn DO

Příloha č.4 k usnesení Zastupitelstva města Úvaly - kalkulace na rok 2022

přijato, pro: 13, proti: 0, zdržel se: 0, mimo místnost: 0

Bod 15. Rozhodnutí o názvu ulic

Předkladatel: Petr Borecký, starosta

stažen z programu jednání

Bod 16. Žádost k MVČR dle § 66b odst. 3 zákona o obcích, k delegaci výkonu části přenesené působnosti na MÚ Úvaly

Předkladatel: Petr Borecký, starosta

Dle § 66b odst. 3 zák. 128/2000 Sb., o obcích, ministerstvo vnitra na návrh obce s pověřeným obecním úřadem a s doporučením krajského úřadu a po projednání s příslušnou obcí s rozšířenou působností může rozhodnout o delegování určitého rozsahu výkonu státní správy obce s rozšířenou působností na obec s pověřeným obecním úřadem. Žádost podává obec nejpozději do 15. ledna kalendářního roku. Rozhodnutí Ministerstva vnitra může nabýt právní moci jen k 1. lednu kalendářního roku. Ministerstvo vnitra zároveň rozhodne o převodu příspěvků na výkon přenesené působnosti.

Navrhuje se, aby byla delegována část přenesené působnosti, kterou jinak vykonává ORP MÚ Brandýs nad Labem-Stará Boleslav na Městský úřad Úvaly jako pověřený obecní úřad.

Jednalo by se o správní činnosti , v rozsahu

- 1) výkon správní činnosti při přestupkovém řízení ve věcech bezpečnosti a plynulosti silničního provozu na úseku dopravy a silničního hospodářství a správních řízeních souvisejících,
- 2) výkon správní činnosti při správním rozhodování a dozorové činnosti v silničním hospodářství.

Dle zákona se jedná o tyto činnosti:

Zák. 361/2000 Sb., o provozu na pozemních komunikacích

- § 124 odst. 5 písm. a) - pověření oprávněných osob k zastavování vozidel dle § 79 odst. 1 písm. j),
 - § 124 odst. 5 písm. k) - projednává přestupky podle zák. 361/2000 Sb. (§ 125c až § 125j)
 - § 124 odst. 5 písm. n) - provádí prevenci v oblasti bezpečnosti provozu na pozemních komunikacích
 - § 124 odst. 6 - stanovení místní a přechodné úpravy na pozemních komunikacích na silnici II. a III. třídy, místní komunikaci a veřejně přístupné účelové komunikaci a užití zařízení pro provozní informace na silnici II. a III. třídy, místní komunikaci a veřejně přístupné účelové komunikaci,
- zák. 13/1997 Sb., o pozemních komunikacích
- § 40 odst. 4 - činnost silničního správního úřadu podle zák. 13/1997 Sb.

Správní obvod bude v rozsahu správního obvodu pověřeného obecního úřadu Úvaly uvedené v Příloze k zákonu 314/2002 Sb., o stanovení obcí s pověřeným obecním úřadem a § 10 odst. 51 prováděcí vyhlášky MV 345/2020 Sb., tedy územím obcí Dobročovice, Horoušany, Jirny, Květnice, Sibřina, Šestajovice, Škvorec, Úvaly a Zlatá.

Vymezení oborů správních činností v přenesené působnosti je navrženo tak, aby se jednalo o kompaktní správní činnosti v rámci okruhů katalogu zvláštní odborné způsobilosti úředníků samosprávných celků a současně to zahrnovalo rozsah správních činností, o jejichž rozsah město Úvaly žádá.

Navrhuje se, aby byly výše vedené správní činnosti přenesené působnosti do působnosti městského úřadu ve správním obvodu POU Úvaly s ohledem na skutečnost, že předmětné správní činnosti významně zasahují do správy města Úvaly a okolních obcí. S odkazem na nárůst počtu obyvatel jsou stále vyšší nároky na novou výstavbu, rekonstrukce a změny v pozemních komunikacích ve správním obvodu, které kladou vysoké nároky na místní znalost úředníků silničního správního úřadu. Ve vztahu k dopravním přestupkům město Úvaly provedlo řadu opatření k bezpečnosti a plynulosti silničního provozu, zejména instalací snížení rychlosti na vymezených úsecích, instalaci měřících zařízení úsekové rychlosti a rozšíření činností městské policie při měření rychlosti a v oblasti dopravy, na základě žádostí jednotlivých sousedních obcí, ve formě činnosti městské policie. V rámci nově vzniklého odboru dopravy se rovněž uvažuje o uzavření veřejnoprávních smluv dle § 63 zákona o obcích s okolními obcemi, o činnosti silničního správního úřadu v rozsahu působnosti obcí (§ 40 odst. 5 zák. 13/1997 Sb.), s ohledem na vybudovaný profesionální administrativní aparát.

Město Úvaly tedy nebude např. vést registr řidičů ani provádět jakékoli úkony v rámci registru řidičů, tedy nejsou potřebné další navazující opatření v systémech veřejné správy a základních registru. Karty řidičů a evidenci vozidel bude tedy nadále vést ORP Brandýs nad Labem-Stará Boleslav. Totéž se týká udělování licencí a koncesí v oblastech silniční dopravy či taxislužby.

Nahlížení do registrů budou městu Úvaly vydány v rámci systému CzechPoint případně přímým vstupem do informačních systémů do karty řidiče a evidence vozidel podobně jako jakékoli jiné správní orgány nebo bezpečnostní sbory.

Rada města Úvaly v souvislosti s § 102 odst. 3 zák. o obcích schválila podání žádosti o vyjádření ke krajskému úřadu Středočeského kraje o stanovisko (tisk MR-5725-2021), které bude doprovázet žádost k ministerstvu vnitra.

Bližší odůvodnění je uvedeno v příloze usnesení v návrhu žádosti.

V případě odsouhlasení MV by se tyto správní účinnosti převedly na městský úřad Úvaly ke dni 1.1.2023. Ministerstvo vnitra by současně určitou výši státního příspěvku na tuto správní činnost, podle tabulkových rozpočtů schváleného státního rozpočtu na rok 2023.

Žádost za město podepisuje starosta města.

K tomuto bodu nebyla diskuze.

Usnesení č. Z-92/2021

Zastupitelstvo města Úvaly

I. souhlasí s

podáním žádosti ministerstvu vnitra k delegaci výkonu části přenesené působnosti ve věcech bezpečnosti a plynulosti silničního a ve věcech při správní a dozorové činnosti v silničním hospodářství dle textu a odůvodnění žádosti uvedené v příloze tohoto usnesení

II. ukládá

1. starostovi

1. prostřednictvím tajemnice městského úřadu realizaci tohoto usnesení

Termín: 31.12.2021

Příloha č.1 k usnesení Zastupitelstva města Úvaly

přijato, pro: 13, proti: 0, zdržel se: 0, mimo místnost: 0

Bod 17. Zařazení projektu Rekonstrukce budovy A základní školy do Zásobníku projektů

Předkladatel: Petr Borecký, starosta

Ministerstvo pro místní rozvoj vypsalo dotační titul na rekonstrukci veřejných budov. Rada města na svém jednání dne 30. 11. 2021 rozhodla o tom, že v rámci této výzvy bude podána žádost na rekonstrukci budovy A základní školy. Předmětem projektu je výměna oken, oprava a nátěr fasády, repase interiérových dveří, výměna elektrorozvodů a datových sítí, oprava podlah, výmalba, v rámci prostoru budovy zřízení poradenského centra a karanténní místnosti. Předpokládané náklady akce jsou 39,9 mil. Kč. Projekt nevyžaduje stavební povolení. Podmínkou pro podání žádosti je zapsání akce ve Strategickém dokumentu města. Z tohoto důvodu navrhuje zapsání projektu Rekonstrukce budovy A základní školy do Zásobníku projektů.

Usnesení č. Z-93/2021

Zastupitelstvo města Úvaly

I. souhlasí se

zařazením projektu Rekonstrukce budovy A základní školy do Zásobníku projektů pro roky 2020-2024

II. ukládá

1. starostovi

1. zajistit realizaci tohoto usnesení prostřednictvím projektové manažerky

Termín: 3.2.2022

přijato, pro: 13, proti: 0, zdržel se: 0, mimo místnost: 0

Bod 18. Zařazení propojovací cesty mezi II/101 a ulicí Guth - Jarkovského do zásobníku projektů pro rok 2020-2024

Předkladatel: Petr Borecký, starosta

P. Černý navrhl níže uvedené usnesení.

Usnesení č. Z-94/2021

Zastupitelstvo města Úvaly

I. souhlasí se

zařazením propojovací cesty mezi II/101 a ulicí Guth - Jarkovského do zásobníku projektů pro roky 2020-2024

II. ukládá

1. starostovi

1. zajistit realizaci tohoto usnesení prostřednictvím vedoucího OID

Termín: 31.5.2022

přijato, pro: 13, proti: 0, zdržel se: 0, mimo místnost: 0

19. Dotazy, připomínky a podněty členů zastupitelstva

Pí Poláková vyjádřila poděkování všem zaměstnancům úřadu za práci a také za organizaci očkování v Úvalech.

Pí Havránková - informovala zastupitele o zakoupení grafik od p. Oldřicha Hamery, úvalského rodáka, grafika, malíře, ilustrátora....., který zemřel 15.11.2021 pro archiv města.

20. Dotazy, iniciativní návrhy občanů

Starosta ukončil jednání ve 21:35 hodin.

Mgr. Petr Borecký
starosta

p. Miloslav Kolařík
zastupitelstvo

Ing. Jan Černý
zastupitelstvo

Pozn.: Zveřejněna je upravená verze dokumentu z důvodu dodržení přiměřenosti rozsahu zveřejňovaných osobních údajů podle zákona č.101/2000 Sb. o ochraně osobních údajů v platném znění. Usnesení v plném znění, spolu se zápisem ze schůze Rady města Úvaly je pro občany k dispozici k nahlédnutí na městském úřadě.

PLÁNOVACÍ SMLOUVA pro ul. Arnoštova č.p.374

Název: **Parquetárna byty s.r.o.**
 Sídlo: Arnoštova 374, 250 82 Úvaly
 Zastoupen: Zdeněk Lanc, Karel Kašička
 IČO: 05029741
 Bankovní spojení:
 Číslo účtu:
 Telefon:
 GSM: +420 603 572 148
 E-mail:
 Datová schránka: wsvv9n4

(dále jen „**Žadatel**“)

a

Název: **Město Úvaly**
 Sídlo: Arnošta z Pardubic 95, 250 82 Úvaly
 Zastoupeno: Mgr. Petr Borecký; starosta města
 IČO: 00240931
 Telefon: 281 091 111
 E-mail: podatelna@mestouvaly.cz
Bankovní účet Města: 107 – 97200227/0100 vedený u Komerční Banky, a.s.
 Webové stránky: www.mestouvaly.cz
 Datová schránka: pa3bvse

(dále jen „**Město**“)

(společně též jako „**smluvní strany**“)

Kontakty na osoby uvedené ve smlouvě za Město:

Městský architekt: Ing. arch. David Kraus, tel.: 777 117 575 email: kraus@archi.cz

Architekt městské zeleně: Ing. arch. Lukáš Štefl, tel.: 737 807 440 email: lukas.stefl@seznam.cz

Městský hydrotechnik a vodohospodář spol. HG Partners s.r.o. email: vrzak@hgpartner.cz

Odbor životního prostředí a územního rozvoje Městského úřadu Úvaly (OŽPÚR): Ing. Renata Stojecová, PhD., vedoucí odboru, tel. 281 091 527, gsm: 724 249 989, email: renata.stojecova@mestouvaly.cz

Odbor investic a dopravy Městského úřadu Úvaly (OID): Ing. arch. Miroslav Hofman, vedoucí odboru, tel.: 281 091 534, gsm: 739 610 325, email: miroslav.hofman@mestouvaly.cz

Technické služby města Úvaly, příspěvková organizace (TSÚ): Jaroslav Špaček, ředitel, tel.: 281 091 522 gsm: 603 802 925 email: Jaroslav.spacek@mestouvaly.cz

Kontaktní osoby lze změnit jednostranným písemným prohlášením Města. Prohlášení se poté stává součástí této smlouvy.

Aktuální seznam kontaktů je též zveřejněn na webových stránkách města Úvaly www.mestouvaly.cz a webových stránkách Technických služeb města Úvaly www.tsuvaly.cz.

s ohledem na skutečnost, že stavební záměr Žadatele klade takové požadavky na veřejnou dopravní a technickou infrastrukturu, že jej nelze realizovat bez vybudování příslušných nových staveb a zařízení nebo úpravy stávajících staveb a zařízení, uzavírají dle ustanovení § 88 zákona 183/2006 Sb., stavební zákon ve znění pozdějších předpisů, (dále jen „stavební zákon“) a další nutné požadavky města s ohledem na jeho udržitelný

rozvoj a potřeby občanů města Úvaly, další sjednané podmínky v souladu s ust. § 1746 odst. 2 zákona 89/2012 Sb., občanský zákoník, ve znění pozdějších předpisů (dále jen „občanský zákoník“), **tuto smlouvu:**

PREAMBULE

V souladu s ust. § 2 odst. 2 zák. 128/2000 Sb. o obcích, ve znění pozdějších předpisů Město pečuje o všestranný rozvoj svého území a o potřeby svých občanů; při plnění svých úkolů chrání též veřejný zájem.

Cílem Města je zajistit udržitelný rozvoj, mezi jehož hlavní cíle patří zachování zdravého a příznivého životního prostředí dalším generacím. K zajištění těchto cílů byl zpracován a zastupitelstvem Města Úvaly schválen strategický a akční plán města Úvaly, územní plán Města Úvaly a dále projednány a přijaty další strategické a koncepční dokumenty města Úvaly. Jedním z úkolů strategického plánu je posílení technické, dopravní a další veřejné infrastruktury města Úvaly, a to tak, aby odpovídala počtu obyvatel, kteří mají ve městě žít s ohledem na schválený územní plán.

Žadatel je s těmito cíli města zcela ztotožněn a na důkaz jednotnosti postupu Žadatele s Městem ve věcech udržitelného rozvoje města s cílem nabídky nejvyšší možné kvality bydlení ve městě Úvaly se zavazuje k naplnění všech podmínek sjednaných v této smlouvě, jakož i podmínek, které vyplývají ze strategických, technických nebo právních dokumentů města Úvaly, na které tato smlouva odkazuje.

I. ÚVODNÍ USTANOVENÍ

1. Předmětem této smlouvy (dále jen „**Smlouva**“) je stanovení vzájemných principů spolupráce smluvních stran v souvislosti s:
 - a) přípravou realizace Stavebního záměru Žadatele a jeho podporou ze strany Města v rámci řízení o vydání Územního rozhodnutí a navazujících stavebních a souvisejících řízení,
 - b) vybudováním Technické infrastruktury pro Stavební záměr Žadatele a předáním Veřejné infrastruktury Městu, resp. jím stanoveným správcům a provozovatelům Veřejné infrastruktury, a to za podmínek touto smlouvou stanovených.
2. Žadatel připravuje v rámci své developerské (stavební) činnosti na dále uvedených pozemcích v katastrálním území Úvaly u Prahy, podle Architektonické studie uvedené v **Příloze č. 1 Smlouvy, rekonstrukci 3 bytových jednotek a přístavbu 12 bytových jednotek bytového domu č.p. 374 na pozemcích parc. č. 252 a parc.č. 265, k.ú. Úvaly u Prahy**, v obci (městě) Úvaly zapsaného na LV 1317 ve veřejném rejstříku Katastru nemovitostí vedeném Katastrálním úřadem pro Středočeský kraj, Katastrálním pracovištěm Praha – východ, a následující Veřejné infrastruktury a Technické infrastruktury pro bytový dům podle Smlouvy (dále jen „**Stavební záměr Žadatele**“).

Půdorys bytového domu je uveden v **Příloze č. 4 Smlouvy**.
3. Žadatel připravuje Stavební záměr Žadatele na Dotčených pozemcích uvedených v čl. III.
4. Smluvní strany souhlasně prohlašují, že Stavební záměr Žadatele území města Úvaly zvyšuje náklady Města na vybudování nebo rozšíření stávajících staveb Veřejné infrastruktury nebo Veřejného prostranství uvedených v čl. II., zejména vodovodů a kanalizací veřejné služby, jakož i dalších inženýrských sítí, staveb pozemních komunikací a staveb dopravní obslužnosti a dalších staveb nebo zařízení pro veřejné využití, a veřejné zeleně.
5. Smluvní strany výslovně sjednávají, že tato smlouva je považována rovněž za smlouvu podle ustanovení § 8 odst. 3 zák. č. 274/2001 Sb., kdy Město jako vlastník provozně souvisejícího vodovodu a kanalizace souhlasí s napojením vodovodu, dešťové a splaškové kanalizace budovanými Žadatelem v rámci Veřejné infrastruktury na stávající rozvod vodovodu a kanalizace. Vzhledem ke skutečnosti, že Město nové rozvody nabyde do svého vlastnictví podle postupu dále uvedeného a že specifikace nových rozvodů je součástí projektové dokumentace, kterou bude mít Město k dispozici, prohlašují obě strany, že zajištění kvalitního a plynulého provozování vodovodu a kanalizace je ve smyslu uvedeného zákona jejich prioritou.
6. Smluvní strany výslovně sjednávají, že tato smlouva je považována ve věcech dohod k předání jednotlivých Staveb veřejné infrastruktury, pozemků a dalších nemovitostí Městu rovněž za smlouvu o smlouvě budoucí ve smyslu § 1785 a násl. občanského zákoníku.
7. Žadatel prohlašuje, že zpracoval v rámci Stavebního záměru Žadatele všechny požadavky orgánů veřejné moci i soukromých osob, kterých se Stavební záměr Žadatele jakkoli dotýká a prohlašuje, že Stavební

záměr Žadatele není v rozporu s politikou územního rozvoje a navazujících dokumentů pro rozhodování v území, jakož i zásadami územního rozvoje Středočeského kraje ani nezasahuje do územního rozvoje hl. m. Prahy a okolních obcí, jako bezprostředně sousedících území, včetně souvisejících dokumentů.

8. Žadatel prohlašuje, že jsou mu známa v lokalitě Stavebního záměru Žadatele všechna omezení vlivem služebností, věcných břemen, zapsaných i nezapsaných ve veřejném rejstříku Katastru nemovitostí vztahujících se k pozemkům a nemovitostem v Lokalitě záměru a Stavební záměr Žadatele tato omezení akceptuje. Žadatel se vzdává všech nároků na náhradu škody vůči Městu, které by vznikly v souvislosti jakéhokoli legislativního, právního, technického nebo jakéhokoli jiného omezení, které by mělo dopad na provedení Stavebního záměru Žadatele, pokud takové omezení vzniklo před uzavřením této Smlouvy, a to včetně rozhodnutí orgánů veřejné správy nebo rozsudků soudů, i pokud byly vydány, nabyly právní moci, případně byly zrušeny ve správním řízení nebo soudním řízení i po uzavření této Smlouvy. Žadatel a Město pro takový případ sjednávají, že upraví v dodatku této Smlouvy tuto Smlouvu tak, aby byl v souladu skutečný Faktický i právní stav včetně provedení případného vypořádání finančních nároků vzniklých v souvislosti s ujednáním o dalším finančním plnění Žadatele (čl. VIII.) a Kauce (čl. XII.), tedy jejich případné ponížení či navýšení podle sjednaných zásad a principů jejich výpočtu.

II. ZÁVAZEK ŽADATELE

1. Žadatel se zavazuje, že v souvislosti s výstavbou Stavebního záměru Žadatele vybuduje tuto technickou a dopravní infrastrukturu:

- systém likvidace dešťových vod na jednotlivých stavebních pozemcích vsakováním,
- veřejné osvětlení vzniklé pozemní komunikace,
- pozemní komunikace včetně silniční zeleně, terénních úprav a dopravního značení,
- veřejná prostranství včetně zeleně,
- veřejná zeleň,
- ukazatele značení města,

dle podmínek stanovených touto smlouvou, technickými, hygienickými a dalšími normami a právními předpisy (dále jen „**Veřejná infrastruktura**“ nebo „**Stavby veřejné infrastruktury**“), jakož i další součásti veřejného prostoru včetně jakýchkoli dalších terénních a jiných úprav pozemků předávaných Městu, které nejsou stavebními úpravami ani nejsou výslovně uvedeny pod písmeny a) až f), a to v rozsahu sjednaném Smlouvou včetně grafických částí uvedených v jednotlivých přílohách Smlouvy (dále jen „**Veřejné prostranství**“).

Veřejná infrastruktura a Veřejné prostranství, s výjimkou Staveb veřejné infrastruktury uvedené v písm.

a) a s výjimkou staveb Optické infrastruktury uvedené v odstavci 3, je Žadatelem vybudována pro Město jako objednatel stavby a jejího investora (čl. VII.).

Umístění všech prvků a staveb uvedených pod písmeny bude závazně stanoveno v Architektonické studii (odst. 4).

2. Žadatel se zavazuje, že zároveň vybuduje
- přípojky kanalizačního řadu vod splaškové kanalizace,
 - přípojky vodovodu,
 - přípojky elektrického vedení, a
 - umožní vybudovat třetí straně uvedené v odst. 3 jako součást stavby optické telekomunikační sítě přípojku, k jednotlivým domům a jejich napojení na vnitřní rozvody domu, a
 - parkovací místa ve formě 30 odstavných stání (pro dvě osobní motorová vozidla na každou bytovou jednotku) na pozemku Žadatele; parkovací stání budou vázány pro dva osobní automobily na každou bytovou jednotku. Parkovací stání bude dle ČSN EN 61851-23 vybaveno elektrickou přípojkou pro další napojení nabíjecí stanicí pro elektrická vozidla (EV) (DC nabíječky).

dle podmínek stanovených touto smlouvou, technickými, hygienickými a dalšími normami a právními předpisy (dále jen „**Technická infrastruktura**“ nebo „**Stavby technické infrastruktury**“).

3. Žadatel se zavazuje, že zároveň umožní třetí straně určené nebo odsouhlasené Městem, v rámci smlouvy s Městem, vybudovat stavbu optické telekomunikační sítě pro tuto lokalitu, přičemž náklady s budováním této sítě spojené nese tato třetí strana; Žadatel nebude od této třetí strany požadovat žádné finanční či nefinanční plnění (dále jen „**Optická infrastruktura**“).

4. Nedílnou a neoddělitelnou součástí Smlouvy je architektonická studie uvedená jako **Příloha č. 1** Smlouvy (dále jen „**Architektonická studie**“).
5. Žadatel konstatuje, že si je vědom, že estetická stránka Stavebního záměru Žadatele je nedílnou součástí záměru. Veškerá volba materiálů, zpracování budov, architektura a řešení veřejných prostor, včetně zeleně, musí toto zohledňovat.
6. Žadatel prohlašuje, že požádá o vydání stavebního (stavebních) povolení ke stavbám Veřejné infrastruktury a Technické infrastruktury podle Smlouvy nejpozději do 12 měsíců od podpisu smlouvy.
7. Žadatel prohlašuje, že jednotlivé stavby Veřejné infrastruktury a Veřejného prostranství předá Městu v termínech stanovených dále touto smlouvou, nejdéle však do 3 let od nabytí účinnosti Smlouvy; Veřejnou infrastrukturu podle čl. II. odst. 1 písm. e) a f) předá ve stejné lhůtě provozovateli příslušné distribuční soustavy energie anebo v případě, že jí provozovatel příslušné distribuční soustavy energie, tak Městu.
8. Žadatel prohlašuje, že Stavby technické infrastruktury budou součástí hlavní stavby nebo pozemku hlavní stavby a předány vlastníkům hlavních staveb společně s hlavní stavbou.

III. VYZNAČENÍ POZEMKŮ

1. Žadatel připravuje svůj Stavební záměr Žadatele na Veřejnou infrastrukturu, jehož závazná podoba je uvedena v Architektonické studii na těchto pozemcích v katastrálním území Úvaly u Prahy na pozemcích:

	Označení pozemku	výměra pozemku m ²	Vlastník pozemku dle KN (ke dni podpisu smlouvy)
1.	Parc.č. 252	9589	eTruhlárna, s.r.o., Přátelství 986/19, 10400 Praha – Uhřetěves, IČO: 27443566
2.	Parc.č. 265	325	eTruhlárna, s.r.o., Přátelství 986/19, 10400 Praha – Uhřetěves, IČO: 27443566
	<u>Celkem</u>	9914	

2. Všechny pozemky uvedené v tabulce jsou znázorněny v Architektonické studii, která bude podkladem pro zpracování Geometrického plánu po jehož zanesení do katastru nemovitostí a oddělení od pozemku parc. č. 252 zapsaném na LV 1317 v k.ú. Úvaly u Prahy budou vedeny Katastrálním úřadem pro Středočeský kraj, Katastrálním pracovištěm Praha – východ

(dále jen „**Dotčené pozemky**“).

3. Smluvní strany shodně prohlašují, že v případě rozdělení, oddělení nebo scelování pozemků se Dotčenými pozemky rozumí taktéž pozemky rozdělené, oddělené nebo scelené v celé ploše Stavebního záměru Žadatele. Žadatel se v této souvislosti zavazuje, že do 10 dnů od rozdělení, oddělení nebo scelení pozemků podle věty první informuje Město o nových parcelních číslech pozemků a takový dokument se stává přílohou této smlouvy.

IV. VEŘEJNÁ INFRASTRUKTURA

1. Žadatel vybuduje Stavby veřejné infrastruktury na své náklady ve lhůtách touto smlouvou sjednaných a nepožaduje na Městu žádný finanční podíl.
2. Žadatel vybuduje veškerou Veřejnou infrastrukturu v souladu se schválenou projektovou dokumentací **nejpozději do 36 (třicet šest) měsíců ode dne nabytí právní moci stavebního povolení, nejpozději však do 10 let od nabytí účinnosti této smlouvy.**

V případě, že na výstavbu Veřejné infrastruktury bylo vydáno více samostatných stavebních povolení pro jednotlivé Stavby veřejné infrastruktury, bude sjednaná lhůta počítána pro provedení jednotlivé Stavby veřejné infrastruktury samostatně.

Provedením se rozumí faktické stavební dokončení bez vad a nedodělků a podání žádosti o kolaudační rozhodnutí (kolaudační souhlas) anebo žádosti o vydání povolení k jejich předběžnému užívání, bez ohledu na to, kdy takové rozhodnutí bude následně vydáno.

3. Projekty Veřejné infrastruktury budou Žadatelem vyprojektovány v součinnosti (připomínkami a konzultacemi) s městským architektem města Úvaly, a prvky obsahující zeleň, též s architektem městské zeleně, jejichž připomínky a doporučení jsou pro Žadatele závazné.

Projekty Žadatele k veřejné infrastruktuře před jejich předložením Radě města, odsouhlasí odbor investic a dopravy Městského úřadu Úvaly (dále jen „**OID**“) a odbor životního prostředí a územního plánování Městského úřadu Úvaly (dále jen „**OŽPÚR**“).

4. Žadatel předloží projektovou dokumentaci před podáním jakékoli žádosti k územnímu nebo stavebnímu řízení k vybudování Veřejné infrastruktury Městu ke schválení. Za Město projedná a odsouhlasí projektovou dokumentaci Rada města Úvaly.

V případě odsouhlasení projektové dokumentace Radou města Úvaly smluvní strany sjednávají, že Město výslovně souhlasí se stavbou Veřejné infrastruktury a Stavebního záměru Žadatele na výše uvedených Dotčených pozemcích. Takový souhlas je Městem výslovně udělen pro všechna v úvahu připadající územní a stavební řízení, týkající se Veřejné infrastruktury a Stavebního záměru Žadatele.

5. Žadatel se zavazuje provést nezbytná opatření na Dotčených pozemcích v případě, že nedojde k realizaci navrhovaného záměru v dohodnutém rozsahu a čase s cílem zabránit ohrožení veřejných zájmů, a to zejména terénní úpravy, které zabezpečí odtok srážkových vod z pozemku tak, aby nepoškozoval stávající místní komunikaci.
6. Podání Žadatelem k územnímu nebo stavebnímu řízení bez souhlasu Města je hrubým porušením Smlouvy.

V. PODMÍNKY VÝSTAVBY JEDNOTLIVÝCH STAVEB, A PRVKŮ VEŘEJNÉ INFRASTRUKTURY

1. Žadatel se zavazuje splnit tyto podmínky:

A. **Pozemní komunikace** jako budoucí místní komunikace bude vybudována jako prodloužení ulice Arnoštova ve směru k novému pozemku, který vznikne rozdělením pozemku parc. č. 252 k.ú. Úvaly u Prahy s umístěním v místech uvedených v Architektonické studii jako „KOMUNIKACE, KTERÁ BUDE PO KOLAUDACI PŘEDÁNA MĚSTU ÚVALY“

Na pozemní komunikaci bude navazovat vjezd do areálu společnosti s vybudovanou účelovou pozemní komunikací sloužící pro potřeby společnosti v místech uvedených v Architektonické studii jako „ODSUVNÁ EL. VRATA“.

Na pozemní komunikaci bude navazovat vybudovaná veřejně přístupná účelová pozemní komunikace sloužící pro potřeby bytového domu.

Pozemní komunikace, která bude navazovat jako prodloužení ulice Arnoštova bude vybudována v šíři navazující na šíři ulice Arnoštova.

Účelová pozemní komunikace sloužící pro potřeby bytového domu o nejmenší šíři 8 metrů, společně s veřejnou zelení bude oddělena od pozemku parc. č. 252 k.ú. Úvaly u Prahy dle stavby šíře ulice (uličního prostoru včetně veřejné zeleně) podle Architektonické studie. Účelová pozemní komunikace bude zapsána v Katastru nemovitostí jako služebnost cesty, stezky a průhonu k domu č.p. 374 a pozemku na kterém tento dům je postaven.

Stavba pozemní komunikace s veřejnou zelení a odděleným pozemkem bude předána Městu dle čl. VII. této Smlouvy.

Pozemky pod pozemními komunikacemi budou dále odděleny od pozemku parc. č. 252 k.ú. Úvaly u Prahy dle Geometrického plánu, který bude Žadatelem vyhotoven podle Architektonické studie. Geometrický plán bude nejpozději před kolaudací první stavby dle této Smlouvy předán městu k odsouhlasení.

Šíře ulice bude vyprojektována a vybudována v celkové šířce uličního prostoru (od hranic rozhrad, plotů apod.) a její koncepce s jednotlivými prvky uličního prostoru v souladu s Architektonickou studií. Šíře ulice nebude nižší než 8 metrů.

Šíře vozovky místní komunikace pro motorová vozidla bude vyprojektována a vybudována jako pozemní komunikace obousměrné, tj. určených pro jízdu motorových vozidel v jednom jízdním pruhu pro každý směr jízdy; šíře vozovky bude v nejužším místě nejméně 6 metrů.

Vertikální skladba konstrukce místní pozemní komunikace se bude řídit podle vzorového řezu uvedeného v **Příloze č. 2** Smlouvy. V konkrétních případech o tom, zda stavební plány a stavba pozemní komunikace odpovídá řezu pro vertikální skladbu konstrukcí nově budovaných komunikací podle Smlouvy, bude rozhodnuto stavebním úřadem v rámci stavebního řízení.

Ulice bude osázena veřejnou zelení a vzrostlými stromy mezi chodníky a pozemní komunikací, a to v souladu s Architektonickou studií.

Povrchová skladba místní pozemní komunikace se bude řídit podle designu a typologii konkrétních prvků skladby povrchů pozemních komunikací a chodníků užitého v městě Úvaly, zejména v navazující lokalitě jako architektonicky a technicky jednotný a ucelený systém architektury veřejného prostoru.

Žadatel se zavazuje, že povrchovou skladbu pozemních komunikací a chodníků projedná s architektem města a městským úřadem Úvaly, odbor OID, a radou města Úvaly, kteří vydají závazná stanoviska pro návrh Žadatele v rámci projektu veřejné infrastruktury.

Ozelenění pozemků Veřejné infrastruktury a Veřejného prostranství se Žadatel zavazuje, že projekt/y pásů zeleně, projekt/y ozelenění pozemků Veřejné infrastruktury a projekt/y ozelenění pozemků Veřejného prostranství projedná s architektem města, architektem městské zeleně, arboristou města, městským úřadem Úvaly - odbor OID a odbor OŽPÚR, a radou města Úvaly, kteří vydají závazná stanoviska pro návrh Žadatele v rámci projektu.

Veřejné osvětlení ve formě pouličního osvětlení bude osazeno svítidly s LED diodami. Design pouličních lamp bude odpovídat designu pouličního osvětlení užitého v městě Úvaly, zejména v navazující lokalitě jako architektonicky a technicky jednotný a ucelený systém veřejného osvětlení.

Žadatel se zavazuje, že projekt pouličního osvětlení, druh a typ pouličních lamp, jakož i jejich přesné umístění projedná s architektem města a městským úřadem Úvaly, odbor OID, a radou města Úvaly, kteří vydají závazná stanoviska pro návrh Žadatele v rámci projektu Veřejné infrastruktury.

B. Výška oplocení, které sousedí s veřejným prostranstvím v rámci Stavebního záměru Žadatele oplocení, které sousedí se stávajícím nebo budoucím veřejným prostranstvím města Úvaly (srov. § 34 zákona 128/2000 Sb. o obcích, ve znění pozdějších předpisů), tak se zavazuje splnit podmínky stanovené Městem, a to na výšku oplocení odpovídající oplocením sousedních (okolních) plotů, nejvýše však 160 cm. Průhlednost oplocení (vyjma plotových sloupků), které sousedí s budoucím veřejným prostranstvím města Úvaly, a to na nejnižší možnou průhlednost 50% průchodu světla. Plná podezdívka plotu do výšky nejvýše 70 cm.

Žadatel se zavazuje, že projekt oplocení, druh a typ plotů (rozhrad) jakož i jejich přesné umístění projedná s architektem města a městským úřadem Úvaly, odbor OID, a radou města Úvaly, kteří vydají závazná stanoviska pro návrh Žadatele v rámci projektu jednotlivých Staveb veřejné infrastruktury.

C. Parkovací místa budou vybudována v počtu nejméně dvou parkovacích míst ve formě odstavných stání pro osobní motorová vozidla pro každou bytovou jednotku na pozemku Žadatele mimo veřejné prostranství, zejména mimo uliční prostor, a to formou garáží nebo přístřešků k parkování či parkovacích míst na pozemku, kde je umístěna stavba.

Parkovací stání bude dle ČSN EN 61851-23 vybaveno elektrickou přípojkou pro další napojení nabíjecí stanic pro elektrická vozidla (EV) (DC nabíječky) s vodivým propojením vozidla s AC nebo DC vstupem o napětí až do 1 000 V AC a až do 1 500 V DC podle normy IEC 60038 a digitální komunikací mezi DC nabíjecí stanicí a elektrickým vozidlem pro řízení DC dle IEC 61851-24.

Žadatel se zavazuje, že dopravní značení a technická opatření parkovacích míst projedná s architektem města a městským úřadem Úvaly, odbor OID, a radou města Úvaly, kteří vydají závazná stanoviska pro návrh Žadatele v rámci projektu Veřejné infrastruktury.

D. **Kontejnerová stání na odpad** - Žadatel v lokalitě vybuduje prostor pro stání na odpadní nádoby (kontejnerové stání) na komunální a tříděný odpad a vybaví toto kontejnerové stání dvěma kontejnery na komunální a třemi kontejnery na tříděný odpad.

V rámci kontejnerového stání musí být prostor pro umístění nejméně 5 ks kontejnerů o obsahu odpadu min 1100 litrů v provedení dle **Přílohy č. 3** Smlouvy.

Kontejnerová stání musí být dobře dostupná pro nákladní vozidla svážející odpad.

Žadatel se zavazuje, že projekt kontejnerových stání projedná s architektem města a městským úřadem Úvaly, odbor OID, odbor OŽPÚR, Radou města Úvaly a TSÚ, kteří vydají závazná stanoviska.

Typ kontejnerů Žadatel projedná s Technickými službami města Úvaly (dále jen „**TSÚ**“) s ohledem jejich odvoz, manipulaci, opravy apod.

E. **Další městský mobiliář, místní značení a ukazatele orientačního systému** – Žadatel se zavazuje vybudovat jednotné prvky městského mobiliáře, místního značení a orientačního systému (dále jen „**Prvky městského mobiliáře**“).

Prvky městského mobiliáře budou zavedeny a umístěny podle požadavků města Úvaly s ohledem na navazující existující systém prvků městského mobiliáře v městě Úvaly a případných specifických požadavků v navazujících lokalitách jako architektonicky a technicky jednotný a ucelený systém dalších prvků městského mobiliáře.

Design dalších prvků městského mobiliáře, zejména místního značení a ukazatelů orientačního systému bude odpovídat designu pouličního užitého v městě Úvaly, zejména v navazující lokalitě jako architektonicky a technicky jednotný a ucelený systém městského mobiliáře.

Smluvní strany sjednávají, že design a typologii konkrétních prvků městského mobiliáře projedná Žadatel s architektem města a městským úřadem Úvaly, odbor OID, a TSÚ, kteří vydají závazná stanoviska pro návrh Žadatele.

F. **Nakládání s dešťovými vodami** – Žadatel provede výstavbu tak, aby veškerá srážková voda zasakovala v místě a nebyla odváděna do dešťové kanalizace nebo vodoteče.

Žadatel se zavazuje, že projekt zasakování srážkových vod projedná s architektem města a městským úřadem Úvaly, odbor OID, odbor OŽPÚR, Radou města Úvaly a TSÚ, kteří vydají závazná stanoviska pro návrh Žadatele v rámci projektu jednotlivých Staveb veřejné infrastruktury.

G. **Přípojky inženýrských** k budově objektu bytového domu sítí budou napojeny přímo z přípojovacích bodů jednotlivých inženýrských sítí v ul. Arnoštova.

Celé vedení přípojek bude zapsáno v Katastru nemovitostí jako služebnost přípojky inženýrské sítě *in rem* – ve prospěch vlastníka nového pozemku parc. č. 252/4 nejpozději ke dni kolaudace stavby budovy bytového domu nebo její části.

H. **Světelné znečištění** nesmí být jakýmkoli způsobem vyzařován z objektu Parketárny Úvaly mimo tento objekt. Žadatel si je vědom, že tato zeleň plní funkci ochrany proti hluku, jakož i ochrany proti světelnému znečištění a dalších vlivů areálu Parketárny Úvaly na okolí, proto se zavazuje, že bude provádět řádnou údržbu a obnovu zeleně po celou dobu existence výroby.

- Žadatel se zavazuje dodržovat **Zásady a technické podmínky pro zásahy do povrchů komunikací a provádění výkopů a zásypů rýh**, schválených radou města Úvaly, v platném znění ke dni zahájení prací; technické zásady jsou dostupné na webu www.mestouvaly.cz nebo jsou dostupné k nahlédnutí na městském úřadu Úvaly.
- Nedodržení kterékoli podmínky jednotlivých Staveb veřejné infrastruktury je hrubým porušením Smlouvy.

VI. DALŠÍ UJEDNÁNÍ K PRVKŮM VEŘEJNÉ INFRASTRUKTURY

1. Žadatel se zavazuje, že po celou dobu výstavby **zajistí organizaci stavební (staveništní) dopravy** a v případech výjezdů vozidel na veřejně přístupné pozemní komunikace zajistí řádné čištění vozidel a stavebních strojů, aby nedocházelo ke znečišťování pozemních komunikací a okolí; případné znečištění komunikací musí být Žadatelem okamžitě a průběžně odstraňováno.

Při dopravě suti nebo prašných a podobně znečišťujících materiálů se Žadatel zavazuje, že po celou dobu zajistí, aby nevznikala prašnost (kropení, zakrytí plachtou atd.) a neznečišťovala tak okolí.

Žadatel se zavazuje pro účely staveništní dopravy užívat výhradně veřejné komunikace ke kterým dostane od Města (OID MÚ Úvaly) předchozí souhlas na základě podané žádosti o organizaci staveništní dopravy společně s jejím návrhem a plánem čištění pozemních komunikací s předchozím vyjádřením MÚ Úvaly odbor OŽPUR a Technických služeb města Úvaly.

2. Žadatel se zavazuje, že současně s předáním jednotlivých Staveb veřejné infrastruktury nebo předáním dalšího nefinančního plnění předá Žadatel Městu související projektovou a technickou dokumentaci
 - a) **vodovodní přípojka** 1x originál projektové dokumentace skutečného provedení; projektová dokumentace v elektronické podobě ve formátu .dwf nebo jiném neuzamčeném formátu na CD/DVD/FLASH disku s možností dalších úprav projektu; originál kolaudačního rozhodnutí nebo kolaudačního souhlasu s nabytím právní moci; 2x geodetické zaměření skutečného provedení v systému S-JTSK a výškovém systému B.p.v. v analogové i digitální formě v otevřeném formátu *.dwg,*.dxf nebo *dgn, k záznamu do technické mapy města a neuzamčeném formátu *.pdf k archivaci; protokoly o provedených zkouškách,
 - b) **kanalizační přípojka** 1x originál projektové dokumentace skutečného provedení; projektová dokumentace v elektronické podobě ve formátu .dwf nebo jiném neuzamčeném formátu na CD/DVD/FLASH disku s možností dalších úprav projektu; originál kolaudačního rozhodnutí nebo kolaudačního souhlasu s vyznačením doložky o nabytí právní moci; 2x geodetické zaměření skutečného provedení v systému S-JTSK a výškovém systému B.p.v v analogové i digitální formě v otevřeném formátu *.dwg,*.dxf nebo *dgn, k záznamu do technické mapy města, a neuzamčeném formátu *.pdf k archivaci; protokoly o provedených zkouškách,
 - c) **veřejné osvětlení** 1x originál projektové dokumentace skutečného provedení; projektová dokumentace v elektronické podobě ve formátu .dwf nebo jiném neuzamčeném formátu na CD/DVD/FLASH disku s možností dalších úprav projektu; originál kolaudačního rozhodnutí nebo kolaudačního souhlasu s vyznačením doložky o nabytí právní moci; 2x geodetické zaměření skutečného provedení v systému S-JTSK a výškovém systému B.p.v v analogové i digitální formě v otevřeném formátu *.dwg,*.dxf nebo *dgn, k záznamu do technické mapy města, a neuzamčeném formátu *.pdf k archivaci; příslušné revize elektrického zařízení,
 - d) **pozemní komunikace** 1x originál projektové dokumentace skutečného provedení; projektová dokumentace v elektronické podobě ve formátu .dwf nebo jiném neuzamčeném formátu na CD/DVD/FLASH disku s možností dalších úprav projektu; originál kolaudačního rozhodnutí nebo kolaudačního souhlasu s vyznačením doložky o nabytí právní moci; 2x geodetické zaměření skutečného provedení v analogové i digitální formě v otevřeném formátu systému S-JTSK a výškovém systému B.p.v *.dwg,*.dxf, nebo *dgn k záznamu do technické mapy města, a neuzamčeném formátu .pdf k archivaci; příslušnými předpisy předepsané doklady o provedených zkouškách (hutnicí zkoušky atd.), a související **dopravní značení** 2x geodetické zaměření skutečného provedení v systému S-JTSK a výškovém systému B.p.v v analogové i digitální formě v otevřeném formátu *.dwg,*.dxf nebo *dgn, k záznamu do technické mapy města a pasportu pozemních komunikací města Úvaly, a neuzamčeném formátu *.pdf k archivaci; originální souhlas příslušného orgánu Policie ČR se svislým a vodorovným značením; originální rozhodnutí silničního správního orgánu s umístěním dopravního značení,
 - e) **další inženýrské sítě** (elektrické sítě, plynárenské zařízení, apod.) **nebo jiné služebnosti**: originál projektové dokumentace skutečného provedení; originál kolaudačního rozhodnutí nebo kolaudačního souhlasu s nabytím právní moci; 2x geodetické zaměření skutečného provedení v systému S-JTSK a výškovém systému B.p.v v analogové i digitální formě v otevřeném formátu

.dwg,.dxf nebo *.dgn, k záznamu do technické mapy města a neuzamčeném formátu .pdf k archivaci; originál *Smlouvy o služebnosti - věcném břemenu* uzavřené s příslušným vlastníkem stavby inženýrské sítě,

- f) **Optická infrastruktura** pro tuto lokalitu: originál projektové dokumentace skutečného provedení; originál kolaudačního rozhodnutí nebo kolaudačního souhlasu s nabytím právní moci; 2x geodetické zaměření skutečného provedení v systému S-JTSK a výškovém systému B.p.v v analogové i digitální formě v otevřeném formátu *.dwg,*.dxf nebo *.dgn, k záznamu do technické mapy města a neuzamčeném formátu *.pdf k archivaci; originál *Smlouvy o služebnosti - věcném břemenu* uzavřené s příslušným vlastníkem stavby inženýrské sítě;

Dokumentací skutečného provedení se rozumí vyznačení změn do dokumentace, k nimž došlo v průběhu zhotovování jednotlivých Staveb veřejné infrastruktury nebo Veřejného prostranství nebo uvedení dovětku „beze změn“ a opatření jednotlivých výkresů vyznačením odpovědné osoby (architekta nebo autorizovaného inženýra), která změny zakreslila, jeho podpisem a razítkem, a podpisem odpovědné osoby Žadatele a razítkem Žadatele.

Žadatel současně předá Městu dokladové části jednotlivých Staveb veřejné infrastruktury nebo Veřejného prostranství, která musí obsahovat zejména revizní zprávy a protokoly o provedených zkouškách, prohlášení o shodě, atesty a certifikáty k použitým materiálům, záruční listy, projektovou dokumentaci skutečného provedení takové stavby, jakož i další nutné originální dokumenty či doklady předkládané ke kolaudaci této stavby včetně předání kolaudace s nabytím právní moci.

3. Žadatel se zavazuje, že společně s jednotlivými Stavbami veřejné infrastruktury zajistí autorská práva k těmto Stavbám veřejné infrastruktury (dílům) architektů a dalších osob, u kterých taková autorská práva vznikla, a tato autorská práva postoupí městu buď přímo autor, nebo Žadatel.

Rozsah autorských práv, která přejdou na město k jednotlivým autorským dílům, jsou:

Autor udělí v souladu s ustanovením § 2358 a násl. občanského zákoníku Městu výhradní oprávnění k výkonu práva dílo užít v rozsahu výhradní licence na autorské dílo

Za účelem odstranění jakýchkoli pochybností se autorským dílem pro účely Smlouvy rozumí dokumentace popsaná v této smlouvě na jednotlivé Stavby veřejné infrastruktury nebo Veřejného prostranství, která jsou předávána Městu.

Pro tento účel se autor zaváže poskytnout Městu výhradní licenci na dobu trvání autorských práv včetně všech práv souvisejících.

Rozsah autorské licence bude takový, že Město je oprávněno upravit či měnit shora popsané autorské dílo nebo jeho část takovým způsobem, který nesníží hodnotu shora popsaného autorského díla. V rámci poskytnuté licence je Město zejména oprávněno užít shora popsané autorské dílo ke zpracování projektové dokumentace a provedení konkrétního díla, a to k územnímu řízení a pro vydání územního rozhodnutí, ke stavebnímu řízení a pro vydání stavebního povolení, pro vypracování dokumentace pro provedení stavby, pro zhotovení dokumentace pro výběr dodavatele stavby, pro účely provedení stavby samé, a to v celku nebo v části, a pro výkon souvisejícího autorského dozoru, popřípadě též jiné dokumentace nezbytné pro provedení stavby jakožto rozmnoženiny autorského díla, pro uvedení stavby do provozu a užívání, vypracování dokumentace skutečného provedení stavby a pro kolaudaci stavby, dle uvážení objednatele, pokud tím nebude porušen smysl a účel Smlouvy, užít autorské dílo pro potřeby marketingu, pro potřeby prezentace díla na veřejnosti, výstavách či jednotlivě u třetích osob v jakémkoliv formě zachycené na jakémkoliv nosiči, k pořízení jiných rozmnoženin a napodobenin díla nežli stavby samé, a to trvale nebo dočasně jakýmkoliv prostředky a v jakémkoliv formě s tím, že originál grafického zobrazení autorského díla je vlastnictvím Architekta, a za podmínky, že nebude takové užití v rozporu se smyslem a účelem Smlouvy a v rozporu s dobrými mravy.

Odměna za licenci je součástí odměny za dílo (honoráře) které autorovi uhradil Žadatel.

Licence přechází na Město nejpozději okamžikem převzetí jednotlivé Stavby veřejné infrastruktury nebo Veřejného prostranství Městem.

Originály plánů, náčrtů, výkresů, grafických zobrazení a textových určení (specifikací) zůstávají ve vlastnictví zhotovitele, ať jsou stavby, pro které byly připraveny, provedeny či nikoli. Městu náleží řádně

autorizované stejnopisy (kopie) dokumentace včetně reprodukovatelných kopií plánů, náčrtů, výkresů, grafických zobrazení a textových určení (specifikací) pro informaci a jako návod k vlastnímu užívání díla.

Město i autor jsou oprávněni užít dokumentaci pro potřeby marketingu, pro potřeby prezentace díla na veřejnosti, výstavách či jednotlivě u třetích osob v jakékoliv formě zachycené na jakémkoliv nosiči.

Smluvní strany v této souvislosti sjednávají, že Žadatel zajistí, že licenční smlouva bude s autorem uzavřena s využitím vzoru licenční smlouvy Města připravené právníkem města.

4. Žadatel současně s předáním jednotlivých Staveb veřejné infrastruktury a/nebo Veřejného prostranství, anebo jejich části postupuje Městu veškerá autorská, licenční a další práva související s předávanou infrastrukturou.
5. Žadatel je povinen řídit se závaznými stanovisky orgánů a osob uvedených v této Smlouvě.

VII. PODMÍNKY PŘEDÁNÍ JEDNOTLIVÝCH STAVEB A PRVKŮ VEŘEJNÉ INFRASTRUKTURY

1. V souladu s ust. § 1785 a násl. občanského zákoníku smluvní strany sjednávají, že Žadatel vždy nejpozději do 10 pracovních dnů po právní moci kolaudačního souhlasu, popř. souhlasu s předběžným užíváním pro jednotlivé stavby Veřejné infrastruktury předá jednotlivou Stavbu veřejné infrastruktury do vlastnictví Města.
2. Smluvní strany sjednávají formu předání Dotčených pozemků a Staveb veřejné infrastruktury podle předchozího odstavce, tak že
 - a) nejpozději do 30 dnů ode dne předání konkrétní Stavby veřejné infrastruktury, resp. ode dne dokončení finálních povrchů pozemních komunikací u Staveb veřejné infrastruktury, které jsou pozemními komunikacemi, zašle Žadatel Městu návrh smlouvy o převodu těch Staveb veřejné infrastruktury, jakož i veškerého příslušenství a dalších součástí, které jsou součástí předávané stavby a které v tu dobu budou ve vlastnictví Žadatele do vlastnictví Města; pro zamezení pochybnostem se konstatuje, že se bude jednat o Stavby veřejné infrastruktury, uvedené v ustanovení článku II. odst. 1 Smlouvy,
 - b) nejpozději do 30 dnů ode dne předání do provozování poslední ze Staveb veřejné infrastruktury Městu zašle Žadatel Městu návrh smlouvy o převodu Dotčeného pozemku, na němž jsou jednotlivé Stavby veřejné infrastruktury umístěny, jakož i veškerého příslušenství a dalších součástí, které jsou součástí předávaného pozemku a které v tu dobu budou ve vlastnictví Žadatele do vlastnictví Města; pro zamezení pochybnostem se konstatuje, že se bude jednat o Dotčený pozemek, označený v Architektonické studii (Příloha č. 1) jako „KOMUNIKACE, KTERÁ BUDE PO KOLAUDACI PŘEDÁNA MĚSTU ÚVALY“.
3. Smluvní strany sjednávají, že budou postupovat ve vzájemné součinnosti při předávání Dotčených pozemků a Staveb veřejné infrastruktury, včetně koordinovaného postupu při zápisu do veřejného rejstříku, zejména Katastru nemovitostí, v případech, kdy je takový zápis vyžadován.
4. Smluvní strany sjednávají, že smlouva o převodu pozemků bude formou kupní smlouvy na nemovitost za cenu 1,- Kč, s využitím aktuálního vzoru smlouvy ke dni předání zpracované Městem. Na vyžádání Žadatele Město zašle aktuální vzor kupní smlouvy. Cenou uvedenou v první větě se rozumí úhrada finanční spoluúčasti Města na vybudování Veřejní infrastruktury jako objednatele stavby a jejího investora.
5. Na předávaných Dotčených pozemcích a předávaných Staveb veřejné infrastruktury Městu nesmí váznout žádné věcné právo k cizí věci, zejména zástavní právo, zadržovací právo, předkupní právo, právo stavby, nájemní smlouva apod.

Služebnost – věcné břemeno, může být sjednáno výhradně k provozovatelům inženýrských sítí podle zák. č. 458/2000 Sb., energetický zákon, ve znění pozdějších předpisů, a zák. 127/2005 Sb., o elektronických komunikacích, ve znění pozdějších předpisů anebo v této Smlouvě výslovně vymezených předjímaných případech, za podmínek uvedených v odstavci 9.
6. Pro případ, že některá ze Staveb veřejné infrastruktury nebo její část bude umístěna na pozemku třetího subjektu, zajistí Žadatel ve prospěch Města a za jeho součinnosti zřízení služebnosti (věcného břemene)

umístění a provozování těchto staveb na pozemcích ve vlastnictví třetích subjektů, a to před odesláním výzvy k uzavření smlouvy o převodu podle odstavce 1.

7. Pro případ, že některá ze staveb inženýrských sítí a jejich součástí dle Stavebního záměru Žadatele ve smyslu Smlouvy (zejm. rozvody inženýrských sítí a jejich přípojky nebo telekomunikační vedení či přípojky vodovodu a kanalizace) byly umístěny z části na pozemku ve vlastnictví Města, zavazuje se Město k součinnosti nezbytné pro zřízení věcného břemene umístění a provozování těchto staveb na pozemku ve vlastnictví Města.
8. Smluvní strany sjednávají pro inženýrské sítě provozovatelů inženýrských sítí podle zák. č. 458/2000 Sb., energetický zákon, ve znění pozdějších předpisů, a zák. 127/2005 Sb., o elektronických komunikacích, ve znění pozdějších předpisů, kdy Žadatel předá vybudovanou distribuční soustavu, resp. její příslušnou část vybudovanou Žadatelem, příslušnému provozovateli (podnikateli) v příslušné oblasti.

Část Stavebního záměru Žadatele v rozsahu rozvodu a přeložek VN, NN a TS bude předána k následnému provozování společnosti, která k tomu vlastní příslušné oprávnění. Za tím účelem bude mezi Žadatelem a jmenovanou společností uzavřena příslušná dohoda, přičemž Město bere tento postup na vědomí a souhlasí s ním.

Část Stavebního záměru Žadatele v rozsahu telekomunikačního vedení bude předána k následnému provozování společnosti, která k tomu vlastní příslušnou telekomunikační licenci. Za tím účelem bude mezi Žadatelem a jmenovanou společností uzavřena příslušná dohoda, přičemž Město bere tento postup na vědomí a souhlasí s ním.

Část Stavebního záměru Žadatele v rozsahu plynárenského zařízení bude předána k následnému provozování společnosti, která k tomu vlastní příslušné oprávnění. Za tím účelem bude mezi Žadatelem a jmenovanou společností uzavřena příslušná dohoda, přičemž Město bere tento postup na vědomí a souhlasí s ním.

9. Žadatel se zavazuje v souvislosti s částí Stavebního záměru Žadatele v rozsahu uvedeném v předchozím odstavci a rozsahu v rozsahu Optické infrastruktury, že ke smluvnímu zajištění výstavby inženýrských sítí zřídí služebnosti – věcná břemena podle § 1267 a násl. občanského zákoníku nebo podle zákona 458/2000 Sb., energetický zákon, zákona 127/2005 Sb., o elektronických komunikacích či zákona 274/2001 Sb., o vodovodech a kanalizacích.

Služebnost bude zřízena trojstrannou smlouvou mezi Žadatelem, vlastníkem/provozovatelem inženýrské sítě a Městem nebo Dvoustranná smlouva mezi Žadatelem a vlastníkem/provozovatelem inženýrské sítě a Městem v případě, že město vydá závazné stanovisko, že na trojstranné smlouvě netrvá. Za město takové závazné stanovisko vydává Rada města Úvaly.

Smluvní strany sjednávají, že smlouva o zřízení služebnosti – věcného břemene k inženýrským sítím, případně i smlouva o smlouvě budoucí ke zřízení služebnosti bude sjednána s využitím aktuálního vzoru příslušné smlouvy zpracované Městem. Na vyžádání Žadatele Město zašle elektronicky aktuální vzor smlouvy.

Žadatel originál smlouvy o služebnosti - věcném břemenu k inženýrské síti a doložku (Rozhodnutí) o zápisu do Katastru nemovitostí vydané Katastrálním úřadem Žadateli, předá Žadatel Městu při přechodu těchto služebností v rámci převodu pozemků Městu.

10. Město se zavazuje, že v případech, kdy je část inženýrské sítě nutné vést přes pozemky ve vlastnictví města, že sjedná s provozovatelem / vlastníkem příslušné inženýrské sítě smlouvu o zřízení služebnosti - věcného břemene, včetně případné smlouvy o smlouvě budoucí, spočívající ve strpění umístění a provozování příslušné části inženýrské sítě na pozemku ve vlastnictví města za podmínek stanovených Městem pro smlouvy o zřízení služebnosti - věcného břemene pro koordinované stavby.

Město se zavazuje, že smlouva o zřízení služebnosti – věcného břemene k inženýrským sítím, případně i smlouva o smlouvě budoucí ke zřízení služebnosti bude sjednána s využitím aktuálního vzoru příslušné smlouvy zpracované Městem pro koordinované stavby.

Město prohlašuje, že pro stavbu Optické infrastruktury třetí stranou určenou Městem, má koordinaci výstavby na pozemcích Města sjednáno rámcovou smlouvou a příslušnými dílčími smlouvami.

11. Pro případ, že na dosud nepředaných Dotčených pozemcích Městu, na nichž jsou/budou umístěny jednotlivé Stavby veřejné infrastruktury, bude se na tuto Veřejnou infrastrukturu nebo její prvek (zpravidla zbudování přípojky vodovodu/kanalizace apod.) připojovat třetí osoba, vydá Žadatel tímto pro účely územního řízení a stavebního povolení této osobě podmíněný souhlas s podmínkou vydání souhlasu Městem. Žadatel a Město sjednávají, že technické napojení takové stavby projednají vzájemně u konkrétní žádosti s připomínkami pro technickou dokumentaci, jakož i stavební úřad.
12. Smluvní strany sjednávají pro případ, že některá ze společností provozující inženýrské sítě (odstavec 8) nepřevzme část Veřejné infrastruktury jako součást distribuční soustavy příslušné energie, tak tuto část Veřejné infrastruktury předá městu postupem podle odstavce 2 písm. a).
13. Nedodržení kterékoli podmínky podle tohoto článku je hrubým porušením Smlouvy.

VIII. DALŠÍ PLNĚNÍ ŽADATELE

1. V souladu se Zásadami pro poskytování příspěvků na technickou, dopravní a další veřejnou infrastrukturu při realizaci bytové a nebytové výstavby na území města Úvaly, které byly schváleny Zastupitelstvem města Úvaly dne 23. 9. 2021 pod číslem unesení Z-70/2021 (tyto zásady jsou dostupné na webu www.mestouvaly.cz nebo jsou dostupné k nahlédnutí na městském úřadu Úvaly), činí výše finančního příspěvku v rodinném domě, bytovém domě nebo jiné stavbě, ve výši 450.000,- Kč za každou bytovou jednotku, a v případě objektu s nebytovými prostory je finanční příspěvek stanoven částkou 500,- Kč za každý, byt započatý m² podlahové plochy; finanční příspěvek je vypočítán za každý stavebně oddělený objekt samostatně. V případě kombinace výstavby nemovitosti s bytovými jednotkami a nebytovými prostory je finanční příspěvek vypočítán v kombinaci postupu.

(Výpočet příspěvku podle čl. III. odst. 3 až 5 Zásad)

	počet	Kč
Počet bytových jednotek	12	5.400.000,-
Metrů čtverečních podlahové plochy	0	0
Celkem		5.400.000,-

2. Smluvní strany sjednávají a Žadatel se zavazuje, že předá městu rovněž účelový finanční příspěvek na podporu sportu – výstavba sportovních prvků na veřejných sportovištích nebo vybavení dětských hřišť ve výši 500.000,- Kč (slovy: *pět set tisíc korun českých*).
3. Z tohoto důvodu se Žadatel zavazuje, že poskytne Městu do 30 dnů od podpisu Smlouvy finanční příspěvek v celkové výši **5.900.000,- Kč** (slovy: *pět milionů čtyři sta tisíc korun českých*) a to **na bankovní účet Města číslo 19-1524201/0100** vedený u Komerční banky a.s., **pod stanoveným variabilním symbolem IČO Žadatele** (dále jen „**Finanční příspěvek**“).

Smluvní strany v této souvislosti sjednávají, že se má za to, že finanční příspěvek je považován za uhrazený v případě, že je tento finanční příspěvek uhrazen Městu v celé výši.

Smluvní strany sjednávají, že nebude-li v případě splatnosti finančního příspěvku tento uhrazen včas, tak má Město právo na smluvní úrok ve výši dvojnásobku zákonného úroku počítaného ode dne podpisu této Smlouvy, a to až do úplného zaplacení finančního příspěvku.

V případě, že výše zmíněný příspěvek Žadatel Městu uhradí nejpozději ve výši a lhůtě uvedené v předchozím odstavci, zavazuje se Město poskytnout Žadateli a budoucím vlastníkům těchto pozemků s vybudovanou stavbou osvobození od platby místního poplatku za zhodnocení stavebního pozemku možností jeho připojení na stavbu vodovodu a kanalizace ve znění obecně závazné vyhlášky města Úvaly o místním poplatku za zhodnocení stavebního pozemku možností jeho připojení na stavbu vodovodu nebo kanalizace (OZV 4/2014).

V případě, že by k osvobození od platby místního poplatku z jakéhokoli důvodu nedošlo nejpozději do konce lhůty k výběru poplatku (promlčecí doba), popř. by kdykoli bylo shledáno jako neplatné, tak Žadatel je si vědom, že v takovém případě existuje povinnost Žadatele k zaplacení místního poplatku. Smluvní strany sjednávají pro tento případ, že Město Úvaly převedou uhrazenou finanční částku ve výši stanoveného místního poplatku do režimu místního poplatku a takto jej vypořádá; v případě přeplatku místního poplatku za zhodnocení stavebního pozemku se dále jedná o finanční dar za účelem podpory

rozvoje aktivit Města. V případě nedoplatku vyzve Město Žadatele k úhradě nedoplatku místního poplatku za zhodnocení stavebního pozemku v náhradní lhůtě.

ZAJIŠTĚNÍ FINANČNÍHO PŘÍSPĚVKU BANKOVNÍ ZÁRUKOU

4. Žadatel může složení Finančního příspěvku nahradit nejpozději do 30 dnů od podpisu Smlouvy bankovní zárukou.

Při předložení bankovní záruky se termín složení příspěvku mění na datum nabytí právní moci rozhodnutí, jehož součástí je stavební povolení k Stavebnímu záměru žadatele nebo jeho části (čl. I. odst. 2), nejpozději však k 31.12.2022, kde toho, která skutečnost nastane dříve.

Bankovní záruku může Město uplatnit i v případě, že Žadatel převede pozemek nebo jeho část anebo stavbu na tomto pozemku stojící na jakoukoli třetí osobu.

Bankovní záruka Žadatele musí být neodvolatelná, bezpodmínečná, banka nesmí být oprávněna uplatnit vůči Městu žádné námitky a požadovaná částka musí být vyplacena na první žádost Města bez toho, aby banka zkoumala důvody požadovaného čerpání.

Banka prohlásí v listině bankovní záruky, že uspokojí Město až do výše 5.900.000,- Kč (slovy: pět milionů čtyři sta tisíc korun českých) a to na bankovní účet Města číslo 19-1524201/0100 vedený u Komerční banky a.s., pod stanoveným variabilním symbolem IČO Žadatele, v případě, že Žadatel nesplní závazek zaplatit Městu finanční příspěvek ve sjednaných termínech dle této Smlouvy nebo převede pozemek nebo jeho část anebo stavbu na třetí osobu.

Součástí záruční listiny bankovní záruky bude název, sídlo a identifikační číslo Města.

Originál listiny bankovní záruky Město vrátí na výzvu Žadatele po úhradě Finančního příspěvku na adresu Žadatele uvedenou ve výzvě k vrácení listiny bankovní záruky.

5. Město je oprávněno jednostranně a bez předchozího vyrozumění Žadatele bankovní záruku, včetně příslušenství, k úhradě neuhrazených pohledávek vzniklých z důvodů neuhrazení Finančního příspěvku za sjednaných podmínek.

IX. PODPORA MĚSTA

1. Město, jako subjekt zúčastněný na procesu vydání Územního rozhodnutí pro dotčené pozemky a jako účastník stavebních řízení a dalších správních řízení pro Stavební záměr Žadatele se prostřednictvím Smlouvy a právě s ohledem na její uzavření zavazuje poskytovat Žadateli v rámci plnění závazku Žadatele dle Smlouvy nezbytnou součinnost, a to zejména v rámci procesu vydání Územního rozhodnutí pro dotčené pozemky a v rámci navazujících stavebních a souvisejících řízení.
2. V souvislosti s výše uvedenými řízeními (podpora pro vydání Územního rozhodnutí pro dotčené pozemky a stavební řízení) a vydáváním potřebných stanovisek ke Stavebnímu záměru Žadatele nebude Město umožnění výstavby Stavebního záměru Žadatele podmiňovat úhradou dalších finančních prostředků nebo jiným plněním, to vše s výslovnou výjimkou správních poplatků vybíraných na podkladě zákona (zábor veřejného prostranství apod.) eventuálně jiných místních poplatků, vyměřených dle obecně platných místních vyhlášek.
3. Závazek Města uvedený v předchozích odstavcích v žádném ohledu nezakládá nárok na jakékoliv finanční nebo jiné plnění ze strany Města pro Žadatele.
4. Město se zavazuje, že v případě, že Žadatel splní podmínky stanovené v čl. VIII. Smlouvy vztahující se k dalším podmínkám Žadatele ve sjednaných lhůtách, termínech a v úplné výši, tak považuje Žadatele za poplatníka podle článku 7 odst. 4, obecně závazné vyhlášky města Úvaly 4/2014, o místním poplatku za zhodnocení stavebního pozemku možností jeho připojení na stavbu vodovodu nebo kanalizace v platném znění ke dni podpisu Smlouvy, tedy, že jsou od poplatku Žadatel a jeho právní nástupci, včetně nabyvatelů pozemků od Žadatele v rámci jeho developerské činnosti podle Smlouvy, osvobozeni.
5. Město se dále zavazuje zajistit za splnění podmínky stanovené v čl. VIII. Smlouvy a splnění všech závazků Žadatele podle Smlouvy, aby provozovatel vodovodu veřejné služby – TSÚ, umožnil Žadateli připojení na jeho vodovod, a aby toto připojení umožňovaly kapacitní a další technické požadavky vodovodu; Město v takovém případě zajistí jako vlastník vodovodu vypočítanou kapacitu spotřeby vody veřejné služby a tuto kapacitu pro Žadatele u provozovatele vodovodu rezervuje.

6. Město se dále zavazuje zajistit za splnění podmínky stanovené v čl. VIII. Smlouvy a splnění všech závazků Žadatele podle Smlouvy, aby provozovatel splaškové kanalizace veřejné služby – TSÚ, umožnil Žadateli připojení na jeho kanalizaci včetně kapacitních a dalších možností Čističky odpadních vod (ČOV), a aby toto připojení umožňovalo kapacitní a další technické požadavky kanalizace; Město v takovém případě zajistí jako vlastník kanalizace vypočítanou kapacitu kanalizace a tuto kapacitu pro Žadatele u provozovatele kanalizace rezervuje.
7. V souvislosti s odstavci 5 a 6 Město prohlašuje, že je zřizovatelem Technických služeb města Úvaly, příspěvková organizace (TSÚ).

X. ZÁRUKY A SMLUVNÍ POKUTY

1. Žadatel zodpovídá za to, že jím předaná Veřejná infrastruktura bude zhotovená podle podmínek Smlouvy.
2. Žadatel současně s předáním jednotlivých Staveb veřejné infrastruktury anebo jejich části postoupí Městu veškerá záruční práva a další práva související s konkrétní předávanou infrastrukturou, aby Město mohlo eventuálně samo v případě potřeby uplatňovat práva z vad Veřejné infrastruktury, přičemž záruky budou minimálně následující
 - a) záruční doba pro vodovodní řad - 60 měsíců,
 - b) záruční doba pro kanalizační řad - 60 měsíců,
 - c) záruční doba pro veřejné osvětlení - 60 měsíců,
 - d) záruční doba pro pozemní komunikaci - 60 měsíců,
 - e) záruční doba pro vysazené stromy a zeleň - 24 měsíců,
 - f) záruční doba pro ostatní prvky Veřejné infrastruktury, výše neuvedené - 24 měsíců.
3. Běh záruční doby podle předchozího odstavce započne dnem, kdy byla jednotlivá Stavba veřejné infrastruktury předána Městu a současně bude kolaudována nebo v případě, že u konkrétní jednotlivé Stavby veřejné infrastruktury není potřebná kolaudace, tak dnem předání jednotlivé Stavby veřejné infrastruktury Městu. Záruční doby se počítají pro každou jednotlivou Stavbu veřejné infrastruktury nebo její funkční část (např. liniové stavby) samostatně.
4. V případě dalších materiálů a zařízení, která budou součástí výše uvedených děl a na která jejich výrobce poskytuje záruční dobu kratší, se uplatní záruční doba výrobce, tj. kratší.
5. Žadatel zavazuje sjednat s jednotlivými zhotoviteli, záruční podmínky a jejich převedení na Město:
 - a) pro případ vady na Stavbě veřejné infrastruktury nebo na Veřejném prostranství má Město právo požadovat po zhotoviteli daného díla povinnost bezplatného odstranění vady s tím, že termín odstranění vad se dohodne písemnou formou a bude vždy stanoven v co nejkratším technicky možném termínu,
 - b) ukáže-li se reklamovaná vada Stavby veřejné infrastruktury nebo Veřejného prostranství neopravitelnou, potom bude náhradní předmět plnění dodán nejpozději do 30 dnů ode dne, kdy se tato skutečnost zjistí,
 - c) případné nároky na náhradu škody způsobené prokazatelně vadným plněním zhotovitele se řídí příslušnými ustanoveními zákona č. 89/2012 Sb.,
 - d) Město bude případné reklamace vad Stavby veřejné infrastruktury nebo Veřejného prostranství uplatňovat vždy bezodkladně po jejich zjištění, a to písemnou formou přímo vůči zhotoviteli,
 - e) záruční doba se prodlužuje o dobu k provedení opravy nebo výměny.

V případě, že Žadatel nesjedná záruční podmínky ve výše uvedeném rozsahu, tak Město je oprávněno od Žadatele vymáhat všechny škody Městu tímto vzniklé.

6. V případě, že Žadatel nesplní svůj závazek vybudovat veřejnou infrastrukturu v termínech uvedených dle Smlouvy je povinen zaplatit městu smluvní pokutu ve výši 0,05% za každý den prodlení z nedokončené části Stavby veřejné infrastruktury nebo Veřejného prostranství, vyčíslené na základě odborného odhadu nákladů na provedení změn stávající veřejné infrastruktury na vybudování nové veřejné infrastruktury. Smluvní strany v této souvislosti sjednávají, že rozhodným stanoviskem pro určení výše těchto nákladů bude odborný posudek zpracovaný společností Vejvoda spol. s r.o., IČO: 615 04 815 se sídlem uvedeným v obchodním rejstříku.
7. Smluvní strany sjednávají pro případ, že Žadatel dohodnuté termíny plnění z Smlouvy překročí o více než 60 dní, má se za to, že již nebude v dokončení díla pokračovat a zavazuje se s městem podepsat protokol

o převzetí jednotlivé Stavby veřejné infrastruktury nebo Veřejného prostranství, v kterém bude uveden skutečně provedený rozsah díla s tím, že za nedokončenou část díla poskytne Žadatel městu náhradu v penězích. Pro tento příklad je město oprávněno vyúčtovat Žadateli smluvní pokutu odpovídající hodnotě nedokončené části Stavby veřejné infrastruktury nebo Veřejného prostranství, jak bylo uvedeno v protokolu o převzetí díla.

8. Smluvní strany se dohodly pro případ porušení čl. V. smluvní pokutu ve výši 15 % hodnoty plnění sjednaného jako další plnění žadatele za každý jednotlivý případ porušení.
9. Smluvní strany se dohodly pro případ porušení čl. VI. odst. 1 Smlouvy smluvní pokutu ve výši 3 % hodnoty plnění sjednaného jako další plnění žadatele za každý jednotlivý případ porušení.
10. Smluvní strany se dohodly pro případ porušení čl. VI. odst. 2 Smlouvy smluvní pokutu ve výši 0,1 % hodnoty plnění sjednaného jako další plnění žadatele za každý jednotlivý případ porušení a být započatý den neplnění smluvního ujednání.
11. Smluvní strany se dohodly pro případ porušení čl. VI. odst. 3 Smlouvy smluvní pokutu ve výši 10 % hodnoty plnění sjednaného jako další plnění žadatele za každý jednotlivý případ porušení.
12. Smluvní strany se dohodly pro případ porušení čl. VII. odst. 1, 2, 3 nebo 5 Smlouvy smluvní pokutu ve výši 1 % hodnoty plnění sjednaného jako další plnění žadatele za každý jednotlivý případ a být započatý den neplnění smluvního ujednání.
13. Smluvní strany se dohodly pro případ porušení čl. XI. Smlouvy smluvní pokutu ve výši 1 % hodnoty plnění sjednaného jako další plnění žadatele za každý jednotlivý případ a být započatý den neplnění smluvního ujednání.
14. Smluvní strany se dohodly pro případ jakéhokoli dalšího neplnění Smlouvy smluvní pokutu ve výši 0,5 % hodnoty plnění sjednaného jako další plnění žadatele za každý byt započatý den neplnění povinnosti Žadatele sjednané touto smlouvou.
15. Pro zřejmost smluvní strany deklarují, že »hodnotou plnění sjednaného jako další plnění žadatele« pro účely smluvních pokut podle předchozích odstavců se rozumí celkový součet finančního plnění žadatele a hodnoty nefinančního plnění uvedené v této plánovací smlouvě, bez ohledu na hodnotu nefinančního plnění skutečnou.
16. Smluvní strany se dohodly pro případ porušení jakéhokoli finančního plnění Žadatele podle Smlouvy včetně Kauce a **Záruční kauce** podle čl. XII. smluvní pokutu ve výši 0,1 % denně z dlužné částky.
17. Smluvní strany se dohodly pro případ porušení jakéhokoli finančního plnění Žadatele podle Smlouvy včetně Kauce a **Záruční kauce** podle čl. XII. smluvní úroky ve výši 0,05 % denně z dlužné částky.
18. Smluvní pokuta a smluvní úroky jsou splatné do 15 dnů od jejího doručení výzvy k úhradě; byl-li v této lhůtě podán návrh na zahájení insolvenčního řízení, stávají se smluvní pokuta nebo smluvní úroky splatnými okamžikem účinnosti rozhodnutí o zahájení insolvenčního řízení.
19. Zaplacením smluvní pokuty nebo smluvních úroků není dotčeno právo Města na náhradu škody v plné výši.

XI. KONTROLA A ODPOVĚDNOST

1. Smluvní strany se dohodly, pro případ, že Žadatel nesplní dohodnuté termíny plnění uvedené v této smlouvě o více než 60 dnů, má se za to, že již nebude v souvislosti s budoucím předáním Veřejné infrastruktury do majetku města odkládat, je investor povinen: předložit do tří dnů po uplynutí lhůt všechny stupně projektové dokumentace pro výstavbu Veřejné infrastruktury ke schválení městu,
 - b) zajistit do tří dnů po uplynutí lhůt provedení stavby v souladu se schválenou projektovou dokumentací,
 - c) umožnit městu dohled nad prováděním Staveb veřejné infrastruktury a/nebo Veřejného prostranství, jakož i účast Města nebo jím pověřených zástupců na kontrolních dnech jednotlivých staveb Stavebního záměru Žadatele a Staveb technické infrastruktury,
2. Město je oprávněno určit kdykoli po dobu přípravy a realizace dozor u jednotlivých Staveb veřejné infrastruktury v rozsahu obvyklém pro Technický dozor investora (TDI), zejména kvalitu prováděných prací včetně technických a technologických postupů a jejich soulad s příslušnou stavební nebo technickou

dokumentací (dále jen „**Dozor města**“). Žadatel se zavazuje, že umožní Dozoru města přístup na kontrolní dny a k veškeré technické a stavební dokumentaci města včetně stavebního deníku; smluvní strany sjednávají, že dozor nad stavbou města je oprávněn provádět zápisy do stavebního deníku stavby v rozsahu Technického dozoru investora (TDI) a kontroly dokumentace podle odstavce 3.

3. O průběhu jednotlivých Staveb veřejné infrastruktury a jednotlivých Staveb technické infrastruktury, bude Žadatelem v listinné podobě i elektronicky (formát .pdf a .jpg v případě fotografií) přehledně vedena příslušná dokumentace, zejména (nikoliv však pouze) protokol o předání staveniště, stavební deníky, zápisy z kontrolních dnů, kontrolní listy TDI klíčových prvků a konstrukcí, protokoly o převzetí a předání stavby, včetně příslušné související dokumentace (protokoly o shodě, certifikáty apod.), průběžná fotodokumentace prací, evidence všech změn stavby, oproti projektové dokumentaci.
4. Žadatel se zavazuje umožnit Městu kontrolu staveb i v případě, že nebude Městem určen Dozor města umožnit Městu kontrolu
 - a) stavby u jakýchkoli inženýrských sítí – kontrolu uložení součástí inženýrských sítí před zakrytím,
 - b) stavby pozemní komunikace – kontrolu před položením finální vrstvy vozovky, chodníku apod.
 - c) výsadby zeleně – průběžnou kontrolu prováděné výsadby a technologie výsadbya v této souvislosti informovat Městský úřad Úvaly - OID nejméně 7 dnů před zakrytím inženýrských sítí, položením finální vrstvy vozovky a Městský úřad Úvaly – OŽPUR o provádění výsadby.

XII. KAUCE (JISTINA), BANKOVNÍ ZÁRUKA

6. Žadatel se touto smlouvou zavazuje, že do 30 dnů od vydání územního rozhodnutí jako záruku složí peněžní prostředky na bankovní účet Města (dále jen „**Kauce**“) u Města k zajištění závazků Žadatele podle Smlouvy, zejména splnění povinnosti Žadatele vybudovat Stavby veřejné infrastruktury a Veřejného prostranství a splnit vůči Městu povinnosti dle článku V.

Kauce je stanovena ve výši **20 000 000,- Kč (slovy: dvacet milionů korun českých)**.

Kauce se má za složenou v případě, že dojde ke složení celé výše Kauce podle Smlouvy.

Kauce k zajištění řádného plnění Smlouvy slouží k úhradě jiných závazků Žadatele, vzniklých v souvislosti s finančními nároky Města jdoucími za Žadatelem, kterými se rozumí veškeré zákonné či smluvní sankce, náhradu škody apod., vzniklé Městu ze Smlouvy z důvodů porušení povinností Žadatele podle Smlouvy, které Žadatel nesplnil ani po předchozí výzvě Města.

Město je oprávněno jednostranně a bez předchozího vyrozumění Žadatele uspokojit z prostředků zajištěných Kaucí bezpodmínečně a neodvolatelně ve výši jakéhokoliv neuspokojeného závazku Žadatele vůči Městu vyplývajícího z Smlouvy.

V případě uplatněním plnění z Kauce oznámí Město písemně Žadateli výši uplatněného plnění z kauce.

Kauce je platná po celou dobu realizace Smlouvy.

Město pozbývá nárok Kauce za výstavbu převzetím všech Staveb veřejné infrastruktury a Veřejného prostranství Městem a převzetím nefinančního plnění.

Kauci Město, resp. její zůstatek, vrátí na výzvu Žadatele po pozbytí nároku Kauce na bankovní účet Žadatele uvedený ve výzvě k vrácení Kauce.

7. Žadatel složí Kauci na bankovní účet Města.
8. Žadatel je povinen doplnit kauci na účtu u peněžního ústavu Města uvedeného v této smlouvě na původní výši, pokud Město kauci čerpalo, a to do sedmi dnů ode dne doručení písemné výzvy Města písemně nebo do datové schránky Žadatele.

V případě, že Žadatel nedoplní Kauci podle předchozího odstavce ve stanovené lhůtě je povinen uhradit smluvní pokutu ve výši 0,05% denně z finanční částky z které Žadatel kauci nedoplnil.

Složení Kauce není závdavkem ve smyslu § 1808 a násl. občanského zákoníku.

NAHRAZENÍ KAUCE BANKOVNÍ ZÁRUKOU

9. Žadatel může složení Kauce nahradit bankovní zárukou. Bankovní záruka Žadatele musí být neodvolatelná, bezpodmínečná, banka nesmí být oprávněna uplatnit vůči Městu žádné námitky a

požadovaná částka musí být vyplacena na první žádost bez toho, aby banka zkoumala důvody požadovaného čerpání.

Banka prohlásí v listině bankovní záruky, která nahrazuje Kauci, že uspokojí Město až do konkrétní výše v korunách, a to v případě, že Žadatel nesplní závazky vyplývající Žadateli z kvality vybudované jednotlivé Stavby veřejné infrastruktury nebo Veřejného prostranství anebo nesplní plnění ze škod způsobené městu včetně smluvních pokut anebo třetím osobám (např. náhrada škody) a nebo nesplnění povinností dle článku V.

Součástí záruční listiny bankovní záruky bude název, sídlo a identifikační číslo Města.

Originál listiny bankovní záruky Město vrátí na výzvu Žadatele po uplynutí záručních lhůt na adresu Žadatele uvedenou ve výzvě k vrácení kauce, případně bance, která bankovní záruku vystavila, pokud tak Žadatel uvede ve výzvě.

10. Město je oprávněno jednostranně a bez předchozího vyrozumění Žadatele použít Kauci nebo Bankovní záruku, včetně příslušenství k úhradě neuhrazených pohledávek vzniklých z důvodů porušení povinností Žadatele jako zhotovitele Veřejné infrastruktury podle Smlouvy týkajících se řádného provedení Staveb veřejné infrastruktury v předepsané kvalitě a smluveném termínu/lhůtě podle Smlouvy a které Žadatel nesplnil ani po předchozí výzvě Města podle Smlouvy.
11. Smluvní strany sjednávají, že Kauce jsou bezúročné. Smluvní strany sjednávají, že případné úroky připsané bankou za Kauci jsou příjmem Města jako úhrada části správy kauce.
12. Smluvní strany sjednávají, že při sjednání víceprací nebo méněprací k jednotlivým Stavbám veřejné infrastruktury budované Žadatelem se sjednaná výše Kauce nemění.
13. Smluvní strany deklarují, že Kauce jsou kaucí (jistinou), která bude po naplnění Smlouvy vrácena, případně započtena na pohledávku za podmínek stanovených touto smlouvou; nejedná se o úplatu, z níž by vznikla povinnost přiznat daň. DPH na výstupu by se odvedla v souladu se zákonem č. 235/2004 Sb., o dani z přidané hodnoty až v případě úhrady pohledávek za Žadatele.

XIII. ZÁVĚREČNÁ USTANOVENÍ

1. Práva a povinnosti ze Smlouvy vyplývající a ve smlouvě neupravené se řídí příslušnými ustanoveními občanského zákoníku a s obsahem Smlouvy souvisejících předpisů.
2. Smluvní strany sjednávají, že pokud by bylo jedno z výše uvedených ustanovení zcela nebo zčásti právně neúčinné, zůstává tím nedotčena právní účinnost ostatních ustanovení. Totéž platí i pro případ smluvní mezery.
3. Smluvní strany se dohodly na prodloužení promlčecí lhůty z této Smlouvy na dobu deseti let.
4. Jestliže kterákoliv ze smluvních stran přehlédne nebo promine jakékoliv neplnění, porušení, prodlení nebo nedodržení nějaké povinnosti vyplývající z této smlouvy, pak takové jednání nezakládá vzdání se takové povinnosti s ohledem na její trvající nebo následné neplnění, porušení nebo nedodržení a žádné takové vzdání se práva nebude považováno za účinné, pokud nebude pro každý jednotlivý případ vyjádřeno písemně.
5. Význam užití terminologie v této smlouvě svým významem a účelem vychází z obvykle definovaných právních pojmů anebo běžně užití terminologie v právních předpisech práva soukromého (zejména občanský zákoník) a práva veřejného (zejména stavební zákoník) včetně příslušných oborových a sektorových norem ČSN a ČSN EN.
6. Tuto smlouvu je možné měnit pouze písemnou dohodou smluvních stran ve formě vzestupně číslovaných dodatků Smlouvy, podepsaných oprávněnými zástupci smluvních stran. Žádné úkony či jednání ze strany jedné smluvní strany nelze považovat za příslib uzavření smlouvy nebo dodatku k této smlouvě. V souladu s ustanovením § 1740 odstavce 3 občanského zákoníku smluvní strany nepřipouští přijetí návrhu na uzavření smlouvy s dodatkem nebo odchylkou, čímž druhá smluvní strana podpisem smlouvy souhlasí. Smluvní strany se dále dohodly, že možnost zhojení nedostatku písemné formy právního jednání se vylučuje, a že neplatnost právního jednání, pro něž si smluvní strany sjednaly písemnou formu, lze namítnout kdykoliv, tedy že mezi smluvními stranami neplatí ustanovení § 582 odstavce 1 první věta a odstavce 2 občanského zákoníku. Současně je zde platná podmínka, že smlouvu a dodatky smlouvy musí

odsouhlasit orgán města, který schválil tuto smlouvu, jinak je takové ujednání (smlouva či dodatek) podle zákona o obcích, absolutně neplatné.

7. S ohledem na zákon 253/2008 Sb., o některých opatřeních proti legalizaci výnosů z trestné činnosti a financování terorismu, veškeré převody peněžních prostředků dle Smlouvy budou probíhat bezhotovostně. Ve výjimečných případech může objednatel přijmout hotovostní platbu ve výši, která nebude dosahovat částky, kterou je podle zákona povinnost převést bezhotovostně.
8. Žadatel výslovně prohlašuje, že souhlasí s odesíláním a přijímáním finančních transakcí vyplývajících ze Smlouvy na/z transparentní/ho účet/tu Města a je seznámen, že bankovní ústav může na takovém účtu nejméně tyto informace: - zaúčtovaná částka a měna, datum připsání platby na účet, - popis platby, - název a číslo účtu plátce, - zpráva pro příjemce, - variabilní, - konstantní, - specifický symbol, a i další text byl-li plátcem uveden jakož i text uvedený smluvní stranou k identifikaci platby směrem k veřejnosti.
9. Bankovním účtem Města pro účely této smlouvy je bankovní účet města Úvaly uvedený v záhlaví této smlouvy. Žadatel identifikuje své platby variabilním symbolem IČO žadatele u právnické osoby.
10. Žadatel prohlašuje, že bere na vědomí, že Město shromažďuje osobní údaje druhé smluvní strany, jejich zaměstnanců nebo členů v rozsahu uvedeném touto smlouvou včetně všech případných dodatků smlouvy, zejména jména a příjmení osob, které smlouvu podepisují za smluvní strany, jména a příjmení osob uvedených jako kontakty, včetně případných poskytnutých či uvedených e-mailů a telefonních čísel, v souladu s Nařízením Evropského parlamentu a Rady č. 2016/679, obecné nařízení o ochraně osobních údajů (GDPR) a zákonem č. 110/2019 Sb., o zpracování osobních údajů, a to za účelem realizace Smlouvy. Osobní údaje shromažďované v souvislosti s touto smlouvou nebudou jiným způsobem smluvními stranami využívány, ledaže tak výslovně vyplývá z právních předpisů platných v České republice nebo byl výslovně poskytnut souhlas subjektem osobních údajů.
11. Smluvní strany sjednávají, že Žadatel není oprávněn převést bez předchozího písemného souhlasu Města svá práva a závazky, vyplývající ze Smlouvy na třetí osobu, zejména není oprávněn postoupit jakékoliv peněžité pohledávky za Městem vzniklé v souvislosti s touto smlouvou.
12. Smluvní strany jsou srozuměny s tím, že text Smlouvy je veřejně přístupnou listinou ve smyslu zákona č. 106/1999 Sb. o svobodném přístupu k informacím, ve znění pozdějších předpisů, a že město Úvaly jako povinný subjekt má povinnost na žádost poskytnout informace o tomto smluvním vztahu včetně poskytnutí kopie Smlouvy.
13. Smluvní strany prohlašují, že skutečnosti uvedené v této smlouvě nepovažují za obchodní tajemství ve smyslu § 504 občanského zákoníku, tímto výslovně souhlasí se zveřejněním veškerých náležitostí a podmínek Smlouvy a/nebo souvisejících dokumentů a informací, včetně zveřejnění Smlouvy jako celku, v rámci informací zpřístupňovaných veřejnosti bez stanovení jakýchkoli dalších podmínek, a to i prostřednictvím dálkového přístupu, zejména na webových stránkách města.
14. Smluvní strany výslovně potvrzují, že nejsou slabší stranou ve smyslu § 433 a § 1798 a.n. občanského zákoníku, ve znění pozdějších předpisů, základní podmínky Smlouvy jsou výsledkem jednání stran a každá ze stran měla příležitost ovlivnit obsah Smlouvy.
15. Smluvní strany sjednávají, že vylučují aplikaci § 1726, § 1728, § 1729 a § 1805 odst. 2 občanského zákoníku.
16. Práva a povinnosti vyplývající ze Smlouvy přechází i na právního nástupce smluvních stran o čemž jsou smluvní strany povinny právního nástupce informovat; za informaci pro právního nástupce se považuje zveřejnění Smlouvy na webových stránkách Města.
17. Smluvní strany se dohodly na způsobu doručování písemností tak, že lze zásilku zaslat prostřednictvím datové schránky anebo doporučenou zásilkou, která je podána k přepravě držitelem poštovní licence na adresu smluvních stran uvedených v záhlaví Smlouvy. V případě, že se některou ze smluvních stran odeslaná písemnost prostřednictvím držitele poštovní licence vrátí jako nedoručená, považuje se za doručenou dnem následujícím po dni otisku razítka na zásilce, kdy byla poštou odesílateli vrácena; zásilky odeslané prostřednictvím datové schránky se považují za přijaté následující den po umístění do datové schránky příjemce zásilky v systému datových schránek.
18. Písemným kontaktem pro účely Smlouvy se rozumí kontaktní adresa pro písemnou korespondenci prostřednictvím držitele poštovní licence, ID datové schránky smluvní strany, jakož i kontakt i e-mailem, který si strany předaly.

19. Smluvní strany shodně zdůrazňují, že tuto smlouvu uzavírají se záměrem ve vzájemné dohodě realizovat společný zájem a záměry Smluvních stran. Všechny spory, které vzniknou ze Smlouvy a v souvislosti s ní, se přednostně pokusí vyřešit prokazatelnou dohodou Smluvních stran nebo mediační dohodou podle zákona o mediaci (zákon 202/2012 Sb.).
20. Smluvní strany sjednávají, že rozhodným právem je právo České republiky, rozhodným jazykem je jazyk český a rozhodným soudem je Okresní soud pro Prahu-východ ve věcech, které rozhodují okresní soudy a Krajský soud v Praze ve věcech, které rozhodují krajské soudy.
21. Nedílnou a neoddělitelnou součástí Smlouvy jsou její přílohy:
1. Architektonická studie,
 2. Vzorový řez stavby pozemních komunikací,
 3. Architektonický návrh kontejnerových stání,
 4. Půdorysné řešení objektu stavby bytového domu.
20. Uzavření Smlouvy schválilo Zastupitelstvo města Úvaly **Z-[doplní město Úvaly po schválení]** ze dne **[doplní město Úvaly po schválení]** a pověřilo starostu města k jejímu podpisu.
21. Tato smlouva **nabývá platnosti** okamžikem jejího podpisu poslední smluvní stranou a se souhlasem zastupitelstva města.
22. Tato smlouva **nabývá účinnosti okamžikem složení Kauce** Žadatelem ve výši celé jistiny (kauce) sjednané v článku XII. této smlouvy na bankovní účet Města **nebo okamžikem předložení bankovní záruky namísto Kauce** v celé výši záruky sjednané v článku XII. této smlouvy Městu **dle toho, co nastane dříve**.
23. Do složení celé Kauce Žadatelem nebo zápisu zástavy k zajištění Kauce nemůže být vydán souhlas s územním rozhodnutím.
24. Tato Smlouva zůstane v platnosti a účinnosti v plném rozsahu, dokud nebudou v plném rozsahu splněny všechny povinnosti smluvních stran vyplývající z této smlouvy, zejména předány všechny věci nemovité, splněny podmínky výstavby, uhrazeny všechny současné a budoucí pohledávky Města jako zástavního věřitele vyplývající z této Smlouvy, jakož i další podmínky sjednané touto Smlouvou.
25. S odkazem na ust. § 3 odst. 2 písm. k) zákona 340/2015 Sb. o registru smluv, není povinnost tuto smlouvu registrovat v Registru smluv.
26. Smlouva je vyhotovena v **5** stejnopisech s platností originálu, z nichž **tři** stejnopisy obdrží Město a **jeden** stejnopis obdrží Žadatel a **jeden** stejnopis Žadatel předá stavebnímu úřadu
27. Strany po přečtení Smlouvy prohlašují, že souhlasí s jejím obsahem, což stvrzují svými podpisy.

V Úvalech dne

V Úvalech dne

Za Město

Za Žadatele

Mgr. Petr Borecký
starosta města Úvaly

Karel Kašička
jednatel

Zdeněk Lanc
jednatel

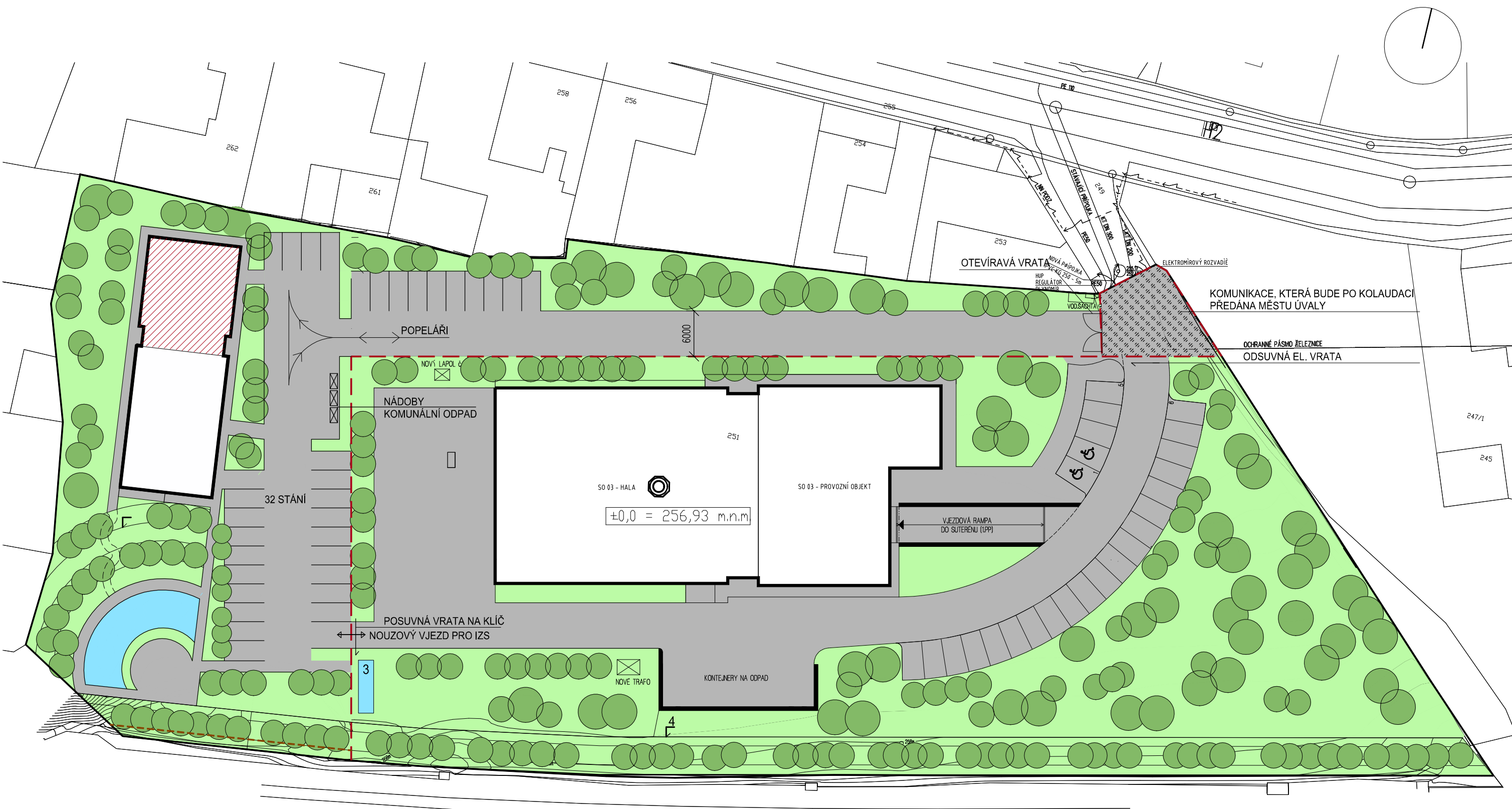

OBJEKTY
 PLÁNOVANÁ PŘÍSTAVBA K STÁVAJÍCÍMU OBJEKTU

ZPEVNĚNÉ PLOCHY
 VODNÍ PLOCHY
 OZELENĚNÉ PLOCHY

VZROSTLÁ ZELEŇ

POLNÍ CESTA

PROTIHLUKOVÁ STĚNA - ROZSAH URČÍ AKUSTICKÁ STUDIE

- 1/ VODNÍ PLOCHA - BIOTOP
 2/ VENKOVNÍ HŘIŠTĚ
 3/ POŽÁRNÍ NÁDRŽ - 21 500 L - 15m², 1,5m HLOUBKA
 4/ PROTIHLUKOVÝ VAL OSÁZENÝ ZELENÍ
 5/ KASKÁDOVÁ ÚPRAVA TERÉNU OSÁZENÁ ZELENÍ

326/1

Přístřešky popelnic - Úvaly

Stavebník: Město Úvaly
Pražská 276,
250 85, Úvaly

Projektant:

Architektura s.r.o.,
Vikova 1142/15,
140 00, Praha 4 - Krč

Datum:

2.3.2018

D.1.1.a - TECHNICKÁ ZPRÁVA

D.1 Identifikační údaje

D.1.1 Údaje o projektu:

Název projektu:	Modulová varianta přístřešků popelnic Úvaly
Stupeň projektové dokumentace:	Dílenská dokumentace
Stavebník:	Město Úvaly, Pražská 276, 250 85, Úvaly
Kontaktní osoby:	starosta města Mgr. Petr Borecký starosta@mestouvaly.cz tel.: 281091537 Ředitelka technických služeb Úvaly Mgr. Pavlína Slavíková pavlina.slavikova@mestouvaly.cz tel.: 281091522

D.2.3. Údaje o zpracovateli projektové dokumentace

Generální projektant:	Architektura s.r.o., Vikova 1142/15, 140 00, Praha 4 - Krč kraus@archi.cz , 604772039. IČO: 26505525, DIČ: CZ26505525
Zodpovědný projektant:	Ing. arch. David Kraus, ČKA 02 942
Hlavní inženýr projektu:	Ing. arch. Štěpán Janů
Stavební část:	Architektura s.r.o., Vikova 1142/15, 140 00, Praha 4 - Krč kraus@archi.cz , 604772039. IČO: 26505525, DIČ: CZ26505525 Vypracoval: Ing. arch. Štěpán Janů, tel. 604772039, stepan.janu@gmail.com

Přístřešky popelnic, Úvaly u Prahy
Modulová varianta
variabilní uspořádání,
Výplň z tropického dřeva
D - Technická zpráva

Architektura s.r.o.
Vikova 1142/15,
140 00, Praha 4 - Krč
kraus@archi.cz

Stavebně-konstrukční část:

Ing. Martin Škoda, ČKAIT 0007777
tel.603244604,
skodastatik@centrum.cz

Vypracoval:
Ing. M. Vlas,
skodastatik@centrum.cz
+420 777 789 732

Datum zpracování dokumentace:

březen '18

a) Údaje o území

Pozice umístění není v této části projektu známa, přístřešek na popelnice nemá předem určenou pozici. Jedná se o koncepci modulové konstrukce, která se může libovolně přispůsobovat konkrétním situacím, které jsou na každém dotčeném místě rozdílné. Nejedná se o jednotný výsledek či jednotný produkt, který se bude opakovat na různých místech. Jedná se o jednotný princip konstrukce, která se dá modulově skládat. Jedná se tedy o princip, jakým se popelnice zastřeší.

b) Účel objektu

Konstrukce bude použita jako zastřešení stávajících kontejnerů na odpady na různých pozicích.

c) Zásady architektonického, funkčního, dispozičního a výtvarného řešení

Přístřešek je tvořen z ocelových HEA profilů. Tento profil navazuje na design nově zvoleného mobiláře města Úvaly, který používá tenké, ocelové profilované prvky s přiznanou hranou. Profil je doplněn L profily, které dotvářejí odlehčený dojem konstrukce. Konstrukce je doplněna dřevěnými prvky z tropického dřeva Jatoba, které je použito také na mobiliáři města – odpadkové koše. Kontejnery i odpadkové koše budou mít společný charakter a budou na sebe vzájemně navazovat.

Povrchová úprava konstrukce bude sjednocena se stávajícím mobiliářem, tedy ochranná vrstva zinku s práškovým vypalovacím lakem v jemné struktuře mat. Takto budou provedeny všechny ocelové prvky. Střešní konstrukce bude provedena trapézovým plechem v barvě antracit, stejně jako okapové žlaby a svoby budou v antracitové barvě.

Koncepce přístřešku je navržena pro variabilní uspořádání, pro variabilitu umístění a variabilitu výsledku. Celková délka přístřešku bude stanovena dle vzorce $d = (1,6 \times n) \times 1,6$ m, kde n = počet kontejnerů v řadě. Jedná se o prefabrikovanou výrobu, konstrukce přístřešku bude připravena v dílenském prostředí a bude na místě smontována nerezivějícími spoji dle výkresové dokumentace. Všechny prvky jsou rozebíratelné a použitelné pro případ potřeby na jiném místě, je možno přístřešek dle potřeby zkracovat či prodlužovat přidáním dalšího modulu.

d) Bezbariérové užívání stavby

Není předmětem řešení.

e) Kapacita objektu

Modulové varianty $(1,6 \times n) \times 1,6$ m. n = počet kontejnerů v řadě.

f) Technické a konstrukční řešení

Kontejnerový přístřešek s plochou trapézovou střechou. Ocelová konstrukce s ocelovými výplněmi s dřevěnými lamelami z tropického dřeva Jatoba, výplně na zadní straně a bočnicích. Bočnice budou opatřeny grafickou značkou. Jedná se o prefabrikovanou výrobu, konstrukce přístřešku bude připravena v dílenském prostředí a bude na místě smontována nerezivějícími spoji dle výkresové dokumentace.

Požadavky na přípravu místa před montováním přístřešku:

Provedené zkoušky únosnosti zeminy pro ověření dimenze základových konstrukcí,

Vykopání stavební jámy pro základové konstrukce dle dimenze základů a dle typu pochozí vrstvy,

Vytvoření základových konstrukcí z monolitického železobetonu,

zasypání základové jámy dle typu pochozí vrstvy,

začištění základových patek pro usazení montované konstrukce.

Nosná konstrukce:

Hlavní nosný rám je tvořen ocelovým sloupem HEA 100 a šikmým konzolovým rámem HEA100 v úrovni střešní roviny. Šikmý rám je se sloupem spojen šroubovým tuhým spojem v rámovém rohu. Šikmý rám je navíc v místě rámového rohu rozšířen o spodní náběh z HEA100. Délka náběhu je 300 mm, výška náběhu je 95 mm. Přesné řešení spoje je řešeno ve výkresové části dokumentace Konstruktivního řešení. Modulová osa vzdálenosti hlavních rámu je 1600 mm.

Rámy jsou podélně ztuženy prvky L100/75/7. Tyto prvky jsou přišroubovány u obou podélných okrajů střešní roviny k prvkům hlavního rámu. Čelní prvek L je uvažován jako průběžný. Prvek L u rámového rohu je dělený v každém poli. V krajním poli je proveden štítový sloup z HEA 100. Detaily všech spojů jsou podrobněji řešeny ve výkresové části Konstruktivního řešení dokumentace.

Povrchová úprava konstrukce:

Všechny ocelové nosné prvky budou opatřeny ochrannou vrstvou zinku a práškovým vypalovacím lakem v jemné struktuře mat. Střešní trapézová krytina je navržena v barvě antracit, stejně jako hranaté okapové žlaby a svody jsou navrženy v antracitové barvě. Na smontování přístřešku budou použity šroubové spoje z nerezavějící oceli opatřeny ochrannou gumovou krytkou.

Střešní krytina:

Střešní krytinu tvoří trapézový plech T18, barva antracit, kotvený samovrtnými šrouby do oceli, prvky spojeny vodotěsným nýtem či sešivacím šroubem. Všechny střešní prvky budou provedeny v barvě antracit. Délka střešní krytiny je závislá na celkové délce přístřešku stanovené dle vzorce. Spád střešní roviny je 7°, ve spádu tedy nesmí být trapézový plech nastavován! Trapézový plech je ukončen okapnicí dle výkresové dokumentace, svedenou do střešního hranatého žlabu 65x90mm v barvě antracit. Dále je voda svedena okapovým hranatým svodem 75x 90 v barvě antracit, ukončeným 150mm nad terénem. Voda dále vytéká skrze vyvedení okapového svodu na přilehlý terén.

Výplně:

Pro možné umístění různých typů výplně je mezi svislými prvky rámu a štítovými sloupem proveden oc. rám z prvků L50/5 rozměru 1450x1550mm (šxv). Na tento rám budou uchycovány různé typy výplní. Rám z L 50/5 je spojen šroubovým spojem s prvky hlavního rámu a štítovými sloupy. Do ocelového rámu z L profilů jsou vloženy vertikální lamely 30x40mm z tropického dřeva jatoba, kotveny přes připravené otvory v L profilu vruty do dřeva 6,0x60mm s čočkovou hlavou, povrch bílý pozink. Způsob kotvení je podrobněji řešeno ve výkresové části dokumentace.

Základy:

Sloupy hlavního rámu a štítové sloupy jsou kotveny do základových konstrukcí přes patní plech ztužený náběhy. Pro kotvení je uvažováno s chem. kotvami. Základové konstrukce přístřešku tvoří samostatné železobetonové patky. Tyto patky jsou navrženy na uvažované standardní zeminu o minimální únosnosti $R_{dt} = 150$ kPa. Základová spára musí být vždy v rostlé zemině v úrovni pod zámraznou hloubkou. Rozměry a výztuž standardních základů jsou podrobněji řešeny ve výkresové části Konstruktivního řešení dokumentace.

g) Tepelně technické vlastnosti stavebních konstrukcí a výplní otvorů

Není předmětem řešení.

h) Způsob založení objektu s ohledem na výsledky inženýrsko-geologického průzkumu

Základy jsou navrženy pro situaci únosnosti zeminy $R_{dt} = 150$ kPa, což odpovídá pro použití ve většině základových poměrech. Před každým osazením je však provést zkoušky únosnosti zeminy a základové patky případně přepočítat a přizpůsobit konkrétnímu místu řešení. Základové patky po provedení zkoušek se mohou zvětšit, i zmenšit. Před samotnou realizací je tedy zapotřebí provést zkoušky únosnosti zeminy a základové konstrukce tak případně upravit.

Sloupy hlavního rámu a štítové sloupy jsou kotveny do základových konstrukcí přes patní plech ztužený náběhy. Pro kotvení je uvažováno s chem. kotvami. Základové konstrukce přístřešku tvoří samostatné železobetonové patky. Tyto patky jsou navrženy na uvažovanou standardní zeminu o minimální únosnosti $R_{dt} = 150$ kPa. Základová spára musí být vždy v rostlé zemině v úrovni pod zámraznou hloubkou. Rozměry a výztuž standardních základů jsou podrobněji řešeny ve výkresové části Konstruktivního řešení dokumentace.

i) Vliv objektu a jeho užívání na životní prostředí

Vliv na hluk

Není předmětem řešení.

Vlivy na vodu

Není předmětem řešení.

Odpady

Jedná se o prefabrikovanou výrobu konstrukce s montáží na dotčeném místě. Odpady tak vznikají v rámci výrobních dílen, kde se s nimi nakládá dle stanov dotčené dílenské výroby.

S odpadem vzniklým při samotných stavebních pracích bude naloženo ve smyslu ustanovení zákona č. 188/2004 Sb., kterým se mění zákon č. 185/2001 Sb. o odpadech, vyhl. č. 381/2001 Sb., vyhl. č. 383/2001 Sb. a předpisů souvisejících, předáním oprávněné osobě v souladu se zákonem (např. skládka). Odpad bude ukládán do přistaveného kontejneru a bude pravidelně odvážen ze stavby na vyhrazené místo. Charakteristika a zařídění předpokládaných odpadů z provozu objektů bude dle Katalogu odpadů z vyhlášky č. 381/2001 Sb., ve znění vyhlášky č. 503/2004 Sb. Odpady budou předány pouze osobám, které jsou dle zákona o odpadech k jejich převzetí oprávněny. Přepravní prostředky při přepravě odpadu budou uzavřeny nebo budou mít ložnou plochu zakrytu, aby bylo zabráněno úniku převáženého odpadu. Pokud dojde v průběhu přepravy k úniku stavebního odpadu, bude odpad neprodleně odstraněn a místo bude uklizeno.

j) Dopravní řešení

Není předmětem řešení.

k) Ochrana objektu před škodlivými vlivy vnějšího prostředí

Přístřešek bude proveden z udržovatelných a nerezivějících materiálů atestovaných do exteriérového prostředí, montáž přístřešku proběhne v souladu s doporučením výrobců.

l) Dodržení obecných požadavků na výstavbu

Dokumentace splňuje požadavky stanovené stavebním zákonem č. 225/2001 Sb. ve znění pozdějších předpisů. Stavba bude realizována stavebním podnikatelem - odbornou firmou, která zajistí odborné vedení stavby.

Budou dodrženy mj. tyto předpisy:

Technické požadavky na stavby-stanovené prováděcími právními předpisy:

- Vyhláška MV č. 23/2008 Sb., o technických podmínkách požární ochrany staveb ve znění pozdějších předpisů.

Případné změny materiálů budou řešeny během stavby podle možností dodavatele po dohodě s investorem. Pokud by se během stavebních prací narazilo na konstrukce, které projektant nepředpokládal a neřešil jejich úpravu, je pokračování prací nutno konzultovat s projektantem.

Při provádění stavebních prací je nutno dodržovat všechny platné bezpečnostní předpisy a jednotlivé bourací, stavební a montážní práce provádět v souladu s platnými ČSN a NV.

Přístřešky popelnic, Úvaly u Prahy
Modulová varianta
variabilní uspořádání,
Výplň z tropického dřeva
D - Technická zpráva

Architektura s.r.o.
Vikova 1142/15,
140 00, Praha 4 - Krč
kraus@archi.cz

Vypracovali:
Ing. arch. David Kraus,
Ing. arch. Štěpán Janů

1. PŘÍSTŘEŠEK NA POPELNICE

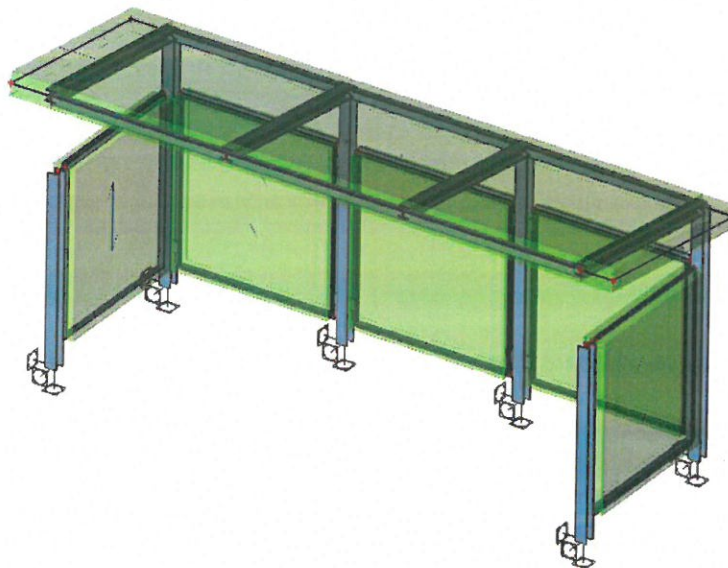

2. Materiály

Jméno	Jednotková hmotnost [kg/m ³]	E [MPa]	Poisson - nu	G [MPa]	Tep.roztaž. [m/mK]	Dolní mez [mm]	Horní mez [mm]	Fy (rozsah) [MPa]	Fu (rozsah) [MPa]
S 235	7850,0	2,1000e+05	0,3	8,0769e+04	0,08	0 40	40 80	235,0 215,0	360,0 360,0

3. Průřezy

Jméno	HEA 100
Typ	HEA100
Zdroj hodnot	Profil Arbed / Structural shapes / Edition Octobre 1995
Materiál	S 235
Výroba	válcovaný
Posudek rovinného vzpěru y-y	b
Posudek rovinného vzpěru z-z	c
Klopení	Výhezež
Použití 2D MKP výpočet	x

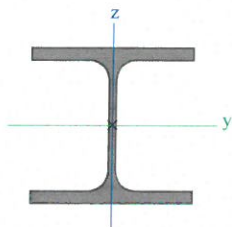

A [m ²]	2,1200e-03	
A y, z [m ²]	1,6076e-03	5,3156e-04
I y, z [m ⁴]	3,4900e-06	1,3400e-06
I w [m ⁸], t [m ⁴]	2,5813e-09	5,2400e-08
W el y, z [m ³]	7,2800e-05	2,8800e-05
W pl y, z [m ³]	8,2917e-05	4,1125e-05
d y, z [mm]	0	0
c YUSS, ZUSS [mm]	50	48
α [deg]	0,00	
A L, D [m ² /m]	5,6100e-01	5,6130e-01
M pl y, - [Nm]	1,95e+04	1,95e+04
M pl z, - [Nm]	9,67e+03	9,67e+03

Konstrukce:
L profil 50x5mm, svařovaný, 1450x1550mm, příprava otvoru na kotvení dřevěná výplně a na kotvení ke srovnání HEA 100 střešní konicí plech

Opětštění:

25 lamel z masivního topického dřeva (Jeloba) oddělníkového průřezu 30x40mm, délka 1540mm. Roznět mezi lamelami člní 25mm. Lamely kotveny přes samovrtné vrtáky do dřeva do přípravených otvorů v L profilu. Povrchová úprava lamel - lak čirý

pohled vnitřní

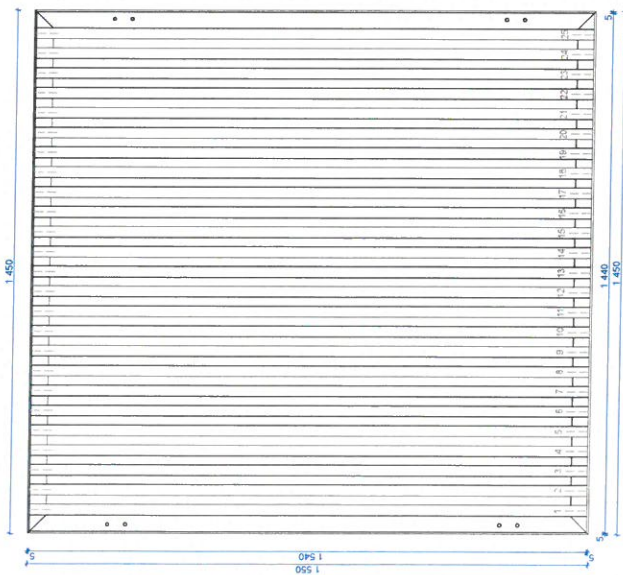

pohled vnější

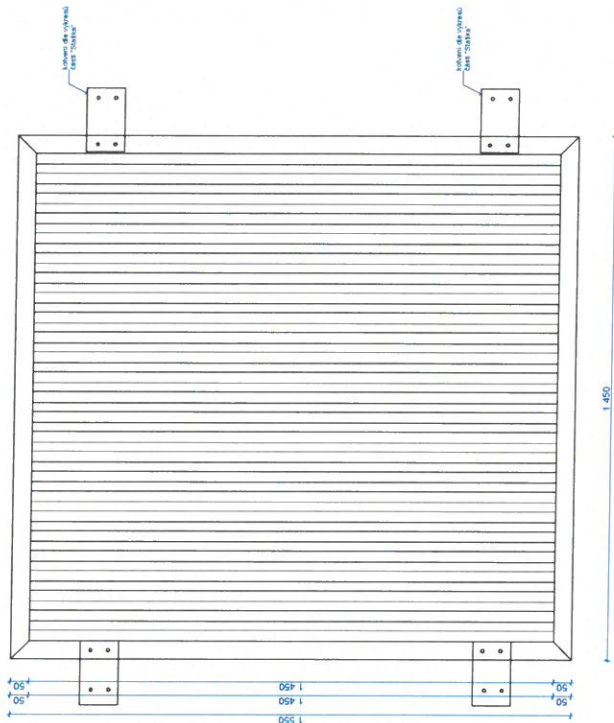

DETAIL D

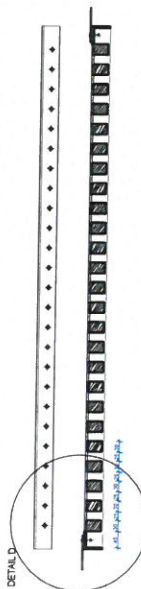

DETAIL D

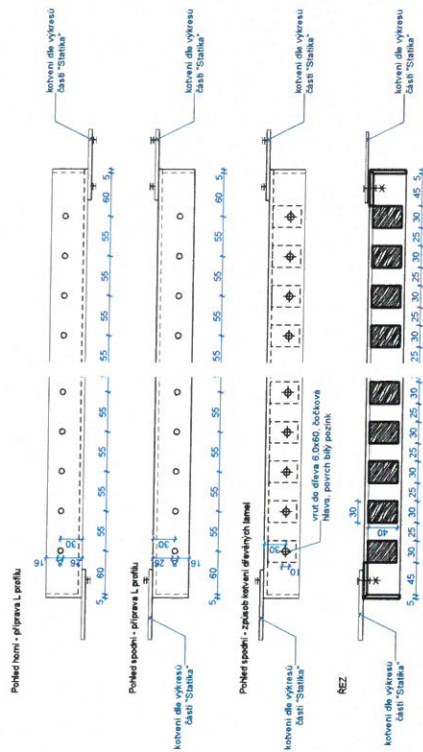

Název výkresu		Krok 6 - boční výplně
Číslo		
Výkresová část		Výkresová část
Adresa		Přístěšek popelnic - Úvaly
Městská veřejná úřadovna		Městská veřejná úřadovna, výhled z tropického dřeva
Město Úvaly		
Adresa		1450 Úvaly, 250 85, Úvaly
Grafická kancelář		Architektura s.r.o., Vítězslava 1142/16, 140 00 Praha 4 - Kožlany, IČO: 28608828, krasa@arch.cz, +420 604772039
Zpracovatel		Ing. arch. Štěpán Janů
Datum		2.3.2018
Formát		A3
Měřítko		1:10, 1:5
Průběh		Číslo
Průběh		Číslo
Průběh		Číslo

CHARAKTERISTICKÉ ŘEZY 1

MO 2, 2CH

MÍSTNÍ KOMUNIKACE DVOUPRUHOVÁ
2 CHODNÍKY
BEZ PARKOVACÍCH MÍST

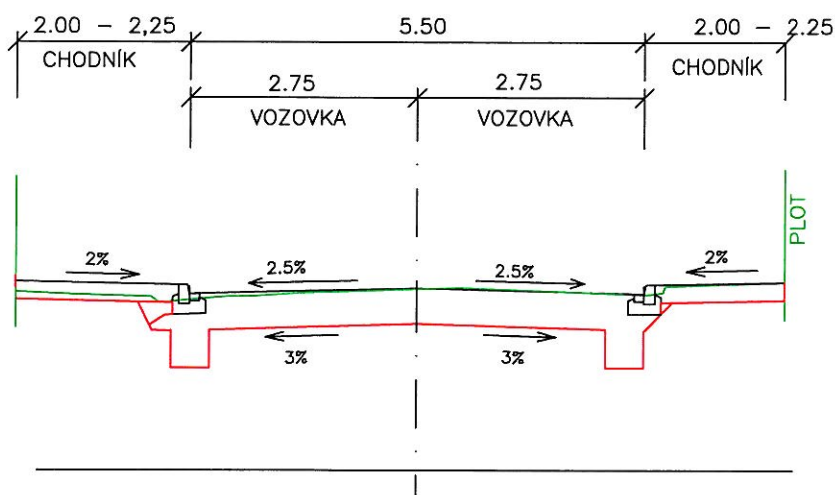

MO 2p, 2CH

MÍSTNÍ KOMUNIKACE DVOUPRUHOVÁ
2 CHODNÍKY
PARKOVACÍCH MÍST

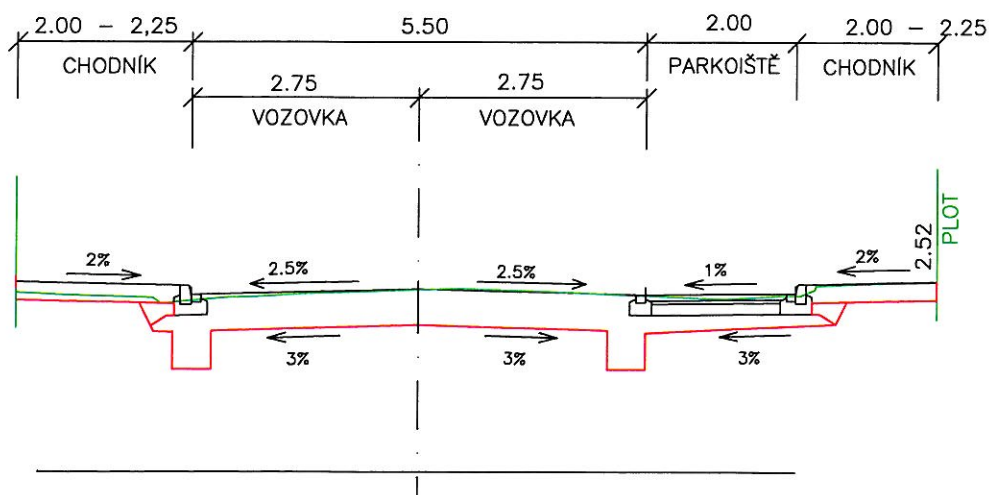

CHARAKTERISTICKÉ ŘEZY 2

MO 1p, 2CH

MÍSTNÍ KOMUNIKACE JEDNOPRUHOVÁ
2 CHODNÍKY
VÍCEÚČELOVÝ PÁS

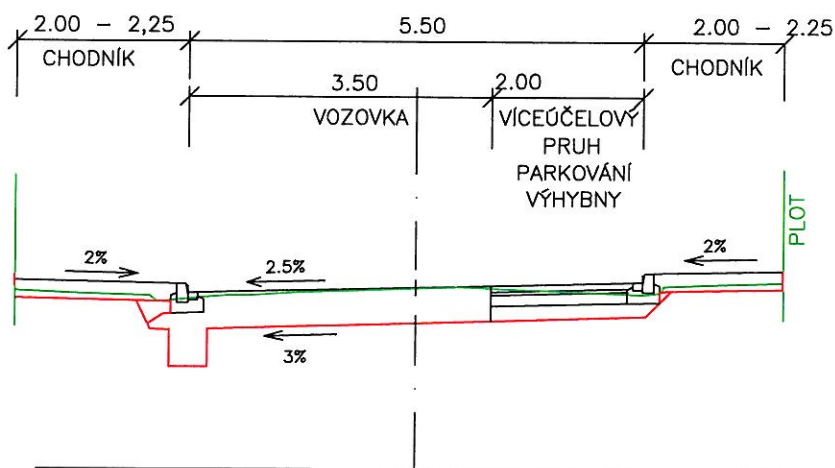

MO 1p, 1CH

MÍSTNÍ KOMUNIKACE JEDNOPRUHOVÁ
1 CHODNÍK
VÍCEÚČELOVÝ PÁS

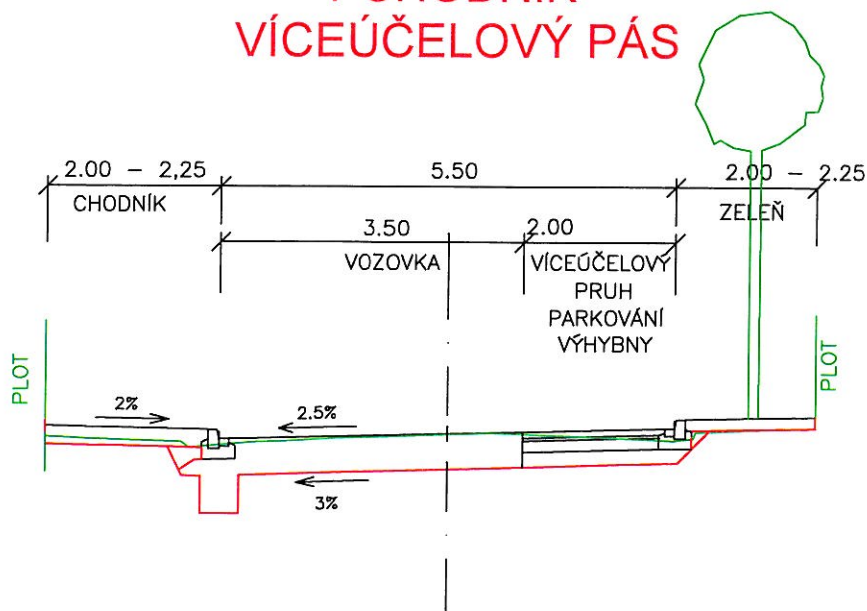

CHARAKTERISTICKÉ ŘEZY 3

MO 1

MÍSTNÍ KOMUNIKACE JEDNOPRUHOVÁ
S 1 CHODNÍK
BEZ PARKOVACÍCH MÍST

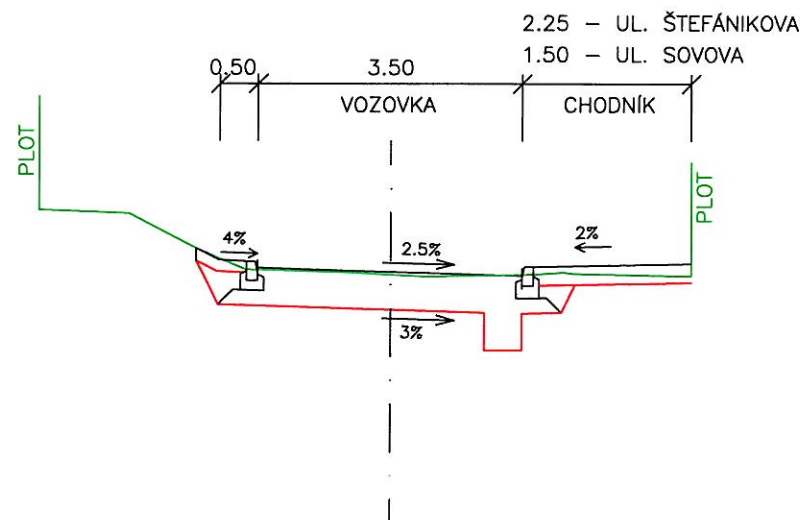

OZ

OBYTNÁ ZÓNA
PĚŠÍ A AUTA V JEDNÉ ÚROVNI

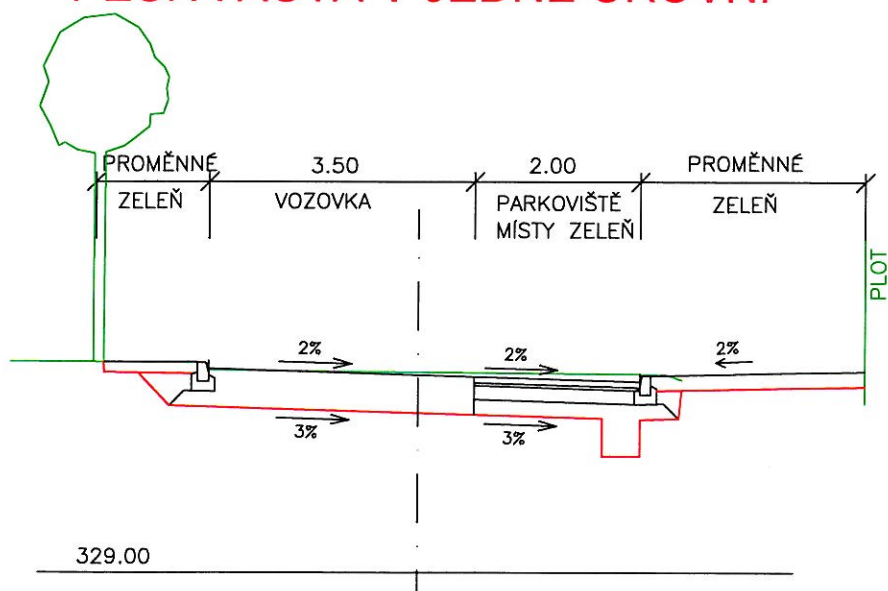

KONSTRUKCE VOZOVKY

Asfaltový beton (tlchý) pro obrusné vrstvy	ACO 11+ ,CRmB, 0/11	40 mm	ČSN EN 13108-1, TP 148
Spojovací postřik 0,30kg/m ²	PS-EK		ČSN 73 6129
Asfaltový beton pro podkladní vrstvy	ACP 16+ 0/16	80 mm	ČSN EN 13108-1
Infiltrační postřik 1,00kg/m ²	PS-İK		ČSN 73 6129
Mechanicky zpevněné kamenivo	MZK	150 mm	ČSN 73 6126
Štěrkoдр	ŠDa	200 mm	ČSN 73 6126
Celkem		mIn. 470 mm	

KONSTRUKCE PŘEJÍZDNÉHO CHODNÍKU

Zámková dlažba (ev. žul. kostky)	DL	80 mm	ČSN 73 6131
Ložní vrstva dlažby	L	40 mm	ČSN 73 6126
Mechanicky zpevněné kamenivo	MZK	150 mm	ČSN 73 6126
Štěrkoдр	ŠDa	mIn.150 mm	ČSN 73 6126
Celkem		mIn. 420 mm	

KONSTRUKCE CHODNÍKU

Zámková dlažba cementobetonová	DL	60 mm	ČSN 73 6131
Ložní vrstva dlažby	L	30 mm	ČSN 73 6126
Štěrkoдр	ŠDa	150 mm	ČSN 73 6126
Celkem		mIn. 240 mm	

**PLÁNOVACÍ SMLOUVA
pro ul. Arnoštova č.p.374**

Název: **Parquetárna byty s.r.o.**
 Sídlo: Arnoštova 374, 250 82 Úvaly
 Zastoupen: Zdeněk Lanc, Karel Kašička
 IČO: 05029741
 Bankovní spojení:
 Číslo účtu:
 Telefon:
 GSM: +420 603 572 148
 E-mail:
 Datová schránka: wsvv9n4

(dále jen „**Žadatel**“)

a

Název: **Město Úvaly**
 Sídlo: Arnošta z Pardubic 95, 250 82 Úvaly
 Zastoupeno: Mgr. Petr Borecký; starosta města
 IČO: 00240931
 Telefon: 281 091 111
 E-mail: podatelna@mestouvaly.cz
Bankovní účet Města: 107 – 97200227/0100 vedený u Komerční Banky, a.s.
 Webové stránky: www.mestouvaly.cz
 Datová schránka: pa3bvse

(dále jen „**Město**“)

(společně též jako „**smluvní strany**“)

Kontakty na osoby uvedené ve smlouvě za Město:

Městský architekt: Ing. arch. David Kraus, tel.: 777 117 575 email: kraus@archi.cz

Architekt městské zeleně: Ing. arch. Lukáš Štefl, tel.: 737 807 440 email: lukas.stefl@seznam.cz

Městský hydrotechnik a vodohospodář spol. HG Partners s.r.o. email: vrzak@hgpartner.cz

Odbor životního prostředí a územního rozvoje Městského úřadu Úvaly (OŽPÚR): Ing. Renata Stojecová, PhD., vedoucí odboru, tel. 281 091 527, gsm: 724 249 989, email: renata.stojecova@mestouvaly.cz

Odbor investic a dopravy Městského úřadu Úvaly (OID): Ing. arch. Miroslav Hofman, vedoucí odboru, tel.: 281 091 534, gsm: 739 610 325, email: miroslav.hofman@mestouvaly.cz

Technické služby města Úvaly, příspěvková organizace (TSÚ): Jaroslav Špaček, ředitel, tel.: 281 091 522 gsm: 603 802 925 email: Jaroslav.spacek@mestouvaly.cz

Kontaktní osoby lze změnit jednostranným písemným prohlášením Města. Prohlášení se poté stává součástí této smlouvy.

Aktuální seznam kontaktů je též zveřejněn na webových stránkách města Úvaly www.mestouvaly.cz a webových stránkách Technických služeb města Úvaly www.tsuvaly.cz.

s ohledem na skutečnost, že stavební záměr Žadatele klade takové požadavky na veřejnou dopravní a technickou infrastrukturu, že jej nelze realizovat bez vybudování příslušných nových staveb a zařízení nebo úpravy stávajících staveb a zařízení, uzavírají dle ustanovení § 88 zákona 183/2006 Sb., stavební zákon ve znění pozdějších předpisů, (dále jen „stavební zákon“) a další nutné požadavky města s ohledem na jeho udržitelný

rozvoj a potřeby občanů města Úvaly, další sjednané podmínky v souladu s ust. § 1746 odst. 2 zákona 89/2012 Sb., občanský zákoník, ve znění pozdějších předpisů (dále jen „občanský zákoník“), **tuto smlouvu:**

PREAMBULE

V souladu s ust. § 2 odst. 2 zák. 128/2000 Sb. o obcích, ve znění pozdějších předpisů Město pečuje o všestranný rozvoj svého území a o potřeby svých občanů; při plnění svých úkolů chrání též veřejný zájem.

Cílem Města je zajistit udržitelný rozvoj, mezi jehož hlavní cíle patří zachování zdravého a příznivého životního prostředí dalším generacím. K zajištění těchto cílů byl zpracován a zastupitelstvem Města Úvaly schválen strategický a akční plán města Úvaly, územní plán Města Úvaly a dále projednány a přijaty další strategické a koncepční dokumenty města Úvaly. Jedním z úkolů strategického plánu je posílení technické, dopravní a další veřejné infrastruktury města Úvaly, a to tak, aby odpovídala počtu obyvatel, kteří mají ve městě žít s ohledem na schválený územní plán.

Žadatel je s těmito cíli města zcela ztotožněn a na důkaz jednotnosti postupu Žadatele s Městem ve věcech udržitelného rozvoje města s cílem nabídky nejvyšší možné kvality bydlení ve městě Úvaly se zavazuje k naplnění všech podmínek sjednaných v této smlouvě, jakož i podmínek, které vyplývají ze strategických, technických nebo právních dokumentů města Úvaly, na které tato smlouva odkazuje.

I. ÚVODNÍ USTANOVENÍ

1. Předmětem této smlouvy (dále jen „**Smlouva**“) je stanovení vzájemných principů spolupráce smluvních stran v souvislosti s:
 - a) přípravou realizace Stavebního záměru Žadatele a jeho podporou ze strany Města v rámci řízení o vydání Územního rozhodnutí a navazujících stavebních a souvisejících řízení,
 - b) vybudováním Technické infrastruktury pro Stavební záměr Žadatele a předáním Veřejné infrastruktury Městu, resp. jím stanoveným správcům a provozovatelům Veřejné infrastruktury, a to za podmínek touto smlouvou stanovených.
2. Žadatel připravuje v rámci své developerské (stavební) činnosti na dále uvedených pozemcích v katastrálním území Úvaly u Prahy, podle Architektonické studie uvedené v **Příloze č. 1 Smlouvy, rekonstrukci 3 bytových jednotek a přístavbu 12 bytových jednotek bytového domu č.p. 374 na pozemcích parc. č. 252 a parc.č. 265, k.ú. Úvaly u Prahy**, v obci (městě) Úvaly zapsaného na LV 1317 ve veřejném rejstříku Katastru nemovitostí vedeném Katastrálním úřadem pro Středočeský kraj, Katastrálním pracovištěm Praha – východ, a následující Veřejné infrastruktury a Technické infrastruktury pro bytový dům podle Smlouvy (dále jen „**Stavební záměr Žadatele**“).

Půdorys bytového domu je uveden v **Příloze č. 4 Smlouvy**.
3. Žadatel připravuje Stavební záměr Žadatele na Dotčených pozemcích uvedených v čl. III.
4. Smluvní strany souhlasně prohlašují, že Stavební záměr Žadatele území města Úvaly zvyšuje náklady Města na vybudování nebo rozšíření stávajících staveb Veřejné infrastruktury nebo Veřejného prostranství uvedených v čl. II., zejména vodovodů a kanalizací veřejné služby, jakož i dalších inženýrských sítí, staveb pozemních komunikací a staveb dopravní obslužnosti a dalších staveb nebo zařízení pro veřejné využití, a veřejné zeleně.
5. Smluvní strany výslovně sjednávají, že tato smlouva je považována rovněž za smlouvu podle ustanovení § 8 odst. 3 zák. č. 274/2001 Sb., kdy Město jako vlastník provozně souvisejícího vodovodu a kanalizace souhlasí s napojením vodovodu, dešťové a splaškové kanalizace budovanými Žadatelem v rámci Veřejné infrastruktury na stávající rozvod vodovodu a kanalizace. Vzhledem ke skutečnosti, že Město nové rozvody nabyde do svého vlastnictví podle postupu dále uvedeného a že specifikace nových rozvodů je součástí projektové dokumentace, kterou bude mít Město k dispozici, prohlašují obě strany, že zajištění kvalitního a plynulého provozování vodovodu a kanalizace je ve smyslu uvedeného zákona jejich prioritou.
6. Smluvní strany výslovně sjednávají, že tato smlouva je považována ve věcech dohod k předání jednotlivých Staveb veřejné infrastruktury, pozemků a dalších nemovitostí Městu rovněž za smlouvu o smlouvě budoucí ve smyslu § 1785 a násl. občanského zákoníku.
7. Žadatel prohlašuje, že zpracoval v rámci Stavebního záměru Žadatele všechny požadavky orgánů veřejné moci i soukromých osob, kterých se Stavební záměr Žadatele jakkoli dotýká a prohlašuje, že Stavební

záměr Žadatele není v rozporu s politikou územního rozvoje a navazujících dokumentů pro rozhodování v území, jakož i zásadami územního rozvoje Středočeského kraje ani nezasahuje do územního rozvoje hl. m. Prahy a okolních obcí, jako bezprostředně sousedících území, včetně souvisejících dokumentů.

8. Žadatel prohlašuje, že jsou mu známa v lokalitě Stavebního záměru Žadatele všechna omezení vlivem služebností, věcných břemen, zapsaných i nezapsaných ve veřejném rejstříku Katastru nemovitostí vztahujících se k pozemkům a nemovitostem v Lokalitě záměru a Stavební záměr Žadatele tato omezení akceptuje. Žadatel se vzdává všech nároků na náhradu škody vůči Městu, které by vznikly v souvislosti jakéhokoli legislativního, právního, technického nebo jakéhokoli jiného omezení, které by mělo dopad na provedení Stavebního záměru Žadatele, pokud takové omezení vzniklo před uzavřením této Smlouvy, a to včetně rozhodnutí orgánů veřejné správy nebo rozsudků soudů, i pokud byly vydány, nabyly právní moci, případně byly zrušeny ve správním řízení nebo soudním řízení i po uzavření této Smlouvy. Žadatel a Město pro takový případ sjednávají, že upraví v dodatku této Smlouvy tuto Smlouvu tak, aby byl v souladu skutečný Faktický i právní stav včetně provedení případného vypořádání finančních nároků vzniklých v souvislosti s ujednáním o dalším finančním plnění Žadatele (čl. VIII.) a Kauce (čl. XII.), tedy jejich případné ponížení či navýšení podle sjednaných zásad a principů jejich výpočtu.

II. ZÁVAZEK ŽADATELE

1. Žadatel se zavazuje, že v souvislosti s výstavbou Stavebního záměru Žadatele vybuduje tuto technickou a dopravní infrastrukturu:

- a) systém likvidace dešťových vod na jednotlivých stavebních pozemcích vsakováním,
- b) veřejné osvětlení vzniklé pozemní komunikace,
- c) pozemní komunikace včetně silniční zeleně, terénních úprav a dopravního značení,
- d) veřejná prostranství včetně zeleně,
- e) veřejná zeleň,
- f) ukazatele značení města,

dle podmínek stanovených touto smlouvou, technickými, hygienickými a dalšími normami a právními předpisy (dále jen „**Veřejná infrastruktura**“ nebo „**Stavby veřejné infrastruktury**“), jakož i další součástí veřejného prostoru včetně jakýchkoli dalších terénních a jiných úprav pozemků předávaných Městu, které nejsou stavebními úpravami ani nejsou výslovně uvedeny pod písmeny a) až f), a to v rozsahu sjednaném Smlouvou včetně grafických částí uvedených v jednotlivých přílohách Smlouvy (dále jen „**Veřejné prostranství**“).

Veřejná infrastruktura a Veřejné prostranství, s výjimkou Staveb veřejné infrastruktury uvedené v písm.

a) a s výjimkou staveb Optické infrastruktury uvedené v odstavci 3, je Žadatelem vybudována pro Město jako objednatel stavby a jejího investora (čl. VII.).

Umístění všech prvků a staveb uvedených pod písmeny bude závazně stanoveno v Architektonické studii (odst. 4).

2. Žadatel se zavazuje, že zároveň vybuduje
- a) přípojky kanalizačního řadu vod splaškové kanalizace,
 - b) přípojky vodovodu,
 - c) přípojky elektrického vedení, a
 - d) umožní vybudovat třetí straně uvedené v odst. 3 jako součást stavby optické telekomunikační sítě přípojku, k jednotlivým domům a jejich napojení na vnitřní rozvody domu, a
 - e) parkovací místa ve formě 30 odstavných stání (pro dvě osobní motorová vozidla na každou bytovou jednotku) na pozemku Žadatele; parkovací stání budou vázány pro dva osobní automobily na každou bytovou jednotku. Parkovací stání bude dle ČSN EN 61851-23 vybaveno elektrickou přípojkou pro další napojení nabíjecí stanicí pro elektrická vozidla (EV) (DC nabíječky).

dle podmínek stanovených touto smlouvou, technickými, hygienickými a dalšími normami a právními předpisy (dále jen „**Technická infrastruktura**“ nebo „**Stavby technické infrastruktury**“).

3. Žadatel se zavazuje, že zároveň umožní třetí straně určené nebo odsouhlasené Městem, v rámci smlouvy s Městem, vybudovat stavbu optické telekomunikační sítě pro tuto lokalitu, přičemž náklady s budováním této sítě spojené nese tato třetí strana; Žadatel nebude od této třetí strany požadovat žádné finanční či nefinanční plnění (dále jen „**Optická infrastruktura**“).

4. Nedílnou a neoddělitelnou součástí Smlouvy je architektonická studie uvedená jako **Příloha č. 1** Smlouvy (dále jen „**Architektonická studie**“).
5. Žadatel konstatuje, že si je vědom, že estetická stránka Stavebního záměru Žadatele je nedílnou součástí záměru. Veškerá volba materiálů, zpracování budov, architektura a řešení veřejných prostor, včetně zeleně, musí toto zohledňovat.
6. Žadatel prohlašuje, že požádá o vydání stavebního (stavebních) povolení ke stavbám Veřejné infrastruktury a Technické infrastruktury podle Smlouvy nejpozději do 12 měsíců od podpisu smlouvy.
7. Žadatel prohlašuje, že jednotlivé stavby Veřejné infrastruktury a Veřejného prostranství předá Městu v termínech stanovených dále touto smlouvou, nejdéle však do 3 let od nabytí účinnosti Smlouvy; Veřejnou infrastrukturu podle čl. II. odst. 1 písm. e) a f) předá ve stejné lhůtě provozovateli příslušné distribuční soustavy energie anebo v případě, že jí provozovatel příslušné distribuční soustavy energie, tak Městu.
8. Žadatel prohlašuje, že Stavby technické infrastruktury budou součástí hlavní stavby nebo pozemku hlavní stavby a předány vlastníkům hlavních staveb společně s hlavní stavbou.

III. VYZNAČENÍ POZEMKŮ

1. Žadatel připravuje svůj Stavební záměr Žadatele na Veřejnou infrastrukturu, jehož závazná podoba je uvedena v Architektonické studii na těchto pozemcích v katastrálním území Úvaly u Prahy na pozemcích:

	Označení pozemku	výměra pozemku m ²	Vlastník pozemku dle KN (ke dni podpisu smlouvy)
1.	Parc.č. 252	9589	eTruhlárna, s.r.o., Přátelství 986/19, 10400 Praha – Uhřetěves, IČO: 27443566
2.	Parc.č. 265	325	eTruhlárna, s.r.o., Přátelství 986/19, 10400 Praha – Uhřetěves, IČO: 27443566
	<u>Celkem</u>	9914	

2. Všechny pozemky uvedené v tabulce jsou znázorněny v Architektonické studii, která bude podkladem pro zpracování Geometrického plánu po jehož zanesení do katastru nemovitostí a oddělení od pozemku parc. č. 252 zapsaném na LV 1317 v k.ú. Úvaly u Prahy budou vedeny Katastrálním úřadem pro Středočeský kraj, Katastrálním pracovištěm Praha – východ

(dále jen „**Dotčené pozemky**“).

3. Smluvní strany shodně prohlašují, že v případě rozdělení, oddělení nebo scelování pozemků se Dotčenými pozemky rozumí taktéž pozemky rozdělené, oddělené nebo scelené v celé ploše Stavebního záměru Žadatele. Žadatel se v této souvislosti zavazuje, že do 10 dnů od rozdělení, oddělení nebo scelení pozemků podle věty první informuje Město o nových parcelních číslech pozemků a takový dokument se stává přílohou této smlouvy.

IV. VEŘEJNÁ INFRASTRUKTURA

1. Žadatel vybuduje Stavby veřejné infrastruktury na své náklady ve lhůtách touto smlouvou sjednaných a nepožaduje na Městu žádný finanční podíl.
2. Žadatel vybuduje veškerou Veřejnou infrastrukturu v souladu se schválenou projektovou dokumentací **nejpozději do 36 (třicet šest) měsíců ode dne nabytí právní moci stavebního povolení, nejpozději však do 10 let od nabytí účinnosti této smlouvy.**

V případě, že na výstavbu Veřejné infrastruktury bylo vydáno více samostatných stavebních povolení pro jednotlivé Stavby veřejné infrastruktury, bude sjednaná lhůta počítána pro provedení jednotlivé Stavby veřejné infrastruktury samostatně.

Provedením se rozumí faktické stavební dokončení bez vad a nedodělků a podání žádosti o kolaudační rozhodnutí (kolaudační souhlas) anebo žádosti o vydání povolení k jejich předběžnému užívání, bez ohledu na to, kdy takové rozhodnutí bude následně vydáno.

3. Projekty Veřejné infrastruktury budou Žadatelem vyprojektovány v součinnosti (připomínkami a konzultacemi) s městským architektem města Úvaly, a prvky obsahující zeleň, též s architektem městské zeleně, jejichž připomínky a doporučení jsou pro Žadatele závazné.

Projekty Žadatele k veřejné infrastruktuře před jejich předložením Radě města, odsouhlasí odbor investic a dopravy Městského úřadu Úvaly (dále jen „**OID**“) a odbor životního prostředí a územního plánování Městského úřadu Úvaly (dále jen „**OŽPÚR**“).

4. Žadatel předloží projektovou dokumentaci před podáním jakékoli žádosti k územnímu nebo stavebnímu řízení k vybudování Veřejné infrastruktury Městu ke schválení. Za Město projedná a odsouhlasí projektovou dokumentaci Rada města Úvaly.

V případě odsouhlasení projektové dokumentace Radou města Úvaly smluvní strany sjednávají, že Město výslovně souhlasí se stavbou Veřejné infrastruktury a Stavebního záměru Žadatele na výše uvedených Dotčených pozemcích. Takový souhlas je Městem výslovně udělen pro všechna v úvahu připadající územní a stavební řízení, týkající se Veřejné infrastruktury a Stavebního záměru Žadatele.

5. Žadatel se zavazuje provést nezbytná opatření na Dotčených pozemcích v případě, že nedojde k realizaci navrhovaného záměru v dohodnutém rozsahu a čase s cílem zabránit ohrožení veřejných zájmů, a to zejména terénní úpravy, které zabezpečí odtok srážkových vod z pozemku tak, aby nepoškozoval stávající místní komunikaci.
6. Podání Žadatelem k územnímu nebo stavebnímu řízení bez souhlasu Města je hrubým porušením Smlouvy.

V. PODMÍNKY VÝSTAVBY JEDNOTLIVÝCH STAVEB, A PRVKŮ VEŘEJNÉ INFRASTRUKTURY

1. Žadatel se zavazuje splnit tyto podmínky:

A. **Pozemní komunikace** jako budoucí místní komunikace bude vybudována jako prodloužení ulice Arnoštova ve směru k novému pozemku, který vznikne rozdělením pozemku parc. č. 252 k.ú. Úvaly u Prahy s umístěním v místech uvedených v Architektonické studii jako „KOMUNIKACE, KTERÁ BUDE PO KOLAUDACI PŘEDÁNA MĚSTU ÚVALY“

Na pozemní komunikaci bude navazovat vjezd do areálu společnosti s vybudovanou účelovou pozemní komunikací sloužící pro potřeby společnosti v místech uvedených v Architektonické studii jako „ODSUVNÁ EL. VRATA“.

Na pozemní komunikaci bude navazovat vybudovaná veřejně přístupná účelová pozemní komunikace sloužící pro potřeby bytového domu.

Pozemní komunikace, která bude navazovat jako prodloužení ulice Arnoštova bude vybudována v šíři navazující na šíři ulice Arnoštova.

Účelová pozemní komunikace sloužící pro potřeby bytového domu o nejmenší šíři 8 metrů, společně s veřejnou zelení bude oddělena od pozemku parc. č. 252 k.ú. Úvaly u Prahy dle stavby šíře ulice (uličního prostoru včetně veřejné zeleně) podle Architektonické studie. Účelová pozemní komunikace bude zapsána v Katastru nemovitostí jako služebnost cesty, stezky a průhonu k domu č.p. 374 a pozemku na kterém tento dům je postaven.

Stavba pozemní komunikace s veřejnou zelení a odděleným pozemkem bude předána Městu dle čl. VII. této Smlouvy.

Pozemky pod pozemními komunikacemi budou dále odděleny od pozemku parc. č. 252 k.ú. Úvaly u Prahy dle Geometrického plánu, který bude Žadatelem vyhotoven podle Architektonické studie. Geometrický plán bude nejpozději před kolaudací první stavby dle této Smlouvy předán městu k odsouhlasení.

Šíře ulice bude vyprojektována a vybudována v celkové šířce uličního prostoru (od hranic rozhrad, plotů apod.) a její koncepce s jednotlivými prvky uličního prostoru v souladu s Architektonickou studií. Šíře ulice nebude nižší než 8 metrů.

Šíře vozovky místní komunikace pro motorová vozidla bude vyprojektována a vybudována jako pozemní komunikace obousměrné, tj. určených pro jízdu motorových vozidel v jednom jízdním pruhu pro každý směr jízdy; šíře vozovky bude v nejužším místě nejméně 6 metrů.

Vertikální skladba konstrukce místní pozemní komunikace se bude řídit podle vzorového řezu uvedeného v **Příloze č. 2** Smlouvy. V konkrétních případech o tom, zda stavební plány a stavba pozemní komunikace odpovídá řezu pro vertikální skladbu konstrukcí nově budovaných komunikací podle Smlouvy, bude rozhodnuto stavebním úřadem v rámci stavebního řízení.

Ulice bude osázena veřejnou zelení a vzrostlými stromy mezi chodníky a pozemní komunikací, a to v souladu s Architektonickou studií.

Povrchová skladba místní pozemní komunikace se bude řídit podle designu a typologii konkrétních prvků skladby povrchů pozemních komunikací a chodníků užitého v městě Úvaly, zejména v navazující lokalitě jako architektonicky a technicky jednotný a ucelený systém architektury veřejného prostoru.

Žadatel se zavazuje, že povrchovou skladbu pozemních komunikací a chodníků projedná s architektem města a městským úřadem Úvaly, odbor OID, a radou města Úvaly, kteří vydají závazná stanoviska pro návrh Žadatele v rámci projektu veřejné infrastruktury.

Ozelenění pozemků Veřejné infrastruktury a Veřejného prostranství se Žadatel zavazuje, že projekt/y pásů zeleně, projekt/y ozelenění pozemků Veřejné infrastruktury a projekt/y ozelenění pozemků Veřejného prostranství projedná s architektem města, architektem městské zeleně, arboristou města, městským úřadem Úvaly - odbor OID a odbor OŽPÚR, a radou města Úvaly, kteří vydají závazná stanoviska pro návrh Žadatele v rámci projektu.

Veřejné osvětlení ve formě pouličního osvětlení bude osazeno svítidly s LED diodami. Design pouličních lamp bude odpovídat designu pouličního osvětlení užitého v městě Úvaly, zejména v navazující lokalitě jako architektonicky a technicky jednotný a ucelený systém veřejného osvětlení.

Žadatel se zavazuje, že projekt pouličního osvětlení, druh a typ pouličních lamp, jakož i jejich přesné umístění projedná s architektem města a městským úřadem Úvaly, odbor OID, a radou města Úvaly, kteří vydají závazná stanoviska pro návrh Žadatele v rámci projektu Veřejné infrastruktury.

B. Výška oplocení, které sousedí s veřejným prostranstvím v rámci Stavebního záměru Žadatele oplocení, které sousedí se stávajícím nebo budoucím veřejným prostranstvím města Úvaly (srov. § 34 zákona 128/2000 Sb. o obcích, ve znění pozdějších předpisů), tak se zavazuje splnit podmínky stanovené Městem, a to na výšku oplocení odpovídající oplocením sousedních (okolních) plotů, nejvýše však 160 cm. Průhlednost oplocení (vyjma plotových sloupků), které sousedí s budoucím veřejným prostranstvím města Úvaly, a to na nejnižší možnou průhlednost 50% průchodu světla. Plná podezdívka plotu do výšky nejvýše 70 cm.

Žadatel se zavazuje, že projekt oplocení, druh a typ plotů (rozhrad) jakož i jejich přesné umístění projedná s architektem města a městským úřadem Úvaly, odbor OID, a radou města Úvaly, kteří vydají závazná stanoviska pro návrh Žadatele v rámci projektu jednotlivých Staveb veřejné infrastruktury.

C. Parkovací místa budou vybudována v počtu nejméně dvou parkovacích míst ve formě odstavných stání pro osobní motorová vozidla pro každou bytovou jednotku na pozemku Žadatele mimo veřejné prostranství, zejména mimo uliční prostor, a to formou garáží nebo přístřešků k parkování či parkovacích míst na pozemku, kde je umístěna stavba.

Parkovací stání bude dle ČSN EN 61851-23 vybaveno elektrickou přípojkou pro další napojení nabíjecí stanic pro elektrická vozidla (EV) (DC nabíječky) s vodivým propojením vozidla s AC nebo DC vstupem o napětí až do 1 000 V AC a až do 1 500 V DC podle normy IEC 60038 a digitální komunikací mezi DC nabíjecí stanicí a elektrickým vozidlem pro řízení DC dle IEC 61851-24.

Žadatel se zavazuje, že dopravní značení a technická opatření parkovacích míst projedná s architektem města a městským úřadem Úvaly, odbor OID, a radou města Úvaly, kteří vydají závazná stanoviska pro návrh Žadatele v rámci projektu Veřejné infrastruktury.

D. **Kontejnerová stání na odpad** - Žadatel v lokalitě vybuduje prostor pro stání na odpadní nádoby (kontejnerové stání) na komunální a tříděný odpad a vybaví toto kontejnerové stání dvěma kontejnery na komunální a třemi kontejnery na tříděný odpad.

V rámci kontejnerového stání musí být prostor pro umístění nejméně 5 ks kontejnerů o obsahu odpadu min 1100 litrů v provedení dle **Přílohy č. 3** Smlouvy.

Kontejnerová stání musí být dobře dostupná pro nákladní vozidla svážející odpad.

Žadatel se zavazuje, že projekt kontejnerových stání projedná s architektem města a městským úřadem Úvaly, odbor OID, odbor OŽPÚR, Radou města Úvaly a TSÚ, kteří vydají závazná stanoviska.

Typ kontejnerů Žadatel projedná s Technickými službami města Úvaly (dále jen „**TSÚ**“) s ohledem jejich odvoz, manipulaci, opravy apod.

E. **Další městský mobiliář, místní značení a ukazatele orientačního systému** – Žadatel se zavazuje vybudovat jednotné prvky městského mobiliáře, místního značení a orientačního systému (dále jen „**Prvky městského mobiliáře**“).

Prvky městského mobiliáře budou zavedeny a umístěny podle požadavků města Úvaly s ohledem na navazující existující systém prvků městského mobiliáře v městě Úvaly a případných specifických požadavků v navazujících lokalitách jako architektonicky a technicky jednotný a ucelený systém dalších prvků městského mobiliáře.

Design dalších prvků městského mobiliáře, zejména místního značení a ukazatelů orientačního systému bude odpovídat designu pouličního užitého v městě Úvaly, zejména v navazující lokalitě jako architektonicky a technicky jednotný a ucelený systém městského mobiliáře.

Smluvní strany sjednávají, že design a typologii konkrétních prvků městského mobiliáře projedná Žadatel s architektem města a městským úřadem Úvaly, odbor OID, a TSÚ, kteří vydají závazná stanoviska pro návrh Žadatele.

F. **Nakládání s dešťovými vodami** – Žadatel provede výstavbu tak, aby veškerá srážková voda zasakovala v místě a nebyla odváděna do dešťové kanalizace nebo vodoteče.

Žadatel se zavazuje, že projekt zasakování srážkových vod projedná s architektem města a městským úřadem Úvaly, odbor OID, odbor OŽPÚR, Radou města Úvaly a TSÚ, kteří vydají závazná stanoviska pro návrh Žadatele v rámci projektu jednotlivých Staveb veřejné infrastruktury.

G. **Přípojky inženýrských** k budově objektu bytového domu sítí budou napojeny přímo z přípojovacích bodů jednotlivých inženýrských sítí v ul. Arnoštova.

Celé vedení přípojek bude zapsáno v Katastru nemovitostí jako služebnost přípojky inženýrské sítě *in rem* – ve prospěch vlastníka nového pozemku parc. č. 252/4 nejpozději ke dni kolaudace stavby budovy bytového domu nebo její části.

H. **Světelné znečištění** nesmí být jakýmkoli způsobem vyzařován z objektu Parketárny Úvaly mimo tento objekt. Žadatel si je vědom, že tato zeleň plní funkci ochrany proti hluku, jakož i ochrany proti světelnému znečištění a dalších vlivů areálu Parketárny Úvaly na okolí, proto se zavazuje, že bude provádět řádnou údržbu a obnovu zeleně po celou dobu existence výroby.

- Žadatel se zavazuje dodržovat **Zásady a technické podmínky pro zásahy do povrchů komunikací a provádění výkopů a zásypů rýh**, schválených radou města Úvaly, v platném znění ke dni zahájení prací; technické zásady jsou dostupné na webu www.mestouvaly.cz nebo jsou dostupné k nahlédnutí na městském úřadu Úvaly.
- Nedodržení kterékoli podmínky jednotlivých Staveb veřejné infrastruktury je hrubým porušením Smlouvy.

VI. DALŠÍ UJEDNÁNÍ K PRVKŮM VEŘEJNÉ INFRASTRUKTURY

1. Žadatel se zavazuje, že po celou dobu výstavby **zajistí organizaci stavební (staveništní) dopravy** a v případech výjezdů vozidel na veřejně přístupné pozemní komunikace zajistí řádné čištění vozidel a stavebních strojů, aby nedocházelo ke znečišťování pozemních komunikací a okolí; případné znečištění komunikací musí být Žadatelem okamžitě a průběžně odstraňováno.

Při dopravě suti nebo prašných a podobně znečišťujících materiálů se Žadatel zavazuje, že po celou dobu zajistí, aby nevznikala prašnost (kropení, zakrytí plachtou atd.) a neznečišťovala tak okolí.

Žadatel se zavazuje pro účely staveništní dopravy užívat výhradně veřejné komunikace ke kterým dostane od Města (OID MÚ Úvaly) předchozí souhlas na základě podané žádosti o organizaci staveništní dopravy společně s jejím návrhem a plánem čištění pozemních komunikací s předchozím vyjádřením MÚ Úvaly odbor OŽPUR a Technických služeb města Úvaly.

2. Žadatel se zavazuje, že současně s předáním jednotlivých Staveb veřejné infrastruktury nebo předáním dalšího nefinančního plnění předá Žadatel Městu související projektovou a technickou dokumentaci
 - a) **vodovodní přípojka** 1x originál projektové dokumentace skutečného provedení; projektová dokumentace v elektronické podobě ve formátu .dwf nebo jiném neuzamčeném formátu na CD/DVD/FLASH disku s možností dalších úprav projektu; originál kolaudačního rozhodnutí nebo kolaudačního souhlasu s nabytím právní moci; 2x geodetické zaměření skutečného provedení v systému S-JTSK a výškovém systému B.p.v. v analogové i digitální formě v otevřeném formátu *.dwg,*.dxf nebo *.dgn, k záznamu do technické mapy města a neuzamčeném formátu *.pdf k archivaci; protokoly o provedených zkouškách,
 - b) **kanalizační přípojka** 1x originál projektové dokumentace skutečného provedení; projektová dokumentace v elektronické podobě ve formátu .dwf nebo jiném neuzamčeném formátu na CD/DVD/FLASH disku s možností dalších úprav projektu; originál kolaudačního rozhodnutí nebo kolaudačního souhlasu s vyznačením doložky o nabytí právní moci; 2x geodetické zaměření skutečného provedení v systému S-JTSK a výškovém systému B.p.v v analogové i digitální formě v otevřeném formátu *.dwg,*.dxf nebo *.dgn, k záznamu do technické mapy města, a neuzamčeném formátu *.pdf k archivaci; protokoly o provedených zkouškách,
 - c) **veřejné osvětlení** 1x originál projektové dokumentace skutečného provedení; projektová dokumentace v elektronické podobě ve formátu .dwf nebo jiném neuzamčeném formátu na CD/DVD/FLASH disku s možností dalších úprav projektu; originál kolaudačního rozhodnutí nebo kolaudačního souhlasu s vyznačením doložky o nabytí právní moci; 2x geodetické zaměření skutečného provedení v systému S-JTSK a výškovém systému B.p.v v analogové i digitální formě v otevřeném formátu *.dwg,*.dxf nebo *.dgn, k záznamu do technické mapy města, a neuzamčeném formátu *.pdf k archivaci; příslušné revize elektrického zařízení,
 - d) **pozemní komunikace** 1x originál projektové dokumentace skutečného provedení; projektová dokumentace v elektronické podobě ve formátu .dwf nebo jiném neuzamčeném formátu na CD/DVD/FLASH disku s možností dalších úprav projektu; originál kolaudačního rozhodnutí nebo kolaudačního souhlasu s vyznačením doložky o nabytí právní moci; 2x geodetické zaměření skutečného provedení v analogové i digitální formě v otevřeném formátu systému S-JTSK a výškovém systému B.p.v *.dwg,*.dxf, nebo *.dgn k záznamu do technické mapy města, a neuzamčeném formátu .pdf k archivaci; příslušnými předpisy předepsané doklady o provedených zkouškách (hutnicí zkoušky atd.), a související **dopravní značení** 2x geodetické zaměření skutečného provedení v systému S-JTSK a výškovém systému B.p.v v analogové i digitální formě v otevřeném formátu *.dwg,*.dxf nebo *.dgn, k záznamu do technické mapy města a pasportu pozemních komunikací města Úvaly, a neuzamčeném formátu *.pdf k archivaci; originální souhlas příslušného orgánu Policie ČR se svislým a vodorovným značením; originální rozhodnutí silničního správního orgánu s umístěním dopravního značení,
 - e) **další inženýrské sítě** (elektrické sítě, plynárenské zařízení, apod.) **nebo jiné služebnosti**: originál projektové dokumentace skutečného provedení; originál kolaudačního rozhodnutí nebo kolaudačního souhlasu s nabytím právní moci; 2x geodetické zaměření skutečného provedení v systému S-JTSK a výškovém systému B.p.v v analogové i digitální formě v otevřeném formátu

.dwg,.dxf nebo *.dgn, k záznamu do technické mapy města a neuzamčeném formátu .pdf k archivaci; originál *Smlouvy o služebnosti - věcném břemenu* uzavřené s příslušným vlastníkem stavby inženýrské sítě,

- f) **Optická infrastruktura** pro tuto lokalitu: originál projektové dokumentace skutečného provedení; originál kolaudačního rozhodnutí nebo kolaudačního souhlasu s nabytím právní moci; 2x geodetické zaměření skutečného provedení v systému S-JTSK a výškovém systému B.p.v v analogové i digitální formě v otevřeném formátu *.dwg,*.dxf nebo *.dgn, k záznamu do technické mapy města a neuzamčeném formátu *.pdf k archivaci; originál *Smlouvy o služebnosti - věcném břemenu* uzavřené s příslušným vlastníkem stavby inženýrské sítě;

Dokumentací skutečného provedení se rozumí vyznačení změn do dokumentace, k nimž došlo v průběhu zhotovování jednotlivých Staveb veřejné infrastruktury nebo Veřejného prostranství nebo uvedení dovětku „beze změn“ a opatření jednotlivých výkresů vyznačením odpovědné osoby (architekta nebo autorizovaného inženýra), která změny zakreslila, jeho podpisem a razítkem, a podpisem odpovědné osoby Žadatele a razítkem Žadatele.

Žadatel současně předá Městu dokladové části jednotlivých Staveb veřejné infrastruktury nebo Veřejného prostranství, která musí obsahovat zejména revizní zprávy a protokoly o provedených zkouškách, prohlášení o shodě, atesty a certifikáty k použitým materiálům, záruční listy, projektovou dokumentaci skutečného provedení takové stavby, jakož i další nutné originální dokumenty či doklady předkládané ke kolaudaci této stavby včetně předání kolaudace s nabytím právní moci.

3. Žadatel se zavazuje, že společně s jednotlivými Stavbami veřejné infrastruktury zajistí autorská práva k těmto Stavbám veřejné infrastruktury (dílům) architektů a dalších osob, u kterých taková autorská práva vznikla, a tato autorská práva postoupí městu buď přímo autor, nebo Žadatel.

Rozsah autorských práv, která přejdou na město k jednotlivým autorským dílům, jsou:

Autor udělí v souladu s ustanovením § 2358 a násl. občanského zákoníku Městu výhradní oprávnění k výkonu práva dílo užít v rozsahu výhradní licence na autorské dílo

Za účelem odstranění jakýchkoli pochybností se autorským dílem pro účely Smlouvy rozumí dokumentace popsaná v této smlouvě na jednotlivé Stavby veřejné infrastruktury nebo Veřejného prostranství, která jsou předávána Městu.

Pro tento účel se autor zaváže poskytnout Městu výhradní licenci na dobu trvání autorských práv včetně všech práv souvisejících.

Rozsah autorské licence bude takový, že Město je oprávněno upravit či měnit shora popsané autorské dílo nebo jeho část takovým způsobem, který nesníží hodnotu shora popsaného autorského díla. V rámci poskytnuté licence je Město zejména oprávněno užít shora popsané autorské dílo ke zpracování projektové dokumentace a provedení konkrétního díla, a to k územnímu řízení a pro vydání územního rozhodnutí, ke stavebnímu řízení a pro vydání stavebního povolení, pro vypracování dokumentace pro provedení stavby, pro zhotovení dokumentace pro výběr dodavatele stavby, pro účely provedení stavby samé, a to v celku nebo v části, a pro výkon souvisejícího autorského dozoru, popřípadě též jiné dokumentace nezbytné pro provedení stavby jakožto rozmnoženiny autorského díla, pro uvedení stavby do provozu a užívání, vypracování dokumentace skutečného provedení stavby a pro kolaudaci stavby, dle uvážení objednatele, pokud tím nebude porušen smysl a účel Smlouvy, užít autorské dílo pro potřeby marketingu, pro potřeby prezentace díla na veřejnosti, výstavách či jednotlivě u třetích osob v jakémkoliv formě zachycené na jakémkoliv nosiči, k pořízení jiných rozmnoženin a napodobenin díla nežli stavby samé, a to trvale nebo dočasně jakýmkoliv prostředky a v jakémkoliv formě s tím, že originál grafického zobrazení autorského díla je vlastnictvím Architekta, a za podmínky, že nebude takové užití v rozporu se smyslem a účelem Smlouvy a v rozporu s dobrými mravy.

Odměna za licenci je součástí odměny za dílo (honoráře) které autorovi uhradil Žadatel.

Licence přechází na Město nejpozději okamžikem převzetí jednotlivé Stavby veřejné infrastruktury nebo Veřejného prostranství Městem.

Originály plánů, náčrtů, výkresů, grafických zobrazení a textových určení (specifikací) zůstávají ve vlastnictví zhotovitele, ať jsou stavby, pro které byly připraveny, provedeny či nikoli. Městu náleží řádně

autorizované stejnopisy (kopie) dokumentace včetně reprodukovatelných kopií plánů, náčrtů, výkresů, grafických zobrazení a textových určení (specifikací) pro informaci a jako návod k vlastnímu užívání díla.

Město i autor jsou oprávněni užít dokumentaci pro potřeby marketingu, pro potřeby prezentace díla na veřejnosti, výstavách či jednotlivě u třetích osob v jakékoliv formě zachycené na jakémkoliv nosiči.

Smluvní strany v této souvislosti sjednávají, že Žadatel zajistí, že licenční smlouva bude s autorem uzavřena s využitím vzoru licenční smlouvy Města připravené právníkem města.

4. Žadatel současně s předáním jednotlivých Staveb veřejné infrastruktury a/nebo Veřejného prostranství, anebo jejich části postupuje Městu veškerá autorská, licenční a další práva související s předávanou infrastrukturou.
5. Žadatel je povinen řídit se závaznými stanovisky orgánů a osob uvedených v této Smlouvě.

VII. PODMÍNKY PŘEDÁNÍ JEDNOTLIVÝCH STAVEB A PRVKŮ VEŘEJNÉ INFRASTRUKTURY

1. V souladu s ust. § 1785 a násl. občanského zákoníku smluvní strany sjednávají, že Žadatel vždy nejpozději do 10 pracovních dnů po právní moci kolaudačního souhlasu, popř. souhlasu s předběžným užíváním pro jednotlivé stavby Veřejné infrastruktury předá jednotlivou Stavbu veřejné infrastruktury do vlastnictví Města.
2. Smluvní strany sjednávají formu předání Dotčených pozemků a Staveb veřejné infrastruktury podle předchozího odstavce, tak že
 - a) nejpozději do 30 dnů ode dne předání konkrétní Stavby veřejné infrastruktury, resp. ode dne dokončení finálních povrchů pozemních komunikací u Staveb veřejné infrastruktury, které jsou pozemními komunikacemi, zašle Žadatel Městu návrh smlouvy o převodu těchto Staveb veřejné infrastruktury, jakož i veškerého příslušenství a dalších součástí, které jsou součástí předávané stavby a které v tu dobu budou ve vlastnictví Žadatele do vlastnictví Města; pro zamezení pochybnostem se konstatuje, že se bude jednat o Stavby veřejné infrastruktury, uvedené v ustanovení článku II. odst. 1 Smlouvy,
 - b) nejpozději do 30 dnů ode dne předání do provozování poslední ze Staveb veřejné infrastruktury Městu zašle Žadatel Městu návrh smlouvy o převodu Dotčeného pozemku, na němž jsou jednotlivé Stavby veřejné infrastruktury umístěny, jakož i veškerého příslušenství a dalších součástí, které jsou součástí předávaného pozemku a které v tu dobu budou ve vlastnictví Žadatele do vlastnictví Města; pro zamezení pochybnostem se konstatuje, že se bude jednat o Dotčený pozemek, označený v Architektonické studii (Příloha č. 1) jako „KOMUNIKACE, KTERÁ BUDE PO KOLAUDACI PŘEDÁNA MĚSTU ÚVALY“.
3. Smluvní strany sjednávají, že budou postupovat ve vzájemné součinnosti při předávání Dotčených pozemků a Staveb veřejné infrastruktury, včetně koordinovaného postupu při zápisu do veřejného rejstříku, zejména Katastru nemovitostí, v případech, kdy je takový zápis vyžadován.
4. Smluvní strany sjednávají, že smlouva o převodu pozemků bude formou kupní smlouvy na nemovitost za cenu 1,- Kč, s využitím aktuálního vzoru smlouvy ke dni předání zpracované Městem. Na vyžádání Žadatele Město zašle aktuální vzor kupní smlouvy. Cenou uvedenou v první větě se rozumí úhrada finanční spoluúčasti Města na vybudování Veřejní infrastruktury jako objednatele stavby a jejího investora.
5. Na předávaných Dotčených pozemcích a předávaných Staveb veřejné infrastruktury Městu nesmí váznout žádné věcné právo k cizí věci, zejména zástavní právo, zadržovací právo, předkupní právo, právo stavby, nájemní smlouva apod.

Služebnost – věcné břemeno, může být sjednáno výhradně k provozovatelům inženýrských sítí podle zák. č. 458/2000 Sb., energetický zákon, ve znění pozdějších předpisů, a zák. 127/2005 Sb., o elektronických komunikacích, ve znění pozdějších předpisů anebo v této Smlouvě výslovně vymezených předjímaných případech, za podmínek uvedených v odstavci 9.
6. Pro případ, že některá ze Staveb veřejné infrastruktury nebo její část bude umístěna na pozemku třetího subjektu, zajistí Žadatel ve prospěch Města a za jeho součinnosti zřízení služebnosti (věcného břemene)

umístění a provozování těchto staveb na pozemcích ve vlastnictví třetích subjektů, a to před odesláním výzvy k uzavření smlouvy o převodu podle odstavce 1.

7. Pro případ, že některá ze staveb inženýrských sítí a jejich součástí dle Stavebního záměru Žadatele ve smyslu Smlouvy (zejm. rozvody inženýrských sítí a jejich přípojky nebo telekomunikační vedení či přípojky vodovodu a kanalizace) byly umístěny z části na pozemku ve vlastnictví Města, zavazuje se Město k součinnosti nezbytné pro zřízení věcného břemene umístění a provozování těchto staveb na pozemku ve vlastnictví Města.
8. Smluvní strany sjednávají pro inženýrské sítě provozovatelů inženýrských sítí podle zák. č. 458/2000 Sb., energetický zákon, ve znění pozdějších předpisů, a zák. 127/2005 Sb., o elektronických komunikacích, ve znění pozdějších předpisů, kdy Žadatel předá vybudovanou distribuční soustavu, resp. její příslušnou část vybudovanou Žadatelem, příslušnému provozovateli (podnikateli) v příslušné oblasti.

Část Stavebního záměru Žadatele v rozsahu rozvodu a přeložek VN, NN a TS bude předána k následnému provozování společnosti, která k tomu vlastní příslušné oprávnění. Za tím účelem bude mezi Žadatelem a jmenovanou společností uzavřena příslušná dohoda, přičemž Město bere tento postup na vědomí a souhlasí s ním.

Část Stavebního záměru Žadatele v rozsahu telekomunikačního vedení bude předána k následnému provozování společnosti, která k tomu vlastní příslušnou telekomunikační licenci. Za tím účelem bude mezi Žadatelem a jmenovanou společností uzavřena příslušná dohoda, přičemž Město bere tento postup na vědomí a souhlasí s ním.

Část Stavebního záměru Žadatele v rozsahu plynárenského zařízení bude předána k následnému provozování společnosti, která k tomu vlastní příslušné oprávnění. Za tím účelem bude mezi Žadatelem a jmenovanou společností uzavřena příslušná dohoda, přičemž Město bere tento postup na vědomí a souhlasí s ním.

9. Žadatel se zavazuje v souvislosti s částí Stavebního záměru Žadatele v rozsahu uvedeném v předchozím odstavci a rozsahu v rozsahu Optické infrastruktury, že ke smluvnímu zajištění výstavby inženýrských sítí zřídí služebnosti – věcná břemena podle § 1267 a násl. občanského zákoníku nebo podle zákona 458/2000 Sb., energetický zákon, zákona 127/2005 Sb., o elektronických komunikacích či zákona 274/2001 Sb., o vodovodech a kanalizacích.

Služebnost bude zřízena trojstrannou smlouvou mezi Žadatelem, vlastníkem/provozovatelem inženýrské sítě a Městem nebo Dvoustranná smlouva mezi Žadatelem a vlastníkem/provozovatelem inženýrské sítě a Městem v případě, že město vydá závazné stanovisko, že na trojstranné smlouvě netrvá. Za město takové závazné stanovisko vydává Rada města Úvaly.

Smluvní strany sjednávají, že smlouva o zřízení služebnosti – věcného břemene k inženýrským sítím, případně i smlouva o smlouvě budoucí ke zřízení služebnosti bude sjednána s využitím aktuálního vzoru příslušné smlouvy zpracované Městem. Na vyžádání Žadatele Město zašle elektronicky aktuální vzor smlouvy.

Žadatel originál smlouvy o služebnosti - věcném břemenu k inženýrské síti a doložku (Rozhodnutí) o zápisu do Katastru nemovitostí vydané Katastrálním úřadem Žadateli, předá Žadatel Městu při přechodu těchto služebností v rámci převodu pozemků Městu.

10. Město se zavazuje, že v případech, kdy je část inženýrské sítě nutné vést přes pozemky ve vlastnictví města, že sjedná s provozovatelem / vlastníkem příslušné inženýrské sítě smlouvu o zřízení služebnosti - věcného břemene, včetně případné smlouvy o smlouvě budoucí, spočívající ve strpění umístění a provozování příslušné části inženýrské sítě na pozemku ve vlastnictví města za podmínek stanovených Městem pro smlouvy o zřízení služebnosti - věcného břemene pro koordinované stavby.

Město se zavazuje, že smlouva o zřízení služebnosti – věcného břemene k inženýrským sítím, případně i smlouva o smlouvě budoucí ke zřízení služebnosti bude sjednána s využitím aktuálního vzoru příslušné smlouvy zpracované Městem pro koordinované stavby.

Město prohlašuje, že pro stavbu Optické infrastruktury třetí stranou určenou Městem, má koordinaci výstavby na pozemcích Města sjednáno rámcovou smlouvou a příslušnými dílčími smlouvami.

11. Pro případ, že na dosud nepředaných Dotčených pozemcích Městu, na nichž jsou/budou umístěny jednotlivé Stavby veřejné infrastruktury, bude se na tuto Veřejnou infrastrukturu nebo její prvek (zpravidla zbudování přípojky vodovodu/kanalizace apod.) připojovat třetí osoba, vydá Žadatel tímto pro účely územního řízení a stavebního povolení této osobě podmíněný souhlas s podmínkou vydání souhlasu Městem. Žadatel a Město sjednávají, že technické napojení takové stavby projednají vzájemně u konkrétní žádosti s připomínkami pro technickou dokumentaci, jakož i stavební úřad.
12. Smluvní strany sjednávají pro případ, že některá ze společností provozující inženýrské sítě (odstavec 8) nepřevzme část Veřejné infrastruktury jako součást distribuční soustavy příslušné energie, tak tuto část Veřejné infrastruktury předá městu postupem podle odstavce 2 písm. a).
13. Nedodržení kterékoli podmínky podle tohoto článku je hrubým porušením Smlouvy.

VIII. DALŠÍ PLNĚNÍ ŽADATELE

1. V souladu se Zásadami pro poskytování příspěvků na technickou, dopravní a další veřejnou infrastrukturu při realizaci bytové a nebytové výstavby na území města Úvaly, které byly schváleny Zastupitelstvem města Úvaly dne 23. 9. 2021 pod číslem unesení Z-70/2021 (tyto zásady jsou dostupné na webu www.mestouvaly.cz nebo jsou dostupné k nahlédnutí na městském úřadu Úvaly), činí výše finančního příspěvku v rodinném domě, bytovém domě nebo jiné stavbě, ve výši 450.000,- Kč za každou bytovou jednotku, a v případě objektu s nebytovými prostory je finanční příspěvek stanoven částkou 500,- Kč za každý, byt započatý m² podlahové plochy; finanční příspěvek je vypočítán za každý stavebně oddělený objekt samostatně. V případě kombinace výstavby nemovitosti s bytovými jednotkami a nebytovými prostory je finanční příspěvek vypočítán v kombinaci postupu.

(Výpočet příspěvku podle čl. III. odst. 3 až 5 Zásad)

	počet	Kč
Počet bytových jednotek	12	5.400.000,-
Metrů čtverečních podlahové plochy	0	0
Celkem		5.400.000,-

2. Smluvní strany sjednávají a Žadatel se zavazuje, že předá městu rovněž účelový finanční příspěvek na podporu sportu – výstavba sportovních prvků na veřejných sportovištích nebo vybavení dětských hřišť ve výši 500.000,- Kč (slovy: *pět set tisíc korun českých*).
3. Z tohoto důvodu se Žadatel zavazuje, že poskytne Městu do 30 dnů od podpisu Smlouvy finanční příspěvek v celkové výši **5.900.000,- Kč** (slovy: *pět milionů čtyři sta tisíc korun českých*) a to **na bankovní účet Města číslo 19-1524201/0100** vedený u Komerční banky a.s., **pod stanoveným variabilním symbolem IČO Žadatele** (dále jen „**Finanční příspěvek**“).

Smluvní strany v této souvislosti sjednávají, že se má za to, že finanční příspěvek je považován za uhrazený v případě, že je tento finanční příspěvek uhrazen Městu v celé výši.

Smluvní strany sjednávají, že nebude-li v případě splatnosti finančního příspěvku tento uhrazen včas, tak má Město právo na smluvní úrok ve výši dvojnásobku zákonného úroku počítaného ode dne podpisu této Smlouvy, a to až do úplného zaplacení finančního příspěvku.

V případě, že výše zmíněný příspěvek Žadatel Městu uhradí nejpozději ve výši a lhůtě uvedené v předchozím odstavci, zavazuje se Město poskytnout Žadateli a budoucím vlastníkům těchto pozemků s vybudovanou stavbou osvobození od platby místního poplatku za zhodnocení stavebního pozemku možností jeho připojení na stavbu vodovodu a kanalizace ve znění obecně závazné vyhlášky města Úvaly o místním poplatku za zhodnocení stavebního pozemku možností jeho připojení na stavbu vodovodu nebo kanalizace (OZV 4/2014).

V případě, že by k osvobození od platby místního poplatku z jakéhokoli důvodu nedošlo nejpozději do konce lhůty k výběru poplatku (promlčecí doba), popř. by kdykoli bylo shledáno jako neplatné, tak Žadatel je si vědom, že v takovém případě existuje povinnost Žadatele k zaplacení místního poplatku. Smluvní strany sjednávají pro tento případ, že Město Úvaly převedou uhrazenou finanční částku ve výši stanoveného místního poplatku do režimu místního poplatku a takto jej vypořádá; v případě přeplatku místního poplatku za zhodnocení stavebního pozemku se dále jedná o finanční dar za účelem podpory

rozvoje aktivit Města. V případě nedoplatku vyzve Město Žadatele k úhradě nedoplatku místního poplatku za zhodnocení stavebního pozemku v náhradní lhůtě.

ZAJIŠTĚNÍ FINANČNÍHO PŘÍSPĚVKU BANKOVNÍ ZÁRUKOU

4. Žadatel může složení Finančního příspěvku nahradit nejpozději do 30 dnů od podpisu Smlouvy bankovní zárukou.

Při předložení bankovní záruky se termín složení příspěvku mění na datum nabytí právní moci rozhodnutí, jehož součástí je stavební povolení k Stavebnímu záměru žadatele nebo jeho části (čl. I. odst. 2), nejpozději však k 31.12.2022, kde toho, která skutečnost nastane dříve.

Bankovní záruku může Město uplatnit i v případě, že Žadatel převede pozemek nebo jeho část anebo stavbu na tomto pozemku stojící na jakoukoli třetí osobu.

Bankovní záruka Žadatele musí být neodvolatelná, bezpodmínečná, banka nesmí být oprávněna uplatnit vůči Městu žádné námitky a požadovaná částka musí být vyplacena na první žádost Města bez toho, aby banka zkoumala důvody požadovaného čerpání.

Banka prohlásí v listině bankovní záruky, že uspokojí Město až do výše 5.900.000,- Kč (slovy: pět milionů čtyři sta tisíc korun českých) a to na bankovní účet Města číslo 19-1524201/0100 vedený u Komerční banky a.s., pod stanoveným variabilním symbolem IČO Žadatele, v případě, že Žadatel nesplní závazek zaplatit Městu finanční příspěvek ve sjednaných termínech dle této Smlouvy nebo převede pozemek nebo jeho část anebo stavbu na třetí osobu.

Součástí záruční listiny bankovní záruky bude název, sídlo a identifikační číslo Města.

Originál listiny bankovní záruky Město vrátí na výzvu Žadatele po úhradě Finančního příspěvku na adresu Žadatele uvedenou ve výzvě k vrácení listiny bankovní záruky.

5. Město je oprávněno jednostranně a bez předchozího vyrozumění Žadatele bankovní záruku, včetně příslušenství, k úhradě neuhrazených pohledávek vzniklých z důvodů neuhrazení Finančního příspěvku za sjednaných podmínek.

IX. PODPORA MĚSTA

1. Město, jako subjekt zúčastněný na procesu vydání Územního rozhodnutí pro dotčené pozemky a jako účastník stavebních řízení a dalších správních řízení pro Stavební záměr Žadatele se prostřednictvím Smlouvy a právě s ohledem na její uzavření zavazuje poskytovat Žadateli v rámci plnění závazku Žadatele dle Smlouvy nezbytnou součinnost, a to zejména v rámci procesu vydání Územního rozhodnutí pro dotčené pozemky a v rámci navazujících stavebních a souvisejících řízení.
2. V souvislosti s výše uvedenými řízeními (podpora pro vydání Územního rozhodnutí pro dotčené pozemky a stavební řízení) a vydáváním potřebných stanovisek ke Stavebnímu záměru Žadatele nebude Město umožnění výstavby Stavebního záměru Žadatele podmiňovat úhradou dalších finančních prostředků nebo jiným plněním, to vše s výslovnou výjimkou správních poplatků vybíraných na podkladě zákona (zábor veřejného prostranství apod.) eventuálně jiných místních poplatků, vyměřených dle obecně platných místních vyhlášek.
3. Závazek Města uvedený v předchozích odstavcích v žádném ohledu nezakládá nárok na jakékoliv finanční nebo jiné plnění ze strany Města pro Žadatele.
4. Město se zavazuje, že v případě, že Žadatel splní podmínky stanovené v čl. VIII. Smlouvy vztahující se k dalším podmínkám Žadatele ve sjednaných lhůtách, termínech a v úplné výši, tak považuje Žadatele za poplatníka podle článku 7 odst. 4, obecně závazné vyhlášky města Úvaly 4/2014, o místním poplatku za zhodnocení stavebního pozemku možností jeho připojení na stavbu vodovodu nebo kanalizace v platném znění ke dni podpisu Smlouvy, tedy, že jsou od poplatku Žadatel a jeho právní nástupci, včetně nabyvatelů pozemků od Žadatele v rámci jeho developerské činnosti podle Smlouvy, osvobozeni.
5. Město se dále zavazuje zajistit za splnění podmínky stanovené v čl. VIII. Smlouvy a splnění všech závazků Žadatele podle Smlouvy, aby provozovatel vodovodu veřejné služby – TSÚ, umožnil Žadateli připojení na jeho vodovod, a aby toto připojení umožňovaly kapacitní a další technické požadavky vodovodu; Město v takovém případě zajistí jako vlastník vodovodu vypočítanou kapacitu spotřeby vody veřejné služby a tuto kapacitu pro Žadatele u provozovatele vodovodu rezervuje.

6. Město se dále zavazuje zajistit za splnění podmínky stanovené v čl. VIII. Smlouvy a splnění všech závazků Žadatele podle Smlouvy, aby provozovatel splaškové kanalizace veřejné služby – TSÚ, umožnil Žadateli připojení na jeho kanalizaci včetně kapacitních a dalších možností Čističky odpadních vod (ČOV), a aby toto připojení umožňovalo kapacitní a další technické požadavky kanalizace; Město v takovém případě zajistí jako vlastník kanalizace vypočítanou kapacitu kanalizace a tuto kapacitu pro Žadatele u provozovatele kanalizace rezervuje.
7. V souvislosti s odstavci 5 a 6 Město prohlašuje, že je zřizovatelem Technických služeb města Úvaly, příspěvková organizace (TSÚ).

X. ZÁRUKY A SMLUVNÍ POKUTY

1. Žadatel zodpovídá za to, že jím předaná Veřejná infrastruktura bude zhotovená podle podmínek Smlouvy.
2. Žadatel současně s předáním jednotlivých Staveb veřejné infrastruktury anebo jejich části postoupí Městu veškerá záruční práva a další práva související s konkrétní předávanou infrastrukturou, aby Město mohlo eventuálně samo v případě potřeby uplatňovat práva z vad Veřejné infrastruktury, přičemž záruky budou minimálně následující
 - a) záruční doba pro vodovodní řad - 60 měsíců,
 - b) záruční doba pro kanalizační řad - 60 měsíců,
 - c) záruční doba pro veřejné osvětlení - 60 měsíců,
 - d) záruční doba pro pozemní komunikaci - 60 měsíců,
 - e) záruční doba pro vysazené stromy a zeleň - 24 měsíců,
 - f) záruční doba pro ostatní prvky Veřejné infrastruktury, výše neuvedené - 24 měsíců.
3. Běh záruční doby podle předchozího odstavce započne dnem, kdy byla jednotlivá Stavba veřejné infrastruktury předána Městu a současně bude kolaudována nebo v případě, že u konkrétní jednotlivé Stavby veřejné infrastruktury není potřebná kolaudace, tak dnem předání jednotlivé Stavby veřejné infrastruktury Městu. Záruční doby se počítají pro každou jednotlivou Stavbu veřejné infrastruktury nebo její funkční část (např. liniové stavby) samostatně.
4. V případě dalších materiálů a zařízení, která budou součástí výše uvedených děl a na která jejich výrobce poskytuje záruční dobu kratší, se uplatní záruční doba výrobce, tj. kratší.
5. Žadatel zavazuje sjednat s jednotlivými zhotoviteli, záruční podmínky a jejich převedení na Město:
 - a) pro případ vady na Stavbě veřejné infrastruktury nebo na Veřejném prostranství má Město právo požadovat po zhotoviteli daného díla povinnost bezplatného odstranění vady s tím, že termín odstranění vad se dohodne písemnou formou a bude vždy stanoven v co nejkratším technicky možném termínu,
 - b) ukáže-li se reklamovaná vada Stavby veřejné infrastruktury nebo Veřejného prostranství neopravitelnou, potom bude náhradní předmět plnění dodán nejpozději do 30 dnů ode dne, kdy se tato skutečnost zjistí,
 - c) případné nároky na náhradu škody způsobené prokazatelně vadným plněním zhotovitele se řídí příslušnými ustanoveními zákona č. 89/2012 Sb.,
 - d) Město bude případné reklamace vad Stavby veřejné infrastruktury nebo Veřejného prostranství uplatňovat vždy bezodkladně po jejich zjištění, a to písemnou formou přímo vůči zhotoviteli,
 - e) záruční doba se prodlužuje o dobu k provedení opravy nebo výměny.

V případě, že Žadatel nesjedná záruční podmínky ve výše uvedeném rozsahu, tak Město je oprávněno od Žadatele vymáhat všechny škody Městu tímto vzniklé.

6. V případě, že Žadatel nesplní svůj závazek vybudovat veřejnou infrastrukturu v termínech uvedených dle Smlouvy je povinen zaplatit městu smluvní pokutu ve výši 0,05% za každý den prodlení z nedokončené části Stavby veřejné infrastruktury nebo Veřejného prostranství, vyčíslené na základě odborného odhadu nákladů na provedení změn stávající veřejné infrastruktury na vybudování nové veřejné infrastruktury. Smluvní strany v této souvislosti sjednávají, že rozhodným stanoviskem pro určení výše těchto nákladů bude odborný posudek zpracovaný společností Vejvoda spol. s r.o., IČO: 615 04 815 se sídlem uvedeným v obchodním rejstříku.
7. Smluvní strany sjednávají pro případ, že Žadatel dohodnuté termíny plnění z Smlouvy překročí o více než 60 dní, má se za to, že již nebude v dokončení díla pokračovat a zavazuje se s městem podepsat protokol

o převzetí jednotlivé Stavby veřejné infrastruktury nebo Veřejného prostranství, v kterém bude uveden skutečně provedený rozsah díla s tím, že za nedokončenou část díla poskytne Žadatel městu náhradu v penězích. Pro tento příklad je město oprávněno vyúčtovat Žadateli smluvní pokutu odpovídající hodnotě nedokončené části Stavby veřejné infrastruktury nebo Veřejného prostranství, jak bylo uvedeno v protokolu o převzetí díla.

8. Smluvní strany se dohodly pro případ porušení čl. V. smluvní pokutu ve výši 15 % hodnoty plnění sjednaného jako další plnění žadatele za každý jednotlivý případ porušení.
9. Smluvní strany se dohodly pro případ porušení čl. VI. odst. 1 Smlouvy smluvní pokutu ve výši 3 % hodnoty plnění sjednaného jako další plnění žadatele za každý jednotlivý případ porušení.
10. Smluvní strany se dohodly pro případ porušení čl. VI. odst. 2 Smlouvy smluvní pokutu ve výši 0,1 % hodnoty plnění sjednaného jako další plnění žadatele za každý jednotlivý případ porušení a být započatý den neplnění smluvního ujednání.
11. Smluvní strany se dohodly pro případ porušení čl. VI. odst. 3 Smlouvy smluvní pokutu ve výši 10 % hodnoty plnění sjednaného jako další plnění žadatele za každý jednotlivý případ porušení.
12. Smluvní strany se dohodly pro případ porušení čl. VII. odst. 1, 2, 3 nebo 5 Smlouvy smluvní pokutu ve výši 1 % hodnoty plnění sjednaného jako další plnění žadatele za každý jednotlivý případ a být započatý den neplnění smluvního ujednání.
13. Smluvní strany se dohodly pro případ porušení čl. XI. Smlouvy smluvní pokutu ve výši 1 % hodnoty plnění sjednaného jako další plnění žadatele za každý jednotlivý případ a být započatý den neplnění smluvního ujednání.
14. Smluvní strany se dohodly pro případ jakéhokoli dalšího neplnění Smlouvy smluvní pokutu ve výši 0,5 % hodnoty plnění sjednaného jako další plnění žadatele za každý byt započatý den neplnění povinnosti Žadatele sjednané touto smlouvou.
15. Pro zřejmost smluvní strany deklarují, že »hodnotou plnění sjednaného jako další plnění žadatele« pro účely smluvních pokut podle předchozích odstavců se rozumí celkový součet finančního plnění žadatele a hodnoty nefinančního plnění uvedené v této plánovací smlouvě, bez ohledu na hodnotu nefinančního plnění skutečnou.
16. Smluvní strany se dohodly pro případ porušení jakéhokoli finančního plnění Žadatele podle Smlouvy včetně Kauce a **Záruční kauce** podle čl. XII. smluvní pokutu ve výši 0,1 % denně z dlužné částky.
17. Smluvní strany se dohodly pro případ porušení jakéhokoli finančního plnění Žadatele podle Smlouvy včetně Kauce a **Záruční kauce** podle čl. XII. smluvní úroky ve výši 0,05 % denně z dlužné částky.
18. Smluvní pokuta a smluvní úroky jsou splatné do 15 dnů od jejího doručení výzvy k úhradě; byl-li v této lhůtě podán návrh na zahájení insolvenčního řízení, stávají se smluvní pokuta nebo smluvní úroky splatnými okamžikem účinnosti rozhodnutí o zahájení insolvenčního řízení.
19. Zaplacením smluvní pokuty nebo smluvních úroků není dotčeno právo Města na náhradu škody v plné výši.

XI. KONTROLA A ODPOVĚDNOST

1. Smluvní strany se dohodly, pro případ, že Žadatel nesplní dohodnuté termíny plnění uvedené v této smlouvě o více než 60 dnů, má se za to, že již nebude v souvislosti s budoucím předáním Veřejné infrastruktury do majetku města odkládat, je investor povinen: předložit do tří dnů po uplynutí lhůt všechny stupně projektové dokumentace pro výstavbu Veřejné infrastruktury ke schválení městu,
 - b) zajistit do tří dnů po uplynutí lhůt provedení stavby v souladu se schválenou projektovou dokumentací,
 - c) umožnit městu dohled nad prováděním Staveb veřejné infrastruktury a/nebo Veřejného prostranství, jakož i účast Města nebo jím pověřených zástupců na kontrolních dnech jednotlivých staveb Stavebního záměru Žadatele a Staveb technické infrastruktury,
2. Město je oprávněno určit kdykoli po dobu přípravy a realizace dozor u jednotlivých Staveb veřejné infrastruktury v rozsahu obvyklém pro Technický dozor investora (TDI), zejména kvalitu prováděných prací včetně technických a technologických postupů a jejich soulad s příslušnou stavební nebo technickou

dokumentací (dále jen „**Dozor města**“). Žadatel se zavazuje, že umožní Dozoru města přístup na kontrolní dny a k veškeré technické a stavební dokumentaci města včetně stavebního deníku; smluvní strany sjednávají, že dozor nad stavbou města je oprávněn provádět zápisy do stavebního deníku stavby v rozsahu Technického dozoru investora (TDI) a kontroly dokumentace podle odstavce 3.

3. O průběhu jednotlivých Staveb veřejné infrastruktury a jednotlivých Staveb technické infrastruktury, bude Žadatelem v listinné podobě i elektronicky (formát .pdf a .jpg v případě fotografií) přehledně vedena příslušná dokumentace, zejména (nikoliv však pouze) protokol o předání staveniště, stavební deníky, zápisy z kontrolních dnů, kontrolní listy TDI klíčových prvků a konstrukcí, protokoly o převzetí a předání stavby, včetně příslušné související dokumentace (protokoly o shodě, certifikáty apod.), průběžná fotodokumentace prací, evidence všech změn stavby, oproti projektové dokumentaci.
4. Žadatel se zavazuje umožnit Městu kontrolu staveb i v případě, že nebude Městem určen Dozor města umožnit Městu kontrolu
 - a) stavby u jakýchkoli inženýrských sítí – kontrolu uložení součástí inženýrských sítí před zakrytím,
 - b) stavby pozemní komunikace – kontrolu před položením finální vrstvy vozovky, chodníku apod.
 - c) výsadby zeleně – průběžnou kontrolu prováděné výsadby a technologie výsadbya v této souvislosti informovat Městský úřad Úvaly - OID nejméně 7 dnů před zakrytím inženýrských sítí, položením finální vrstvy vozovky a Městský úřad Úvaly – OŽPUR o provádění výsadby.

XII. KAUCE (JISTINA), BANKOVNÍ ZÁRUKA

6. Žadatel se touto smlouvou zavazuje, že do 30 dnů od vydání územního rozhodnutí jako záruku složí peněžní prostředky na bankovní účet Města (dále jen „**Kauce**“) u Města k zajištění závazků Žadatele podle Smlouvy, zejména splnění povinnosti Žadatele vybudovat Stavby veřejné infrastruktury a Veřejného prostranství a splnit vůči Městu povinnosti dle článku V.

Kauce je stanovena ve výši **20 000 000,- Kč (slovy: dvacet milionů korun českých)**.

Kauce se má za složenou v případě, že dojde ke složení celé výše Kauce podle Smlouvy.

Kauce k zajištění řádného plnění Smlouvy slouží k úhradě jiných závazků Žadatele, vzniklých v souvislosti s finančními nároky Města jdoucími za Žadatelem, kterými se rozumí veškeré zákonné či smluvní sankce, náhradu škody apod., vzniklé Městu ze Smlouvy z důvodů porušení povinností Žadatele podle Smlouvy, které Žadatel nesplnil ani po předchozí výzvě Města.

Město je oprávněno jednostranně a bez předchozího vyrozumění Žadatele uspokojit z prostředků zajištěných Kaucí bezpodmínečně a neodvolatelně ve výši jakéhokoliv neuspokojeného závazku Žadatele vůči Městu vyplývajícího z Smlouvy.

V případě uplatněním plnění z Kauce oznámí Město písemně Žadateli výši uplatněného plnění z kauce.

Kauce je platná po celou dobu realizace Smlouvy.

Město pozbývá nárok Kauce za výstavbu převzetím všech Staveb veřejné infrastruktury a Veřejného prostranství Městem a převzetím nefinančního plnění.

Kauci Město, resp. její zůstatek, vrátí na výzvu Žadatele po pozbytí nároku Kauce na bankovní účet Žadatele uvedený ve výzvě k vrácení Kauce.

7. Žadatel složí Kauci na bankovní účet Města.
8. Žadatel je povinen doplnit kauci na účtu u peněžního ústavu Města uvedeného v této smlouvě na původní výši, pokud Město kauci čerpalo, a to do sedmi dnů ode dne doručení písemné výzvy Města písemně nebo do datové schránky Žadatele.

V případě, že Žadatel nedoplní Kauci podle předchozího odstavce ve stanovené lhůtě je povinen uhradit smluvní pokutu ve výši 0,05% denně z finanční částky z které Žadatel kauci nedoplnil.

Složení Kauce není závdavkem ve smyslu § 1808 a násl. občanského zákoníku.

NAHRAZENÍ KAUCE BANKOVNÍ ZÁRUKOU

9. Žadatel může složení Kauce nahradit bankovní zárukou. Bankovní záruka Žadatele musí být neodvolatelná, bezpodmínečná, banka nesmí být oprávněna uplatnit vůči Městu žádné námitky a

požadovaná částka musí být vyplacena na první žádost bez toho, aby banka zkoumala důvody požadovaného čerpání.

Banka prohlásí v listině bankovní záruky, která nahrazuje Kauci, že uspokojí Město až do konkrétní výše v korunách, a to v případě, že Žadatel nesplní závazky vyplývající Žadateli z kvality vybudované jednotlivé Stavby veřejné infrastruktury nebo Veřejného prostranství anebo nesplní plnění ze škod způsobené městu včetně smluvních pokut anebo třetím osobám (např. náhrada škody) a nebo nesplnění povinností dle článku V.

Součástí záruční listiny bankovní záruky bude název, sídlo a identifikační číslo Města.

Originál listiny bankovní záruky Město vrátí na výzvu Žadatele po uplynutí záručních lhůt na adresu Žadatele uvedenou ve výzvě k vrácení kauce, případně bance, která bankovní záruku vystavila, pokud tak Žadatel uvede ve výzvě.

10. Město je oprávněno jednostranně a bez předchozího vyrozumění Žadatele použít Kauci nebo Bankovní záruku, včetně příslušenství k úhradě neuhrazených pohledávek vzniklých z důvodů porušení povinností Žadatele jako zhotovitele Veřejné infrastruktury podle Smlouvy týkajících se řádného provedení Staveb veřejné infrastruktury v předepsané kvalitě a smluveném termínu/lhůtě podle Smlouvy a které Žadatel nesplnil ani po předchozí výzvě Města podle Smlouvy.
11. Smluvní strany sjednávají, že Kauce jsou bezúročné. Smluvní strany sjednávají, že případné úroky připsané bankou za Kauci jsou příjmem Města jako úhrada části správy kauce.
12. Smluvní strany sjednávají, že při sjednání víceprací nebo méněprací k jednotlivým Stavbám veřejné infrastruktury budované Žadatelem se sjednaná výše Kauce nemění.
13. Smluvní strany deklarují, že Kauce jsou kaucí (jistinou), která bude po naplnění Smlouvy vrácena, případně započtena na pohledávku za podmínek stanovených touto smlouvou; nejedná se o úplatu, z níž by vznikla povinnost přiznat daň. DPH na výstupu by se odvedla v souladu se zákonem č. 235/2004 Sb., o dani z přidané hodnoty až v případě úhrady pohledávek za Žadatele.

XIII. ZÁVĚREČNÁ USTANOVENÍ

1. Práva a povinnosti ze Smlouvy vyplývající a ve smlouvě neupravené se řídí příslušnými ustanoveními občanského zákoníku a s obsahem Smlouvy souvisejících předpisů.
2. Smluvní strany sjednávají, že pokud by bylo jedno z výše uvedených ustanovení zcela nebo zčásti právně neúčinné, zůstává tím nedotčena právní účinnost ostatních ustanovení. Totéž platí i pro případ smluvní mezery.
3. Smluvní strany se dohodly na prodloužení promlčecí lhůty z této Smlouvy na dobu deseti let.
4. Jestliže kterákoliv ze smluvních stran přehlédne nebo promine jakékoliv neplnění, porušení, prodlení nebo nedodržení nějaké povinnosti vyplývající z této smlouvy, pak takové jednání nezakládá vzdání se takové povinnosti s ohledem na její trvající nebo následné neplnění, porušení nebo nedodržení a žádné takové vzdání se práva nebude považováno za účinné, pokud nebude pro každý jednotlivý případ vyjádřeno písemně.
5. Význam užití terminologie v této smlouvě svým významem a účelem vychází z obvykle definovaných právních pojmů anebo běžně užití terminologie v právních předpisech práva soukromého (zejména občanský zákoník) a práva veřejného (zejména stavební zákoník) včetně příslušných oborových a sektorových norem ČSN a ČSN EN.
6. Tuto smlouvu je možné měnit pouze písemnou dohodou smluvních stran ve formě vzestupně číslovaných dodatků Smlouvy, podepsaných oprávněnými zástupci smluvních stran. Žádné úkony či jednání ze strany jedné smluvní strany nelze považovat za příslib uzavření smlouvy nebo dodatku k této smlouvě. V souladu s ustanovením § 1740 odstavce 3 občanského zákoníku smluvní strany nepřipouští přijetí návrhu na uzavření smlouvy s dodatkem nebo odchylkou, čímž druhá smluvní strana podpisem smlouvy souhlasí. Smluvní strany se dále dohodly, že možnost zhojení nedostatku písemné formy právního jednání se vylučuje, a že neplatnost právního jednání, pro něž si smluvní strany sjednaly písemnou formu, lze namítnout kdykoliv, tedy že mezi smluvními stranami neplatí ustanovení § 582 odstavce 1 první věta a odstavce 2 občanského zákoníku. Současně je zde platná podmínka, že smlouvu a dodatky smlouvy musí

odsouhlasit orgán města, který schválil tuto smlouvu, jinak je takové ujednání (smlouva či dodatek) podle zákona o obcích, absolutně neplatné.

7. S ohledem na zákon 253/2008 Sb., o některých opatřeních proti legalizaci výnosů z trestné činnosti a financování terorismu, veškeré převody peněžních prostředků dle Smlouvy budou probíhat bezhotovostně. Ve výjimečných případech může objednatel přijmout hotovostní platbu ve výši, která nebude dosahovat částky, kterou je podle zákona povinnost převést bezhotovostně.
8. Žadatel výslovně prohlašuje, že souhlasí s odesíláním a přijímáním finančních transakcí vyplývajících ze Smlouvy na/z transparentní/ho účet/tu Města a je seznámen, že bankovní ústav může na takovém účtu nejméně tyto informace: - zaúčtovaná částka a měna, datum připsání platby na účet, - popis platby, - název a číslo účtu plátce, - zpráva pro příjemce, - variabilní, - konstantní, - specifický symbol, a i další text byl-li plátcem uveden jakož i text uvedený smluvní stranou k identifikaci platby směrem k veřejnosti.
9. Bankovním účtem Města pro účely této smlouvy je bankovní účet města Úvaly uvedený v záhlaví této smlouvy. Žadatel identifikuje své platby variabilním symbolem IČO žadatele u právnické osoby.
10. Žadatel prohlašuje, že bere na vědomí, že Město shromažďuje osobní údaje druhé smluvní strany, jejich zaměstnanců nebo členů v rozsahu uvedeném touto smlouvou včetně všech případných dodatků smlouvy, zejména jména a příjmení osob, které smlouvu podepisují za smluvní strany, jména a příjmení osob uvedených jako kontakty, včetně případných poskytnutých či uvedených e-mailů a telefonních čísel, v souladu s Nařízením Evropského parlamentu a Rady č. 2016/679, obecné nařízení o ochraně osobních údajů (GDPR) a zákonem č. 110/2019 Sb., o zpracování osobních údajů, a to za účelem realizace Smlouvy. Osobní údaje shromažďené v souvislosti s touto smlouvou nebudou jiným způsobem smluvními stranami využívány, ledaže tak výslovně vyplývá z právních předpisů platných v České republice nebo byl výslovně poskytnut souhlas subjektem osobních údajů.
11. Smluvní strany sjednávají, že Žadatel není oprávněn převést bez předchozího písemného souhlasu Města svá práva a závazky, vyplývající ze Smlouvy na třetí osobu, zejména není oprávněn postoupit jakékoliv peněžité pohledávky za Městem vzniklé v souvislosti s touto smlouvou.
12. Smluvní strany jsou srozuměny s tím, že text Smlouvy je veřejně přístupnou listinou ve smyslu zákona č. 106/1999 Sb. o svobodném přístupu k informacím, ve znění pozdějších předpisů, a že město Úvaly jako povinný subjekt má povinnost na žádost poskytnout informace o tomto smluvním vztahu včetně poskytnutí kopie Smlouvy.
13. Smluvní strany prohlašují, že skutečnosti uvedené v této smlouvě nepovažují za obchodní tajemství ve smyslu § 504 občanského zákoníku, tímto výslovně souhlasí se zveřejněním veškerých náležitostí a podmínek Smlouvy a/nebo souvisejících dokumentů a informací, včetně zveřejnění Smlouvy jako celku, v rámci informací zpřístupňovaných veřejnosti bez stanovení jakýchkoli dalších podmínek, a to i prostřednictvím dálkového přístupu, zejména na webových stránkách města.
14. Smluvní strany výslovně potvrzují, že nejsou slabší stranou ve smyslu § 433 a § 1798 a.n. občanského zákoníku, ve znění pozdějších předpisů, základní podmínky Smlouvy jsou výsledkem jednání stran a každá ze stran měla příležitost ovlivnit obsah Smlouvy.
15. Smluvní strany sjednávají, že vylučují aplikaci § 1726, § 1728, § 1729 a § 1805 odst. 2 občanského zákoníku.
16. Práva a povinnosti vyplývající ze Smlouvy přechází i na právní nástupce smluvních stran o čemž jsou smluvní strany povinny právního nástupce informovat; za informaci pro právního nástupce se považuje zveřejnění Smlouvy na webových stránkách Města.
17. Smluvní strany se dohodly na způsobu doručování písemností tak, že lze zásilku zaslat prostřednictvím datové schránky anebo doporučenou zásilkou, která je podána k přepravě držitelem poštovní licence na adresu smluvních stran uvedených v záhlaví Smlouvy. V případě, že se některou ze smluvních stran odeslaná písemnost prostřednictvím držitele poštovní licence vrátí jako nedoručená, považuje se za doručenou dnem následujícím po dni otisku razítka na zásilce, kdy byla poštou odesílateli vrácena; zásilky odeslané prostřednictvím datové schránky se považují za přijaté následující den po umístění do datové schránky příjemce zásilky v systému datových schránek.
18. Písemným kontaktem pro účely Smlouvy se rozumí kontaktní adresa pro písemnou korespondenci prostřednictvím držitele poštovní licence, ID datové schránky smluvní strany, jakož i kontakt i e-mailem, který si strany předaly.

19. Smluvní strany shodně zdůrazňují, že tuto smlouvu uzavírají se záměrem ve vzájemné dohodě realizovat společný zájem a záměry Smluvních stran. Všechny spory, které vzniknou ze Smlouvy a v souvislosti s ní, se přednostně pokusí vyřešit prokazatelnou dohodou Smluvních stran nebo mediační dohodou podle zákona o mediaci (zákon 202/2012 Sb.).
20. Smluvní strany sjednávají, že rozhodným právem je právo České republiky, rozhodným jazykem je jazyk český a rozhodným soudem je Okresní soud pro Prahu-východ ve věcech, které rozhodují okresní soudy a Krajský soud v Praze ve věcech, které rozhodují krajské soudy.
21. Nedílnou a neoddělitelnou součástí Smlouvy jsou její přílohy:
1. Architektonická studie,
 2. Vzorový řez stavby pozemních komunikací,
 3. Architektonický návrh kontejnerových stání,
 4. Půdorysné řešení objektu stavby bytového domu.
20. Uzavření Smlouvy schválilo Zastupitelstvo města Úvaly **Z-[doplní město Úvaly po schválení]** ze dne **[doplní město Úvaly po schválení]** a pověřilo starostu města k jejímu podpisu.
21. Tato smlouva **nabývá platnosti** okamžikem jejího podpisu poslední smluvní stranou a se souhlasem zastupitelstva města.
22. Tato smlouva **nabývá účinnosti okamžikem složení Kauce** Žadatelem ve výši celé jistiny (kauce) sjednané v článku XII. této smlouvy na bankovní účet Města **nebo okamžikem předložení bankovní záruky namísto Kauce** v celé výši záruky sjednané v článku XII. této smlouvy Městu **dle toho, co nastane dříve**.
23. Do složení celé Kauce Žadatelem nebo zápisu zástavy k zajištění Kauce nemůže být vydán souhlas s územním rozhodnutím.
24. Tato Smlouva zůstane v platnosti a účinnosti v plném rozsahu, dokud nebudou v plném rozsahu splněny všechny povinnosti smluvních stran vyplývající z této smlouvy, zejména předány všechny věci nemovité, splněny podmínky výstavby, uhrazeny všechny současné a budoucí pohledávky Města jako zástavního věřitele vyplývající z této Smlouvy, jakož i další podmínky sjednané touto Smlouvou.
25. S odkazem na ust. § 3 odst. 2 písm. k) zákona 340/2015 Sb. o registru smluv, není povinnost tuto smlouvu registrovat v Registru smluv.
26. Smlouva je vyhotovena v **5** stejnopisech s platností originálu, z nichž **tři** stejnopisy obdrží Město a **jeden** stejnopis obdrží Žadatel a **jeden** stejnopis Žadatel předá stavebnímu úřadu
27. Strany po přečtení Smlouvy prohlašují, že souhlasí s jejím obsahem, což stvrzují svými podpisy.

V Úvalech dne

V Úvalech dne

Za Město

Za Žadatele

Mgr. Petr Borecký
starosta města Úvaly

Karel Kašička
jednatel

Zdeněk Lanc
jednatel

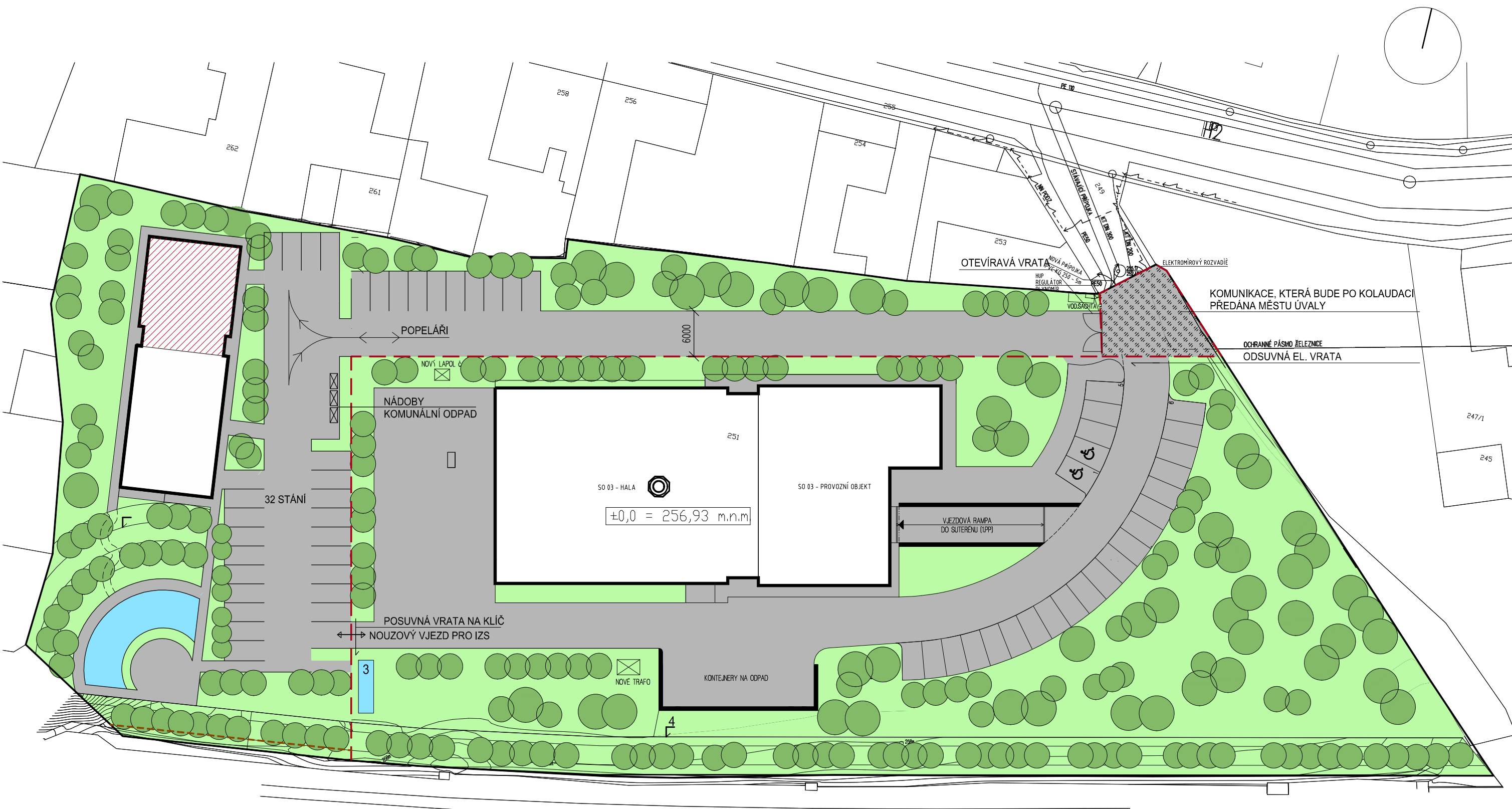

OBJEKTY
 PLÁNOVANÁ PŘÍSTAVBA K STÁVAJÍCÍMU OBJEKTU

ZPEVNĚNÉ PLOCHY
 VODNÍ PLOCHY
 OZELENĚNÉ PLOCHY

VZROSTLÁ ZELEŇ

POLNÍ CESTA

PROTIHLUKOVÁ STĚNA - ROZSAH URČÍ AKUSTICKÁ STUDIE

- 1/ VODNÍ PLOCHA - BIOTOP
 2/ VENKOVNÍ HŘIŠTĚ
 3/ POŽÁRNÍ NÁDRŽ - 21 500 L - 15m², 1,5m HLOUBKA
 4/ PROTIHLUKOVÝ VAL OSÁZENÝ ZELENÍ
 5/ KASKÁDOVÁ ÚPRAVA TERÉNU OSÁZENÁ ZELENÍ

326/1

Přístřešky popelnic - Úvaly

Stavebník: Město Úvaly
Pražská 276,
250 85, Úvaly

Projektant:

Architektura s.r.o.,
Vikova 1142/15,
140 00, Praha 4 - Krč

Datum:

2.3.2018

D.1.1.a - TECHNICKÁ ZPRÁVA

D.1 Identifikační údaje

D.1.1 Údaje o projektu:

Název projektu:	Modulová varianta přístřešků popelnic Úvaly
Stupeň projektové dokumentace:	Dílenská dokumentace
Stavebník:	Město Úvaly, Pražská 276, 250 85, Úvaly
Kontaktní osoby:	starosta města Mgr. Petr Borecký starosta@mestouvaly.cz tel.: 281091537 Ředitelka technických služeb Úvaly Mgr. Pavlína Slavíková pavlina.slavikova@mestouvaly.cz tel.: 281091522

D.2.3. Údaje o zpracovateli projektové dokumentace

Generální projektant:	Architektura s.r.o., Vikova 1142/15, 140 00, Praha 4 - Krč kraus@archi.cz , 604772039. IČO: 26505525, DIČ: CZ26505525
Zodpovědný projektant:	Ing. arch. David Kraus, ČKA 02 942
Hlavní inženýr projektu:	Ing. arch. Štěpán Janů
Stavební část:	Architektura s.r.o., Vikova 1142/15, 140 00, Praha 4 - Krč kraus@archi.cz , 604772039. IČO: 26505525, DIČ: CZ26505525 Vypracoval: Ing. arch. Štěpán Janů, tel. 604772039, stepan.janu@gmail.com

Přístřešky popelnic, Úvaly u Prahy
Modulová varianta
variabilní uspořádání,
Výplň z tropického dřeva
D - Technická zpráva

Architektura s.r.o.
Vikova 1142/15,
140 00, Praha 4 - Krč
kraus@archi.cz

Stavebně-konstrukční část:

Ing. Martin Škoda, ČKAIT 0007777
tel.603244604,
skodastatik@centrum.cz

Vypracoval:
Ing. M. Vlas,
skodastatik@centrum.cz
+420 777 789 732

Datum zpracování dokumentace:

březen '18

a) Údaje o území

Pozice umístění není v této části projektu známa, přístřešek na popelnice nemá předem určenou pozici. Jedná se o koncepci modulové konstrukce, která se může libovolně přispůsobovat konkrétním situacím, které jsou na každém dotčeném místě rozdílné. Nejedná se o jednotný výsledek či jednotný produkt, který se bude opakovat na různých místech. Jedná se o jednotný princip konstrukce, která se dá modulově skládat. Jedná se tedy o princip, jakým se popelnice zastřeší.

b) Účel objektu

Konstrukce bude použita jako zastřešení stávajících kontejnerů na odpady na různých pozicích.

c) Zásady architektonického, funkčního, dispozičního a výtvarného řešení

Přístřešek je tvořen z ocelových HEA profilů. Tento profil navazuje na design nově zvoleného mobiláře města Úvaly, který používá tenké, ocelové profilované prvky s přiznanou hranou. Profil je doplněn L profily, které dotvářejí odlehčený dojem konstrukce. Konstrukce je doplněna dřevěnými prvky z tropického dřeva Jatoba, které je použito také na mobiliáři města – odpadkové koše. Kontejnery i odpadkové koše budou mít společný charakter a budou na sebe vzájemně navazovat.

Povrchová úprava konstrukce bude sjednocena se stávajícím mobiliářem, tedy ochranná vrstva zinku s práškovým vypalovacím lakem v jemné struktuře mat. Takto budou provedeny všechny ocelové prvky. Střešní konstrukce bude provedena trapézovým plechem v barvě antracit, stejně jako okapové žlaby a svoby budou v antracitové barvě.

Koncepce přístřešku je navržena pro variabilní uspořádání, pro variabilitu umístění a variabilitu výsledku. Celková délka přístřešku bude stanovena dle vzorce $d = (1,6 \times n) \times 1,6$ m, kde n = počet kontejnerů v řadě. Jedná se o prefabrikovanou výrobu, konstrukce přístřešku bude připravena v dílenském prostředí a bude na místě smontována nerezivějícími spoji dle výkresové dokumentace. Všechny prvky jsou rozebíratelné a použitelné pro případ potřeby na jiném místě, je možno přístřešek dle potřeby zkracovat či prodlužovat přidáním dalšího modulu.

d) Bezbariérové užívání stavby

Není předmětem řešení.

e) Kapacita objektu

Modulové varianty $(1,6 \times n) \times 1,6$ m. n = počet kontejnerů v řadě.

f) Technické a konstrukční řešení

Kontejnerový přístřešek s plochou trapézovou střešou. Ocelová konstrukce s ocelovými výplněmi s dřevěnými lamelami z tropického dřeva Jatoba, výplně na zadní straně a bočnicích. Bočnice budou opatřeny grafickou značkou. Jedná se o prefabrikovanou výrobu, konstrukce přístřešku bude připravena v dílenském prostředí a bude na místě smontována nerezivějícími spoji dle výkresové dokumentace.

Požadavky na přípravu místa před montováním přístřešku:

Provedené zkoušky únosnosti zeminy pro ověření dimenze základových konstrukcí,

Vykopání stavební jámy pro základové konstrukce dle dimenze základů a dle typu pochozí vrstvy,

Vytvoření základových konstrukcí z monolitického železobetonu,

zasypání základové jámy dle typu pochozí vrstvy,

začištění základových patek pro usazení montované konstrukce.

Nosná konstrukce:

Hlavní nosný rám je tvořen ocelovým sloupem HEA 100 a šikmým konzolovým rámem HEA100 v úrovni střešní roviny. Šikmý rám je se sloupem spojen šroubovým tuhým spojem v rámovém rohu. Šikmý rám je navíc v místě rámového rohu rozšířen o spodní náběh z HEA100. Délka náběhu je 300 mm, výška náběhu je 95 mm. Přesné řešení spoje je řešeno ve výkresové části dokumentace Konstruktivního řešení. Modulová osa vzdálenosti hlavních rámu je 1600 mm.

Rámy jsou podélně ztuženy prvky L100/75/7. Tyto prvky jsou přišroubovány u obou podélných okrajů střešní roviny k prvkům hlavního rámu. Čelní prvek L je uvažován jako průběžný. Prvek L u rámového rohu je dělený v každém poli. V krajním poli je proveden štítový sloup z HEA 100. Detaily všech spojů jsou podrobněji řešeny ve výkresové části Konstruktivního řešení dokumentace.

Povrchová úprava konstrukce:

Všechny ocelové nosné prvky budou opatřeny ochrannou vrstvou zinku a práškovým vypalovacím lakem v jemné struktuře mat. Střešní trapézová krytina je navržena v barvě antracit, stejně jako hranaté okapové žlaby a svody jsou navrženy v antracitové barvě. Na smontování přístřešku budou použity šroubové spoje z nerezavějící oceli opatřeny ochrannou gumovou krytkou.

Střešní krytina:

Střešní krytinu tvoří trapézový plech T18, barva antracit, kotvený samovrtnými šrouby do oceli, prvky spojeny vodotěsným nýtem či sešivacím šroubem. Všechny střešní prvky budou provedeny v barvě antracit. Délka střešní krytiny je závislá na celkové délce přístřešku stanovené dle vzorce. Spád střešní roviny je 7°, ve spádu tedy nesmí být trapézový plech nastavován! Trapézový plech je ukončen okapnicí dle výkresové dokumentace, svedenou do střešního hranatého žlabu 65x90mm v barvě antracit. Dále je voda svedena okapovým hranatým svodem 75x90 v barvě antracit, ukončeným 150mm nad terénem. Voda dále vytéká skrze vyvedení okapového svodu na přilehlý terén.

Výplně:

Pro možné umístění různých typů výplně je mezi svislými prvky rámu a štítovými sloupem proveden oc. rám z prvků L50/5 rozměru 1450x1550mm (šxv). Na tento rám budou uchycovány různé typy výplní. Rám z L 50/5 je spojen šroubovým spojem s prvky hlavního rámu a štítovými sloupy. Do ocelového rámu z L profilů jsou vloženy vertikální lamely 30x40mm z tropického dřeva jatoba, kotveny přes připravené otvory v L profilu vruty do dřeva 6,0x60mm s čočkovou hlavou, povrch bílý pozink. Způsob kotvení je podrobněji řešeno ve výkresové části dokumentace.

Základy:

Sloupy hlavního rámu a štítové sloupy jsou kotveny do základových konstrukcí přes patní plech ztužený náběhy. Pro kotvení je uvažováno s chem. kotvami. Základové konstrukce přístřešku tvoří samostatné železobetonové patky. Tyto patky jsou navrženy na uvažované standardní zeminu o minimální únosnosti $R_{dt} = 150$ kPa. Základová spára musí být vždy v rostlé zemině v úrovni pod zámraznou hloubkou. Rozměry a výztuž standardních základů jsou podrobněji řešeny ve výkresové části Konstruktivního řešení dokumentace.

g) Tepelně technické vlastnosti stavebních konstrukcí a výplní otvorů

Není předmětem řešení.

h) Způsob založení objektu s ohledem na výsledky inženýrsko-geologického průzkumu

Základy jsou navrženy pro situaci únosnosti zeminy $R_{dt} = 150$ kPa, což odpovídá pro použití ve většině základových poměrech. Před každým osazením je však provést zkoušky únosnosti zeminy a základové patky případně přepočítat a přizpůsobit konkrétnímu místu řešení. Základové patky po provedení zkoušek se mohou zvětšit, i zmenšit. Před samotnou realizací je tedy zapotřebí provést zkoušky únosnosti zeminy a základové konstrukce tak případně upravit.

Sloupy hlavního rámu a štítové sloupy jsou kotveny do základových konstrukcí přes patní plech ztužený náběhy. Pro kotvení je uvažováno s chem. kotvami. Základové konstrukce přístřešku tvoří samostatné železobetonové patky. Tyto patky jsou navrženy na uvažovanou standardní zeminu o minimální únosnosti $R_{dt} = 150$ kPa. Základová spára musí být vždy v rostlé zemině v úrovni pod zámraznou hloubkou. Rozměry a výztuž standardních základů jsou podrobněji řešeny ve výkresové části Konstrukčního řešení dokumentace.

i) Vliv objektu a jeho užívání na životní prostředí

Vliv na hluk

Není předmětem řešení.

Vlivy na vodu

Není předmětem řešení.

Odpady

Jedná se o prefabrikovanou výrobu konstrukce s montáží na dotčeném místě. Odpady tak vznikají v rámci výrobních dílen, kde se s nimi nakládá dle stanov dotčené dílenské výroby.

S odpadem vzniklým při samotných stavebních pracích bude naloženo ve smyslu ustanovení zákona č. 188/2004 Sb., kterým se mění zákon č. 185/2001 Sb. o odpadech, vyhl. č. 381/2001 Sb., vyhl. č. 383/2001 Sb. a předpisů souvisejících, předáním oprávněné osobě v souladu se zákonem (např. skládka). Odpad bude ukládán do přistaveného kontejneru a bude pravidelně odvážen ze stavby na vyhrazené místo. Charakteristika a zařídění předpokládaných odpadů z provozu objektů bude dle Katalogu odpadů z vyhlášky č. 381/2001 Sb., ve znění vyhlášky č. 503/2004 Sb. Odpady budou předány pouze osobám, které jsou dle zákona o odpadech k jejich převzetí oprávněny. Přepravní prostředky při přepravě odpadu budou uzavřeny nebo budou mít ložnou plochu zakrytu, aby bylo zabráněno úniku převáženého odpadu. Pokud dojde v průběhu přepravy k úniku stavebního odpadu, bude odpad neprodleně odstraněn a místo bude uklizeno.

j) Dopravní řešení

Není předmětem řešení.

k) Ochrana objektu před škodlivými vlivy vnějšího prostředí

Přístřešek bude proveden z udržovatelných a nerezivějících materiálů atestovaných do exteriérového prostředí, montáž přístřešku proběhne v souladu s doporučením výrobců.

l) Dodržení obecných požadavků na výstavbu

Dokumentace splňuje požadavky stanovené stavebním zákonem č. 225/2001 Sb. ve znění pozdějších předpisů. Stavba bude realizována stavebním podnikatelem - odbornou firmou, která zajistí odborné vedení stavby.

Budou dodrženy mj. tyto předpisy:

Technické požadavky na stavby-stanovené prováděcími právními předpisy:

- Vyhláška MV č. 23/2008 Sb., o technických podmínkách požární ochrany staveb ve znění pozdějších předpisů.

Případné změny materiálů budou řešeny během stavby podle možností dodavatele po dohodě s investorem. Pokud by se během stavebních prací narazilo na konstrukce, které projektant nepředpokládal a neřešil jejich úpravu, je pokračování prací nutno konzultovat s projektantem.

Při provádění stavebních prací je nutno dodržovat všechny platné bezpečnostní předpisy a jednotlivé bourací, stavební a montážní práce provádět v souladu s platnými ČSN a NV.

Přístřešky popelnic, Úvaly u Prahy
Modulová varianta
variabilní uspořádání,
Výplň z tropického dřeva
D - Technická zpráva

Architektura s.r.o.
Vikova 1142/15,
140 00, Praha 4 - Krč
kraus@archi.cz

Vypracovali:
Ing. arch. David Kraus,
Ing. arch. Štěpán Janů

1. PŘÍSTŘEŠEK NA POPELNICE

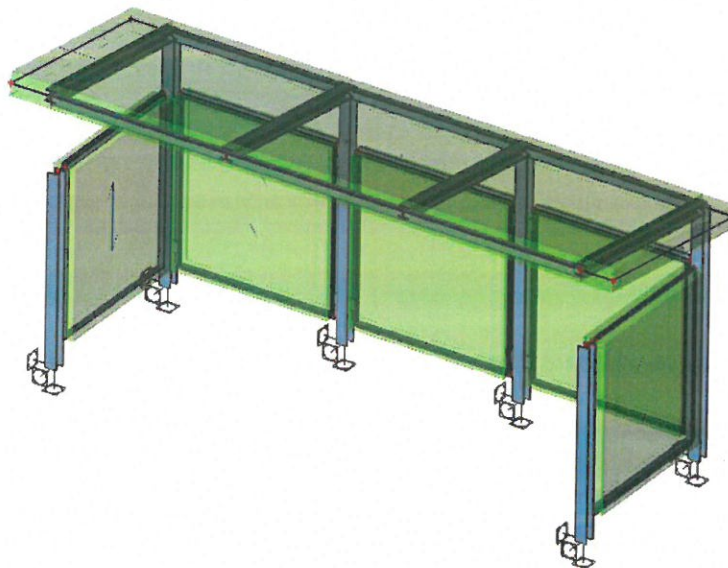

2. Materiály

Jméno	Jednotková hmotnost [kg/m ³]	E [MPa]	Poisson - nu	G [MPa]	Tep.roztaž. [m/mK]	Dolní mez [mm]	Horní mez [mm]	Fy (rozsah) [MPa]	Fu (rozsah) [MPa]
S 235	7850,0	2,1000e+05	0,3	8,0769e+04	0,08	0 40	40 80	235,0 215,0	360,0 360,0

3. Průřezy

Jméno	HEA 100
Typ	HEA100
Zdroj hodnot	Profil Arbed / Structural shapes / Edition Octobre 1995
Materiál	S 235
Výroba	válcovaný
Posudek rovinného vzpěru y-y	b
Posudek rovinného vzpěru z-z	c
Klopení	Výhezení
Použití 2D MKP výpočet	x

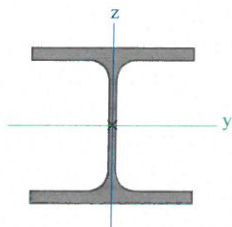

A [m ²]	2,1200e-03	
A y, z [m ²]	1,6076e-03	5,3156e-04
I y, z [m ⁴]	3,4900e-06	1,3400e-06
I w [m ⁸], t [m ⁴]	2,5813e-09	5,2400e-08
W el y, z [m ³]	7,2800e-05	2,8800e-05
W pl y, z [m ³]	8,2917e-05	4,1125e-05
d y, z [mm]	0	0
c YUSS, ZUSS [mm]	50	48
α [deg]	0,00	
A L, D [m ² /m]	5,6100e-01	5,6130e-01
M pl y, - [Nm]	1,95e+04	1,95e+04
M pl z, - [Nm]	9,67e+03	9,67e+03

Konstrukce:
 L profil 50x5mm, svařovaný, 1450x1550mm, příprava otvoru na kotvení dřevěná výplně a na kotvení ke srovnání HEA 100 střešní konicí plech

Opětštění:
 25 lamel z masivního topkového dřeva (Jelčba) oddělníkového průřezu 30x40mm, délka 1540mm. Roznět mezi lamelami člní 25mm. Lamely kotveny přes samonabídné vtuhy do dřeva do přípravených otvorů v L profilu. Povrchová úprava lamel - lak čtyř

pohled vnitřní

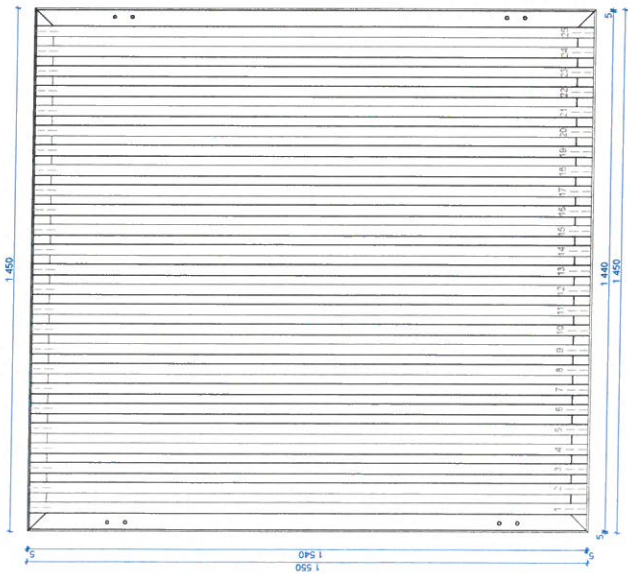

pohled vnější

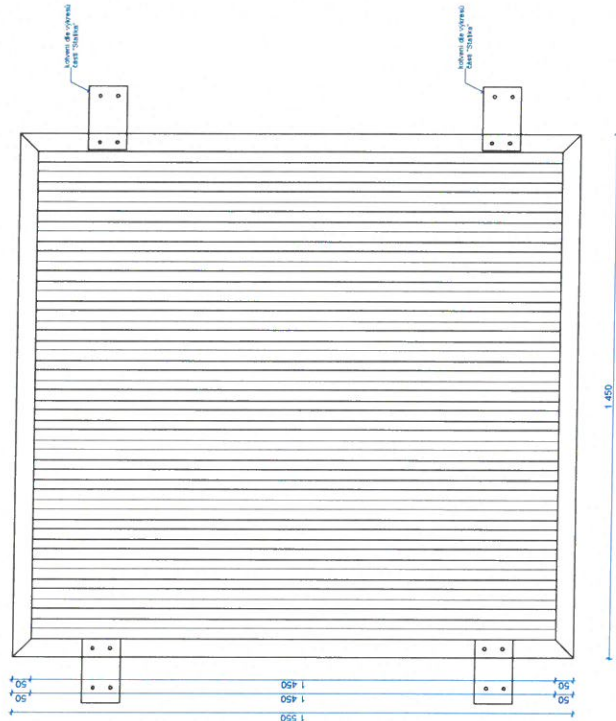

DETAIL D

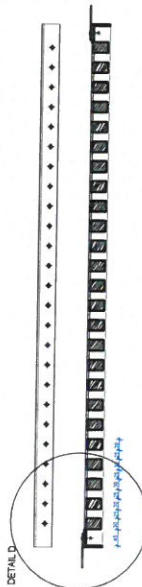

DETAIL D

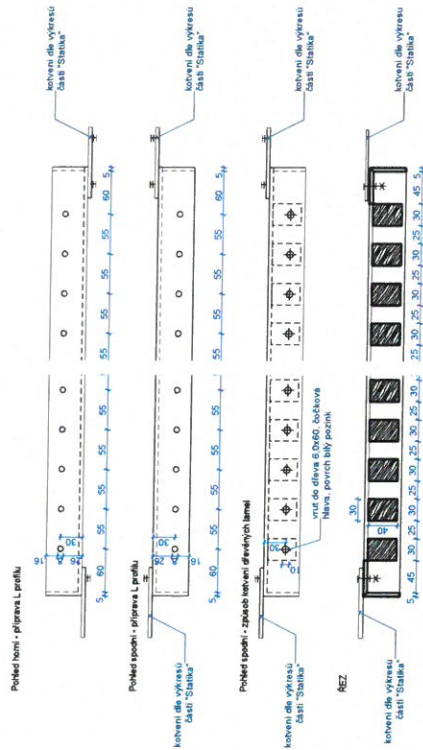

Název výkresu	
Krok 6 - boční výplně	
Číslo	
Výkresová část	
Anotace	
Přístěšek popelnic - Úvaly	
Modulová verze: výplň z topkového dřeva	
Město Úvaly	
250 85 Úvaly	
Grafická projekce: Architektura s.r.o., Víteva 1142/16, IČO: 26069623, KČO: 26069623, kraze@sarch.cz, +420 604772039	
Zpracování textu: Víteva 1142/15, IČO: 26069623, KČO: 26069623, kraze@sarch.cz, +420 604772039	
Výpracoval: Ing. arch. Štěpán Janů	
Datum	2.3.2018
Formát	A3
Měřítko	1:10, 1:5
První	Jan
Průběh	Říjen
Číslo	D.1.1_b_1
část výkresu	

CHARAKTERISTICKÉ ŘEZY 1

MO 2, 2CH

MÍSTNÍ KOMUNIKACE DVOUPRUHOVÁ
2 CHODNÍKY
BEZ PARKOVACÍCH MÍST

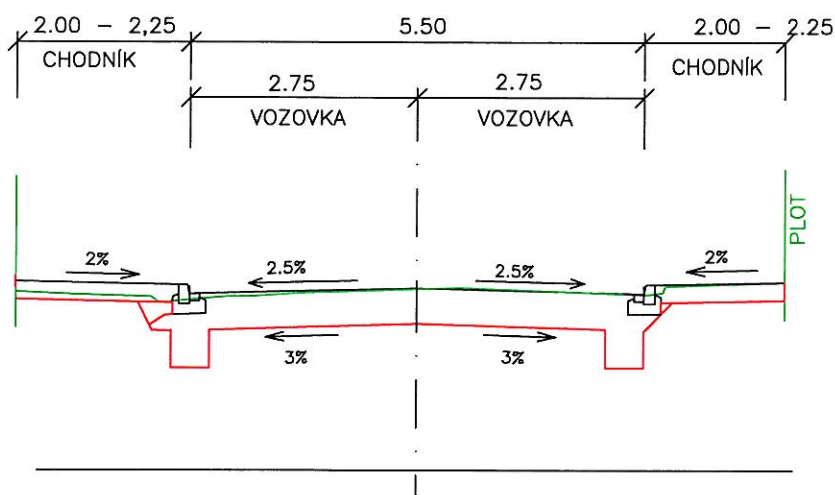

MO 2p, 2CH

MÍSTNÍ KOMUNIKACE DVOUPRUHOVÁ
2 CHODNÍKY
PARKOVACÍCH MÍST

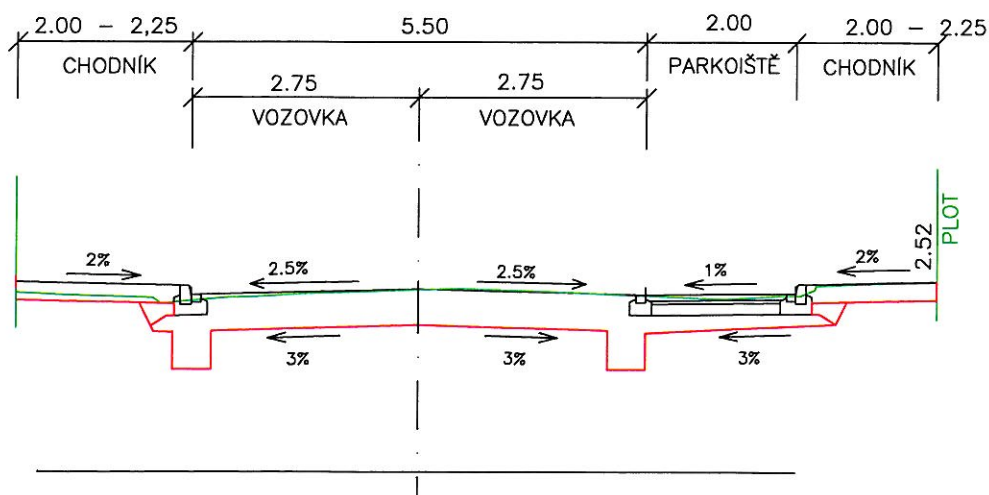

CHARAKTERISTICKÉ ŘEZY 2

MO 1p, 2CH

MÍSTNÍ KOMUNIKACE JEDNOPRUHOVÁ
2 CHODNÍKY
VÍCEÚČELOVÝ PÁS

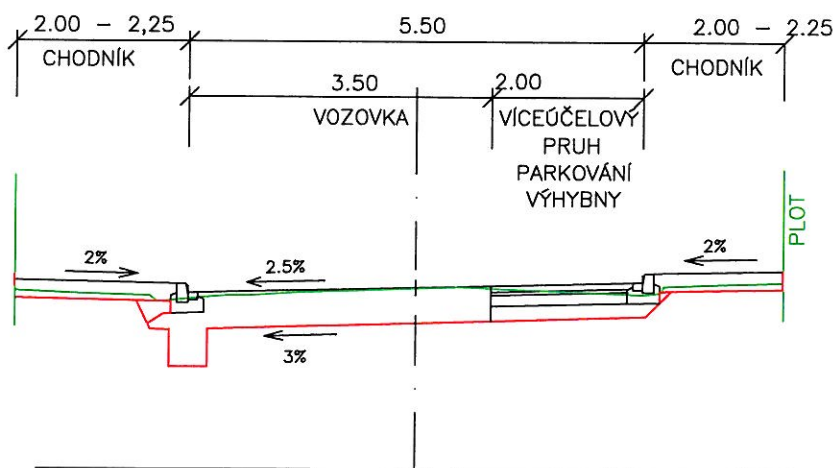

MO 1p, 1CH

MÍSTNÍ KOMUNIKACE JEDNOPRUHOVÁ
1 CHODNÍK
VÍCEÚČELOVÝ PÁS

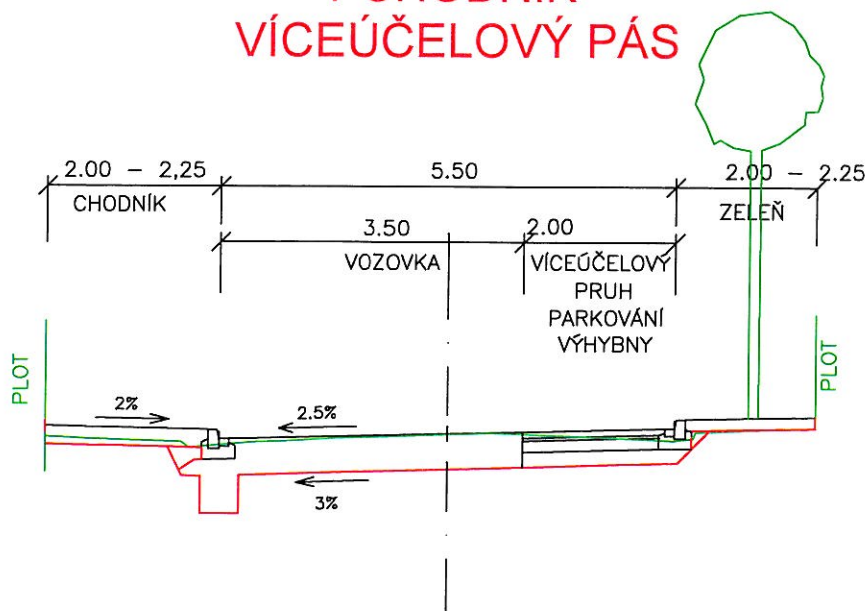

CHARAKTERISTICKÉ ŘEZY 3

MO 1

MÍSTNÍ KOMUNIKACE JEDNOPRUHOVÁ
S 1 CHODNÍK
BEZ PARKOVACÍCH MÍST

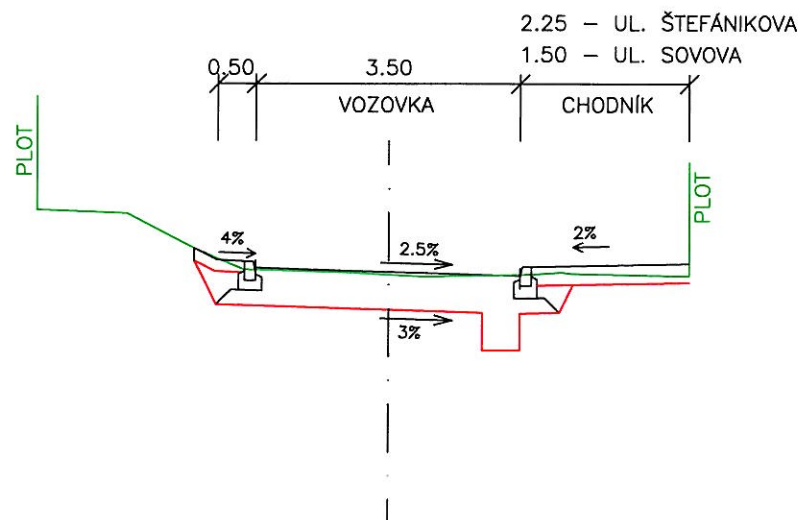

OZ

OBYTNÁ ZÓNA
PĚŠÍ A AUTA V JEDNÉ ÚROVNI

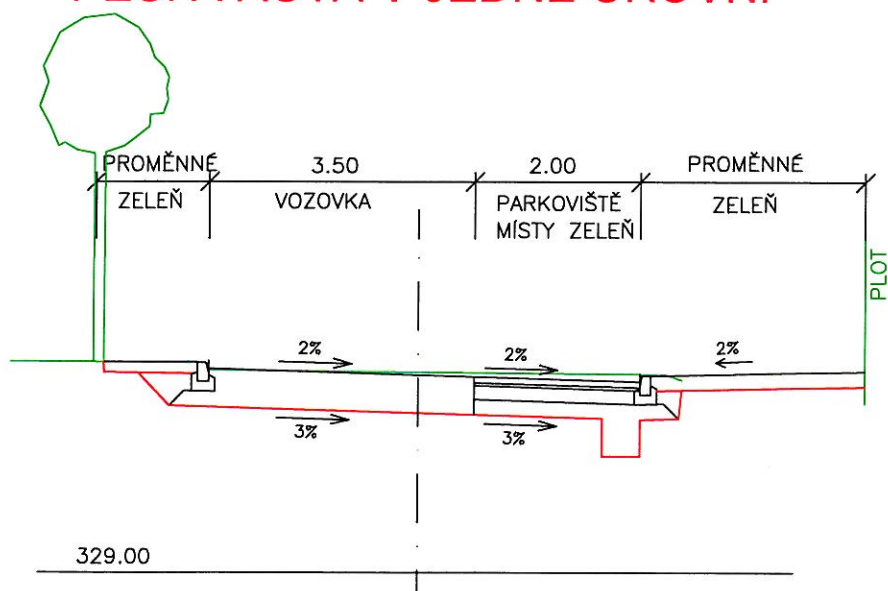

KONSTRUKCE VOZOVKY

Asfaltový beton (tlchý) pro obrusné vrstvy	ACO 11+ ,CRmB, 0/11	40 mm	ČSN EN 13108-1, TP 148
Spojovací postřik 0,30kg/m ²	PS-EK		ČSN 73 6129
Asfaltový beton pro podkladní vrstvy	ACP 16+ 0/16	80 mm	ČSN EN 13108-1
Infiltrační postřik 1,00kg/m ²	PS-İK		ČSN 73 6129
Mechanicky zpevněné kamenivo	MZK	150 mm	ČSN 73 6126
Štěrkořtř	ŠDa	200 mm	ČSN 73 6126
Celkem		mIn. 470 mm	

KONSTRUKCE PŘEJÍZDNÉHO CHODNÍKU

Zámková dlažba (ev. žul. kostky)	DL	80 mm	ČSN 73 6131
Ložní vrstva dlažby	L	40 mm	ČSN 73 6126
Mechanicky zpevněné kamenivo	MZK	150 mm	ČSN 73 6126
Štěrkořtř	ŠDa	mIn.150 mm	ČSN 73 6126
Celkem		mIn. 420 mm	

KONSTRUKCE CHODNÍKU

Zámková dlažba cementobetonová	DL	60 mm	ČSN 73 6131
Ložní vrstva dlažby	L	30 mm	ČSN 73 6126
Štěrkořtř	ŠDa	150 mm	ČSN 73 6126
Celkem		mIn. 240 mm	



Finanční výbor zastupitelstva města Úvaly

Zápis z řádného zasedání finančního výboru č. V/2021

Termín	6. 12. 2021
Místo	: zasedací místnost městského úřadu, nám. Arnošta z Pardubic 95, Úvaly
Rozdělovník	: členové finančního výboru, starosta města, místostarosta města, tajemník městského úřadu, tajemník finančního výboru, sekretariát města
Přítomní členové	: Mgr. Jaromír Gloc, Ing. Jan Černý, Ing. Jana Kytlicová, Bc. Ondřej Martinovský, Ing. Josef Zach, Ing. Hana Opálková, Ing. Jan Angelov Janev, PhD., RnDr. Petr Franěk, Bc. Romana Komínková, Bc. Hana Sindelářová
Omluveni	: Bc. Jan Němec
Host:	: Ing. Kimbembe, J. Hájková
Tajemník	: Jana Teplá

Stav přítomných

Před příchodem do zasedací místnosti byla provedena protiepidemická opatření Covid prokázáním příslušných listin.

V 17.35 hod bylo přítomno 10 členů finančního výboru, FV je usnášeníschopný, zasedání FV je zahájeno.

Ad 1, 2) Zahájení, schválení programu jednání

Předseda finančního výboru Mgr. Jaromír Gloc přivítal přítomné a zahájil jednání FV. Navrhl program jednání. Ověřovatelem dnešního zápisu je stanovena Ing. Jana Kytlicová. Členové FV odsouhlasili níže uvedený program jednání:

Program jednání

1.	Zahájení
2.	Schválení programu jednání
3.	Návrh RO č. 5/2021 města Úvaly
4.	Návrh rozpočtu na rok 2022 města Úvaly
5.	Participativní rozpočet
6.	Kontrolní zprávy stav
7.	Různé, diskuze
8.	Závěr

Info ze ZM

Před vlastním projednáním schválených bodů Mgr. Gloc krátce informoval členy o průběhu a přijatých usneseních z minulého zastupitelstva města. Na mimořádném zasedání dne 21.10.2021 byl schválen

nákup hotelu Budka za 20 mil. Kč, což výrazným způsobem ovlivní plánované investice města v roce 2022. Na zasedání dne 18.11.2021 zastupitelé schválili obecně závaznou vyhlášku města Úvaly č. 3/2021 o místním poplatku za obecní systém odpadového hospodářství, kdy poplatek za odpady zůstává ve stejné výši jako v roce 2021.

Mgr. Gloc dále informoval o posunutí investice vodovodního obchvatu Jirny, který měl být z části financován z dotací státu, z části dotacemi z kraje a nyní byla dohodnuta spoluúčast SŽDC, které plánuje na tento vodovodní řad připojit vysokorychlostní terminál Nehvizdy.

Na Zastupitelstvu města se dále projednávala smlouva o spolupráci obcí na realizaci Svazkové základní školy Povýmolí. RnDr. Franěk vnesl dotaz v jakém stádiu je výstavba svazkové školy, kdy ho Ing. Černý informoval, že napadané výběrové řízení bylo zrušeno a již se pracuje na novém. Zatím nejsou informace, že by toto zpoždění naznačovalo dotační útlum ze strany státu.

Ad 3) Návrh RO č. 5/2021

Mgr. Gloc předal slovo Ing. Kimbembemu, který prezentoval návrh RO č. 5/2021.

K vlastnímu návrhu RO č. 5/2021:

Příjmová část:

Dle dosavadního vývoje lze soudit, že daňové příjmy budou více než o 1 mil. Kč vyšší, proto je v návrhu RO 5/21 upravena kalkulace na celkem 124 mil. Kč, tj. navýšení o 1 mil. Kč v daňových příjmech. Významnou položkou příjmů jsou přijaté transfery a to především dotace COVID na pečovatelskou službu, dotace na nový výtah a auto pečovatelské služby či dotace MŠ šablony II a MDDM, které bývají v podobné výši každý rok. Mgr. Gloc se pozastavil nad plánovanou cenou automobilu pro pečovatelskou službu, kdy pořizovací cena je počítána na 700 tis. Kč, z toho 300 tis. Kč by mělo být hrazeno dotací a 400 tis. Kč z rozpočtu města.

Nedaňové příjmy jsou navýšeny dle skutečnosti v celkové výši 27 mil. Kč. Jedná se hlavně o navýšení přijatých sankčních plateb, pojistných náhrad, pokut MP a příspěvek občanů do ulice Sovova.

Celkem příjmová část ve výši 203 001 398,- Kč, navýšení o 2 370 990,- Kč.

Výdajová část

Důvodem navýšení mzdových výdajů více jak o 1 mil. Kč jsou především odměny zaměstnancům, kteří se spolupodíleli na očkování a mzdové náklady na volby.

Neinvestiční výdaje jsou navýšeny celkem o 673 tis. Kč, což vyplývá s přijatých dotací na školy, školky a MDDM. Investice byly navýšeny o 400 tis. Kč z důvodu již zmiňovaného nákupu auta pro pečovatelské služby.

Ing. Kytlicová se dotazuje, zda je již vypořádána dotace Pohádková cesta. Paní Hájková potvrzuje její ukončení.

Ing. Kytlicová se dále dotazuje, zda se město finančně podílelo na výsadbě Mlýnské aleje. Paní Hájková sděluje, že si žádného financování této akce není vědoma. Většina zúčastněných se shoduje, že to není akce města Úvaly, ale města Tuklaty.

RnDr. Franěk se informuje na fixaci stávajících úvěrů, kdy ho paní Hájková informuje, že všechny úvěry města mimo úvěr na parkoviště ve výši 2,5 mil. Kč jsou fixovány. Paní Hájková pošle informaci o výši fixované úrokové sazby pro úvěr KB na 15 mil Kč (nákup MŠ).

Předpokládaný zůstatek na účtech města na konci roku 30 mil. Kč.

Mgr. Gloc shrnul navýšení příjmů a výdajů a následovalo hlasování.

Text usnesení FV V-01/2021		Výsledek hlasování
FV po projednání souhlasí s předloženým návrhem RO 5/2021 v celkové příjmové a výdajové výši 203 213 206,- Kč a doporučuje se schválení Zastupitelstvu města Úvaly		
Pro	10 (Gl, Ky, Če, Ma, Op, Za, Ja, Ši, Ko, Fr)	Usnesení bylo přijato
Proti	0	
Zdržel se	0	

Ad 4) Návrh rozpočtu na rok 2022 města Úvaly

Ing. Kimbembe představuje návrh rozpočtu na rok 2022, hned na začátku opakuje, že dochází k velkému omezení všech investic z důvodu koupě hotelu Budka.

V rozpočtu je počítáno s daňovými příjmy ve výši 132 mil. Kč.

Zvýšení příjmu z poplatku za komunální odpad je následkem navýšení počtu obyvatel. Na téma výše místního poplatku následně proběhla diskuze.

Mgr. Gloc rozporoval příspěvek do infrastruktury města dle plánovacích smluv ve výši 5,9 mil. Kč, který zatím není schválen Zastupitelstvem města.

U nedaňových příjmů dochází ke snížení nájemného za koupaliště z 1,320 tis. Kč na 660 tis. Kč a navýšení v nájmech za vodovodní a kanalizační řad vč. DPH, tj. 4,806 tis. Kč voda a 8,646 tis. Kč kanalizace a položce služby, kdy se počítá s růstem cen energií. Zbytek položek je zhruba na stejné úrovni jako v r. 2021.

Mgr. Gloc se dotazuje na snížení nájmu koupaliště. Ing. Kytlicová vysvětluje, že se tak děje na základě platné smlouvy.

Dále se rozvine diskuze na téma stávajících rekonstrukcí bytového fondu města a navazujícího zvýšení nájemného. Ing. Kimbembe informoval o smlouvě s firmou BBP Stavby, s.r.o., která má rekonstrukci bytových domů na starosti.

Přijaté transfery: 4112 příspěvek z Středoč. kraje na státní správu 9,257 tis. Kč, 4121 na MP 898 tis. Kč, 4122 dotace na pečovatelskou službu 1,690 tis. Kč, 4216 dotace hasičské domy 5,250 mil. Kč.

Celkové příjmy ve výši 205 296 607,- Kč

V rozpočtu je počítáno se zvýšením mzdových nákladů o zákonem daných 3,5 % a s případným odchodným po volbách 2022 do Zastupitelstva města na 41 242 551,- Kč.

Na neinvestiční výdaje je počítáno s 92 988 735,- Kč. Je počítáno s růstem cen materiálu a DHIM, cen energií o 30%, proto u těchto položek došlo k navýšení.

Mgr. Gloc se dotazuje, jak má město postavené smlouvy na energie. Paní Hájková sděluje, že do dnešního dne byly dodavatelé vybírány v aukcích na více odběrných míst na dobu 1 roku, podrobné informace v případě zájmu sdělí odbor investic.

Ing. Černý se dotazuje u Oprav na položku Koupaliště 200 000 Kč – výměna nefunkčních čerpadel (po záruce). Paní Hájková ověří a pošle informaci.

Na druhé straně je počítáno s úsporou na položce služeb a výrazně se omezí opravy a údržba a to téměř o 20 mil. Kč.

RnDr. Franěk poukazuje na plánované výdaje na údržbu zeleně, kde úspora není. Ing. Kimbembe sděluje, že se jedná o podepsané smlouvy o údržbě stávající zeleně. Dále informuje, že byla podepsána smlouva s firmou Bonsoft, s.r.o., která bude pro město zajišťovat případnou další výsadbu zeleně v průběhu 3 let. Částka 666 667,- Kč je maximální hodnota čerpání za kalendářní rok.

Mgr. Gloc se dotazuje, zda jsou předpokládané náklady na jednotlivé investice relevantní k dnešnímu růstu cen. Paní Hájková předpokládá, že odbor investic situaci na trhu hlídá a náklady aktualizuje.

Kapitálové výdaje tvoří investiční příspěvky příspěvkovým organizacím, které oproti roku 2021 jsou sníženy a podle aktuální finanční situace města v roce 2022 budou navýšeny. K navýšení dochází v položce 6121 z důvodu výše zmíněnému nákupu hotelu Budka. Pan Kimbembe informuje, že platba je plánována ve 2 splátkách. Další významnou část tvoří investice do dostavby hasičského domu v celkové výši 15 mil. Kč, která je hrazena z 50 % dotacemi Krajského úřadu a Ministerstva vnitra a z 50 % z rozpočtu města.

Následně proběhla diskuze ohledně výstavby hřišť na Skeříkově a na Slovanech. Při ní bylo ještě konstatováno, že náklad 350 tis. Kč na realizaci projektové dokumentace hřiště Skeříkov je současně v RO č. 5 za rok 2021, tak i v návrhu rozpočtu na rok 2022.

Ing. Kytlicová upozornila v souvislosti s nákupem hotelu Budka na povinnost schválení investic nad 10 mi. Kč bankou, která nám poskytla úvěr. Paní Hájková přislíbila prověření a případnou nápravu.

19:30 odchází Bc. Martinovský

Další významnou investicí roku 2022 je parkoviště s terminálem u nádraží, kdy v roce 2022 bude hrazena projektová dokumentace a další příprava investice ve výši 2 550 tis. Kč.

Celkové výdaje jsou ve výši 205 296 607 Kč.

Po diskuzi bylo přijato usnesení

Text usnesení FV V-02/2021		Výsledek hlasování
FV bere na vědomí návrh rozpočtu na rok 2022, doporučuje zvážit zařazení příjmu za plánovací smlouvu ve výši 5,9 mi. Kč a prověřit projektovou dokumentaci hřiště Skeříkov.		
Pro	9 (Gl, Če, Ko, Op, Za, Ky, Ja, Ši, Fr)	Usnesení bylo přijato
Proti	0	
Zdržel se	0	

19:50 odchod ing. Kimbembe a pí Hájkové - předseda FV Mgr. Gloc poděkoval za účast

Ad 5) Participativní rozpočet

Členové FV prodiskutovali chystaný návrh participativního rozpočtu. Závěry zašle Mgr. Gloc paní Svatošové k dalšímu zpracování.

Ad 6) Kontrolní zprávy stav

RnDr. Franěk prezentoval zpracovanou kontrolní zprávu Analýza nákladů a výnosů souvisejících s provozem městské policie Úval od vzniku po rok 2020.

Po diskuzi bylo přijato usnesení

Text usnesení FV V-03/2021		Výsledek hlasování
FV po projednání schvaluje předloženou kontrolní zprávu Analýza nákladů a výnosů souvisejících s provozem městské policie Úval od vzniku po rok 2020 a doporučuje a) předložit KZ na nejbližším Zastupitelstvu města ke schválení b) doporučuje Zastupitelstvu města pověřit Radu a vedení města aktualizovat ceny ve veřejnoprávních smlouvách o poskytování služeb MP obcím a zavedení inflační doložky		
Pro	9 (Gl, Če, Ko, Op, Za, Ky, Ja, Ši, Fr)	Usnesení bylo přijato
Proti	0	
Zdržel se	0	

Ad 7) , 8) Diskuze, různé, závěr

Předseda FV Mgr. Gloc přítomným poděkoval za účast.

Zasedání ukončeno v 22:35 hod.

Zapsala:

.....
Jana Teplá

.....
Předseda FV
Mgr. Jaromír Gloc

.....
Ověřovatel
Ing. Jana Kytlicová



Finanční výbor zastupitelstva města Úvaly

Zpráva o provedení kontroly

Analýza nákladů a výnosů souvisejících s provozem městské policie Úvaly od vzniku po rok 2020

na základě pověření Zastupitelstvem města dle usnesení č. **Z-48/2020** ze dne 25.6.2020

Kontrolou pověřeni: RND. Petr Franěk Ph.D., Mgr. Jaromír Gloc, Ing. Jan Angelov-Janev

Datum odevzdání zprávy: 6.12.2021

1. OBSAH KONTROLNÍ ZPRÁVY

1. Obsah kontrolní zprávy	1
2. Cíl kontroly	1
3. Úvod.....	1
4. Finanční přehled.....	4
5. Měření výkonu městské policie	5
6. Smluvní zabezpečení hlídkové činnosti v okolních obcích	6
7. Závěr a doporučení.....	8

2. CÍL KONTROLY

Cílem této kontrolní zprávy byla kontrola investičních a provozních nákladů a příjmů v souvislosti s činností Městské policie Úvaly od založení do konce roku 2019.

Z důvodu prodloužená zpracování KZ, rozhodli zpracovatelé o prodloužení zpracovávaného období i na rok 2020.

3. ÚVOD

Městská policie (dále „MP“) byla v Úvalech založena v roce 2014. Důvodem založení MP bylo zejména zvýšení flexibility při zajištění bezpečnosti a pořádku v Úvalech, neboť Policie ČR (dále „PČR“) neměla dostatečnou kapacitu pro zajištění všech požadovaných činností.

3.1 Historie a rozvoj MP

Dle dostupné dokumentace byl prvním impulsem pro vybudování MP záměr vybudování parkovacích míst u nádraží. Podmínkou bylo zajištění dohledu nad provozem parkoviště, na který PČR nedokázala poskytnout kapacitu. Služby zajišťované MP byly pak postupně rozšiřovány až do dnešního stavu.

Při založení měla MP dva strážníky. Jejich počet postupně narůstal až na osm (v roce 2020 byla jedna pozice neobsazena). Růst počtu strážníků je dán dvěma faktory:

- Smluvní zabezpečení hlídkové činnosti v okolních obcích (v současnosti již 9), které samy o sobě vážou smluvně 4 224 hodin služby MP (zhruba 2.5 FTE). Blíže viz kapitola **6. Smluvní zabezpečení hlídkové činnosti v okolních obcích**.
- Nárůst objemu činnosti MP prováděné v Úvalech (momentálně cca 8 tis. hodin ročně z původních 5 tis.). Blíže viz kapitola **5. Měření výkonu MP**.

Městská policie je organizačně zařazena pod Město Úvaly. Strážníci MP jsou tedy zaměstnanci města Úvaly. Městská policie je přímo řízena starostou města. Ten také rozhoduje o navýšení počtu strážníků MP, které navrhuje velitel(ka) MP.

3.2 Strategie rozvoje MP

Nárůst agendy a počtu strážníků MP je postupný. Město Úvaly nemá strategii rozvoje činnosti MP. V historických materiálech (materiály z jednání zastupitelstva Města Úvaly) jsou k dispozici dva koncepty rozvoje MP, které ale v současné době nejsou aktualizované. Dle starosty Města Úvaly se MP v Úvalech rozvíjí organicky na základě aktuálních potřeb města a zejména nových dohod o zajišťování hlídkové činnosti s obcemi.

3.3 Agenda MP

Městská policie v Úvalech zajišťuje obvyklou agendu. Hlavní součástí práce je dohled nad pořádkem ve městě a dodržování městských vyhlášek. Dále MP řeší podněty občanů a úkoly přidělené starostou města.

3.4 Personální obsazení MP

V současnosti má MP 8 strážníků a 1 administrativní pracovníci (stav k 30.10.2021). Strážníci mají stejné smlouvy jako ostatní zaměstnanci města – tedy 40 pracovních hodin týdně. Čerpají je ve 12hodinových směnách (cca 3 směny za týden) a případně vykazují přesčasy.

V daném počtu je MP schopna zajistit činnost v režimu 12/7 (hlídková činnost mezi 7:00 až 19:00, sedm dní v týdnu), přičemž v případě nepřítomnosti některého strážníka je omezena činnost o víkendech

Pro optimální zajištění činnosti v režimu 12/7 by bylo třeba 8 strážníků, pro zajištění služby v režimu 24/7 pak 10 strážníků.

Finanční odměna strážníků MP je složena ze základní mzdy, osobního hodnocení, příplatek za riziko a přesčasy.

Poznámka 1:

Strážníci MP musí projít certifikačním řízením (do doby složení zkoušky jsou v pozici čekatelů MP). Náklady na získání nového strážníka jsou cca 30 tis. CZK (vybavení, školení).

Průměrná doba setrvání strážníka MP na pozici v Úvalech je cca čtyři roky (neověřený údaj na základě rozhovoru s bývalou velitelkou MP).

3.5 Výbava MP a celkové náklady

Městská policie je vybavena dvěma osobními automobily, horským kolem, kancelářskou technikou a běžnou výbavou strážníků městské policie (městská police není v Úvalech vybavena střelnými zbraněmi).

Obnova a doplňování výstroje se děje v rámci rozpočtu Města Úvaly a rozpočtových opatření.

Celkové¹ náklady na provoz MP vzrostly z 0,8 mil. CZK v roce 2014 na 5,1 mil. CZK v roce 2020. Růst nákladů kopíruje rostoucí počet strážníků. Blíže viz kapitola 4. *Finanční přehled*.

Obrázek 1: Vývoj počtu strážníků MP a celkových nákladů

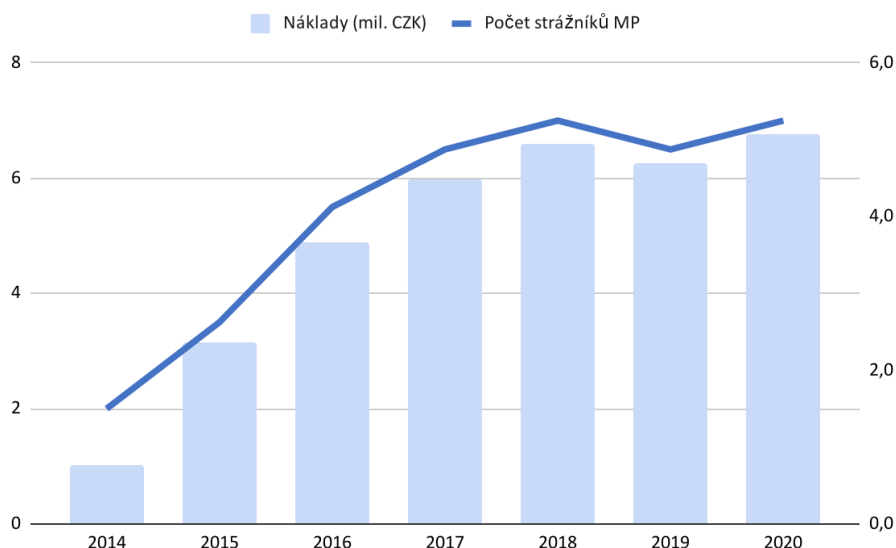

	2014	2015	2016	2017	2018	2019	2020
Počet strážníků MP (průměr)	2	3,5	5,5	6,5	7	6,5	7
Náklady (mil. CZK)	0,8	2,4	3,7	4,5	4,9	4,7	5,1

¹ Jedná se o celkové sledované náklady v účetnictví města Úvaly. Viz kapitola 4.1 Neúplnost evidence nákladů

4. FINANČNÍ PŘEHLED

S provozem MP souvisí následující nákladové a příjmové položky.

Náklady lze rozdělit na:

- Osobní náklady – největší položka nákladů, která souvisí s počtem strážníků.
- Provozní náklady – největší položkou v této kategorii jsou
 - Náklady na outsourcing – zejména smluvní zajištění hlídkové činnosti (234 tis. CZK v roce 2020, průměrně 259 tis. CZK)
 - Náklady na programové vybavení (82 tis. v roce 2020, průměrně 82 tis.) – jedná se o licence na aplikaci pro správu agendy Městské policie
- Investice (dlouhodobé náklady) – do této kategorie byly účtovány dva automobily (pořízené v letech 2016 a 2017) a další technika (zejména rok 2017).

Příjmy lze rozdělit na:

- příjmy ze smluvního zabezpečení hlídkové činnosti v okolních obcích – viz kapitola 6
- vybrané pokuty

Ačkoliv zde hovoříme o příjmech, je nutné si uvědomit, že se jedná o příjmy města Úvaly, nikoliv MP. Prostředky získané z pokut, ani z hlídkové činnosti v okolních obcích nejsou k dispozici MP.

V tabulce níže je přehled nákladů a výnosů MP za roky 2014-2020 (pro větší přehled jsou příjmy zobrazeny jako záporná čísla).

Obrázek 2: Příjmy a výdaje související s provozem MP Úvaly (tis. CZK)

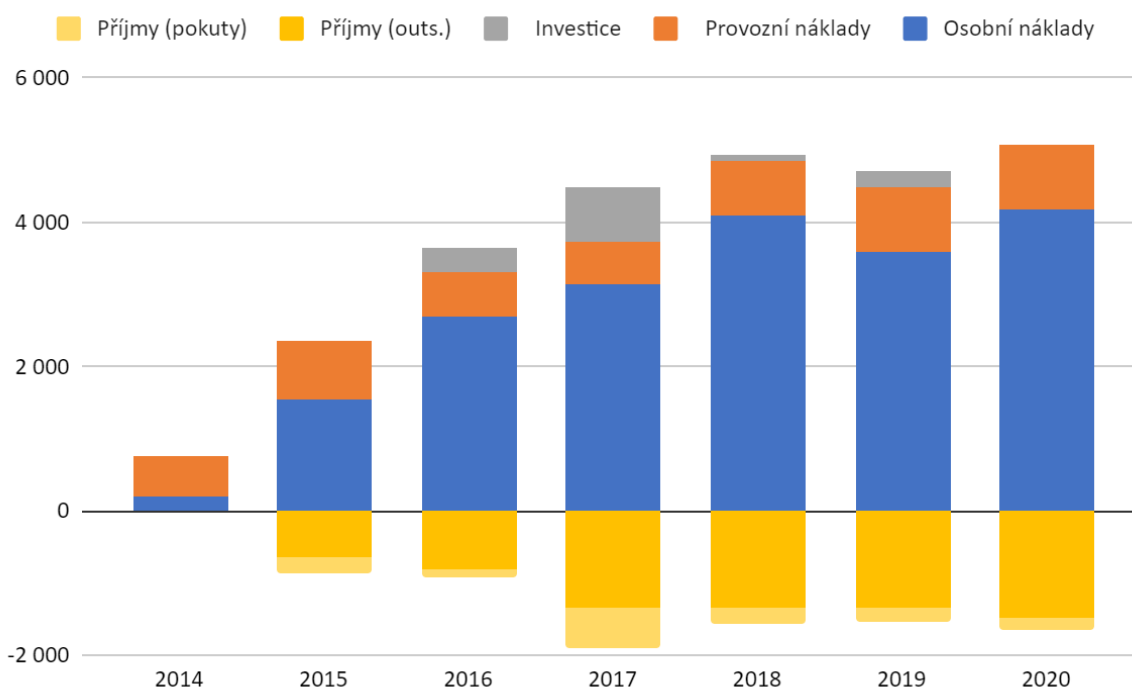

(tis. CKZ)	2014	2015	2016	2017	2018	2019	2020
Příjmy (outs.)	0	635	810	1 333	1 333	1 333	1 489
Příjmy (pokuty)	0	228	120	567	247	201	154
Příjmy celkem	0	863	930	1 900	1 580	1 534	1 643
Osobní náklady	201	1 538	2 700	3 139	4 080	3 593	4 181
Ostatní náklady	566	821	957	1 350	860	1 113	890
<i>Provozní náklady</i>	<i>566</i>	<i>821</i>	<i>607</i>	<i>591</i>	<i>776</i>	<i>879</i>	<i>890</i>
<i>Investice</i>	<i>0</i>	<i>0</i>	<i>350</i>	<i>760</i>	<i>84</i>	<i>233</i>	<i>0</i>
Náklady celkem	768	2 359	3 657	4 490	4 940	4 706	5 071

4.1 Neúplnost evidence nákladů

Městská policie není vedena jako samostatná organizační jednotka. Některé náklady související s provozem MP proto nejsou v účetnictví alokovány na MP a nejsou tedy součástí přehledu nákladů výše. V nákladech nejsou zohledněny např.:

- Osobní náklady administrativního pracovníka
- Nájemné a spotřeba energií za prostory, v nichž MP působí
- Prostředky, které MP využívá ke své práci a které byly hrazeny z projektů. Jedná se například o kamerový systém apod.

4.2 Plánování

Personální náklady plánuje město v rámci rozpočtu na zaměstnance. Provozní náklady navrhuje velitel(ka) MP podle plánovaných investic do drobného vybavení. Navržený plán je pak v rámci rozpočtování všech kapitol města buď potvrzen nebo snížen.

5. MĚŘENÍ VÝKONU MĚSTSKÉ POLICIE

Pro MP nejsou zavedena žádná měřitelná (roční) kritéria výkonu. Činnost MP je hodnocena průběžně starostou města na základě plnění zadaných konkrétních úkolů, Ty jsou určovány průběžně na týdenních poradách města (pravidelná hlídková činnost, spolupráce na akcích města apod.).

Pro kontrolu činnosti MP ze strany města jsou k dispozici následující nástroje:

- Týdenní plány činnosti MP a namátková kontrola jejich plnění
- Statistiky zásahů MP
- Přehled zaznamenaných přestupků v aplikaci MP
- Záznamy z jednotek GPS v automobilech MP

Městská policie nemá nastaven žádný finanční cíl (např. vybrané pokuty).

6. SMLUVNÍ ZABEZPEČENÍ HLÍDKOVÉ ČINNOSTI V OKOLNÍCH OBCÍCH

Město Úvaly postupně uzavřelo smlouvu o zabezpečení hlídkové činnosti s devíti okolními obcemi (dále také jako outsourcing). Každá smlouva zavazuje město Úvaly poskytnout určitý počet hodiny činnosti MP v dané obci podle nasmlouvaného rozsahu činností. Za služby platí každá obec pevnou smluvní cenu.

Rozšiřování poskytování služeb MP do dalších obcí je určeno zejména zájmem o tyto služby ze strany jiných obcí. Ze strany Města Úvaly je rozšiřování těchto služeb o další obce motivováno dle starosty Města Úvaly následujícími důvody:

- Pokrytí části nákladů na provoz MP příspěvky z dalších obcí.
- Rozšíření možného působení MP Úvaly mimo katastr obce Úvaly (např. při přestupcích nebo událostech, které ovlivňují bezpečnost v Úvalech, ale dějí se mimo katastr Úval).

V tabulce níže je přehled obcí se smlouvou o poskytnutí služeb MP, počet zasmluvněných hodin činnosti MP (sloupec **HH/rok**) a přepočtená cena za jednu hodinu služeb hlídky MP (sloupec **Cena za HH**). Nasmlouvané hodiny je při převodu na cenu za skutečné osobohodiny (sloupec **Cena za OH**) třeba vynásobit dvěma, protože služby MP v obcích jsou zajišťovány vždy dvoučlennou hlídkou.

Obec	Smlouva od	Cena za rok (CZK)	HH /rok	Cena za HH (CZK)	Cena za OH (CZK)
Květnice	1.3.2015	100 000	143	699	350
Škvorec	1.3.2015	500 000	714	700	350
Zlatá	1.3.2015	50 000	71	704	352
Dobročovice	1.6.2015	30 100	43	700	350
Sibřina	1.6.2016	130 000	186	699	349
Jirny	1.1.2017	450 000	643	700	350
Přišimasy	1.1.2017	72 800	104	700	350
Tuklaty	1.1.2018	72 800	104	700	350
Horoušany	1.1.2020	83 200	104	800	400

6.1 Srovnání cen outsourcingu MP s náklady MP

Pro srovnání využijeme několik ukazatelů. Kapacita MP (v osobohodinách) je pro daný rok vypočtena jako:

$$Kapacita = 8 \cdot 20 \cdot \sum_{m=1}^{12} S_m,$$

kde S_m je počet strážníků v daném měsíci (pro jednoduchost uvažujeme o 8 pracovních hodinách denně a 20 pracovních dní v měsíci). V tabulce níže je pak z celkových nákladů (viz kap. 2) dopočten náklad za jednu osobohodinu MP.

	2014	2015	2016	2017	2018	2019	2020
Kapacita MP (OH)	1 920	7 200	10 720	12 640	13 440	12 480	13 760
Cena za OH (CZK)	400	328	341	355	368	377	369

V grafu a tabulce níže je přehled rozdělení dostupné kapacity MP v hodinách (bez administrativního pracovníka) na nasmlouvané služby – podle výše evidovaných smluv – a ostatní činnost vykonávanou v katastru Města Úvaly získanou jako dopočet k celkové kapacitě.

Obrázek 3: Kapacita MP dle místa využití (osobohodiny)

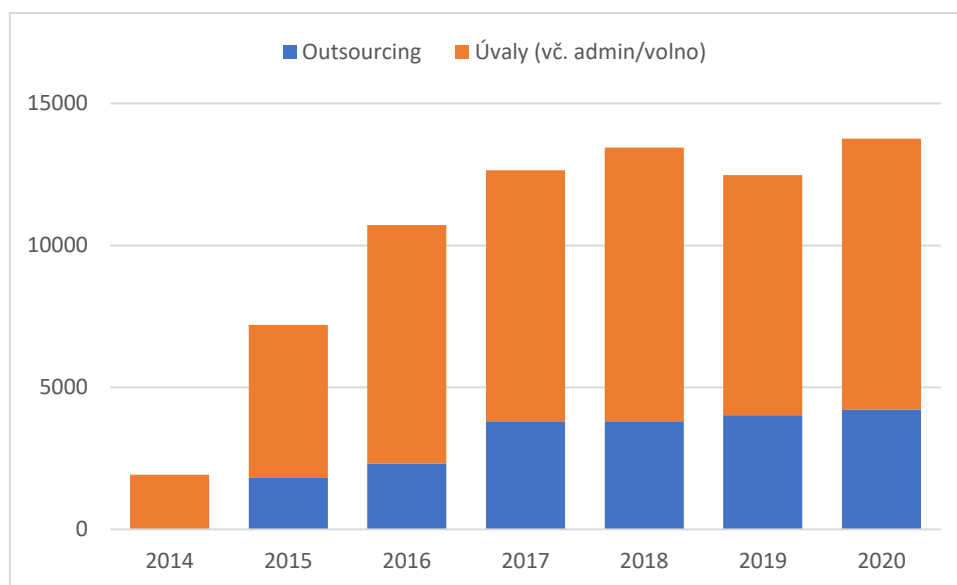

	2014	2015	2016	2017	2018	2019	2020
Outsourcing	0	1 814	2 314	3 808	3 808	4 016	4 224
Úvaly (vč. admin/volno)	1 920	5 386	8 406	8 832	9 632	8 464	9 536

V roce 2020 je tedy celkem 30.7% kapacity MP je poskytováno zasmluvněným obcím. Zbývající kapacita ovšem zahrnuje i povinná školení, dovolené apod. Tedy skutečná kapacita MP, která je k dispozici pro služby ve městě Úvaly je tedy nižší (odhadem pro rok 2020 o 14% – viz poznámka 2).

Poznámka 2:

Pro výpočet skutečné kapacity a koeficientu pro přepočtení ceny „hlídkové“ hodiny (tedy skutečné hodiny strávené plněním úkolů MP) postupujeme takto:

- Předpokládáme 4 týdny dovolené a 1 týden navíc na další nepřítomnost a vedlejší činnosti strážníků.
- Pro získání skutečného počtu hodin, který je k dispozici pro hlídkovou službu MP je třeba použít koeficient $(52-5)/52 = 0,9$.
- Pro přepočtení ceny osobohodiny účtované obcím je pak třeba vynásobit kalkulovanou cenu za osobohodinu z tabulky výše opačným koeficientem $1/0,9 = 1,1$.
- V roce 2020 byla kapacita MP k dispozici celkem 13 760 osobohodin. Z toho 4 224 osobohodin bylo vázáno smlouvami a 9 536 hodin zbylo na služby poskytované v Úvalech a další činnosti (školení, dovolené). Po odečtení hodin na tyto činnosti $(13 760 \cdot 0,9 = 12 384)$ zůstává na službu v Úvalech 8 160, tedy 86% z 9 536 hodin.

Průměrná cena za jednu hodinu služby MP byla v roce 2020 rovna 369 CZK (dlouhodobý vážený průměr je 360 CZK). Porovnáním vypočtené účtované ceny za osobohodinu v tabulce s přehledem smluv výše, lze tedy konstatovat, že **částky účtované obcím za služby MP nekryjí skutečné náklady** (s výjimkou Horoušan).

Po použití koeficientu z poznámky by správná cena za jednu hodinu hlídkové činnosti MP v okolních obcích byla ke konci roku 2020 **812 CZK** ($= 369 \cdot 1,1 \cdot 2$). Bylo by vhodné do smluv také přidat inflační doložky.

7. ZÁVĚR A DOPORUČENÍ

Na základě dostupných informací jsme došli k následujícímu závěru:

- Nastavený model provozu MP v Úvalech lze pokládat za nízkonákladový, většinu vynaložených nákladů tvoří osobní náklady. Cenu 369 CZK za osobohodinu strážníka MP pokládáme za přiměřenou.
- Počet strážníků nehodnotíme, neboť je určen nastavenou strategií bezpečnosti města. Počet strážníků je dán jednak nastaveným provozním modelem (režim 12/7 nebo jiný), ale může být ovlivněn instalovanými bezpečnostními prvky ve městě (např. instalace kamerového systému vyžaduje kapacitu na vyhodnocování snímků).
- Celkové náklady na provoz MP nelze přesně určit, protože část nákladů není alokována přímo na MP (např. provoz kanceláří MP). Toto může být problém při přesném vyčíslení ceny hlídkové hodiny MP.
- Ve smlouvách o poskytování služeb MP okolním obcím by měly být aktualizovány ceny – současné nastavení nekryje skutečné vynaložené náklady.

7.1 Doporučení Finančního výboru

- Aktualizovat cenu ve smlouvách o poskytování služeb MP s obcemi. Doporučujeme použít také inflační doložku.
- Do vyčíslení přínosů a nákladů budoucích projektů zahrnout také případný dopad na počet strážníků MP.

Podpisy kontrolujících:

Datum podpisu:

RNDr. Petr Franěk, Ph.D.

.....

.....

Mgr. Jaromír Gloc,

.....

.....

Ing. Jan Angelov-Janev

.....

.....



Finanční výbor zastupitelstva města Úvaly

Zápis z řádného zasedání finančního výboru č. V/2021

Termín	6. 12. 2021
Místo	: zasedací místnost městského úřadu, nám. Arnošta z Pardubic 95, Úvaly
Rozdělovník	: členové finančního výboru, starosta města, místostarosta města, tajemník městského úřadu, tajemník finančního výboru, sekretariát města
Přítomní členové	: Mgr. Jaromír Gloc, Ing. Jan Černý, Ing. Jana Kytlicová, Bc. Ondřej Martinovský, Ing. Josef Zach, Ing. Hana Opálková, Ing. Jan Angelov Janev, PhD., RnDr. Petr Franěk, Bc. Romana Komínková, Bc. Hana Sindelářová
Omluveni	: Bc. Jan Němec
Host:	: Ing. Kimbembe, J. Hájková
Tajemník	: Jana Teplá

Stav přítomných

Před příchodem do zasedací místnosti byla provedena protiepidemická opatření Covid prokázáním příslušných listin.

V 17.35 hod bylo přítomno 10 členů finančního výboru, FV je usnášeníschopný, zasedání FV je zahájeno.

Ad 1, 2) Zahájení, schválení programu jednání

Předseda finančního výboru Mgr. Jaromír Gloc přivítal přítomné a zahájil jednání FV. Navrhl program jednání. Ověřovatelem dnešního zápisu je stanovena Ing. Jana Kytlicová. Členové FV odsouhlasili níže uvedený program jednání:

Program jednání

1.	Zahájení
2.	Schválení programu jednání
3.	Návrh RO č. 5/2021 města Úvaly
4.	Návrh rozpočtu na rok 2022 města Úvaly
5.	Participativní rozpočet
6.	Kontrolní zprávy stav
7.	Různé, diskuze
8.	Závěr

Info ze ZM

Před vlastním projednáním schválených bodů Mgr. Gloc krátce informoval členy o průběhu a přijatých usneseních z minulého zastupitelstva města. Na mimořádném zasedání dne 21.10.2021 byl schválen

nákup hotelu Budka za 20 mil. Kč, což výrazným způsobem ovlivní plánované investice města v roce 2022. Na zasedání dne 18.11.2021 zastupitelé schválili obecně závaznou vyhlášku města Úvaly č. 3/2021 o místním poplatku za obecní systém odpadového hospodářství, kdy poplatek za odpady zůstává ve stejné výši jako v roce 2021.

Mgr. Gloc dále informoval o posunutí investice vodovodního obchvatu Jirny, který měl být z části financován z dotací státu, z části dotacemi z kraje a nyní byla dohodnuta spoluúčast SŽDC, které plánuje na tento vodovodní řad připojit vysokorychlostní terminál Nehvizdy.

Na Zastupitelstvu města se dále projednávala smlouva o spolupráci obcí na realizaci Svazkové základní školy Povýmolí. RnDr. Franěk vznesl dotaz v jakém stádiu je výstavba svazkové školy, kdy ho Ing. Černý informoval, že napadané výběrové řízení bylo zrušeno a již se pracuje na novém. Zatím nejsou informace, že by toto zpoždění naznačovalo dotační útlum ze strany státu.

Ad 3) Návrh RO č. 5/2021

Mgr. Gloc předal slovo Ing. Kimbembemu, který prezentoval návrh RO č. 5/2021.

K vlastnímu návrhu RO č. 5/2021:

Příjmová část:

Dle dosavadního vývoje lze soudit, že daňové příjmy budou více než o 1 mil. Kč vyšší, proto je v návrhu RO 5/21 upravena kalkulace na celkem 124 mil. Kč, tj. navýšení o 1 mil. Kč v daňových příjmech. Významnou položkou příjmů jsou přijaté transfery a to především dotace COVID na pečovatelskou službu, dotace na nový výtah a auto pečovatelské služby či dotace MŠ šablony II a MDDM, které bývají v podobné výši každý rok. Mgr. Gloc se pozastavil nad plánovanou cenou automobilu pro pečovatelskou službu, kdy pořizovací cena je počítána na 700 tis. Kč, z toho 300 tis. Kč by mělo být hrazeno dotací a 400 tis. Kč z rozpočtu města.

Nedaňové příjmy jsou navýšeny dle skutečnosti v celkové výši 27 mil. Kč. Jedná se hlavně o navýšení přijatých sankčních plateb, pojistných náhrad, pokut MP a příspěvek občanů do ulice Sovova.

Celkem příjmová část ve výši 203 001 398,- Kč, navýšení o 2 370 990,- Kč.

Výdajová část

Důvodem navýšení mzdových výdajů více jak o 1 mil. Kč jsou především odměny zaměstnancům, kteří se spolupodíleli na očkování a mzdové náklady na volby.

Neinvestiční výdaje jsou navýšeny celkem o 673 tis. Kč, což vyplývá s přijatých dotací na školy, školky a MDDM. Investice byly navýšeny o 400 tis. Kč z důvodu již zmiňovaného nákupu auta pro pečovatelské služby.

Ing. Kytlicová se dotazuje, zda je již vypořádána dotace Pohádková cesta. Paní Hájková potvrzuje její ukončení.

Ing. Kytlicová se dále dotazuje, zda se město finančně podílelo na výsadbě Mlýnské aleje. Paní Hájková sděluje, že si žádného financování této akce není vědoma. Většina zúčastněných se shoduje, že to není akce města Úvaly, ale města Tuklaty.

RnDr. Franěk se informuje na fixaci stávajících úvěrů, kdy ho paní Hájková informuje, že všechny úvěry města mimo úvěr na parkoviště ve výši 2,5 mil. Kč jsou fixovány. Paní Hájková pošle informaci o výši fixované úrokové sazby pro úvěr KB na 15 mil Kč (nákup MŠ).

Předpokládaný zůstatek na účtech města na konci roku 30 mil. Kč.

Mgr. Gloc shrnul navýšení příjmů a výdajů a následovalo hlasování.

Text usnesení FV V-01/2021		Výsledek hlasování
FV po projednání souhlasí s předloženým návrhem RO 5/2021 v celkové příjmové a výdajové výši 203 213 206,- Kč a doporučuje se schválení Zastupitelstvu města Úvaly		
Pro	10 (Gl, Ky, Če, Ma, Op, Za, Ja, Ši, Ko, Fr)	Usnesení bylo přijato
Proti	0	
Zdržel se	0	

Ad 4) Návrh rozpočtu na rok 2022 města Úvaly

Ing. Kimbembe představuje návrh rozpočtu na rok 2022, hned na začátku opakuje, že dochází k velkému omezení všech investic z důvodu koupě hotelu Budka.

V rozpočtu je počítáno s daňovými příjmy ve výši 132 mil. Kč.

Zvýšení příjmu z poplatku za komunální odpad je následkem navýšení počtu obyvatel. Na téma výše místního poplatku následně proběhla diskuze.

Mgr. Gloc rozporoval příspěvek do infrastruktury města dle plánovacích smluv ve výši 5,9 mil. Kč, který zatím není schválen Zastupitelstvem města.

U nedaňových příjmů dochází ke snížení nájemného za koupaliště z 1,320 tis. Kč na 660 tis. Kč a navýšení v nájmech za vodovodní a kanalizační řad vč. DPH, tj. 4,806 tis. Kč voda a 8,646 tis. Kč kanalizace a položce služby, kdy se počítá s růstem cen energií. Zbytek položek je zhruba na stejné úrovni jako v r. 2021.

Mgr. Gloc se dotazuje na snížení nájmu koupaliště. Ing. Kytlicová vysvětluje, že se tak děje na základě platné smlouvy.

Dále se rozvine diskuze na téma stávajících rekonstrukcí bytového fondu města a navazujícího zvýšení nájemného. Ing. Kimbembe informoval o smlouvě s firmou BBP Stavby, s.r.o., která má rekonstrukci bytových domů na starosti.

Přijaté transfery: 4112 příspěvek z Středoč. kraje na státní správu 9,257 tis. Kč, 4121 na MP 898 tis. Kč, 4122 dotace na pečovatelskou službu 1,690 tis. Kč, 4216 dotace hasičské domy 5,250 mil. Kč.

Celkové příjmy ve výši 205 296 607,- Kč

V rozpočtu je počítáno se zvýšením mzdových nákladů o zákonem daných 3,5 % a s případným odchodným po volbách 2022 do Zastupitelstva města na 41 242 551,- Kč.

Na neinvestiční výdaje je počítáno s 92 988 735,- Kč. Je počítáno s růstem cen materiálu a DHIM, cen energií o 30%, proto u těchto položek došlo k navýšení.

Mgr. Gloc se dotazuje, jak má město postavené smlouvy na energie. Paní Hájková sděluje, že do dnešního dne byly dodavatelé vybírány v aukcích na více odběrných míst na dobu 1 roku, podrobné informace v případě zájmu sdělí odbor investic.

Ing. Černý se dotazuje u Oprav na položku Koupaliště 200 000 Kč – výměna nefunkčních čerpadel (po záruce). Paní Hájková ověří a pošle informaci.

Na druhé straně je počítáno s úsporou na položce služeb a výrazně se omezí opravy a údržba a to téměř o 20 mil. Kč.

RnDr. Franěk poukazuje na plánované výdaje na údržbu zeleně, kde úspora není. Ing. Kimbembe sděluje, že se jedná o podepsané smlouvy o údržbě stávající zeleně. Dále informuje, že byla podepsána smlouva s firmou Bonsoft, s.r.o., která bude pro město zajišťovat případnou další výsadbu zeleně v průběhu 3 let. Částka 666 667,- Kč je maximální hodnota čerpání za kalendářní rok.

Mgr. Gloc se dotazuje, zda jsou předpokládané náklady na jednotlivé investice relevantní k dnešnímu růstu cen. Paní Hájková předpokládá, že odbor investic situaci na trhu hlídá a náklady aktualizuje.

Kapitálové výdaje tvoří investiční příspěvky příspěvkovým organizacím, které oproti roku 2021 jsou sníženy a podle aktuální finanční situace města v roce 2022 budou navýšeny. K navýšení dochází v položce 6121 z důvodu výše zmíněnému nákupu hotelu Budka. Pan Kimbembe informuje, že platba je plánována ve 2 splátkách. Další významnou část tvoří investice do dostavby hasičského domu v celkové výši 15 mil. Kč, která je hrazena z 50 % dotacemi Krajského úřadu a Ministerstva vnitra a z 50 % z rozpočtu města.

Následně proběhla diskuze ohledně výstavby hřišť na Skeříkově a na Slovanech. Při ní bylo ještě konstatováno, že náklad 350 tis. Kč na realizaci projektové dokumentace hřiště Skeříkov je současně v RO č. 5 za rok 2021, tak i v návrhu rozpočtu na rok 2022.

Ing. Kytlicová upozornila v souvislosti s nákupem hotelu Budka na povinnost schválení investic nad 10 mi. Kč bankou, která nám poskytla úvěr. Paní Hájková přislíbila prověření a případnou nápravu.

19:30 odchází Bc. Martinovský

Další významnou investicí roku 2022 je parkoviště s terminálem u nádraží, kdy v roce 2022 bude hrazena projektová dokumentace a další příprava investice ve výši 2 550 tis. Kč.

Celkové výdaje jsou ve výši 205 296 607 Kč.

Po diskuzi bylo přijato usnesení

Text usnesení FV V-02/2021		Výsledek hlasování
FV bere na vědomí návrh rozpočtu na rok 2022, doporučuje zvážit zařazení příjmu za plánovací smlouvu ve výši 5,9 mi. Kč a prověřit projektovou dokumentaci hřiště Skeříkov.		
Pro	9 (Gl, Če, Ko, Op, Za, Ky, Ja, Ši, Fr)	Usnesení bylo přijato
Proti	0	
Zdržel se	0	

19:50 odchod ing. Kimbembe a pí Hájkové - předseda FV Mgr. Gloc poděkoval za účast

Ad 5) Participativní rozpočet

Členové FV prodiskutovali chystaný návrh participativního rozpočtu. Závěry zašle Mgr. Gloc paní Svatošové k dalšímu zpracování.

Ad 6) Kontrolní zprávy stav

RnDr. Franěk prezentoval zpracovanou kontrolní zprávu Analýza nákladů a výnosů souvisejících s provozem městské policie Úval od vzniku po rok 2020.

Po diskuzi bylo přijato usnesení

Text usnesení FV V-03/2021		Výsledek hlasování
FV po projednání schvaluje předloženou kontrolní zprávu Analýza nákladů a výnosů souvisejících s provozem městské policie Úval od vzniku po rok 2020 a doporučuje a) předložit KZ na nejbližším Zastupitelstvu města ke schválení b) doporučuje Zastupitelstvu města pověřit Radu a vedení města aktualizovat ceny ve veřejnoprávních smlouvách o poskytování služeb MP obcím a zavedení inflační doložky		
Pro	9 (Gl, Če, Ko, Op, Za, Ky, Ja, Ši, Fr)	Usnesení bylo přijato
Proti	0	
Zdržel se	0	

Ad 7) , 8) Diskuze, různé, závěr

Předseda FV Mgr. Gloc přítomným poděkoval za účast.

Zasedání ukončeno v 22:35 hod.

Zapsala:

.....
Jana Teplá

.....
Předseda FV
Mgr. Jaromír Gloc

.....
Ověřovatel
Ing. Jana Kytlicová



Finanční výbor zastupitelstva města Úvaly

Zpráva o provedení kontroly

Analýza nákladů a výnosů souvisejících s provozem městské policie Úvaly od vzniku po rok 2020

na základě pověření Zastupitelstvem města dle usnesení č. **Z-48/2020** ze dne 25.6.2020

Kontrolou pověřeni: RND. Petr Franěk Ph.D., Mgr. Jaromír Gloc, Ing. Jan Angelov-Janev

Datum odevzdání zprávy: 6.12.2021

1. OBSAH KONTROLNÍ ZPRÁVY

1. Obsah kontrolní zprávy	1
2. Cíl kontroly	1
3. Úvod.....	1
4. Finanční přehled.....	4
5. Měření výkonu městské policie	5
6. Smluvní zabezpečení hlídkové činnosti v okolních obcích	6
7. Závěr a doporučení.....	8

2. CÍL KONTROLY

Cílem této kontrolní zprávy byla kontrola investičních a provozních nákladů a příjmů v souvislosti s činností Městské policie Úvaly od založení do konce roku 2019.

Z důvodu prodloužená zpracování KZ, rozhodli zpracovatelé o prodloužení zpracovávaného období i na rok 2020.

3. ÚVOD

Městská policie (dále „MP“) byla v Úvalech založena v roce 2014. Důvodem založení MP bylo zejména zvýšení flexibility při zajištění bezpečnosti a pořádku v Úvalech, neboť Policie ČR (dále „PČR“) neměla dostatečnou kapacitu pro zajištění všech požadovaných činností.

3.1 Historie a rozvoj MP

Dle dostupné dokumentace byl prvním impulsem pro vybudování MP záměr vybudování parkovacích míst u nádraží. Podmínkou bylo zajištění dohledu nad provozem parkoviště, na který PČR nedokázala poskytnout kapacitu. Služby zajišťované MP byly pak postupně rozšiřovány až do dnešního stavu.

Při založení měla MP dva strážníky. Jejich počet postupně narůstal až na osm (v roce 2020 byla jedna pozice neobsazena). Růst počtu strážníků je dán dvěma faktory:

- Smluvní zabezpečení hlídkové činnosti v okolních obcích (v současnosti již 9), které samy o sobě vážou smluvně 4 224 hodin služby MP (zhruba 2.5 FTE). Blíže viz kapitola **6. Smluvní zabezpečení hlídkové činnosti v okolních obcích**.
- Nárůst objemu činnosti MP prováděné v Úvalech (momentálně cca 8 tis. hodin ročně z původních 5 tis.). Blíže viz kapitola **5. Měření výkonu MP**.

Městská policie je organizačně zařazena pod Město Úvaly. Strážníci MP jsou tedy zaměstnanci města Úvaly. Městská policie je přímo řízena starostou města. Ten také rozhoduje o navýšení počtu strážníků MP, které navrhuje velitel(ka) MP.

3.2 Strategie rozvoje MP

Nárůst agendy a počtu strážníků MP je postupný. Město Úvaly nemá strategii rozvoje činnosti MP. V historických materiálech (materiály z jednání zastupitelstva Města Úvaly) jsou k dispozici dva koncepty rozvoje MP, které ale v současné době nejsou aktualizované. Dle starosty Města Úvaly se MP v Úvalech rozvíjí organicky na základě aktuálních potřeb města a zejména nových dohod o zajišťování hlídkové činnosti s obcemi.

3.3 Agenda MP

Městská policie v Úvalech zajišťuje obvyklou agendu. Hlavní součástí práce je dohled nad pořádkem ve městě a dodržování městských vyhlášek. Dále MP řeší podněty občanů a úkoly přidělené starostou města.

3.4 Personální obsazení MP

V současnosti má MP 8 strážníků a 1 administrativní pracovníci (stav k 30.10.2021). Strážníci mají stejné smlouvy jako ostatní zaměstnanci města – tedy 40 pracovních hodin týdně. Čerpají je ve 12hodinových směnách (cca 3 směny za týden) a případně vykazují přesčasy.

V daném počtu je MP schopna zajistit činnost v režimu 12/7 (hlídková činnost mezi 7:00 až 19:00, sedm dní v týdnu), přičemž v případě nepřítomnosti některého strážníka je omezena činnost o víkendech

Pro optimální zajištění činnosti v režimu 12/7 by bylo třeba 8 strážníků, pro zajištění služby v režimu 24/7 pak 10 strážníků.

Finanční odměna strážníků MP je složena ze základní mzdy, osobního hodnocení, příplatek za riziko a přesčasy.

Poznámka 1:

Strážníci MP musí projít certifikačním řízením (do doby složení zkoušky jsou v pozici čekatelů MP). Náklady na získání nového strážníka jsou cca 30 tis. CZK (vybavení, školení).

Průměrná doba setrvání strážníka MP na pozici v Úvalech je cca čtyři roky (neověřený údaj na základě rozhovoru s bývalou velitelkou MP).

3.5 Výbava MP a celkové náklady

Městská policie je vybavena dvěma osobními automobily, horským kolem, kancelářskou technikou a běžnou výbavou strážníků městské policie (městská police není v Úvalech vybavena střelnými zbraněmi).

Obnova a doplňování výstroje se děje v rámci rozpočtu Města Úvaly a rozpočtových opatření.

Celkové¹ náklady na provoz MP vzrostly z 0,8 mil. CZK v roce 2014 na 5,1 mil. CZK v roce 2020. Růst nákladů kopíruje rostoucí počet strážníků. Blíže viz kapitola 4. *Finanční přehled*.

Obrázek 1: Vývoj počtu strážníků MP a celkových nákladů

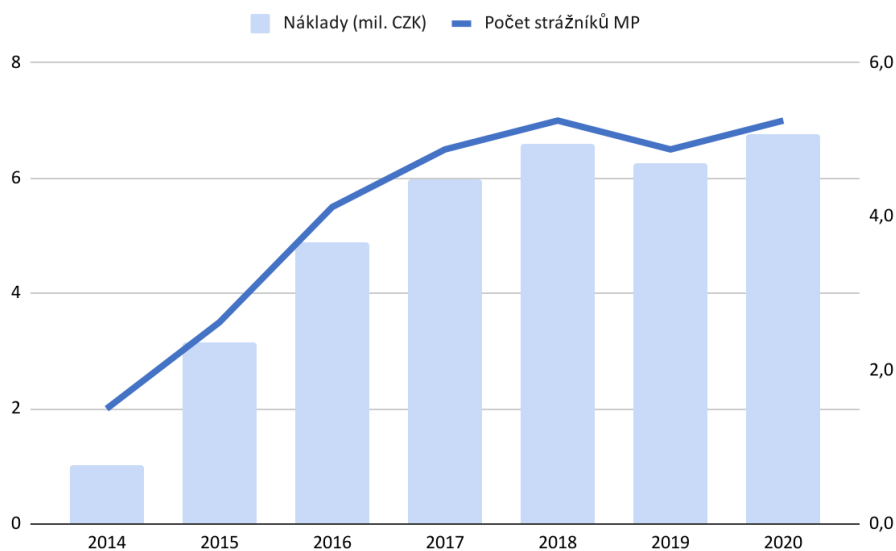

	2014	2015	2016	2017	2018	2019	2020
Počet strážníků MP (průměr)	2	3,5	5,5	6,5	7	6,5	7
Náklady (mil. CZK)	0,8	2,4	3,7	4,5	4,9	4,7	5,1

¹ Jedná se o celkové sledované náklady v účetnictví města Úvaly. Viz kapitola 4.1 Neúplnost evidence nákladů

4. FINANČNÍ PŘEHLED

S provozem MP souvisí následující nákladové a příjmové položky.

Náklady lze rozdělit na:

- Osobní náklady – největší položka nákladů, která souvisí s počtem strážníků.
- Provozní náklady – největší položkou v této kategorii jsou
 - Náklady na outsourcing – zejména smluvní zajištění hlídkové činnosti (234 tis. CZK v roce 2020, průměrně 259 tis. CZK)
 - Náklady na programové vybavení (82 tis. v roce 2020, průměrně 82 tis.) – jedná se o licence na aplikaci pro správu agendy Městské policie
- Investice (dlouhodobé náklady) – do této kategorie byly účtovány dva automobily (pořízené v letech 2016 a 2017) a další technika (zejména rok 2017).

Příjmy lze rozdělit na:

- příjmy ze smluvního zabezpečení hlídkové činnosti v okolních obcích – viz kapitola 6
- vybrané pokuty

Ačkoliv zde hovoříme o příjmech, je nutné si uvědomit, že se jedná o příjmy města Úvaly, nikoliv MP. Prostředky získané z pokut, ani z hlídkové činnosti v okolních obcích nejsou k dispozici MP.

V tabulce níže je přehled nákladů a výnosů MP za roky 2014-2020 (pro větší přehled jsou příjmy zobrazeny jako záporná čísla).

Obrázek 2: Příjmy a výdaje související s provozem MP Úvaly (tis. CZK)

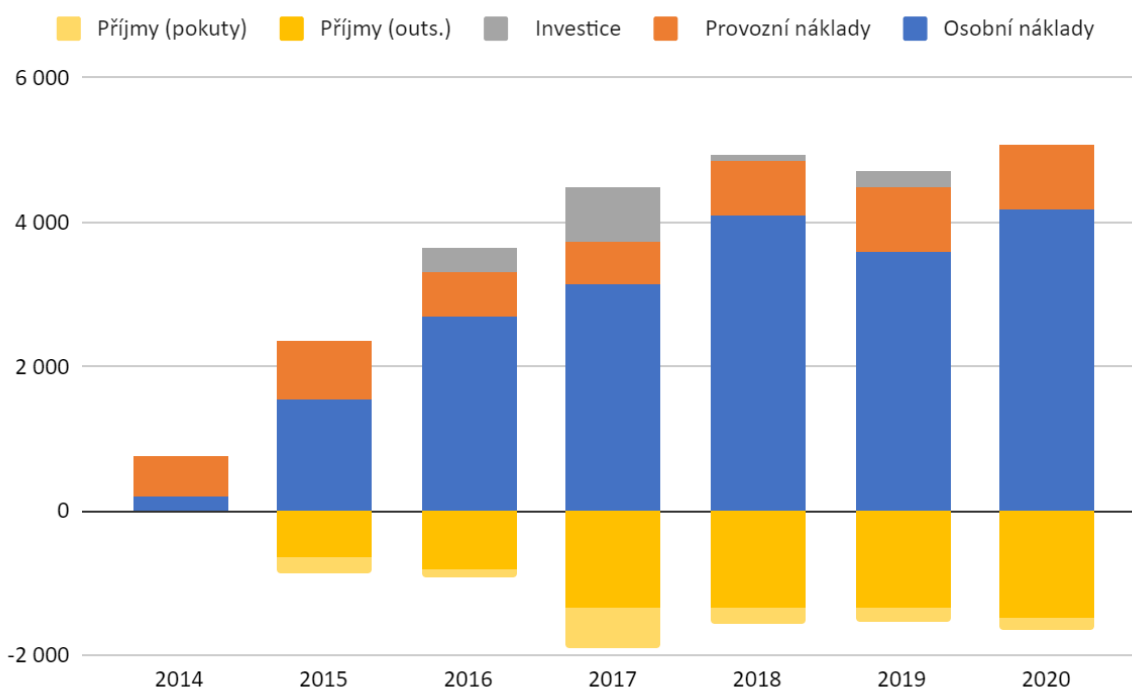

(tis. CKZ)	2014	2015	2016	2017	2018	2019	2020
Příjmy (outs.)	0	635	810	1 333	1 333	1 333	1 489
Příjmy (pokuty)	0	228	120	567	247	201	154
Příjmy celkem	0	863	930	1 900	1 580	1 534	1 643
Osobní náklady	201	1 538	2 700	3 139	4 080	3 593	4 181
Ostatní náklady	566	821	957	1 350	860	1 113	890
<i>Provozní náklady</i>	<i>566</i>	<i>821</i>	<i>607</i>	<i>591</i>	<i>776</i>	<i>879</i>	<i>890</i>
<i>Investice</i>	<i>0</i>	<i>0</i>	<i>350</i>	<i>760</i>	<i>84</i>	<i>233</i>	<i>0</i>
Náklady celkem	768	2 359	3 657	4 490	4 940	4 706	5 071

4.1 Neúplnost evidence nákladů

Městská policie není vedena jako samostatná organizační jednotka. Některé náklady související s provozem MP proto nejsou v účetnictví alokovány na MP a nejsou tedy součástí přehledu nákladů výše. V nákladech nejsou zohledněny např.:

- Osobní náklady administrativního pracovníka
- Nájemné a spotřeba energií za prostory, v nichž MP působí
- Prostředky, které MP využívá ke své práci a které byly hrazeny z projektů. Jedná se například o kamerový systém apod.

4.2 Plánování

Personální náklady plánuje město v rámci rozpočtu na zaměstnance. Provozní náklady navrhuje velitel(ka) MP podle plánovaných investic do drobného vybavení. Navržený plán je pak v rámci rozpočtování všech kapitol města buď potvrzen nebo snížen.

5. MĚŘENÍ VÝKONU MĚSTSKÉ POLICIE

Pro MP nejsou zavedena žádná měřitelná (roční) kritéria výkonu. Činnost MP je hodnocena průběžně starostou města na základě plnění zadaných konkrétních úkolů, Ty jsou určovány průběžně na týdenních poradách města (pravidelná hlídková činnost, spolupráce na akcích města apod.).

Pro kontrolu činnosti MP ze strany města jsou k dispozici následující nástroje:

- Týdenní plány činnosti MP a namátková kontrola jejich plnění
- Statistiky zásahů MP
- Přehled zaznamenaných přestupků v aplikaci MP
- Záznamy z jednotek GPS v automobilech MP

Městská policie nemá nastaven žádný finanční cíl (např. vybrané pokuty).

6. SMLUVNÍ ZABEZPEČENÍ HLÍDKOVÉ ČINNOSTI V OKOLNÍCH OBCÍCH

Město Úvaly postupně uzavřelo smlouvu o zabezpečení hlídkové činnosti s devíti okolními obcemi (dále také jako outsourcing). Každá smlouva zavazuje město Úvaly poskytnout určitý počet hodiny činnosti MP v dané obci podle nasmlouvaného rozsahu činností. Za služby platí každá obec pevnou smluvní cenu.

Rozšiřování poskytování služeb MP do dalších obcí je určeno zejména zájmem o tyto služby ze strany jiných obcí. Ze strany Města Úvaly je rozšiřování těchto služeb o další obce motivováno dle starosty Města Úvaly následujícími důvody:

- Pokrytí části nákladů na provoz MP příspěvky z dalších obcí.
- Rozšíření možného působení MP Úvaly mimo katastr obce Úvaly (např. při přestupcích nebo událostech, které ovlivňují bezpečnost v Úvalech, ale dějí se mimo katastr Úval).

V tabulce níže je přehled obcí se smlouvou o poskytnutí služeb MP, počet zasmluvněných hodin činnosti MP (sloupec **HH/rok**) a přepočtená cena za jednu hodinu služeb hlídky MP (sloupec **Cena za HH**). Nasmlouvané hodiny je při převodu na cenu za skutečné osobohodiny (sloupec **Cena za OH**) třeba vynásobit dvěma, protože služby MP v obcích jsou zajišťovány vždy dvoučlennou hlídkou.

Obec	Smlouva od	Cena za rok (CZK)	HH /rok	Cena za HH (CZK)	Cena za OH (CZK)
Květnice	1.3.2015	100 000	143	699	350
Škvorec	1.3.2015	500 000	714	700	350
Zlatá	1.3.2015	50 000	71	704	352
Dobročovice	1.6.2015	30 100	43	700	350
Sibřina	1.6.2016	130 000	186	699	349
Jirny	1.1.2017	450 000	643	700	350
Přišimasy	1.1.2017	72 800	104	700	350
Tuklaty	1.1.2018	72 800	104	700	350
Horoušany	1.1.2020	83 200	104	800	400

6.1 Srovnání cen outsourcingu MP s náklady MP

Pro srovnání využijeme několik ukazatelů. Kapacita MP (v osobohodinách) je pro daný rok vypočtena jako:

$$Kapacita = 8 \cdot 20 \cdot \sum_{m=1}^{12} S_m,$$

kde S_m je počet strážníků v daném měsíci (pro jednoduchost uvažujeme o 8 pracovních hodinách denně a 20 pracovních dní v měsíci). V tabulce níže je pak z celkových nákladů (viz kap. 2) dopočten náklad za jednu osobohodinu MP.

	2014	2015	2016	2017	2018	2019	2020
Kapacita MP (OH)	1 920	7 200	10 720	12 640	13 440	12 480	13 760
Cena za OH (CZK)	400	328	341	355	368	377	369

V grafu a tabulce níže je přehled rozdělení dostupné kapacity MP v hodinách (bez administrativního pracovníka) na nasmlouvané služby – podle výše evidovaných smluv – a ostatní činnost vykonávanou v katastru Města Úvaly získanou jako dopočet k celkové kapacitě.

Obrázek 3: Kapacita MP dle místa využití (osobohodiny)

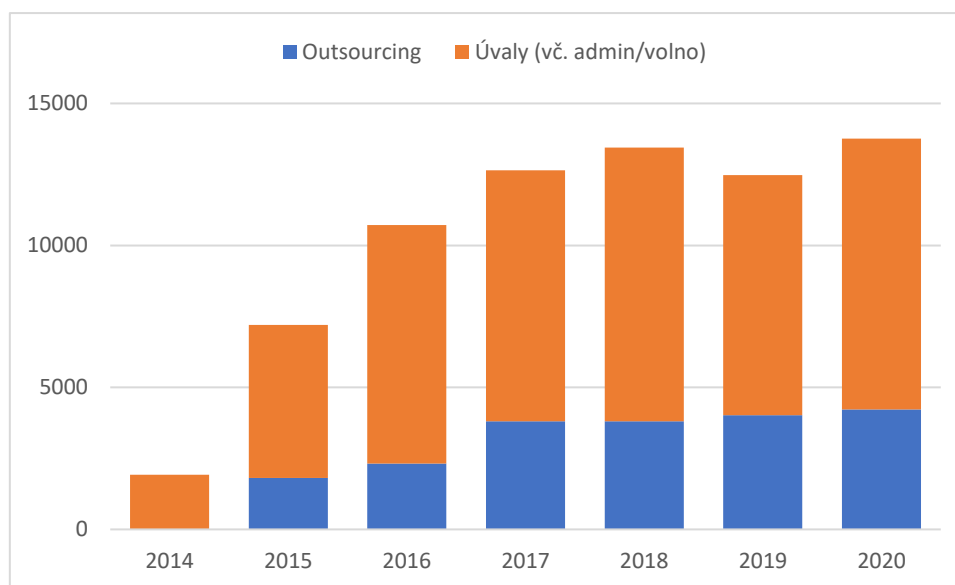

	2014	2015	2016	2017	2018	2019	2020
Outsourcing	0	1 814	2 314	3 808	3 808	4 016	4 224
Úvaly (vč. admin/volno)	1 920	5 386	8 406	8 832	9 632	8 464	9 536

V roce 2020 je tedy celkem 30.7% kapacity MP je poskytováno zasmluvněným obcím. Zbývající kapacita ovšem zahrnuje i povinná školení, dovolené apod. Tedy skutečná kapacita MP, která je k dispozici pro služby ve městě Úvaly je tedy nižší (odhadem pro rok 2020 o 14% – viz poznámka 2).

Poznámka 2:

Pro výpočet skutečné kapacity a koeficientu pro přepočet ceny „hlídkové“ hodiny (tedy skutečné hodiny strávené plněním úkolů MP) postupujeme takto:

- Předpokládáme 4 týdny dovolené a 1 týden navíc na další nepřítomnost a vedlejší činnosti strážníků.
- Pro získání skutečného počtu hodin, který je k dispozici pro hlídkovou službu MP je třeba použít koeficient $(52-5)/52 = 0,9$.
- Pro přepočet ceny osobohodiny účtovaný obcím je pak třeba vynásobit kalkulovanou cenu za osobohodinu z tabulky výše opačným koeficientem $1/0,9 = 1,1$.
- V roce 2020 byla kapacita MP k dispozici celkem 13 760 osobohodin. Z toho 4 224 osobohodin bylo vázáno smlouvami a 9 536 hodin zbylo na služby poskytované v Úvalech a další činnosti (školení, dovolené). Po odečtení hodin na tyto činnosti $(13 760 \cdot 0,9 = 12 384)$ zůstává na službu v Úvalech 8 160, tedy 86% z 9 536 hodin.

Průměrná cena za jednu hodinu služby MP byla v roce 2020 rovna 369 CZK (dlouhodobý vážený průměr je 360 CZK). Porovnáním vypočtené účtované ceny za osobohodinu v tabulce s přehledem smluv výše, lze tedy konstatovat, že **částky účtované obcím za služby MP nekryjí skutečné náklady** (s výjimkou Horoušan).

Po použití koeficientu z poznámky by správná cena za jednu hodinu hlídkové činnosti MP v okolních obcích byla ke konci roku 2020 **812 CZK** ($= 369 \cdot 1,1 \cdot 2$). Bylo by vhodné do smluv také přidat inflační doložky.

7. ZÁVĚR A DOPORUČENÍ

Na základě dostupných informací jsme došli k následujícímu závěru:

- Nastavený model provozu MP v Úvalech lze pokládat za nízkonákladový, většinu vynaložených nákladů tvoří osobní náklady. Cenu 369 CZK za osobohodinu strážníka MP pokládáme za přiměřenou.
- Počet strážníků nehodnotíme, neboť je určen nastavenou strategií bezpečnosti města. Počet strážníků je dán jednak nastaveným provozním modelem (režim 12/7 nebo jiný), ale může být ovlivněn instalovanými bezpečnostními prvky ve městě (např. instalace kamerového systému vyžaduje kapacitu na vyhodnocování snímků).
- Celkové náklady na provoz MP nelze přesně určit, protože část nákladů není alokována přímo na MP (např. provoz kanceláří MP). Toto může být problém při přesném vyčíslení ceny hlídkové hodiny MP.
- Ve smlouvách o poskytování služeb MP okolním obcím by měly být aktualizovány ceny – současné nastavení nekryje skutečné vynaložené náklady.

7.1 Doporučení Finančního výboru

- Aktualizovat cenu ve smlouvách o poskytování služeb MP s obcemi. Doporučujeme použít také inflační doložku.
- Do vyčíslení přínosů a nákladů budoucích projektů zahrnout také případný dopad na počet strážníků MP.

Podpisy kontrolujících:

Datum podpisu:

RNDr. Petr Franěk, Ph.D.

.....

.....

Mgr. Jaromír Gloc,

.....

.....

Ing. Jan Angelov-Janev

.....

.....

Ukazatel				Návrh rozpočtu 2021	RO č.4 rok 2021	RO č.5 rok 2021
OdPa	OdPa	Pol	Popis			
0000		1111	Daň z příjmu fyz. osob placené plátcí	18 370 444	25 598 839	17 000 000
0000		1112	Daň z příjmu fyzických osob ze samostatné výdělečné činnosti	387 129	387 129	387 129
0		1113	Daň z příjmu fyzických osob vybírána srážkou dle zvláštní sazby	2 419 550	2 419 550	2 800 000
		1112	Daň z příjmu fyzických osob ze zaměstnanci	993 379	993 379	993 379
0000		1121	Daň z příjmu právnických osob	15 097 595	17 097 595	24 500 000
0000		1211	Daň z přidané hodnoty	48 518 500	55 268 595	57 268 595
		1334	odvod za odněti půdy	0	0	6 000
0000		1339	popl. za komunální odpad	6 300 000	6 842 696	6 842 696
0000		1341	popl. ze psů	260 000	260 000	280 000
		1334	odvody za odněti půdy	100 000	100 000	100 000
0000		1343	Popl. za užívání veř. prostranství	75 000	75 000	75 000
0000		1344	popl. ze vstupného	3 000	3 000	3 000
0000		1342	popl. z ubytovací kapacity	20 000	20 000	20 000
0000		1347	Popl. za provoz. výh. hrací přístroj	0	0	0
0000		1348	Poplatek za zhodnocení pozemku	100 000	2 647 359	2 647 359
0000		1348	Příspěvky do infrastruktury města dle plánovacích smluv	0	0	0
0000		1385	odvod z VHP	900 000	900 000	900 000
0000		1381	daň z hazardních her	1 000 000	1 000 000	1 000 000
0000		1361	Správní poplatky	1 500 000	1 500 000	1 500 000
0000		1511	Daň z nemovitosti	7 810 000	7 810 000	7 810 000
0000		2481	exekuce	0	0	0
		4112	dotace zelené úvaly			211 808
		4111	Kompezace MF za covid		1 429 747	1 493 884
		4116	dotace COVID pečovatelská služba	0	0	301 050
0000		4116	Úřad práce UZ13234	0	150 000	180 000
		4116	Dotace MŠ Šablony II			590 333
		4116	dotace MDDM letní kempy			60 000
0000		4112	Neinvestiční přijaté dotace ze SR	8 721 200	9 257 700	9 257 700
0000		4121	Neinvestiční přijaté dotace od obcí	400 000	400 000	400 000
0000		4121	Neinvestiční přijaté dotace od obcí (MP)	898 400	898 400	898 400
		4216	Dotace hlášení.povodňový plán	1 995 776	1 995 776	1 995 776
0000		4216	Dotace pořízení hasičského auta	0	0	0
		4216	Dotace hasičské budovy			
		4216	dotace Pohádková cesta		500 000	500 000
0000		4216	Dotace pečovatelská služba nový vytah, kuchyně a hydroizolace budovy	4 900 000	4 900 000	5 115 392
		4222	dotace chodník		399 711	399 711
		4216	Invesiční dotace MPO EFEKT II-snížení energetické nároč.VO			
0000		4216	Výsadba stromů	250 000	250 000	250 000
		4222	dotace auto SDH		450 000	450 000
		4222	dotace kraje auto SDH		300 000	300 000
		4222	dotace SDH požární zbrojnice		3 000 000	2 250 000
		4222	dotace auto PS		0	300 000
	2212	2111	Z poskytování služeb		20 910	20 910
	2212	2322	přijaté pojistné náhrady		25 400	50 772
	2212	3121	příspěvek na Sovova ul. Občané+ další ul.		81 000	135 078
0000		4122	pečovatelská sl. - příspěvek KÚ	1 574 000	1 641 300	1 690 100
	2310	2132	vodovod - pronájem řadu	4 249 520	4 249 520	4 249 520
2321	2321	2132	kanalizace - Pronájem čistírny	7 946 070	7 946 070	7 946 070
3113	3113	2111	ZŠ - služby (byty)	50 000	50 000	50 000
	3113	2132	ZŠ - nájem (byty)	154 000	154 000	154 000
	3314	2111	knihovna - poplatky	50 000	50 000	50 000
3349	3349	2111	život úval - inzerce	250 000	250 000	250 000
	3399	2111	kultura	70 000	70 000	70 000
3412	3412	2132	Koupaliště - pronájem	1 320 020	1 320 020	1 320 020
	3519	2132	zdrav. střed.- pronájem	765 800	765 800	765 800
3612	3612	2111	byty - služby	1 800 000	1 800 000	1 800 000
	3612	2132	byty - pronájem	3 600 000	3 600 000	3 600 000
	3612	3122	investiční příspěvek SBD Vesna		1 400 000	1 400 000
3613	3613	2111	nebytové služby	81 000	81 000	81 000
	3613	2132	nebytové - pronájem č.p. 203	179 395	179 395	179 395
	3613	2111	nebytové - služby č.p. 203	78 000	78 000	78 000
3613	3613	2132	nebytové - pronájem	400 000	400 000	400 000
	3613	2132	nájemné Policie ČR	1 063 000	1 063 000	1 063 000
3632	3632	2111	hřbitov - služby	250 000	250 000	250 000
3722	3722	2111	vratka za tříděný odpad	1 200 000	1 200 000	1 200 000
3749	3749	3121	inv.dar		50 000	50 000
	3749	2321	neinv.dar			20 000
4351	4351	2111	pečovatelská služba - klienti	600 000	600 000	600 000
	4351	2322	přijaté pojistné náhrady		92 300	92 300
	5311	2212	pokuty MP		95 400	148 000
	5512	2111	hasiči - služby-byt	20 000	20 000	20 000
	5512	2132	hasiči - nájem-byt	24 000	24 000	24 000
	6171	2322	pojistné náhrady		110 900	110 900
		2322	pojistné náhrady		55 810	55 810

	6171	2111	vývěska, kopírování	17 000	17 000	17 000
	6310	2212	Sankční platby přijaté od jiných subjektů		105 700	205 700
	6310	2141	příjmy z úroků	10 000	10 000	10 000
	6409	2132	cvičák-psi	4 400	4 400	4 400
	6409	2131	pronájem pozemků	65 000	65 000	65 000
6409	6409	2119	věcná břemena(ČEZ, Pod Slovany atd.)	300 000	300 000	300 000
	6402	2222	fin. Vypořádání voleb 2020			49 214
	6409	3111	Příjmy z prodeje pozemlů	0	11 290	11 290
2321	2321	2111	investiční příspěvky	0	0	0
Příjmy z daně, dotace poplatky, pronájem a ostatní)				147 141 178	175 091 691	177 674 489
Financování z vlastních zdrojů				11 000 000	25 538 717	25 538 717
		8115	rezerva z přebytku 2020	11 000 000	25 538 717	25 538 717
		8115	rezerva z daně z nemovitosti	0	0	0
Příjmy celkem				158 141 178	200 630 408	203 213 206

Zpracoval: Ing. Alexis Kimbenbe

Přehled výdajů jednotlivých kapitol a položek 2021
v Kč

Pol	Ukazatel	RO č.4 rok 2021	RO č.5 rok 2021	úroky	splátky úvěrů	Krytí krizové situace	vš.pokl.	Zastupitelstva obcí	Volby	Správa	OSM/OSPR	TSO	Sekretariat	TSO	peč. sl.	Agentura SCSA	MP
				6310		5213	6409	6112	6114	6171			6171/1	3639	4351	5311	5311/1
5011	Platy zaměstnanců	23 069 998	23 731 048					0		15 493 332	15 493 332		1 619 444		1 726 976		3 551 852
5021	Ostatní osobní výdaje	1 532 000	1 668 692					0	136 692	1 238 000	1 238 000		0		0		0
5023	Odměny zastupitelů	2 790 000	2 790 000					2 790 000		0	0		0		0		0
5024	Odhodné zastupitelé	0	0					0		0	0		0		0		0
5029	Refundace	30 000	30 000					0		0	0		0		0		0
5031	Sociální pojištění	6 788 000	6 958 293					697 500	5 031	4 167 833	4 167 833		404 861	12 500	431 744		887 963
5032	Zdravotní pojištění	2 443 680	2 505 000					251 100	1 826	1 500 420	1 500 420		145 750	4 500	155 428		319 667
5038	Ostatní pojistné	114 038	116 815					11 718		70 020	70 020		6 802	210	7 253		14 918
50xx	Osobní náklady celkem	36 767 716	37 799 848	0	0	0	3 750 318	3 750 318	143 549	22 469 604	22 469 604	0	2 176 857	67 210	2 321 401	0	4 774 399
5134	Prádlo, oděv, obuv	195 000	195 000					0		0	0		0	0	20 000		95 000
5136	Knihy, tisk	263 000	263 000					8 000		45 000	45 000	0	0	0	0		5 000
5137	BHM	1 353 000	1 353 000					85 000	0	600 000	600 000	0	0	0	60 000		75 000
5139	Materiál	1 844 000	1 853 013					45 000	9 013	650 000	580 000	70 000	0	98 000	70 000		20 000
5151	Voda	658 000	658 000					0		35 000	35 000	0	0	0	0		0
5153	Plyn	2 105 000	2 105 000					0		350 000	350 000	0	0	0	0		0
5154	Elektrická energie	3 136 000	3 136 000					0		350 000	350 000	0	0	0	0		0
5156	Pohonné hmoty	350 000	350 000					50 000		50 000	50 000	0	0	0	100 000		100 000
5161	Služby pošt	645 000	645 000					0		600 000	600 000	0	0	0	0		0
5162	Telefony	556 000	556 000					50 000		300 000	300 000	0	0	0	12 000		80 000
5163	Pojištění+bank.popl.	650 000	650 000					620 000		0	0	0	0	0	0		0
5164	Nájemné	1 530 438	1 530 438					12	17 000	0	0	0	0	0	0		0
5166	Právní služby	600 000	600 000					0		600 000	600 000	0	0	0	0		0
5167	Školení a vzdělávání	388 000	388 000					40 000		200 000	200 000	0	0	0	10 000		78 000
5168	Služby zpracování podkladů	470 000	470 000					165 000		0	0	0	0	0	0		0
5169	Nákup služeb	17 159 612	17 168 612					250 000	30 000	9 000	1 060 000	1 060 000	0	5 770 000	15 000	300 000	35 000
5171	Opravy a udržování	31 707 015	31 707 015					0		450 000	450 000	0	0	590 000	60 000		100 000
5172	Programové vybavení	3 011 000	3 011 000					0		2 700 000	2 700 000	0	0	0	10 000		200 000
5173	Cestovné	62 000	62 000					20 000		30 000	30 000	0	0	0	1 000		10 000
5175	Pohoštění	338 000	343 460					140 000	5 460	120 000	120 000	0	0	0	12 000		5 000
5193	Dopr. obslužnost	2 000 000	2 000 000					0		0	0	0	0	0	0		0
5194	Věcné dary	230 000	232 000					47 000		80 000	80 000	0	0	0	10 000		0
5329	Neinvestiční příspěvek	885 140	885 140					885 140		0	0	0	0	0	0		0
5331	Neinvest. přisp. org.	33 100 000	33 750 331					0		0	0	0	0	16 000 000	0		0
5361	Nákup koliků	40 000	40 000					0		30 000	30 000	0	0	0	0		10 000
5362	Platby daní a poplatků	1 138 000	1 138 000					1 050 000		50 000	50 000	0	0	0	6 000		13 000
5363	Uhrada sankcí	80 000	80 000	80 000				0		0	0	0	0	0	0		0
5492	Finanční dary	970 000	970 000					950 000		0	0	0	0	0	0		0
5499	Převody do soc. fondu	1 300 000	1 300 000					1 300 000		0	0	0	0	0	0		0
5222	přispěvky spolkům	1 000 000	1 000 000					0		0	0	0	0	0	0		0
5903	Krytí krizové situace	171 927	171 927			171 927		0		0	0	0	0	0	0		0
51-9xx		107 936 132	108 611 936	80 000	0	171 927	4 270 152	1 482 000	23 473	8 300 000	8 230 000	70 000	0	16 000 000	386 000	300 000	826 000
5141	Úroky	2 058 522	2 058 522	2 058 522				0		0	0	0	0	0	0		0
5144	Poplatek úvěr	0	0					0		0	0	0	0	0	0		0
5XXX	Neinvest. výdaje	146 762 370	148 470 306	2 138 522	0	171 927	4 270 152	5 232 318	167 022	30 769 604	30 699 604	70 000	2 176 857	16 067 210	2 707 401	300 000	5 600 399
6121	Budovy, haly a stavby	21 973 119	21 973 119					0		0	0	0	0	0	0		0
6121	Projektová dokumentace	5 477 519	5 127 519					0		0	0	0	0	0	0		0
6122	Stroje a zařízení	187 000	187 000					0		0	0	0	0	0	0		130 000
6123	Dopravní prostředky	1 285 000	1 685 000					0		0	0	0	0	0	700 000		0
6125	Vypočetní technika	235 000	235 000					0		235 000	235 000	0	0	0	0		0
6129	HIM	0	0					0		0	0	0	0	0	0		0
6130	Pozemky	349 650	349 650					309 650		0	0	0	0	0	0		0
6349	PD svazková škola	250 000	250 000					250 000		0	0	0	0	0	0		0
6351	Investiční příspěvek	5 094 000	5 094 000					0		0	0	0	0	5 094 000	0		0
8113	Rezervy na projekty	7	824 868					824 868		0	0	0	0	0	0		0
8349	Investiční příspěvek	0	0					0		0	0	0	0	0	0		0
6XXX	Investiční výdaje	34 851 294	35 726 156	0	0	0	1 384 518	0	0	235 000	235 000	0	0	5 094 000	700 000	0	130 000
8124	Splátky jistiny	19 016 744	19 016 744		19 016 744			0		0	0	0	0	0	0		0
8XXX	Splátky jistiny	19 016 744	19 016 744	0	19 016 744	0	0	0	0	0	0	0	0	0	0	0	0
8115	Financování -develop	0	0					0		0	0	0	0	0	0		0
	Celkem výdaje kapitol	200 630 408	203 213 206	2 138 522	19 016 744	171 927	5 654 670	5 232 318	167 022	31 004 604	30 934 604	70 000	2 176 857	21 161 210	3 407 401	300 000	5 730 399
	Hospodářský výsledek	0	0											27 611 210			

Přehled výdajů jednotlivých kapitol a položek
v Kč

Pol	Ukazatel	kronika	Hotel Budka	Knihovna	ŽÚ	kultura	Byty	OID/OSM	T90	DPS	Nebyty	Hasiči	Zdr.stř.	Tesko	Hřbitov	Koupaliště	OID/OSM	T90	Hřiště	OID/OSM	T90	Spolky	OID/OSM	T90
		3319	3613/1	3314	3349	3399	3612			3612/77	3613	5512	3519	3429	3632	3412			3412/1			3412/2		
5011	Platy zaměstnanců	0		1 289 444	0			0		0		0												
5021	Ostatní osobní výdaje	24 000		30 000	150 000			0		0		90 000												
5023	Odměny zastupitelů	0		0	0			0		0		0												
5024	Odchodné zastupitelé	0		0	0			0		0		0												
5029	Refundace	0		0	0			0		0		30 000												
5031	Sociální pojištění	6 000		322 361	0			0		0		22 500												
5032	Zdravotní pojištění	2 160		116 050	0			0		0		8 100												
5038	Ostatní pojistné	101		5 416	0			0		0		378												
50xx	Osobní náklady celkem	32 261	0	1 763 271	150 000	0	0	0	0	0	0	150 978	0	0	0	0	0	0	0	0	0	0	0	0
5134	Prádlo, oděv, obuv			0	0			0		0		80 000												
5136	Knihy, tisk	5 000		200 000				0		0		0												
5137	Dřív			70 000	150 000		100 000	20 000	20 000	20 000		93 000												
5139	Materiál	4 000		40 000	60 000		20 000	20 000	0	50 000		85 000			50 000									
5151	Voda			5 000	30 000		30 000	30 000	0	500 000		3 000			20 000									
5153	Plyn			5 000	120 000		120 000	120 000	0	930 000		500 000			50 000									
5154	Elektrická energie			136 000	100 000		100 000	100 000	0	200 000		359 000			43 000									
5156	Pohonné hmoty			0	0		0	0	0	0		50 000			0									
5161	Služby pošt			5 000	40 000		0	0	0	0		0			0									
5162	Telefony			12 000	0		0	0	0	60 000		32 000			0									
5163	Pojištění+bank.popl.			0	0		0	0	0	0		30 000			0									
5164	Nájemné			160 000	50 000		79 240	79 240	0	0		0			5 000		5 000		13 104	13 104		12 156	12 156	
5166	Právní služby			0	0		0	0	0	0		0			0									
5167	Školení a vzdělávání			5 000	0		0	0	0	0		55 000			0									
5168	Služby zpracování podkladů			0	0		0	0	0	0		0			0									
5169	Nákup služeb	100 000		15 000	450 000	570 000	460 000	460 000	0	150 000	240 000	60 000	10 000	0	50 000	0			110 000	110 000		550 000	550 000	
5171	Opravy a udržování			15 000			1 150 000	970 000	180 000	460 000	500 000	200 000	200 000	0	100 000	330 000	330 000		170 000	20 000	150 000		0	
5172	Programové vybavení	6 000		65 000	0		0	0	0	0	0	30 000			0									
5173	Cestovné			1 000	0		0	0	0	0		0			0									
5175	Pohoštění			1 000	55 000		0	0	0	0		5 000			0									
5193	Dopr. obslužnost			0	0		0	0	0	0		0			0									
5194	Věcné dary			0	95 000		0	0	0	0		0			0									
5229	Neinvestiční příspěvek			0	0		0	0	0	0		0			0									
5331	Neinvest. příspěv. org.			0	0		0	0	0	0		0			0									
5361	Nákup koliků			0	0		0	0	0	0		0			0									
5362	Platby daní a poplatků			4 000	15 000		0	0	0	0		0			0									
5363	Děraza sankcí			0	0		0	0	0	0		0			0									
5492	Finanční dary			0	20 000		0	0	0	0		0			0									
5499	Převody do soc. fondu			0	0		0	0	0	0		0			0									
5222	příspěvky spolkům			0	0		0	0	0	0		0			0							1 000 000	1 000 000	
5903	Krytí krizové situace			0	0		0	0	0	0		0			0							0	0	
51-9xx		115 000	0	739 000	490 000	1 015 000	2 059 240	1 879 240	180 000	2 470 000	1 629 000	816 000	210 000	31 000	220 000	485 000	485 000	0	323 104	173 104	150 000	1 562 156	1 562 156	0
5141	Úroky			0	0		0	0	0	0		0			0							0	0	
5144	Poplatek úvěr			0	0		0	0	0	0		0			0							0	0	
5XXX	Neinvest. výdaje	147 261	0	2 502 271	640 000	1 015 000	2 059 240	1 879 240	180 000	2 470 000	1 629 000	966 978	210 000	31 000	220 000	485 000	485 000	0	323 104	173 104	150 000	1 562 156	1 562 156	0
6121	Budovy, haly a stavby			0	0		421 000	421 000	0	6 050 000	1 670 000	2 983 200			0		0		1 130 000	1 130 000		0	0	
6121	Projektová dokumentace			0	0		60 000	60 000	0	0		0			0	150 000	150 000		0	0		0	0	
6122	Stroje a zařízení			0	0		0	0	0	0		57 000			0	0						0	0	
6123	Dopravní prostředky			0	0		0	0	0	0		985 000			0	0						0	0	
6125	Výpočetní technika			0	0		0	0	0	0		0			0	0						0	0	
6129	HIM			0	0		0	0	0	0		0			0	0						0	0	
6130	Pozemky			0	0		0	0	0	0		0			0	0						0	0	
6349	PD svazková škola			0	0		0	0	0	0		0			0	0						0	0	
6351	Investiční příspěvek			0	0		0	0	0	0		0			0	0						0	0	
8113	Rezervy na projekty			0	0		0	0	0	0		0			0	0						0	0	
6349	Investiční příspěvek			0	0		0	0	0	0		0			0	0						0	0	
6XXX	Investiční výdaje	0	0	0	0	0	481 000	481 000	0	6 050 000	1 670 000	4 025 200	0	0	0	150 000	150 000	0	1 130 000	1 130 000	0	0	0	0
8124	Splátky jistiny			0	0		0	0	0	0		0			0	0						0	0	
8XXX	Splátky jistiny	0	0	0	0	0	0	0	0	0	0	0	0	0	0	0	0	0	0	0	0	0	0	0
8115	Financování -develop			0	0		0	0	0	0		0			0	0						0	0	
Celkem	výdaje kapitol	147 261	0	2 502 271	640 000	1 015 000	2 540 240	2 360 240	180 000	8 520 000	3 299 000	4 992 178	210 000	31 000	220 000	635 000	635 000	0	1 453 104	1 303 104	150 000	1 562 156	1 562 156	0
Hospodářský výsledek																								

Přehled výdajů jednotlivých kapitol a položek
v Kč

Pol	Ukazatel	ZŠ	č.p. 65	MDDM	MŠ Pražská	MŠ Koll	Jid. ZŠ	Jid. MŠ	MŠ Cuk.	Úz.plán	VO	Silnice	OID/OSM	T90	Provoz veřejné silniční dopravy	Pitná voda	Pitná voda - obn.	Odvádění a čištění odpadních vod	Odvádění - obn.	Inž.sítě-výstavba a obnova	Správa v lesním hosp.	
		3113	3114	3421	3111/303	3111/311	3141/308	3141/308-312	3111/306	3635	3631	2212			2221	2310	2310/1	2321/38	2321/1	3633	1036	
5011	Platy zaměstnanců		0																			
5021	Ostatní osobní výdaje		0																			
5023	Odměny zastupitelů		0																			
5024	Odchodné zastupitelé		0																			
5029	Refundace		0																			
5031	Sociální pojištění		0																			
5032	Zdravotní pojištění		0																			
5038	Ostatní pojistné		0																			
50xx	Osobní náklady celkem	0	0	0	0	0	0	0	0	0	0	0	0	0	0	0	0	0	0	0	0	
5134	Prádlo, oděv, obuv	0	0	0	0	0	0	0	0	0	0	0	0	0	0	0	0	0	0	0	0	
5136	Knihy, tisk	0	0	0	0	0	0	0	0	0	0	0	0	0	0	0	0	0	0	0	0	
5137	BHM	0	50 000	0	0	0	0	0	0	0	0	50 000	50 000	0	0	0	0	0	0	0	0	
5139	Materiál	0	20 000	0	0	0	0	0	0	0	150 000	200 000	200 000	0	0	0	0	0	0	0	0	
5151	Údoly	0	20 000	0	0	0	0	0	0	0	0	15 000	15 000	0	0	0	0	0	0	0	0	
5153	Plyn	50 000	100 000	0	0	0	0	0	0	0	0	0	0	0	0	0	0	0	0	0	0	
5154	Elektrická energie	50 000	100 000	0	0	0	0	0	0	1 012 000	170 000	170 000	0	0	30 000	255 000	0	15 000	0	0	0	
5156	Pohonné hmoty	0	0	0	0	0	0	0	0	0	0	0	0	0	0	0	0	0	0	0	0	
5161	Služby pošt	0	0	0	0	0	0	0	0	0	0	0	0	0	0	0	0	0	0	0	0	
5162	Telefony	0	10 000	0	0	0	0	0	0	0	0	0	0	0	0	0	0	0	0	0	0	
5163	Pojištění+bank.popl.	0	0	0	0	0	0	0	0	0	0	0	0	0	0	0	0	0	0	0	0	
5164	Nájemné	816 000	0	0	0	0	0	0	0	0	0	26 925	26 925	0	0	0	0	0	0	0	0	
5166	Právní služby	0	0	0	0	0	0	0	0	0	0	0	0	0	0	0	0	0	0	0	0	
5167	Školení a vzdělávání	0	0	0	0	0	0	0	0	0	0	0	0	0	0	0	0	0	0	0	0	
5168	Služby zpracování podkladů	0	0	0	0	0	0	0	0	0	300 000	0	0	0	0	0	0	0	0	0	0	
5169	Nákupe služby	0	36 000	30 000	20 000	85 000	0	15 000	80 000	50 000	252 100	360 000	360 000	0	0	250 000	0	150 000	0	60 000	100 000	
5171	Opravy a udržování	0	80 000	150 000	60 000	976 000	0	50 000	120 000	50 000	340 000	16 633 155	16 533 155	100 000	0	600 000	3 500 000	1 232 860	3 500 000	730 000	0	
5172	Programové vybavení	0	0	0	0	0	0	0	0	0	0	0	0	0	0	0	0	0	0	0	0	
5173	Cestovné	0	0	0	0	0	0	0	0	0	0	0	0	0	0	0	0	0	0	0	0	
5175	Pohoštění	0	0	0	0	0	0	0	0	0	0	0	0	0	0	0	0	0	0	0	0	
5193	Bopr. obslužnost	0	0	0	0	0	0	0	0	0	0	0	0	0	2 000 000	0	0	0	0	0	0	
5194	Věcné dary	0	0	0	0	0	0	0	0	0	0	0	0	0	0	0	0	0	0	0	0	
5229	Neinvestiční příspěvek	0	0	0	0	0	0	0	0	0	0	0	0	0	0	0	0	0	0	0	0	
5331	Neinvest. přisp. org.	13 950 000	0	610 000	0	2 990 331	0	200 000	0	0	0	0	0	0	0	0	0	0	0	0	0	
5361	Nákupe kolků	0	0	0	0	0	0	0	0	0	0	0	0	0	0	0	0	0	0	0	0	
5362	Platby daní a poplatků	0	0	0	0	0	0	0	0	0	0	0	0	0	0	0	0	0	0	0	0	
5363	Úhrada sankcí	0	0	0	0	0	0	0	0	0	0	0	0	0	0	0	0	0	0	0	0	
5492	Finanční dary	0	0	0	0	0	0	0	0	0	0	0	0	0	0	0	0	0	0	0	0	
5499	Převody do soc. fondu	0	0	0	0	0	0	0	0	0	0	0	0	0	0	0	0	0	0	0	0	
5222	příspěvky spolkům	0	0	0	0	0	0	0	0	0	0	0	0	0	0	0	0	0	0	0	0	
5903	Krytí krizové situace	0	0	0	0	0	0	0	0	0	0	0	0	0	0	0	0	0	0	0	0	
51-9xx	Neinvest. výdaje	14 866 000	426 000	790 000	80 000	4 051 331	0	265 000	200 000	350 000	1 754 100	17 455 080	17 355 080	100 000	2 030 000	1 105 000	3 500 000	1 397 860	3 500 000	790 000	100 000	
5141	Úroky	0	0	0	0	0	0	0	0	0	0	0	0	0	0	0	0	0	0	0	0	
5144	Poplatek úvěr	0	0	0	0	0	0	0	0	0	0	0	0	0	0	0	0	0	0	0	0	
5XXX	Neinvest. výdaje	14 866 000	426 000	790 000	80 000	4 051 331	0	265 000	200 000	350 000	1 754 100	17 455 080	17 355 080	100 000	2 030 000	1 105 000	3 500 000	1 397 860	3 500 000	790 000	100 000	
6121	Budovy, haly a stavby	60 000	530 000	0	0	0	0	0	0	0	30 000	660 000	5 384 000	5 384 000	0	0	0	50 000	0	0	0	
6121	Projektová dokumentace	0	0	0	0	0	0	0	0	0	300 000	250 000	2 630 000	2 630 000	0	0	0	800 000	0	531 519	0	
6122	Stroje a zařízení	0	0	0	0	0	0	0	0	0	0	0	0	0	0	0	0	0	0	0	0	
6123	Dopravní prostředky	0	0	0	0	0	0	0	0	0	0	0	0	0	0	0	0	0	0	0	0	
6125	Vypočetní technika	0	0	0	0	0	0	0	0	0	0	0	0	0	0	0	0	0	0	0	0	
6129	HIM	0	0	0	0	0	0	0	0	0	0	0	0	0	0	0	0	0	0	0	0	
6130	Pozemky	0	0	0	0	0	0	0	0	0	0	40 000	40 000	0	0	0	0	0	0	0	0	
6349	RD svazková škola	0	0	0	0	0	0	0	0	0	0	0	0	0	0	0	0	0	0	0	0	
6351	Investiční příspěvek	0	0	0	0	0	0	0	0	0	0	0	0	0	0	0	0	0	0	0	0	
8113	Rezervy na projekty	0	0	0	0	0	0	0	0	0	0	0	0	0	0	0	0	0	0	0	0	
6349	Investiční příspěvek	0	0	0	0	0	0	0	0	0	0	0	0	0	0	0	0	0	0	0	0	
6XXX	Investiční výdaje	60 000	530 000	0	0	0	0	0	0	330 000	250 000	660 000	8 054 000	8 054 000	0	0	0	850 000	0	531 519	0	
8124	Splátky jistiny	0	0	0	0	0	0	0	0	0	0	0	0	0	0	0	0	0	0	0	0	
8XXX	Splátky jistiny	0	0	0	0	0	0	0	0	0	0	0	0	0	0	0	0	0	0	0	0	
8115	Financování -develop	0	0	0	0	0	0	0	0	0	0	0	0	0	0	0	0	0	0	0	0	
Celkem výdaje kapitol		14 926 000	956 000	790 000	80 000	4 051 331	0	265 000	530 000	600 000	2 414 100	25 509 080	25 409 080	100 000	2 030 000	1 105 000	3 500 000	2 247 860	3 500 000	1 321 519	100 000	
Hospodářský výsledek																						

Přehled výdajů jednotlivých kapitol a položek
v Kč

Pol	Ukazatel	Sběr a svoz	Sběr a svoz	Ostatní nakladání a odpady	Ochrana proti povodním	Ochrana přírody	Rybníky	ZŠ hřiště	Park Satjam	Pohádková cesta	Park Úvaly vinice	Dosádkba Park Vinice	Městská stezka	Sběr. dv.	Pošembeři	Cyklostezky	zeleň
		3722/1	3722/34	3729	3744	3749	3749/2	3749/4	3749/5	3749/6	3749/1	3749/8	3749/3	3722/36	3329	2212/1	3745
5011	Platy zaměstnanců																
5021	Ostatní osobní výdaje																
5023	Odměny zastupitelů																
5024	Odchodné zastupitelů																
5029	Refundace																
5031	Sociální pojištění																
5032	Zdravotní pojištění																
5038	Ostatní pojistné																
50xx	Osobní náklady celkem	0	0	0	0	0	0	0	0	0	0	0	0	0	0	0	0
5134	Prádlo, oděv, obuv	0	0	0	0	0	0	0	0	0	0	0	0	0	0	0	0
5136	Knihy, tisk	0	0	0	0	0	0	0	0	0	0	0	0	0	0	0	0
5137	DHIM	0	0	0	0	0	0	0	0	0	0	0	0	0	0	0	0
5139	Materiál	0	0	0	0	370 000	0	0	0	0	0	0	0	0	0	0	0
5151	Voda	0	0	0	0	0	0	0	0	0	0	0	0	0	0	0	0
5153	Plyn	0	0	0	0	0	0	0	0	0	0	0	0	5 000	0	0	0
5154	Elektrická energie	0	0	0	0	0	0	0	0	0	0	0	0	0	0	0	0
5156	Pohonné hmoty	0	0	0	0	0	0	0	0	0	0	0	0	0	0	0	0
5161	Služby pošt	0	0	0	0	0	0	0	0	0	0	0	0	0	0	0	0
5162	Telefony	0	0	0	0	0	0	0	0	0	0	0	0	0	0	0	0
5163	Pojištění+bank.popl.	0	0	0	0	0	0	0	0	0	0	0	0	0	0	0	0
5164	Nájemné	0	0	0	0	0	351 001	0	0	0	0	0	0	0	0	0	0
5166	Právní služby	0	0	0	0	0	0	0	0	0	0	0	0	0	0	0	0
5167	Školení a vzdělávání	0	0	0	0	0	0	0	0	0	0	0	0	0	0	0	0
5168	Služby zpracování odpadů	0	0	0	0	0	0	0	0	0	5 000	0	0	0	0	0	0
5169	Nákup služeb	4 950 000	754 500	70 000	66 500	3 945 532	5 000	0	0	0	0	0	0	1 824 980	0	0	0
5171	Opravy a udržování	0	0	0	0	0	0	0	0	0	0	0	0	0	0	0	0
5172	Programové vybavení	0	0	0	0	0	0	0	0	0	0	0	0	0	0	0	0
5173	Cestovné	0	0	0	0	0	0	0	0	0	0	0	0	0	0	0	0
5175	Pohoštění	0	0	0	0	0	0	0	0	0	0	0	0	0	0	0	0
5193	Dopr. obalůžnost	0	0	0	0	0	0	0	0	0	0	0	0	0	0	0	0
5194	Věcné dary	0	0	0	0	0	0	0	0	0	0	0	0	0	0	0	0
5329	Neinvestiční příspěvek	0	0	0	0	0	0	0	0	0	0	0	0	0	0	0	0
5331	Neinvest. příspě. org.	0	0	0	0	0	0	0	0	0	0	0	0	0	0	0	0
5361	Nákup kolů	0	0	0	0	0	0	0	0	0	0	0	0	0	0	0	0
5362	Platby daní a poplatků	0	0	0	0	0	0	0	0	0	0	0	0	0	0	0	0
5363	Uhrada sankcí	0	0	0	0	0	0	0	0	0	0	0	0	0	0	0	0
5492	Finanční dary	0	0	0	0	0	0	0	0	0	0	0	0	0	0	0	0
5499	Převody do soc. fondu	0	0	0	0	0	0	0	0	0	0	0	0	0	0	0	0
5222	přispěvky spolkům	0	0	0	0	0	0	0	0	0	0	0	0	0	0	0	0
5903	Krytí krizové situace	0	0	0	0	0	0	0	0	0	0	0	0	0	0	0	0
51-9xx	Krytí krizové situace	4 950 000	754 500	70 000	66 500	3 945 532	356 001	0	0	0	5 000	0	0	1 829 980	0	0	0
5141	Úroky	0	0	0	0	0	0	0	0	0	0	0	0	0	0	0	0
5144	Poplatek úvěr	0	0	0	0	0	0	0	0	0	0	0	0	0	0	0	0
5XXX	Neinvest. výdaje	4 950 000	754 500	70 000	66 500	3 945 532	356 001	0	0	0	5 000	0	0	1 829 980	0	0	0
6121	Budovy, haly a stavby	0	0	0	2 888 109	0	0	0	0	56 810	0	0	0	0	60 000	0	0
6121	Projektová dokumentace	0	0	0	0	380 000	26 000	0	0	0	0	0	0	0	0	0	0
6122	Stroje a zařízení	0	0	0	0	0	0	0	0	0	0	0	0	0	0	0	0
6123	Dopravní prostředky	0	0	0	0	0	0	0	0	0	0	0	0	0	0	0	0
6125	Výpočetní technika	0	0	0	0	0	0	0	0	0	0	0	0	0	0	0	0
6129	HIM	0	0	0	0	0	0	0	0	0	0	0	0	0	0	0	0
6130	Pozemky	0	0	0	0	0	0	0	0	0	0	0	0	0	0	0	0
6349	PD svazková škola	0	0	0	0	0	0	0	0	0	0	0	0	0	0	0	0
6351	Investiční příspěvek	0	0	0	0	0	0	0	0	0	0	0	0	0	0	0	0
8115	Rezervy na projekty	0	0	0	0	0	0	0	0	0	0	0	0	0	0	0	0
6349	Investiční příspěvek	0	0	0	0	0	0	0	0	0	0	0	0	0	0	0	0
6XXX	Investiční výdaje	0	0	0	2 888 109	380 000	26 000	0	0	56 810	0	0	0	0	60 000	0	0
8124	Splátky jistiny	0	0	0	0	0	0	0	0	0	0	0	0	0	0	0	0
8XXX	Splátky jistiny	0	0	0	0	0	0	0	0	0	0	0	0	0	0	0	0
8115	Financování -develop	0	0	0	0	0	0	0	0	0	0	0	0	0	0	0	0
Celkem výdaje kapitol		4 950 000	754 500	70 000	2 954 609	4 295 532	382 001	0	0	56 810	5 000	0	0	1 829 980	60 000	0	0
Hospodářský výsledek																	

Přehled výdajů jednotlivých kapitol a položek
v Kč

Pol	Ukazatel
5011	Platy zaměstnanců
5021	Ostatní osobní výdaje
5023	Odměny zastupitelů
5024	Odhodné zastupitelů
5029	Refundace
5031	Sociální pojištění
5032	Zdravotní pojištění
5038	Ostatní pojistné
50xx	Osobní náklady celkem
5134	Prádlo, oděv, obuv
5136	Knihy, tisk
5137	BHM
5139	Materiál
5151	Voda
5153	Flyn
5154	Elektrická energie
5156	Pohonné hmoty
5161	Služby pošt
5162	Telefony
5163	Pojištění+bank.popl.
5164	Nájemné
5166	Právní služby
5167	Školení a vzdělávání
5168	Služby zpracování podkladů
5169	Nákup služeb
5171	Opravy a udržování
5172	Programové vybavení
5173	Cestovné
5175	Pohoštění
5193	Dopr. obslužnost
5194	Věcné dary
5329	Neinvestiční příspěvek
5331	Neinvest. přisp. org.
5361	Nákup koliků
5362	Platby daní a poplatků
5363	Uhrada sankcí
5492	Finanční dary
5499	Převody do soc. fondu
5222	příspěvky spolkům
5903	Krytí krizové situace
51-9xx	
5141	Úroky
5144	Poplatek úvěr
5XXX	Neinvest. výdaje
6121	Budovy, haly a stavby
6121	Projektová dokumentace
6122	Stroje a zařízení
6123	Dopravní prostředky
6125	Výpočetní technika
6129	HIM
6130	Pozemky
6349	FD svazková škola
6351	Investiční příspěvek
8115	rezervy na projekty
6349	Investiční příspěvek
6XXX	Investiční výdaje
8124	Splátky jistiny
8XXX	Splátky jistiny
8115	Financování -develop
Celkem výdaje kapitol	
Hospodářský výsledek	

Zpracoval: Ing. Alexis Kimbembe

Ukazatel				Návrh rozpočtu 2021	RO č.4 rok 2021	RO č.5 rok 2021
OdPa	OdPa	Pol	Popis			
0000		1111	Daň z příjmu fyz. osob placené plátcí	18 370 444	25 598 839	17 000 000
0000		1112	Daň z příjmu fyzických osob ze samostatné výdělečné činnosti	387 129	387 129	387 129
0		1113	Daň z příjmu fyzických osob vybírána srážkou dle zvláštní sazby	2 419 550	2 419 550	2 800 000
		1112	Daň z příjmu fyzických osob ze zaměstnanci	993 379	993 379	993 379
0000		1121	Daň z příjmu právnických osob	15 097 595	17 097 595	24 500 000
0000		1211	Daň z přidané hodnoty	48 518 500	55 268 595	57 268 595
		1334	odvod za odněti půdy	0	0	6 000
0000		1339	popl. za komunální odpad	6 300 000	6 842 696	6 842 696
0000		1341	popl. ze psů	260 000	260 000	280 000
		1334	odvody za odněti půdy	100 000	100 000	100 000
0000		1343	Popl. za užívání veř. prostranství	75 000	75 000	75 000
0000		1344	popl. ze vstupného	3 000	3 000	3 000
0000		1342	popl. z ubytovací kapacity	20 000	20 000	20 000
0000		1347	Popl. za provoz. výh. hrací přístroj	0	0	0
0000		1348	Poplatek za zhodnocení pozemku	100 000	2 647 359	2 647 359
0000		1348	Příspěvky do infrastruktury města dle plánovacích smluv	0	0	0
0000		1385	odvod z VHP	900 000	900 000	900 000
0000		1381	daň z hazardních her	1 000 000	1 000 000	1 000 000
0000		1361	Správní poplatky	1 500 000	1 500 000	1 500 000
0000		1511	Daň z nemovitosti	7 810 000	7 810 000	7 810 000
0000		2481	exekuce	0	0	0
		4112	dotace zelené úvaly			211 808
		4111	Kompezace MF za covid		1 429 747	1 493 884
		4116	dotace COVID pečovatelská služba	0	0	301 050
0000		4116	Úřad práce UZ13234	0	150 000	180 000
		4116	Dotace MŠ Šablony II			590 333
		4116	dotace MDDM letní kempy			60 000
0000		4112	Neinvestiční přijaté dotace ze SR	8 721 200	9 257 700	9 257 700
0000		4121	Neinvestiční přijaté dotace od obcí	400 000	400 000	400 000
0000		4121	Neinvestiční přijaté dotace od obcí (MP)	898 400	898 400	898 400
		4216	Dotace hlášení.povodňový plán	1 995 776	1 995 776	1 995 776
0000		4216	Dotace pořízení hasičského auta	0	0	0
		4216	Dotace hasičské budovy			
		4216	dotace Pohádková cesta		500 000	500 000
0000		4216	Dotace pečovatelská služba nový vytah, kuchyně a hydroizolace budovy	4 900 000	4 900 000	5 115 392
		4222	dotace chodník		399 711	399 711
		4216	Invesiční dotace MPO EFEKT II-snížení energetické nároč.VO			
0000		4216	Výsadba stromů	250 000	250 000	250 000
		4222	dotace auto SDH		450 000	450 000
		4222	dotace kraje auto SDH		300 000	300 000
		4222	dotace SDH požární zbrojnice		3 000 000	2 250 000
		4222	dotace auto PS		0	300 000
	2212	2111	Z poskytování služeb		20 910	20 910
	2212	2322	přijaté pojistné náhrady		25 400	50 772
	2212	3121	příspěvek na Sovova ul. Občané+ další ul.		81 000	135 078
0000		4122	pečovatelská sl. - příspěvek KÚ	1 574 000	1 641 300	1 690 100
	2310	2132	vodovod - pronájem řadu	4 249 520	4 249 520	4 249 520
2321	2321	2132	kanalizace - Pronájem čistírny	7 946 070	7 946 070	7 946 070
3113	3113	2111	ZŠ - služby (byty)	50 000	50 000	50 000
	3113	2132	ZŠ - nájem (byty)	154 000	154 000	154 000
	3314	2111	knihovna - poplatky	50 000	50 000	50 000
3349	3349	2111	život úval - inzerce	250 000	250 000	250 000
	3399	2111	kultura	70 000	70 000	70 000
3412	3412	2132	Koupaliště - pronájem	1 320 020	1 320 020	1 320 020
	3519	2132	zdrav. střed.- pronájem	765 800	765 800	765 800
3612	3612	2111	byty - služby	1 800 000	1 800 000	1 800 000
	3612	2132	byty - pronájem	3 600 000	3 600 000	3 600 000
	3612	3122	investiční příspěvek SBD Vesna		1 400 000	1 400 000
3613	3613	2111	nebytové služby	81 000	81 000	81 000
	3613	2132	nebytové - pronájem č.p. 203	179 395	179 395	179 395
	3613	2111	nebytové - služby č.p. 203	78 000	78 000	78 000
3613	3613	2132	nebytové - pronájem	400 000	400 000	400 000
	3613	2132	nájemné Policie ČR	1 063 000	1 063 000	1 063 000
3632	3632	2111	hřbitov - služby	250 000	250 000	250 000
3722	3722	2111	vratka za tříděný odpad	1 200 000	1 200 000	1 200 000
3749	3749	3121	inv.dar		50 000	50 000
	3749	2321	neinv.dar			20 000
4351	4351	2111	pečovatelská služba - klienti	600 000	600 000	600 000
	4351	2322	přijaté pojistné náhrady		92 300	92 300
	5311	2212	pokuty MP		95 400	148 000
	5512	2111	hasiči - služby-byt	20 000	20 000	20 000
	5512	2132	hasiči - nájem-byt	24 000	24 000	24 000
	6171	2322	pojistné náhrady		110 900	110 900
		2322	pojistné náhrady		55 810	55 810

	6171	2111	vývěska, kopírování	17 000	17 000	17 000
	6310	2212	Sankční platby přijaté od jiných subjektů		105 700	205 700
	6310	2141	příjmy z úroků	10 000	10 000	10 000
	6409	2132	cvičák-psi	4 400	4 400	4 400
	6409	2131	pronájem pozemků	65 000	65 000	65 000
6409	6409	2119	věcná břemena(ČEZ, Pod Slovany atd.)	300 000	300 000	300 000
	6402	2222	fin. Vypořádání voleb 2020			49 214
	6409	3111	Příjmy z prodeje pozemlů	0	11 290	11 290
2321	2321	2111	investiční příspěvky	0	0	0
Příjmy z daně, dotace poplatky, pronájem a ostatní)				147 141 178	175 091 691	177 674 489
Financování z vlastních zdrojů				11 000 000	25 538 717	25 538 717
		8115	rezerva z přebytku 2020	11 000 000	25 538 717	25 538 717
		8115	rezerva z daně z nemovitosti	0	0	0
Příjmy celkem				158 141 178	200 630 408	203 213 206

Zpracoval: Ing. Alexis Kimbenbe

Přehled výdajů jednotlivých kapitol a položek 2021
v Kč

Pol	Ukazatel	RO č.4 rok 2021	RO č.5 rok 2021	úroky	splátky úvěrů	Krytí krizové situace	vš.pokl.	Zastupitelstva obcí	Volby	Správa	OSM/OSPR	TSO	Sekretariat	TSO	peč. sl.	Agentura SCSA	MP
				6310		5213	6409	6112	6114	6171			6171/1	3639	4351	5311	5311/1
5011	Platy zaměstnanců	23 069 998	23 731 048					0		15 493 332	15 493 332		1 619 444		1 726 976		3 551 852
5021	Ostatní osobní výdaje	1 532 000	1 668 692					0	136 692	1 238 000	1 238 000		0		0		0
5023	Odměny zastupitelů	2 790 000	2 790 000					2 790 000		0	0		0		0		0
5024	Odhodné zastupitelé	0	0					0		0	0		0		0		0
5029	Refundace	30 000	30 000					0		0	0		0		0		0
5031	Sociální pojištění	6 788 000	6 958 293					697 500	5 031	4 167 833	4 167 833		404 861	12 500	431 744		887 963
5032	Zdravotní pojištění	2 443 680	2 505 000					251 100	1 826	1 500 420	1 500 420		145 750	4 500	155 428		319 667
5038	Ostatní pojistné	114 038	116 815					11 718		70 020	70 020		6 802	210	7 253		14 918
50xx	Osobní náklady celkem	36 767 716	37 799 848	0	0		0	3 750 318	143 549	22 469 604	22 469 604	0	2 176 857	67 210	2 321 401	0	4 774 399
5134	Prádlo, oděv, obuv	195 000	195 000							0	0			0	20 000		95 000
5136	Knihy, tisk	263 000	263 000					8 000		45 000	45 000	0		0			5 000
5137	BHM	1 353 000	1 353 000					85 000	0	600 000	600 000	0		0	60 000		75 000
5139	Materiál	1 844 000	1 853 013					45 000	9 013	650 000	580 000	70 000		98 000	70 000		20 000
5151	Voda	658 000	658 000							35 000	35 000			0			0
5153	Plyn	2 105 000	2 105 000							350 000	350 000			0			0
5154	Elektrická energie	3 136 000	3 136 000							350 000	350 000			0			0
5156	Pohonné hmoty	350 000	350 000					50 000		50 000	50 000	0		0	100 000		100 000
5161	Služby pošt	645 000	645 000							600 000	600 000	0		0			0
5162	Telefony	556 000	556 000					50 000		300 000	300 000	0		0	12 000		80 000
5163	Pojištění+bank.popl.	650 000	650 000				620 000			0	0			0			0
5164	Nájemné	1 530 438	1 530 438				12	17 000		0	0			0			0
5166	Právní služby	600 000	600 000							600 000	600 000	0		0			0
5167	Školení a vzdělávání	388 000	388 000					40 000		200 000	200 000	0		0	10 000		78 000
5168	Služby zpracování podkladů	470 000	470 000				165 000			0	0			0			0
5169	Nákup služeb	17 159 612	17 168 612				250 000	30 000	9 000	1 060 000	1 060 000	0		5 770 000	15 000	300 000	35 000
5171	Opravy a udržování	31 707 015	31 707 015							450 000	450 000	0		590 000	60 000		100 000
5172	Programové vybavení	3 011 000	3 011 000							2 700 000	2 700 000	0		0	10 000		200 000
5173	Cestovné	62 000	62 000					20 000		30 000	30 000	0		0	1 000		10 000
5175	Pohoštění	338 000	343 460					140 000	5 460	120 000	120 000	0		0	12 000		5 000
5193	Dopr. obslužnost	2 000 000	2 000 000							0	0			0			0
5194	Věcné dary	230 000	232 000					47 000		80 000	80 000	0		0	10 000		0
5329	Neinvestiční příspěvek	885 140	885 140				885 140			0	0			0			0
5331	Neinvest. přisp. org.	33 100 000	33 750 331					0		0	0			16 000 000			0
5361	Nákup kořalk	40 000	40 000							30 000	30 000	0		0			10 000
5362	Platby daní a poplatků	1 138 000	1 138 000				1 050 000			50 000	50 000	0		0	6 000		13 000
5363	Uhrada sankcí	80 000	80 000	80 000						0	0			0			0
5492	Finanční dary	970 000	970 000					950 000		0	0			0			0
5499	Převody do soc. fondu	1 300 000	1 300 000				1 300 000			0	0			0			0
5222	přispěvky spolkům	1 000 000	1 000 000							0	0			0			0
5903	Krytí krizové situace	171 927	171 927			171 927				0	0			0			0
51-9xx		107 936 132	108 611 936	80 000	0	171 927	4 270 152	1 482 000	23 473	8 300 000	8 230 000	70 000	0	16 000 000	386 000	300 000	826 000
5141	Úroky	2 058 522	2 058 522	2 058 522						0	0			0			0
5144	Poplatek úvěr	0	0							0	0			0			0
5XXX	Neinvest. výdaje	146 762 370	148 470 306	2 138 522	0	171 927	4 270 152	5 232 318	167 022	30 769 604	30 699 604	70 000	2 176 857	16 067 210	2 707 401	300 000	5 600 399
6121	Budovy, haly a stavby	21 973 119	21 973 119							0	0			0			0
6121	Projektová dokumentace	5 477 519	5 127 519				0			0	0			0			0
6122	Stroje a zařízení	187 000	187 000							0	0			0			130 000
6123	Dopravní prostředky	1 285 000	1 685 000							0	0			0	700 000		0
6125	Vypočetní technika	235 000	235 000							235 000	235 000	0		0			0
6129	HIM	0	0							0	0			0			0
6130	Pozemky	349 650	349 650				309 650			0	0			0			0
6349	PD svazková škola	250 000	250 000				250 000			0	0			0			0
6351	Investiční příspěvek	5 094 000	5 094 000				0			0	0			5 094 000			0
8113	Rezervy na projekty	7	824 868				824 868			0	0			0			0
8349	Investiční příspěvek	0	0				0			0	0			0			0
6XXX	Investiční výdaje	34 851 294	35 726 156	0	0	0	1 384 518	0	0	235 000	235 000	0	0	5 094 000	700 000	0	130 000
8124	Splátky jistiny	19 016 744	19 016 744		19 016 744					0	0			0			0
8XXX	Splátky jistiny	19 016 744	19 016 744	0	19 016 744	0	0	0	0	0	0	0	0	0	0	0	0
8115	Financování "develop	0	0							0	0			0			0
Celkem výdaje kapitol		200 630 408	203 213 206	2 138 522	19 016 744	171 927	5 654 670	5 232 318	167 022	31 004 604	30 934 604	70 000	2 176 857	21 161 210	3 407 401	300 000	5 730 399
Hospodářský výsledek		0	0											27 611 210			

Přehled výdajů jednotlivých kapitol a položek
v Kč

Pol	Ukazatel	ZŠ	č.p. 65	MDDM	MŠ Pražská	MŠ Koll	Jid. ZŠ	Jid. MŠ	MŠ Cuk.	Úz.plán	VO	Silnice	OID/OSM	TŽO	Provoz veřejné silniční dopravy	Pitná voda	Pitná voda - obn.	Odvádění a čištění odpadních vod	Odvádění - obn.	Inž.sítě-výstavba a obnova	Správa v lesním hosp.	
		3113	3114	3421	3111/303	3111/311	3141/308	3141/308-312	3111/306	3635	3631	2212			2221	2310	2310/1	2321/38	2321/1	3633	1036	
5011	Platy zaměstnanců		0																			
5021	Ostatní osobní výdaje		0																			
5023	Odměny zastupitelů		0																			
5024	Odhodné zastupitelé		0																			
5029	Refundace		0																			
5031	Sociální pojištění		0																			
5032	Zdravotní pojištění		0																			
5038	Ostatní pojistné		0																			
50xx	Osobní náklady celkem	0	0	0	0	0	0	0	0	0	0	0	0	0	0	0	0	0	0	0	0	0
5134	Prádlo, oděv, obuv		0																			
5136	Knihy, tisk		0																			
5137	BHM		50 000											50 000								
5139	Materiál		20 000								150 000	200 000	200 000									
5151	Údoly		20 000											15 000								
5153	Plyn		50 000																			
5154	Elektrická energie		50 000								1 012 000	170 000	170 000			30 000	255 000		15 000			
5156	Pohonné hmoty		0																			
5161	Služby pošt		0																			
5162	Telefony		10 000																			
5163	Pojištění+bank.popl.		0																			
5164	Nájemné		816 000										26 925	26 925								
5166	Právní služby		0																			
5167	Školení a vzdělávání		0																			
5168	Služby zpracování podkladů		0									300 000										
5169	Nákupe služby		36 000	30 000		20 000	85 000		15 000	80 000	50 000	252 100	360 000	360 000		250 000		150 000		60 000	100 000	
5171	Opravy a udržování		80 000	150 000		60 000	976 000		50 000	120 000		340 000	16 633 155	16 533 155	100 000	600 000	3 500 000	1 232 860	3 500 000	730 000		
5172	Programové vybavení		0																			
5173	Cestovné		0																			
5175	Pohoštění		0																			
5193	Bopr. obslužnost		0												2 000 000							
5194	Věcné dary		0																			
5229	Neinvestiční příspěvek		0																			
5331	Neinvest. přisp. org.		13 950 000		610 000		2 990 331		200 000													
5361	Nákupe kolků		0																			
5362	Platby daní a poplatků		0												0							
5363	Důhrada sankcí		0																			
5492	Finanční dary		0																			
5499	Převody do soc. fondu		0																			
5222	přispěvky spolkům		0																			
5903	Krytí krizové situace																					
51-9xx		14 866 000	426 000	790 000	80 000	4 051 331	0	265 000	200 000	350 000	1 754 100	17 455 080	17 355 080	100 000	2 030 000	1 105 000	3 500 000	1 397 860	3 500 000	790 000	100 000	
5141	Úroky		0																			
5144	Poplatek úvěr		0																			
5XXX	Neinvest. výdaje	14 866 000	426 000	790 000	80 000	4 051 331	0	265 000	200 000	350 000	1 754 100	17 455 080	17 355 080	100 000	2 030 000	1 105 000	3 500 000	1 397 860	3 500 000	790 000	100 000	
6121	Budovy, haly a stavby		60 000	530 000							30 000	660 000	5 384 000	5 384 000				50 000				
6121	Projektová dokumentace		0	0							300 000	250 000	2 630 000	2 630 000				800 000		531 519		
6122	Stroje a zařízení		0	0																		
6123	Dopravní prostředky		0	0																		
6125	Vypočetní technika		0	0																		
6129	HIM		0	0																		
6130	Pozemky		0	0								40 000	40 000									
6349	ŘD svazková škola																					
6351	Investiční příspěvek		0	0																		
8113	Rezervy na projekty		0	0																		
6349	Investiční příspěvek		0	0																		
6XXX	Investiční výdaje	60 000	530 000	0	0	0	0	0	330 000	250 000	660 000	8 054 000	8 054 000	0	0	0	0	850 000	0	531 519	0	
8124	Splátky jistiny		0																			
8XXX	Splátky jistiny	0	0	0	0	0	0	0	0	0	0	0	0	0	0	0	0	0	0	0	0	
8115	Financování -develop		0																			
Celkem výdaje kapitol		14 926 000	956 000	790 000	80 000	4 051 331	0	265 000	530 000	600 000	2 414 100	25 509 080	25 409 080	100 000	2 030 000	1 105 000	3 500 000	2 247 860	3 500 000	1 321 519	100 000	
Hospodářský výsledek																						

Přehled výdajů jednotlivých kapitol a položek
v Kč

Pol	Ukazatel	Sběr a svoz	Sběr a svoz	Ostatní nakladání a odpady	Ochrana proti povodním	Ochrana přírody	Rybníky	ZŠ hřiště	Park Satjam	Pohádková cesta	Park Úvaly vinice	Dosádky Park Vinice	Městská stezka	Sběr. dv.	Pošembeři	Cyklostezky	zeleň
		3722/1	3722/34	3729	3744	3749	3749/2	3749/4	3749/5	3749/6	3749/1	3749/8	3749/3	3722/36	3329	2212/1	3745
5011	Platy zaměstnanců																
5021	Ostatní osobní výdaje																
5023	Odměny zastupitelů																
5024	Odchodné zastupitelů																
5029	Refundace																
5031	Sociální pojištění																
5032	Zdravotní pojištění																
5038	Ostatní pojistné																
50xx	Osobní náklady celkem	0	0	0	0	0	0	0	0	0	0	0	0	0	0	0	0
5134	Prádlo, oděv, obuv	0	0	0	0	0	0	0	0	0	0	0	0	0	0	0	0
5136	Knihy, tisk	0	0	0	0	0	0	0	0	0	0	0	0	0	0	0	0
5137	DHIM	0	0	0	0	0	0	0	0	0	0	0	0	0	0	0	0
5139	Materiál	0	0	0	0	370 000	0	0	0	0	0	0	0	0	0	0	0
5151	Voda	0	0	0	0	0	0	0	0	0	0	0	0	0	0	0	0
5153	Plyn	0	0	0	0	0	0	0	0	0	0	0	0	5 000	0	0	0
5154	Elektrická energie	0	0	0	0	0	0	0	0	0	0	0	0	0	0	0	0
5156	Pohonné hmoty	0	0	0	0	0	0	0	0	0	0	0	0	0	0	0	0
5161	Služby pošt	0	0	0	0	0	0	0	0	0	0	0	0	0	0	0	0
5162	Telefony	0	0	0	0	0	0	0	0	0	0	0	0	0	0	0	0
5163	Pojištění+bank.popl.	0	0	0	0	0	0	0	0	0	0	0	0	0	0	0	0
5164	Nájemné	0	0	0	0	0	351 001	0	0	0	0	0	0	0	0	0	0
5166	Právní služby	0	0	0	0	0	0	0	0	0	0	0	0	0	0	0	0
5167	Školení a vzdělávání	0	0	0	0	0	0	0	0	0	0	0	0	0	0	0	0
5168	Služby zpracování podkladů	0	0	0	0	0	0	0	0	0	5 000	0	0	0	0	0	0
5169	Nákup služeb	4 950 000	754 500	70 000	66 500	3 945 532	5 000	0	0	0	0	0	0	1 824 980	0	0	0
5171	Opravy a udržování	0	0	0	0	0	0	0	0	0	0	0	0	0	0	0	0
5172	Programové vybavení	0	0	0	0	0	0	0	0	0	0	0	0	0	0	0	0
5173	Cestovné	0	0	0	0	0	0	0	0	0	0	0	0	0	0	0	0
5175	Pohoštění	0	0	0	0	0	0	0	0	0	0	0	0	0	0	0	0
5193	Dopr. obalůžnost	0	0	0	0	0	0	0	0	0	0	0	0	0	0	0	0
5194	Věcné dary	0	0	0	0	0	0	0	0	0	0	0	0	0	0	0	0
5329	Neinvestiční příspěvek	0	0	0	0	0	0	0	0	0	0	0	0	0	0	0	0
5331	Neinvest. příspě. org.	0	0	0	0	0	0	0	0	0	0	0	0	0	0	0	0
5361	Nákup kolů	0	0	0	0	0	0	0	0	0	0	0	0	0	0	0	0
5362	Platby daní a poplatků	0	0	0	0	0	0	0	0	0	0	0	0	0	0	0	0
5363	Uhrada sankcí	0	0	0	0	0	0	0	0	0	0	0	0	0	0	0	0
5492	Finanční dary	0	0	0	0	0	0	0	0	0	0	0	0	0	0	0	0
5499	Převody do soc. fondu	0	0	0	0	0	0	0	0	0	0	0	0	0	0	0	0
5222	přispěvky spolkům	0	0	0	0	0	0	0	0	0	0	0	0	0	0	0	0
5903	Krytí krizové situace	0	0	0	0	0	0	0	0	0	0	0	0	0	0	0	0
51-9xx		4 950 000	754 500	70 000	66 500	3 945 532	356 001	0	0	0	5 000	0	0	1 829 980	0	0	0
5141	Úroky	0	0	0	0	0	0	0	0	0	0	0	0	0	0	0	0
5144	Poplatek úvěr	0	0	0	0	0	0	0	0	0	0	0	0	0	0	0	0
5XXX	Neinvest. výdaje	4 950 000	754 500	70 000	66 500	3 945 532	356 001	0	0	0	5 000	0	0	1 829 980	0	0	0
6121	Budovy, haly a stavby	0	0	0	2 888 109	0	0	0	0	56 810	0	0	0	0	60 000	0	0
6121	Projektová dokumentace	0	0	0	0	380 000	26 000	0	0	0	0	0	0	0	0	0	0
6122	Stroje a zařízení	0	0	0	0	0	0	0	0	0	0	0	0	0	0	0	0
6123	Dopravní prostředky	0	0	0	0	0	0	0	0	0	0	0	0	0	0	0	0
6125	Výpočetní technika	0	0	0	0	0	0	0	0	0	0	0	0	0	0	0	0
6129	HIM	0	0	0	0	0	0	0	0	0	0	0	0	0	0	0	0
6130	Pozemky	0	0	0	0	0	0	0	0	0	0	0	0	0	0	0	0
6349	PD svazková škola	0	0	0	0	0	0	0	0	0	0	0	0	0	0	0	0
6351	Investiční příspěvek	0	0	0	0	0	0	0	0	0	0	0	0	0	0	0	0
8115	Rezervy na projekty	0	0	0	0	0	0	0	0	0	0	0	0	0	0	0	0
6349	Investiční příspěvek	0	0	0	0	0	0	0	0	0	0	0	0	0	0	0	0
6XXX	Investiční výdaje	0	0	0	2 888 109	380 000	26 000	0	0	56 810	0	0	0	0	60 000	0	0
8124	Splátky jistiny	0	0	0	0	0	0	0	0	0	0	0	0	0	0	0	0
8XXX	Splátky jistiny	0	0	0	0	0	0	0	0	0	0	0	0	0	0	0	0
8115	Financování -develop	0	0	0	0	0	0	0	0	0	0	0	0	0	0	0	0
Celkem výdaje kapitol		4 950 000	754 500	70 000	2 954 609	4 295 532	382 001	0	0	56 810	5 000	0	0	1 829 980	60 000	0	0
Hospodářský výsledek																	

Přehled výdajů jednotlivých kapitol a položek
v Kč

Pol	Ukazatel
5011	Platy zaměstnanců
5021	Ostatní osobní výdaje
5023	Odměny zastupitelů
5024	Odhodné zastupitelů
5029	Refundace
5031	Sociální pojištění
5032	Zdravotní pojištění
5038	Ostatní pojistné
50xx	Osobní náklady celkem
5134	Prádlo, oděv, obuv
5136	Knihy, tisk
5137	BHM
5139	Materiál
5151	Voda
5153	Flyn
5154	Elektrická energie
5156	Pohonné hmoty
5161	Služby pošt
5162	Telefony
5163	Pojištění+bank.popl.
5164	Nájemné
5166	Právní služby
5167	Školení a vzdělávání
5168	Služby zpracování podkladů
5169	Nákup služeb
5171	Opravy a udržování
5172	Programové vybavení
5173	Cestovné
5175	Pohoštění
5193	Dopr. obslužnost
5194	Věcné dary
5329	Neinvestiční příspěvek
5331	Neinvest. přisp. org.
5361	Nákup koliků
5362	Platby daní a poplatků
5363	Uhrada sankcí
5492	Finanční dary
5499	Převody do soc. fondu
5222	příspěvky spolkům
5903	Krytí krizové situace
51-9xx	
5141	Úroky
5144	Poplatek úvěr
5XXX	Neinvest. výdaje
6121	Budovy, haly a stavby
6121	Projektová dokumentace
6122	Stroje a zařízení
6123	Dopravní prostředky
6125	Výpočetní technika
6129	HIM
6130	Pozemky
6349	FD svazková škola
6351	Investiční příspěvek
8115	rezervy na projekty
6349	Investiční příspěvek
6XXX	Investiční výdaje
8124	Splátky jistiny
8XXX	Splátky jistiny
8115	Financování -develop
Celkem výdaje kapitol	
Hospodářský výsledek	

Zpracoval: Ing. Alexis Kimbembe

Návrh Rozpočtu na rok 2022

Zákon č. [250/2000](#) Sb., o rozpočtových pravidlech územních rozpočtů

Vyhláška MF ČR č. [323/2002](#) Sb. - rozpočtová skladba

Rozpočet na rok 2022 je jiný než v předchozích letech je radikální omezený na investice, hlavní důvod je nákup hotelu Budky.

Takže investice na

- rozšíření ČOV
- MŠ
- Svazková škola

budou v průběhu rok realizované, pokud cash flow města to dovolí

Rozpočet je 75% provozní

Návrh Rozpočtu rok 2022

Zákon č. 250/2000 Sb., o rozpočtových pravidlech územních rozpočtů
Vyhláška MF ČR č. 323/2002 Sb. - rozpočtová skladba

1- Struktura příjmů rok 2022

- Třída 1 - daňové příjmy
- Třída 2 - nedaňové příjmy
- Třída 3 - kapitálové příjmy
- Třída 4 - přijaté transfery
- Třída 8 - financování

2- Struktura příjmů v %

4- Struktura výdajů pro rok 2022

Třída 5 - běžné výdaje

- osobní náklady z toho

- Tab. Počet zaměstnanců, rozdělení dle

odborů

- neinvestiční výdaje z toho

- Tab.1- pol. 5169 - nákup služeb

- Tab.2 - pol. 5171 - opravy a udržování

Třída 6 - kapitálové výdaje

- Tab. 3 -pol. 6121 budovy, haly a stavby

- Tab. 4 - pol.6121 projektové dokumentace

Třída 8 - financování

5 - Běžné saldo

6 - Struktura výdajů v %

Struktura příjmů rok 2022

			RO Č.4	Rok 2022	Komentář
<u>Třída 1</u>	<u>Daňové příjmy</u>	-	<u>122 923 142</u>	<u>132 116 022</u>	
	Daň z příjmu fyz. osob ZÁVISLÉ ČINNOSTI	1111	25 598 839	17 718 688	
	Daň z příjmu fyzických osob ze samostatné výdělečné činnosti	1112	387 179	743 000	
	Daň z příjmu fyzických osob vybíraná srážkou dle zvláštní sazby	1121	2 419 550	2 921 000	RUD dle kalkulace SMOCR 105 mil
	Daň z příjmu fyzických osob ze zaměstnanci	1112	993 379	600 000	
	Daň z příjmu právnických osob	1113	17 097 595	22 000 000	
	Daň z přidané hodnoty	1211	55 268 595	61 684 472	
	odvod za odnětí půdy	1334	100 000		
	poplatek za komunální odpad	1339	6 842 696	6 980 862	počet obyv. 7023 x poplatek 994
	poplatek ze psů	1341	260 000	260 000	
	poplatek za užívání veř. prostranství	1343	75 000	75 000	
	poplatek ze vstupného	1344	3 000	3 000	
	poplatek z ubytovací kapacity	1345	20 000	20 000	
	poplatek za zhodnocení pozemku	1348	2 647 359	2 000 000	
	Příspěvky do infrastruktury města dle plánovacích smluv	1348	0	5 900 000	dle plánovací smlouvy
	Odvod z VHP	1355	900 000	900 000	
	Ostatní poplatek z činností(loterie) odvod z VHP	1355	1 000 000	1 000 000	
	správní poplatky	1361	1 500 000	1 500 000	3
	daň z nemovitosti	1511	7 810 000	7 810 000	

Struktura příjmů rok 2022

			RO č.4 2021	Rok 2022	Komentář
<u>Třída 2</u>	<u>Nedaňové příjmy</u>	-	<u>26 669 625</u>	<u>25 619 385</u>	
	vodovod - pronájem řadu	2132	4 249 520	4 806 120	dle pravidel z dotace do roku 2023
	kanalizace - pronájem čistírny	2132	7 946 070	8 646 660	dle pravidel z dotace do roku 2023
	ZŠ - služby (byty)	2111	50 000	50 000	
	ZŠ - nájem (byty)	2132	154 000	154 000	
	Pronájem - koupaliště	2132	1 320 020	660 010	
	knihovna - poplatky	2111	50 000	50 000	
	Život Úval - inzerce	2111	250 000	250 000	
	kultura	2111	70 000	70 000	
	zdrav. střed.- pronájem	2132	765 800	765 800	
	byty - služby	2111	1 800 000	2 340 000	
	byty - nájem	2132	3 600 000	3 600 000	
	nebytové služby	2111	81 000	81 000	
	nebytové - nájem č.p. 203	2132	179 395	179 395	
	nebytové -služby č.p. 203	2111	78 000	78 000	

Struktura příjmů rok 2022

			RO č.4 2021	Rok 2022	Komentář
<u>Třída 2</u>	<u>Nedaňové příjmy</u>	-			
	nebytové - pronájem	2132	400 000	400 000	
	nájemné Policie ČR	2132	1 063 000	1 063 000	
	hřbitov - služby	2111	250 000	250 000	
	odpady - vratka za tříděný odpad	2111	1 200 000	1 200 000	
	Pečovatelské služby -klienti	2111	600 000	600 000	
	hasiči - nájem	2132	20 000	20 000	
	hasiči - nájem-byt	2132	24 000	24 000	
	vývěska, kopírování	2111	17 000	17 000	
	Příjmy z úroků	2141	10 000	10 000	
	cvičák-psi	2132	4 400	4 400	
	věcná břemena	2119	300 000	300 000	

Struktura příjmů rok 2022

			RO č.4 2021	Rok 2022	Komentář
<u>Třída 3</u>	<u>Kapitálové příjmy</u>	-	<u>76 290</u>	<u>65 000</u>	
	Příjmy z prodeje nemovitostí	3111	11 290	0	
	pronájem pozemků	2131	65 000	65 000	
<u>Třída 4</u>	<u>Přijaté transfery</u>	-	<u>25 422 634</u>	<u>17 496 200</u>	
	Neinvestiční přijaté dotace ze SR	4112	9 257 700	9 257 700	
	Neinvestiční přijaté dotace od obcí	4121	400 000	400 000	
	veřejnoprávní smlouvy - MP	4121	898 400	898 400	
	pečovatelská sl. - příspěvek KÚ	4116	1 641 300	1 690 100	
	Dotace hasičské budovy	4216	3 000 000	5 250 000	
<u>Třída 8</u>	<u>Financování</u>	-			
	Změna stavu krátk.prostř.na bankovních účtů	8115	25 538 717	30 000 000	
	revolvingový úvěr	8123	0	0	
<u>Příjmy celkem</u>		-	<u>200 630 408</u>	<u>205 296 607</u>	

Struktura příjmů rok 2022 (v %)

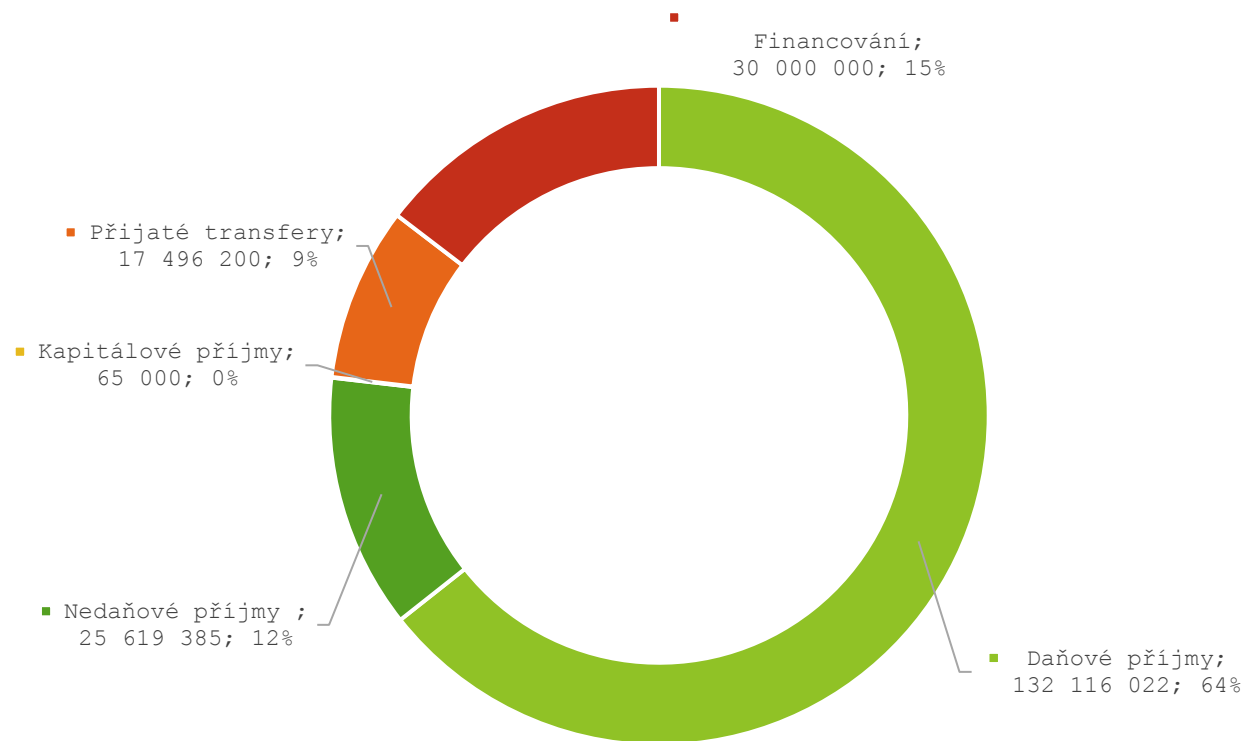

Struktura výdajů rok 2022

			RO č.4- 2021	Rok 2022	Komentář
<u>Třída 5</u>	<u>Běžné výdaje</u>	<u>Pol.</u>	<u>146 762 370</u>	<u>134 231 286</u>	
	<u>Osobní náklady celkem</u>	<u>-</u>	<u>36 767 716</u>	<u>41 242 551</u>	zvýšení platy o 3,5%, odchodné zastupitele
	Platy zaměstnanců	5011	23 069 998	25 640 000	
	Ostatní osobní výdaje	5021	1 532 000	1 663 000	
	Odměny zastupitelů	5023	2 790 000	2 790 000	
	Odchodné zastupitelé	5024	0	850 000	
	Refundace	5029	30 000	30 000	
	Sociální pojištění	5031	6 788 000	7 459 000	
	Zdravotní pojištění	5032	2 443 680	2 685 240	
	Ostatní pojistné	5038	114 038	125 311	

Počet zaměstnanců rok 2006 - 2022

	Počet zaměstnanců města Úvaly 2006 - 2018 (mimo příspěvkové organizace města - ZŠ, MŠ, MDDM, TS)																
	2006	2007	2008	2009	2010	2011	2012	2013	2014	2015	2016	2017	2018	2019	2020	2021	2022 - výhled
Tajemník	1	1	1	1	1	1	1	1	1	1	1	1	1	1	1	1	1
Právník města	0	0	0	0	0	0	0	0	0	1	1	1	1	1	1	1	1
Projektový a dotační manažer	0	0	0	0	0	0	0	0	0	0	1	1	1	1	1	1	1
Pověřenec pro osobní údaje	0	0	0	0	0	0	0	0	0	0	0	0	0	0	0	0	0
Sekretariát	1	1	1	1	1	1	1	1	1	2	2	2	2	2	2	2	2
Správní odbor	7	7	8	8	8	8	8	8	8	8	8	8	8	8	8	8	8
Pečovatelská služba	4	4	4	4	4	4	4	4	4	4	4	4	4	4	4	4	4,5
OID	5	5	5	6	8	7	7,5	7,5	8,5	8,5	8,5	8,5	8,5	8,5	8,5	8,5	8,5
OŽPÚR	1	2	3	3	3	3	3	3	3	3	3	3	3	3	3	3	3
Ekonomický odbor	3	3	4	4	3	3	4	4	4	4	5	5	5	5	5	5	5
Stavební úřad	7	7	8,5	9,5	9,5	9,5	9,5	9,5	9,5	9,5	9,5	9,5	9,5	9,5	9,5	9,5	9,5
Kurýr	1	1	1	1	1	1	1	1	1	1	1	1	1	1	1	1	1
Úklid	1	1	1	1	1	1	1	1	1	1	1	1	1	1	1	1	1
Městská policie	0	0	0	0	0	0	0	0	2	5	6	7	7	8	8	8	10
Městská knihovna	3	3	3	3	3	3	3	3	3	3	3	3	3	3	3	3	3
Celkový počet zaměstnanců	34	35	39,5	41,5	42,5	41,5	43	43	46	51	54	55	55	56	56	56	58,5
Meziroční změna		1	4,5	2	1	-1	1,5	0	3	5	3	1	1	1	0	0	2,5
Samotný městský úřad (bez MP a MěK)	31	32	36,5	38,5	39,5	38,5	40	40	43	48	51	52	52	53	53	53	55,5

Struktura výdajů rok 2022

			RO č.4 2021	Rok 2022	Komentář
<u>Třída 5</u>	<u>Neinvestiční výdaje</u>	<u>Pol.</u>	<u>109 994 654</u>	<u>92 988 735</u>	
	Prádlo, oděv, obuv	5134	195 000	195 000	
	Knihy, tisk	5136	263 000	263 000	
	DHIM	5137	1 353 000	1 840 000	
	Materiál	5139	1 844 000	2 019 000	
	Voda	5151	658 000	720 000	
	Plyn	5153	2 105 000	3 001 500	Navýšení o 30%
	Elektrická energie	5154	3 136 000	4 091 000	navýšení o 30%
	Pohonné hmoty	5156	350 000	500 000	
	Služby pošt	5161	645 000	695 000	
	Telefony	5162	556 000	564 000	
	Pojištění+bank.popl.	5163	650 000	750 000	
	Prádlo, oděv, obuv	5134	195 000	195 000	

Struktura výdajů rok 2022

			RO č.4 2021	Rok 2022	
					Komentář
<u>Třída 5</u>	<u>Neinvestiční výdaje</u>	<u>Pol.</u>	<u>109 994 654</u>	<u>92 988 735</u>	
	Nájemné	5164	1 530 438	1 581 638	
	Právní služby	5166	600 000	700 000	
	Školení a vzdělávání	5167	388 000	375 000	
	Služby zpracování podkladů	5168	470 000	465 000	
	Nákup služeb	5169	17 159 612	15 903 267	
	Opravy a udržování	5171	31 707 015	13 547 480	VIZ TAB1 detail
	Programové vybavení	5172	3 011 000	2 971 000	VIZ TAB2 detail
	Cestovné	5173	62 000	62 000	
	Pohoštění	5175	338 000	406 000	

Tab.1 - Struktura výdajů – pol. 5169 služby 2022

	Rok 2022			Komentář
Kapitoly		<u>Text</u>	<u>Kč</u>	
6409	5169	mimořádné posudky, či odhady	50 000	
6409	5169	Gepro-techn.mapa, Čez, příp.skříně	200 000	
<u>Vš.pokladna celkem</u>			<u>250 000</u>	
6171	5169	inzerce, odchyťová služba, tisk (vizitky, blahopřání, letáky), skartace....logo	400 000	
6171	5169	GDPR - pověřenec	200 000	
6171	5169	stravenky	560 000	
6171	5169		15 000	
<u>Správa celkem</u>			<u>1 175 000</u>	
5311	5169		250 000	
<u>Agentura SCSA celkem</u>			<u>250 000</u>	
5311/1	5169	tiskařské služby, mytí aut..	30 000	
5311/1	5169	připojení kamer MKDS	70 000	
<u>Městská policie celkem</u>			<u>100 000</u>	
3319	5169	vazba, digitalizace dokumentů	50 000	
3319	5169	zpracování kronikářských zápisů	50 000	
<u>Kronika celkem</u>			<u>100 000</u>	

Tab.1 - Struktura výdajů – pol. 5169 služby 2022

	Rok 2022			Komentář
Kapitoly		Text	Kč	
3349	5169	tisk ŽÚ	450 000	
<u>ŽÚ celkem</u>			<u>450 000</u>	
3359	5169	honoráře účinkujícím	200 000	
3359	5169	street art+veřejné prostory	100 000	
3359	5169	městský ples (kapela+zvukař)	100 000	
3359	5169	Advent	100 000	
3359	5169	Letní kino	120 000	
3359	5169	Čarodějnice (kapela+zvukař)+čerti	220 000	
<u>Kultura celkem</u>			<u>840 000</u>	
3612	5169	vyúčtování přeplatků - vratky nájemníkům	250 000	
3612	5169	odečty ISTA, revize plyn, has. Přístroje, komíny, školení obsluhy	210 000	
<u>Byty celkem</u>			<u>460 000</u>	
3612-77	5169	vratky nájemcům	120 000	
3612-77	5169	revize-výtah, has. Přístroje	30 000	
<u>DPS celkem</u>			<u>150 000</u>	
3613	5169	revize plyn, has. Přístroje, komíny, výtah, prohlídky BOZP	220 000	
3613	5169	geometrické plány	20 000	
<u>Nebyty celkem</u>			<u>240 000</u>	

Tab.1 - Struktura výdajů – pol. 5169 služby 2022

	Rok 2022			Komentář
Kapitoly		Text	Kč	
3519	5169		10 000	
3519	5169	PD - nový výtah	100 000	
Zdrav.středisko celkem			110 000	
3412/1	5169	hřiště, parková zahrada, hrad Skara - revize hřišť, WC servis, odzímování fontany	250 000	
3412/1	5169	chemie fontana	7 000	
Hřiště celkem			257 000	
3412/2	5169	Správce - fotbal	300 000	
3412/2	5169	Správce - tenis	150 000	
3412/2	5169	Správce - junák	100 000	
3412/2	5169	Koncepce rozvoje sportu		
Spolky celkem			550 000	
3631	5169	Revize VO	100 000	
		revize rozhlas	70 000	
3631	5169	Vánoční osvětlení-strom,dekory	70 000	
3631	5169	ČD - zřízení VB - VO	12 100	
3631	5169			
VO celkem			252 100	

Tab.1 - Struktura výdajů – pol. 5169 služby 2022

	Rok 2022			Komentář
Kapitoly		Text	Kč	
2212	5169	zajištění dodavatelských služeb	100 000	
2212	5169	Služba-parkování a kamery	0	
2212	5169	světelná křižovatka	210 000	
2212	5169	zaměření, GP	50 000	
<u>Silnice celkem</u>			<u>360 000</u>	
2310	5169	smlouvy, geometrické plány, zaměření souvisejí s vodovodem	100 000	
2310	5169	poslechovky	150 000	
2310	5169	legalizace studní - 4x	300 000	
<u>Vodovod celkem</u>			<u>550 000</u>	
3749	5169	25.000,- Kč sečení Králičina - Agrochemický podnik Mstětice, AV CZ zádržné cestička Nachlinger 17.532,-Kč, obnova značení městská stezka 8000,-Kč, zádržné NOWASTAV 120 000,- Kč, ozeleňování města	800 000	
3749	5169	výsadba stromů	750 000	
3749	5169	Drsek	900 000	
3749	5169	Karbulka	350 000	
3749	5169	rámcová smlouva - Bonsoft	666 667	
<u>Příroda celkem</u>			<u>3 466 667</u>	15

Tab.1 - Struktura výdajů – pol. 5169 služby 2022

	Rok 2022			Komentář
Kapitoly		Text	Kč	
2321-38	5169	Geometrické plány k provedeným stavbám SK, zaměření	50 000	
2321-38	5169	Čištění vpustí, kamerové prohlídky	100 000	
<u>Kanalizace celkem</u>			<u>150 000</u>	
3722/1	5169	Sběr a svoz směsného komunálního a kontejnerové nádoby na třídění odpad	4 000 000	
<u>Sběr a svoz celkem</u>			<u>4 000 000</u>	
3722/34	5169	Jarní a podzimní svoz (kolečko)	750 000	
<u>Odpady celkem</u>			<u>750 000</u>	
3722/36	5169	SD-nebezpečné odpady, ostatní odpady, provoz sběrného dvora	500 000	
3722/36	5169	Rekonstrukce kontejnerových stání	100 000	
3722/36	5169	Provozní řád - AKTUALIZACE	30 000	
<u>Sběrný dvůr celkem</u>			<u>630 000</u>	

Tab. 2 - Opravy a udržování rok 2022

	Rok 2022			Komentář
Kapitoly		<u>Text</u>	<u>Kč</u>	
6171	5171	opravy kopírek, tiskáren, aut...	420 000	
6171	5171	pneumatiky	30 000	
6171	5171	Opravy a udržování místnosti MěÚ	20 000	
<u>Správa celkem</u>			<u>470 000</u>	
5311/1	5171	vozidla, kancelářská technika, radar	100 000	
<u>Městská policie celkem</u>			<u>100 000</u>	
3612	5171	oprava bytů, odstraňování závad z revizí mimo BBP	566 000	
3612	5171	instalatérské práce	100 000	
3612	5171	oprava či výměna spotřebičů do bytů-boiler, sporák...mimo BBP Stavby	50 000	
3612	5171	nové kotle dle revize-havarijní stav, mimo BBP	210 000	
<u>Byty celkem</u>			<u>926 000</u>	
3612-77	5171	oprava shnilých oken + nátěr, fasáda	400 000	
3612-77	5171	mytí oken	40 000	
3612-77	5171	výměna ležatého potrubí -shilý pozink za plast, včetně sádrokartonových stropů	600 000	
3612-77	5171	oprava střechy	300 000	
<u>DPS celkem</u>			<u>1 340 000</u>	

Tab. 2 - Opravy a udržování rok 2022

	Rok 2022			Komentář
Kapitoly		<u>Text</u>	<u>Kč</u>	
3613/1	5171		500 000	
<u>Hotel Budka celkem</u>		-	<u>500 000</u>	
3613	5171	instalatérské práce, materiál k opravě, odstraňování závad - nebytové prostory	150 000	
<u>Nebyty celkem</u>		-	<u>150 000</u>	
5512	5171	oprava plotu	300 000	
5512	5171	drobné opravy	65 000	
5512	5171	servis+oprava T148	60 000	
5512	5171		50 000	
5512	5171	oprava provizor.prostorů	950 000	
<u>Hasiči celkem</u>		-	<u>1 425 000</u>	
3519	5171	drobné opravy, revize	100 000	
3519	5171	údržba výtahu, odstranění závad z výtahu, údržba kotle	200 000	
<u>Zdrav.středisko celkem</u>		-	<u>300 000</u>	

Tab. 2 - Opravy a udržování rok 2022

	Rok 2022			Komentář
Kapitoly		<u>Text</u>	<u>Kč</u>	
3632	5171	běžné opravy	100 000	
<u>Hřbitov Celkem</u>		-	<u>100 000</u>	
3412	5171	výměna nefunkčních čerpadel (po záruce)	200 000	
<u>koupaliště celkem</u>		-	<u>200 000</u>	
3412/1	5171	údržba hřišť, doplňování písku, kačírku, opravy, nátěry	200 000	
3412/1	5171	oprava /výměna prvků	50 000	
<u>Hřiště celkem</u>		-	<u>250 000</u>	
3114	5171	drobné opravy	100 000	
<u>MDDM celkem</u>		-	<u>100 000</u>	

Tab. 2 - Opravy a udržování rok 2022

	Rok 2022			Komentář
Kapitoly		<u>Text</u>	<u>Kč</u>	
3111-311	5171	drobné opravy	20 000	
3111-311	5171	oprava oplocení	500 000	
3111-311	5171	modernizace umývacích center	150 000	
3111-311	5171	linoleum chodby a přípravná kuchyně	200 000	
3111-311	5171	výměna starých skříní	100 000	
<u>MŠ Koll. celkem</u>		-	<u>970 000</u>	
3111-306	5171	pravidelné nátěry prken, teras	80 000	
3111-306	5171	drobné opravy	20 000	
<u>MŠ Čuk. celkem</u>		-	<u>100 000</u>	
3631	5171	Obnova veřejného osvětlení	250 000	
3631	5171	Hlásiče - rozhlas	70 000	
3631	5171	menší opravy zařízení	20 000	
<u>VO celkem</u>		-	<u>340 000</u>	

Tab. 2 - Opravy a udržování rok 2022

	Rok 2022			Komentář
Kapitoly		<u>Text</u>	<u>Kč</u>	
3633	5171	opravy DK, vpustě	80 000	
3633	5171	čištění kanalizace	50 000	
<u>Inž.sítě celkem</u>		-	<u>130 000</u>	
2321/1	5171	obnova	1 200 000	
<u>Kanalizace obn. celkem</u>		-	<u>1 200 000</u>	
2321-38	5171	Sanace kanalizace -bezvýk.techn	200 000	
2321-38	5171	opravy šachet, nákupy poklopů	140 000	
2321-38	5171			
<u>Kanalizace celkem</u>		-	<u>340 000</u>	
3114	5171	drobné opravy	80 000	
3114	5171	nátěr oken, oprava oken a seřízení	200 000	
<u>Č.P 65 celkem</u>		-	<u>280 000</u>	
2310-1	5171	obnova	1 500 000	
<u>Vodovod obn. celkem</u>		-	<u>1 500 000</u>	

Struktura výdajů rok 2022

			RO č.4 2021	Rok 2022	Komentář
<u>Třída 5</u>	<u>Neinvestiční výdaje</u>	<u>Pol.</u>	<u>109 994 654</u>	<u>92 988 735</u>	
	Dopr. obslužnost	5193	2 000 000	2 000 000	
	Věcné dary	5194	230 000	240 000	
	Neinvestiční příspěvek	5329	885 140	885 140	
	Neinvest. přísp. org.	5331	33 100 000	32 740 000	
	Nákup kolků	5361	40 000	40 000	
	Platby daní a poplatků	5362	1 138 000	2 130 000	
	Uhrada sankcí	5363	80 000	0	
	Finanční dary	5492	970 000	20 000	
	Převody do sociálního fondu	5499	1 300 000	1 300 000	
	příspěvky spolkům	5222	1 000 000	1 100 000	
	Krytí krizové situace	5903	171 927	60 188	
	úroky	5141	2 058 522	1 823 523	

Struktura výdajů rok 2022

			RO č.4 2021	Rok 2022	Komentář
<u>Třída 6</u>	<u>Kapitálové výdaje</u>	<u>-</u>	<u>34 851 288</u>	<u>51 267 000</u>	
	Budovy, haly a stavby	6121	21 973 119	41 745 000	
	Projektová dokumentace	6121	5 477 519	6 590 000	
	Výpočetní technika	6125	235 000	240 000	
	Pozemky	6130	349 650	200 000	
	Investiční příspěvek	6351	5 094 000	2 492 000	
	HIM	6129	0	0	

Tab. 3- pol. 6121 – budovy, haly a stavby

	Rok 2022			Komentář
<u>Třída 6</u>	<u>Kapitoly</u>	<u>Text</u>	<u>Kč</u>	
6171	Správa	úložiště	90 000	
	Správa	rozšíření zálohovacího software	150 000	
<u>Správa celkem</u>			<u>240 000</u>	
	Hotel Budka		20 000 000	
<u>Hotel Budka</u>			<u>20 000 000</u>	
	Byty	Zateplení čp. 75, 181, 1095, 1096, 1346, 1347	2 805 000	
<u>Byty Celkem</u>			<u>2 805 000</u>	
	Nebyty	zateplení multitec	30 000	
	Nebyty	zateplení čp.95	30 000	
	Nebyty	dvůr čp. 897 - PD	150 000	
<u>3613 - Nebyty Celkem</u>			<u>210 000</u>	
	DPS	nová kuchyně	200 000	
	DPS			
<u>DPS celkem</u>			<u>200 000</u>	
	Hasiči	rekonstrukce	15 730 000	
<u>Hasiči celkem</u>			<u>15 730 000</u>	

Tab. 3- pol. 6121 – budovy, haly a stavby

	Rok 2022			Komentář
<u>Třída 6</u>	<u>Kapitoly</u>	<u>Text</u>	<u>Kč</u>	
6409	Vš.pokladna	Koupě pozemků	200 000	
<u>Vseob.pokladna celkem</u>		–	<u>200 000</u>	
	Příroda	Ing. Štefl	130 000	
3749	Příroda			
<u>Příroda celkem</u>		–	<u>130 000</u>	
3412/1	Hřiště	PD Skeříkov	350 000	
	Hřiště	hřiště slovany	1 700 000	
<u>HŘIŠTĚ celkem</u>		–	<u>2 050 000</u>	
3111/307	MŠ Cukr		250 000	
<u>MŠ Cukr celkem</u>		–	<u>250 000</u>	
3633	Inž.sítě	Přeložky DK ve městě	250 000	
<u>Inž.sítě celkem</u>		–	<u>250 000</u>	
	Úz.plán	ÚP Vavřík	250 000	
<u>Úz.plán celkem</u>		<u>Projektová dokumentace</u>	<u>250 000</u>	
	Vodovod	propojení v Radlické čtvrti-PD	150 000	
2310	Vodovod	propojení v Radlické čtvrti	0	
<u>Vodovod celkem</u>		–	<u>150 000</u>	

Tab. 3- pol. 6121 – budovy, haly a stavby

	Rok 2022			Komentář
<u>Třída 6</u>	<u>Kapitoly</u>	<u>Text</u>	<u>Kč</u>	
	<i>Silnice</i>	<i>rekonstrukce komunikací -PD</i>	<i>1 600 000</i>	
	<i>Silnice</i>	<i>chodník podél II/101</i>	<i>180 000</i>	
	<i>Silnice</i>	<i>Průtah III/01214 - úsek č. 3</i>	<i>80 000</i>	
	<i>Silnice</i>	<i>parkoviště u nádraží + terminál-PD</i>	<i>2 550 000</i>	
	<i>Silnice</i>	<i>skatepark - lom-PD</i>	<i>500 000</i>	
	<i>Silnice</i>	<i>chodník ulice Dobročovická a I/12-PD</i>	<i>100 000</i>	
	<i>Silnice</i>	<i>chodník ulice Dobročovická - západ-PD</i>	<i>250 000</i>	
	<i>Silnice</i>	<i>chodník ulice Bratří Čapků-PD</i>	<i>150 000</i>	
	<i>Silnice</i>	<i>chodník Škvorecká + VO-PD</i>	<i>250 000</i>	
	<i>Silnice</i>	<i>Přechod ulice Bulharská</i>	<i>20 000</i>	
	<i>Silnice</i>	<i>Lávka u devíti oblouků-PD</i>	<i>100 000</i>	
	<i>Silnice</i>	<i>Lávka u devíti oblouků</i>	<i>300 000</i>	
<u>Silnice celkem</u>		-	<u>6 080 000</u>	

Struktura výdajů rok 2022

			RO č.4 2021	Rok 2022	Komentář
<u>Třída 8 Financování</u>			-		
	Rezervy na projekty 2018	8115	7	95 537	
	Splátky jistiny	8124	19 016 744	19 702 784	
<u>Výdaje celkem</u>			<u>200 630 408</u>	<u>205 296 607</u>	
<u>Hospodářský výsledek za rok 2020</u>			-	0	0
<u>Běžné saldo</u>					
	saldo (běžné příjmy - běžné výdaje)		<u>12 986 497</u>	<u>27 760 221</u>	
	saldo %		8,15%	16,58%	
<u>Dluh města celkem</u>			<u>166 647 406</u>	<u>144 259 377</u>	
	1. úvěr		35 454 538	21 727 503	
	2. úvěr		84 028 426	78 000 012	
	3. úvěr		30 000 000	28 301 880	
	4. úvěr		17 164 440	16 229 980	
<u>DSCR-ukazatel</u>	<u>DSCR-ukazatel</u>	dluhová služba/ peněžní zůstatek+ investiční dotace	0,54	0,57	27

Struktura výdajů rok 2022

		RO č.4 2021	Rok 2022	Komentář
Ukazatel dluhové služby (dluhové služby / dluhová základna)				
<u>Dluhová základna</u>		<u>175 015 401</u>	<u>169 331 607</u>	
	třída 1	122 923 142	126 216 022	
	třída 2	26 669 625	25 619 385	
	třída 4	25 422 634	17 496 200	
<u>Dluhová služby</u>		<u>21 075 266</u>	<u>21 526 307</u>	
	úroky	2 058 522	1 823 523	
	Splátky jistiny (úvěru)	19 016 744	19 702 784	

Struktura výdajů rok 2022 (v %)

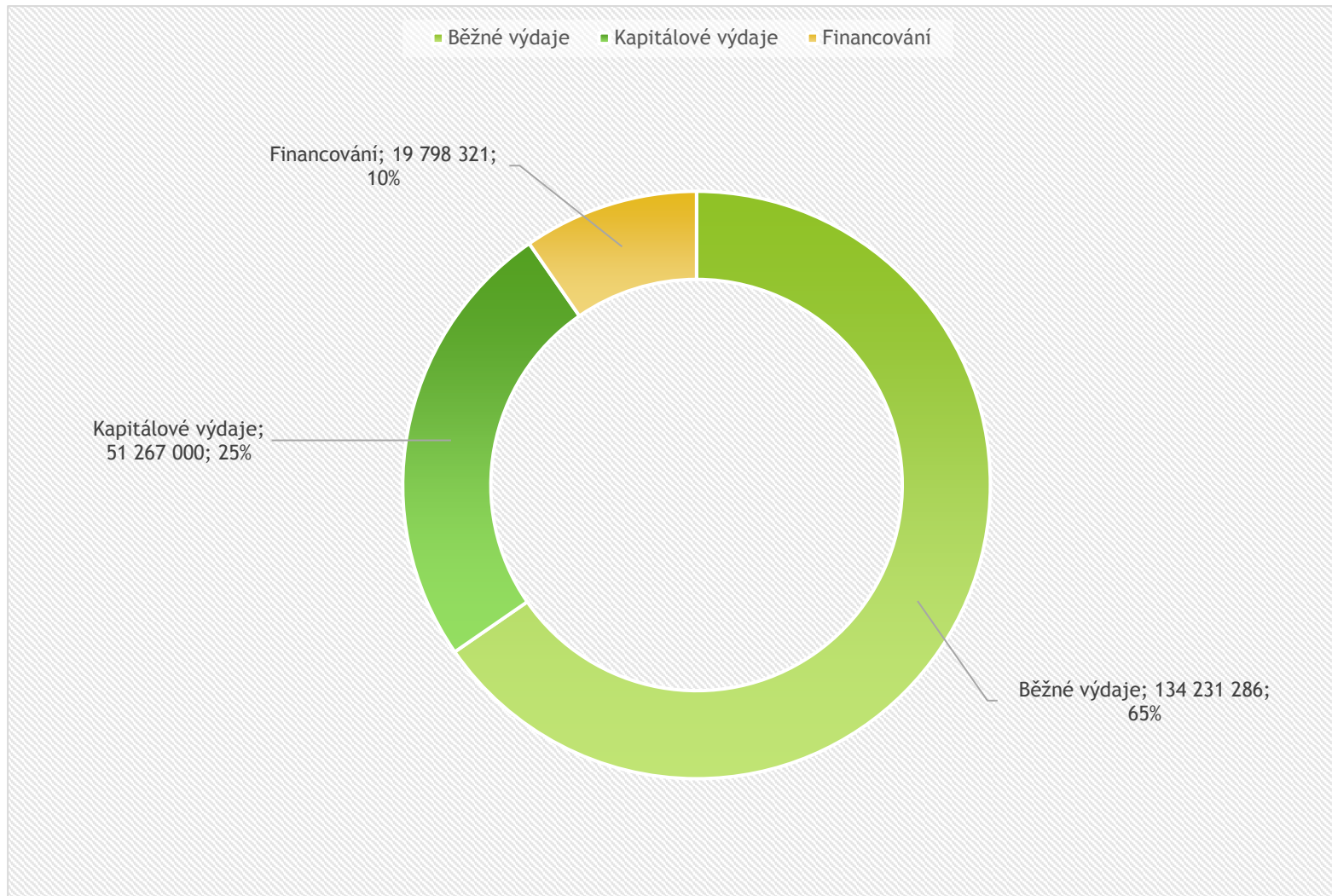

Děkuji za pozornost
Alexis Kimbembe - místostarosta

Rozpočet 2021

Přehled příjmů jednotlivých kapitol a položek

Ukazatel				RO č.4 rok 2021	Návrh rozpočtu 2022
OdPa	OdPa	Pol	Popis		
0000		1111	Daň z příjmu fyz. osob ZÁVISLÉ ČINNOSTI	25 598 839	17 718 688
0000		1112	Daň z příjmu fyzických osob ze samostatné výdělečné činnosti	387 129	743 000
0		1113	Daň z příjmu fyzických osob vybírána srážkou dle zvláštní sazby	2 419 550	2 921 000
		1112	Daň z příjmu fyzických osob ze zaměstnanci	993 379	600 000
0000		1121	Daň z příjmu právnických osob	17 097 595	22 000 000
0000		1211	Daň z přidané hodnoty	55 268 595	61 684 472
		1334	odvod za odnětí půdy	100 000	0
0000		1339	popl. za komunální odpad	6 842 696	6 980 862
0000		1341	popl. ze psů	260 000	260 000
0000		1343	Popl. za užívání veř. prostranství	75 000	75 000
0000		1344	popl. ze vstupného	3 000	3 000
0000		1345	popl. z ubytovací kapacity	20 000	20 000
0000		1347	Popl. za provoz. výh. hrací přístroj	0	0
0000		1348	Poplatek za zhodnocení pozemku	2 647 359	2 000 000
0000		1348	Příspěvky do infrastruktury města dle plánovacích smluv	0	5 900 000
0000		1385	odvod z VHP	900 000	900 000
0000		1381	daň z hazardních her	1 000 000	1 000 000
0000		1361	Správní poplatky	1 500 000	1 500 000
0000		1511	Daň z nemovitostí	7 810 000	7 810 000
0000		2481	exekuce	0	0
0000		4116	Úřad práce UZ13234	150 000	0
	2310	2132	vodovod - pronájem řadu	4 249 520	4 806 120
	2321	2132	kanalizace - Pronájem čistírny	7 946 070	8 646 660
3113	3113	2111	ZŠ - služby (byty)	50 000	50 000
	3113	2132	ZŠ - nájem (byty)	154 000	154 000
	3314	2111	knihovna - poplatky	50 000	50 000
3349	3349	2111	Život Úval - inzerce	250 000	250 000
	3399	2111	kultura	70 000	70 000
3412	3412	2132	Koupaliště - pronájem	1 320 020	660 010
	3519	2132	zdrav. střed.- pronájem	765 800	765 800
3612	3612	2111	byty - služby	1 800 000	2 340 000
	3612	2132	byty - pronájem	3 600 000	3 600 000
		3122	investiční příspěvek SBD Vesna	1 400 000	0
3613	3613	2111	nebytové služby	81 000	81 000
	3613	2132	nebytové - pronájem č.p. 203	179 395	179 395
	3613	2111	nebytové - služby č.p. 203	78 000	78 000
3613	3613	2132	nebytové - pronájem	400 000	400 000
	3613	2132	nájemné Policie ČR	1 063 000	1 063 000
3632	3632	2111	hřbitov - služby	250 000	250 000
3722	3722	2111	vrátka za tříděný odpad	1 200 000	1 200 000
4351	4351	2111	pečovatelská služba - klienti	600 000	600 000
	5512	2111	hasiči - služby-byt	20 000	20 000
		2321	Investiční dar	50 000	
	5512	2132	hasiči - nájem-byt	24 000	24 000
	6171	2111	vývěska, kopírování	17 000	17 000
	6310	2141	příjmy z úroků	10 000	10 000
	6409	2132	cvičák-psi	4 400	4 400
	6409	2131	pronájem pozemků	65 000	65 000
6409	6409	2119	věcná břemena (ČEZ, Pod Slovany atd.)	300 000	300 000
	6409	3111	Příjmy z prodeje nemovitostí	11 290	0
2321	2321	2111	investiční příspěvky	0	0
0000		4112	Neinvestiční přijaté dotace ze SR	9 257 700	9 257 700
		4111	Kompezace MF za covid	1 429 747	
0000		4121	Neinvestiční přijaté dotace od obcí	400 000	400 000
0000		4121	Neinvestiční přijaté dotace od obcí (MP)	898 400	898 400
		4216	Dotace hlásiče.povodňový plán	1 995 776	0
0000		4216	Dotace pořízení hasičského auta	450 000	0
		4222	dotace kraje auto SDH	300 000	0
		4216	Dotace hasičské budovy	3 000 000	5 250 000
		4216	Dotace Pohádková cesta	500 000	0
		4216	Dotace chodník u polikliniky	399 711	0
0000		4216	Dotace pečovatelská služba nový výtah, kuchyně a hydroizolace budovy	4 900 000	0
0000		4216	Výsadba stromů	250 000	0
0000		4122	pečovatelská sl. - příspěvek KU	1 641 300	1 690 100

Příjmy z daně, dotace poplatky, pronájem a ostatní)		175 091 691	175 296 607
Financování z vlastních zdrojů		25 538 717	30 000 000
	8115 rezerva z přebytku 2020	25 538 717	30 000 000
	8115 rezerva z daně z nemovitosti	0	0
	8123 nový úvěr 2020		
Příjmy celkem		200 630 408	205 296 607

Přehled výdajů jednotlivých kapitol a po
v Kč

Pol	Ukazatel	Silnice	OID/OSM	TS0	Provoz veřejné silniční dopravy	Pitná voda	OID/OSM	TS0	Pitná voda obn.	OID/OSM	TS0	Odvádění a čištění odpadních vod	OSM	TS0	Odvádění obn.	OSM	TS0	Inž.sítě-výstavba a obnova	OID/OSM	TS0	Správa v lesním hosp.	Sběr a svoz	OŠPŘR
		2212			2221	2310			2310/1			2321/38			2321/1			3633			1036	3722/1	
5011	Platy zaměstnanců																						
5021	Ostatní osobní výdaje																						
5023	Odměny zastupitelů																						
5024	Odhodné zastupitelů																						
5029	Refundace																						
5031	Sociální pojištění																						
5032	Zdravotní pojištění																						
5038	Ostatní pojistné																						
50xx	Osobní náklady celkem	0	0	0	0	0	0	0	0	0	0	0	0	0	0	0	0	0	0	0	0	0	0
5134	Prádlo, oděv, obuv	0				0																	
5136	Knihy, tisk	0				0																	
5137	DHM	50 000	50 000	0		0																	
5139	Materiál	400 000	400 000			0																	
5151	Voda	15 000	15 000			0																	
5153	Plyn	0				0																	
5154	Elektrická energie	170 000	170 000		40 000	255 000	255 000				15 000	15 000											
5156	Pohonné hmoty	0				0																	
5161	Služby pošt	0				0																	
5162	Telefony	0				0																	
5163	Pojištění+bank.popl.	0				0																	
5164	Nájemné	24 229	24 229			0																	
5166	Právní služby	0				0																	
5167	Školení a vzdělávání	0				0																	
5168	Služby zpracování podkladů	0				0																	
5169	Nákup služeb	360 000	360 000	0		550 000	550 000	0			150 000	150 000	0					90 000	90 000	0	100 000	4 000 000	0
5171	Opravy a udržování	2 011 480	1 311 480	700 000		600 000	600 000	0	1 500 000	1 500 000		340 000	340 000	0	1 200 000	1 200 000		130 000	#####	0			
5172	Programové vybavení	0				0																	
5173	Cestovné	0				0																	
5175	Pohoštění	0				0																	
5179	Ostatní nákupy	0				0																	
5192	Poskytnuté náhrady	0				0																	
5193	Dopr. obslužnost	0			2 000 000	0																	
5194	Věcné dary	0				0																	
5329	Neinvestiční příspěvek	0				0																	
5331	Neinvest. přisp. org.	0				0																	
5361	Nákup kolků	0				0																	
5362	Platby daní a poplatků	0	0			0																	
5363	Úhrada sankcí	0				0	0																
5492	Finanční dary	0				0																	
5499	Převody do soc. fondu	0				0																	
5222	příspěvky spolkům	0				0																	
5903	Krytí krizové situace	0				0																	
51-9xx	Krytí krizové situace celkem	3 030 709	2 330 709	700 000	2 040 000	1 405 000	1 405 000	0	1 500 000	1 500 000	0	505 000	505 000	0	1 200 000	1 200 000	0	220 000	#####	0	100 000	4 000 000	0
5141	Úroky	0				0																	
5144	Poplatek úvěr	0				0																	
5XXX	Neinvest. výdaje celkem	3 030 709	2 330 709	700 000	2 040 000	1 405 000	1 405 000	0	1 500 000			505 000			1 200 000			220 000	#####	0	100 000	4 000 000	0
6111	Programové vybavení	0				0																	
6121	Budovy, haly a stavby	580 000	580 000			0	0				50 000	50 000						250 000	#####	0			
6121	Projektová dokumentace	5 500 000	5 500 000			150 000	150 000				0	0								0			
6122	Stroje a zařízení	0				0																	
6123	Dopravní prostředky	0				0																	
6125	Výpočetní technika	0				0																	
6129	HIM	0				0																	
6130	Pozemky	0	0			0																	
6349	PD svazková škola	0				0																	
6351	Investiční příspěvek	0				0																	0
8115	Rezervy na projekty 2019	0				0																	0
6349	Investiční příspěvek	0				0																	0
6XXX	Investiční výdaje celkem	6 080 000	6 080 000	0	0	150 000	150 000	0	0			50 000			0			250 000	#####	0	0	0	0
		0				0																	0
8124	Splátky jistiny	0				0																	0
8XXX	Splátky jistiny celkem	0	0	0	0	0	0	0	0			0			0				0	0	0	0	0
8115	Financování -develop	0				0																	0
Celkem výdaje kapitol		9 110 709	8 410 709	700 000	2 040 000	1 555 000	1 555 000	0	1 500 000			555 000			1 200 000			470 000	#####	0	100 000	4 000 000	0
Hospodářský výsledek																							

Zpracoval: Ing. Alexis Kimbembe

Přehled výdajů jednotlivých kapitol a pc
v Kč

Pol	Ukazatel	TS0	Sběr a svaz odpad	OID/OŠPDR	TS0	Ostatní nakladání s odpady	OŠPDR	TS0	Ochrana proti povodním	Ochrana přírody	OŠPDR	OSM	TS0	Rybníky	ZŠ hřiště	Park Satjam	Pohádková cesta	Park Úvaly Vinice	Dosádky Park Vinice	Městská stazka	Sběr. dv.	OŠPDR	TS0	Pošembeří	
			3722/34			3729			3744	3749				3749/2	3749/4	3749/5	3749/6	3749/1	3749/8	3749/3	3722/36			3329	
5011	Platy zaměstnanců																								
5021	Ostatní osobní výdaje																								
5023	Odměny zastupitelů																								
5024	Odchodné zastupitelů																								
5029	Refundace																								
5031	Sociální pojištění																								
5032	Zdravotní pojištění																								
5038	Ostatní pojistné																								
50xx	Osobní náklady celkem	0	0	0	0	0	0	0	0	0	0	0	0	0	0	0	0	0	0	0	0	0	0	0	0
5134	Prádlo, oděv, obuv																								
5136	Knihy, tisk																								
5137	DHIM																								
5139	Materiál								220 000	220 000															
5151	Voda																								
5153	Plyn																								
5154	Elektrická energie																				5 000	5 000		0	
5156	Pohonné hmoty																								
5161	Služby pošt																								
5162	Telefony																								
5163	Pojištění+bank.popl.																								
5164	Nájemné													#####											
5166	Právní služby																								
5167	Školení a vzdělávání																								
5168	Služby zpracování podkladů																								
5169	Nákup služeb	4 000 000	750 000	0	750 000	70 000	0	70 000	66 500	3 466 667	2 136 667	0	1 550 000	5 000							630 000	630 000		0	
5171	Opravy a udržování																								
5172	Programové vybavení																								
5173	Cestovné																								
5175	Pohoštění																								
5179	Ostatní nákupy																								
5192	Poskytnuté nahradky																								
5193	Dopr. obslužnost																								
5194	Věcné dary																								
5329	Neinvestiční příspěvek																								
5331	Neinvest. přisp. org.																								
5361	Nákup kolů																								
5362	Platby daní a poplatků																								
5363	Úhrady sankcí																								
5492	Finanční dary																								
5499	Převody do soc. fondu																								
5222	příspěvky spolkům																								
5903	Krytí krizové situace																								
51-9xx	Krytí krizové situace celkem	4 000 000	750 000	0	750 000	70 000	0	70 000	66 500	3 466 667	2 136 667	0	1 550 000	5 000							635 000	635 000		0	
5141	Úroky																								
5144	Poplatek úvěr																								
5XXX	Neinvest. výdaje	4 000 000	750 000	0	750 000	70 000	0	70 000	66 500	3 466 667	2 136 667	0	1 550 000	5 000							635 000	635 000		0	
6111	Programové vybavení																								
6121	Budovy, haly a stavby																								
6121	Projektová dokumentace																								
6122	Stroje a zařízení									130 000	130 000														
6123	Dopravní prostředky																								
6125	Výpočetní technika																								
6129	HIM																								
6130	Pozemky																								
6349	PD svazková škola																								
6351	Investiční příspěvek																								
8115	Rezervy na projekty 2019																								
6349	Investiční příspěvek																								
6XXX	Investiční výdaje	0	0	0	0	0	0	0	0	130 000	130 000	0	0	0	0	0	0	0	0	0	0	0	0	0	0
8124	Splátky jistiny																								
8XXX	Splátky jistiny	0	0	0	0	0	0	0	0	0	0	0	0	0	0	0	0	0	0	0	0	0	0	0	0
8115	Financování -develop																								
	Celkem výdaje kapitol	4 000 000	750 000	0	750 000	70 000	0	70 000	66 500	3 816 667	2 266 667	0	1 550 000	5 000							635 000	635 000		0	
	Hospodářský výsledek																								

Zpracoval: Ing. Alexis Kimembe

Přehled výdajů jednotlivých kapitol a po
v Kč

Pol	Ukazatel	Cyklostezky	zeleň
		2212/1	3745
5011	Platy zaměstnanců		
5021	Ostatní osobní výdaje		
5023	Odměny zastupitelů		
5024	Odchodné zastupitelé		
5029	Refundace		
5031	Sociální pojištění		
5032	Zdravotní pojištění		
5038	Ostatní pojistné		
50xx	Osobní náklady celkem	0	0
5134	Prádlo, oděv, obuv		
5136	Knihy, tisk		
5137	DHIM		
5139	Materiál		
5151	Voda		
5153	Plyn		
5154	Elektrická energie		
5156	Pohonné hmoty		
5161	Služby pošt		
5162	Telefony		
5163	Pojištění+bank.popl.		
5164	Nájemné		
5166	Právní služby		
5167	Školení a vzdělávání		
5168	Služby zpracování podkladů		
5169	Nákup služeb		
5171	Opravy a udržování		
5172	Programové vybavení		
5173	Cestovné		
5175	Pohoštění		
5179	Ostatní nákupy		
5192	Poskytnuté náhrady		
5193	Dopr. obslužnost		
5194	Věcné dary		
5329	Neinvestiční příspěvek		
5331	Neinvest. přisp. org.		
5361	Nákup kolků		
5362	Platby daní a poplatků		
5363	Úhrada sankcí		
5492	Finanční dary		
5499	Převody do soc. fondu		
5222	Příspěvky spolkům		
5903	Krytí krizové situace		
51-9xx		0	0
5141	Úroky		
5144	Poplatek úvěr		
5XXX	Neinvest. výdaje	0	0
6111	Programové vybavení		
6121	Budovy, haly a stavby	0	
6121	Projektová dokumentace	0	
6122	Stroje a zařízení		
6123	Dopravní prostředky		
6125	Vypočetní technika		
6129	HIM		
6130	Pozemky		
6349	PD svazková škola		
6351	Investiční příspěvek		
8115	Rezervy na projekty 2019		
6349	Investiční příspěvek		
6XXX	Investiční výdaje	0	0
8124	Splátky jistiny		
8XXX	Splátky jistiny	0	0
8115	Financování -develop		
Celkem výdaje kapitol		0	0
Hospodářský výsledek			

Zpracoval: Ing. Alexis Kimbembe

Návrh Rozpočtu na rok 2022

Zákon č. [250/2000](#) Sb., o rozpočtových pravidlech územních rozpočtů

Vyhláška MF ČR č. [323/2002](#) Sb. - rozpočtová skladba

Rozpočet na rok 2022 je jiný než v předchozích letech je radikální omezený na investice, hlavní důvod je nákup hotelu Budky.

Takže investice na

- rozšíření ČOV
- MŠ
- Svazková škola

budou v průběhu rok realizované, pokud cash flow města to dovolí

Rozpočet je 75% provozní

Návrh Rozpočtu rok 2022

Zákon č. 250/2000 Sb., o rozpočtových pravidlech územních rozpočtů
Vyhláška MF ČR č. 323/2002 Sb. - rozpočtová skladba

1- Struktura příjmů rok 2022

- Třída 1 - daňové příjmy
- Třída 2 - nedaňové příjmy
- Třída 3 - kapitálové příjmy
- Třída 4 - přijaté transfery
- Třída 8 - financování

2- Struktura příjmů v %

4- Struktura výdajů pro rok 2022

Třída 5 - běžné výdaje

- osobní náklady z toho

- Tab. Počet zaměstnanců, rozdělení dle

odborů

- neinvestiční výdaje z toho

- Tab.1- pol. 5169 - nákup služeb

- Tab.2 - pol. 5171 - opravy a udržování

Třída 6 - kapitálové výdaje

- Tab. 3 -pol. 6121 budovy, haly a stavby

- Tab. 4 - pol.6121 projektové dokumentace

Třída 8 - financování

5 - Běžné saldo

6 - Struktura výdajů v %

Struktura příjmů rok 2022

			RO Č.4	Rok 2022	Komentář
<u>Třída 1</u>	<u>Daňové příjmy</u>	-	<u>122 923 142</u>	<u>132 116 022</u>	
	Daň z příjmu fyz. osob ZÁVISLÉ ČINNOSTI	1111	25 598 839	17 718 688	
	Daň z příjmu fyzických osob ze samostatné výdělečné činnosti	1112	387 179	743 000	
	Daň z příjmu fyzických osob vybíraná srážkou dle zvláštní sazby	1121	2 419 550	2 921 000	RUD dle kalkulace SMOCR 105 mil
	Daň z příjmu fyzických osob ze zaměstnanci	1112	993 379	600 000	
	Daň z příjmu právnických osob	1113	17 097 595	22 000 000	
	Daň z přidané hodnoty	1211	55 268 595	61 684 472	
	odvod za odnětí půdy	1334	100 000		
	poplatek za komunální odpad	1339	6 842 696	6 980 862	počet obyv. 7023 x poplatek 994
	poplatek ze psů	1341	260 000	260 000	
	poplatek za užívání veř. prostranství	1343	75 000	75 000	
	poplatek ze vstupného	1344	3 000	3 000	
	poplatek z ubytovací kapacity	1345	20 000	20 000	
	poplatek za zhodnocení pozemku	1348	2 647 359	2 000 000	
	Příspěvky do infrastruktury města dle plánovacích smluv	1348	0	5 900 000	dle plánovací smlouvy
	Odvod z VHP	1355	900 000	900 000	
	Ostatní poplatek z činností(loterie) odvod z VHP	1355	1 000 000	1 000 000	
	správní poplatky	1361	1 500 000	1 500 000	3
	daň z nemovitosti	1511	7 810 000	7 810 000	

Struktura příjmů rok 2022

			RO č.4 2021	Rok 2022	Komentář
<u>Třída 2</u>	<u>Nedaňové příjmy</u>	-	<u>26 669 625</u>	<u>25 619 385</u>	
	vodovod - pronájem řadu	2132	4 249 520	4 806 120	dle pravidel z dotace do roku 2023
	kanalizace - pronájem čistírny	2132	7 946 070	8 646 660	dle pravidel z dotace do roku 2023
	ZŠ - služby (byty)	2111	50 000	50 000	
	ZŠ - nájem (byty)	2132	154 000	154 000	
	Pronájem - koupaliště	2132	1 320 020	660 010	
	knihovna - poplatky	2111	50 000	50 000	
	Život Úval - inzerce	2111	250 000	250 000	
	kultura	2111	70 000	70 000	
	zdrav. střed.- pronájem	2132	765 800	765 800	
	byty - služby	2111	1 800 000	2 340 000	
	byty - nájem	2132	3 600 000	3 600 000	
	nebytové služby	2111	81 000	81 000	
	nebytové - nájem č.p. 203	2132	179 395	179 395	
	nebytové -služby č.p. 203	2111	78 000	78 000	

Struktura příjmů rok 2022

			RO č.4 2021	Rok 2022	Komentář
<u>Třída 2</u>	<u>Nedaňové příjmy</u>	-			
	nebytové - pronájem	2132	400 000	400 000	
	nájemné Policie ČR	2132	1 063 000	1 063 000	
	hřbitov - služby	2111	250 000	250 000	
	odpady - vratka za tříděný odpad	2111	1 200 000	1 200 000	
	Pečovatelské služby -klienti	2111	600 000	600 000	
	hasiči - nájem	2132	20 000	20 000	
	hasiči - nájem-byt	2132	24 000	24 000	
	vývěska, kopírování	2111	17 000	17 000	
	Příjmy z úroků	2141	10 000	10 000	
	cvičák-psi	2132	4 400	4 400	
	věcná břemena	2119	300 000	300 000	

Struktura příjmů rok 2022

			RO č.4 2021	Rok 2022	Komentář
<u>Třída 3</u>	<u>Kapitálové příjmy</u>	-	<u>76 290</u>	<u>65 000</u>	
	Příjmy z prodeje nemovitostí	3111	11 290	0	
	pronájem pozemků	2131	65 000	65 000	
<u>Třída 4</u>	<u>Přijaté transfery</u>	-	<u>25 422 634</u>	<u>17 496 200</u>	
	Neinvestiční přijaté dotace ze SR	4112	9 257 700	9 257 700	
	Neinvestiční přijaté dotace od obcí	4121	400 000	400 000	
	veřejnoprávní smlouvy - MP	4121	898 400	898 400	
	pečovatelská sl. - příspěvek KÚ	4116	1 641 300	1 690 100	
	Dotace hasičské budovy	4216	3 000 000	5 250 000	
<u>Třída 8</u>	<u>Financování</u>	-			
	Změna stavu krátk.prostř.na bankovních účtů	8115	25 538 717	30 000 000	
	revolvingový úvěr	8123	0	0	
<u>Příjmy celkem</u>		-	<u>200 630 408</u>	<u>205 296 607</u>	

Struktura příjmů rok 2022 (v %)

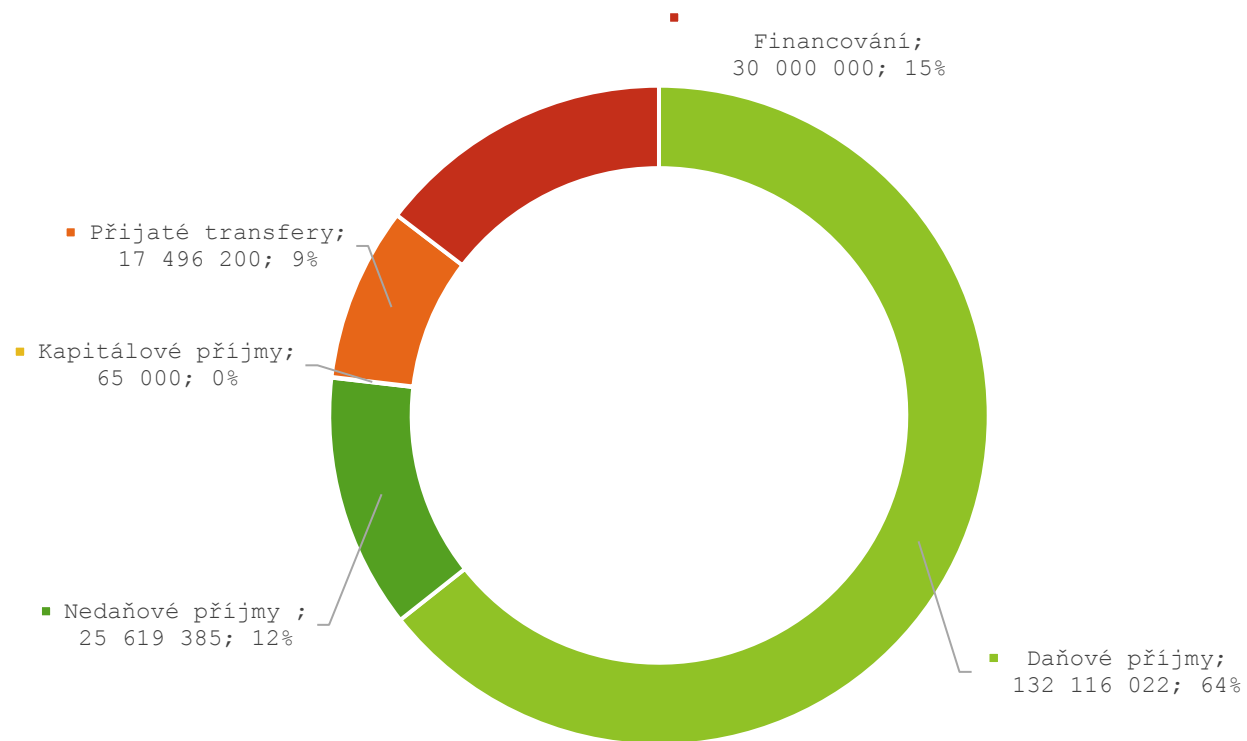

Struktura výdajů rok 2022

			RO č.4- 2021	Rok 2022	Komentář
<u>Třída 5</u>	<u>Běžné výdaje</u>	<u>Pol.</u>	<u>146 762 370</u>	<u>134 231 286</u>	
	<u>Osobní náklady celkem</u>	<u>-</u>	<u>36 767 716</u>	<u>41 242 551</u>	zvýšení platy o 3,5%, odchodné zastupitele
	Platy zaměstnanců	5011	23 069 998	25 640 000	
	Ostatní osobní výdaje	5021	1 532 000	1 663 000	
	Odměny zastupitelů	5023	2 790 000	2 790 000	
	Odchodné zastupitelé	5024	0	850 000	
	Refundace	5029	30 000	30 000	
	Sociální pojištění	5031	6 788 000	7 459 000	
	Zdravotní pojištění	5032	2 443 680	2 685 240	
	Ostatní pojistné	5038	114 038	125 311	

Počet zaměstnanců rok 2006 - 2022

	Počet zaměstnanců města Úvaly 2006 - 2018 (mimo příspěvkové organizace města - ZŠ, MŠ, MDDM, TS)																
	2006	2007	2008	2009	2010	2011	2012	2013	2014	2015	2016	2017	2018	2019	2020	2021	2022 - výhled
Tajemník	1	1	1	1	1	1	1	1	1	1	1	1	1	1	1	1	1
Právník města	0	0	0	0	0	0	0	0	0	1	1	1	1	1	1	1	1
Projektový a dotační manažer	0	0	0	0	0	0	0	0	0	0	1	1	1	1	1	1	1
Pověřenec pro osobní údaje	0	0	0	0	0	0	0	0	0	0	0	0	0	0	0	0	0
Sekretariát	1	1	1	1	1	1	1	1	1	2	2	2	2	2	2	2	2
Správní odbor	7	7	8	8	8	8	8	8	8	8	8	8	8	8	8	8	8
Pečovatelská služba	4	4	4	4	4	4	4	4	4	4	4	4	4	4	4	4	4,5
OID	5	5	5	6	8	7	7,5	7,5	8,5	8,5	8,5	8,5	8,5	8,5	8,5	8,5	8,5
OŽPÚR	1	2	3	3	3	3	3	3	3	3	3	3	3	3	3	3	3
Ekonomický odbor	3	3	4	4	3	3	4	4	4	4	5	5	5	5	5	5	5
Stavební úřad	7	7	8,5	9,5	9,5	9,5	9,5	9,5	9,5	9,5	9,5	9,5	9,5	9,5	9,5	9,5	9,5
Kurýr	1	1	1	1	1	1	1	1	1	1	1	1	1	1	1	1	1
Úklid	1	1	1	1	1	1	1	1	1	1	1	1	1	1	1	1	1
Městská policie	0	0	0	0	0	0	0	0	2	5	6	7	7	8	8	8	10
Městská knihovna	3	3	3	3	3	3	3	3	3	3	3	3	3	3	3	3	3
Celkový počet zaměstnanců	34	35	39,5	41,5	42,5	41,5	43	43	46	51	54	55	55	56	56	56	58,5
Meziroční změna		1	4,5	2	1	-1	1,5	0	3	5	3	1	1	1	0	0	2,5
Samotný městský úřad (bez MP a MěK)	31	32	36,5	38,5	39,5	38,5	40	40	43	48	51	52	52	53	53	53	55,5

Struktura výdajů rok 2022

			RO č.4 2021	Rok 2022	Komentář
<u>Třída 5</u>	<u>Neinvestiční výdaje</u>	<u>Pol.</u>	<u>109 994 654</u>	<u>92 988 735</u>	
	Prádlo, oděv, obuv	5134	195 000	195 000	
	Knihy, tisk	5136	263 000	263 000	
	DHIM	5137	1 353 000	1 840 000	
	Materiál	5139	1 844 000	2 019 000	
	Voda	5151	658 000	720 000	
	Plyn	5153	2 105 000	3 001 500	Navýšení o 30%
	Elektrická energie	5154	3 136 000	4 091 000	navýšení o 30%
	Pohonné hmoty	5156	350 000	500 000	
	Služby pošt	5161	645 000	695 000	
	Telefony	5162	556 000	564 000	
	Pojištění+bank.popl.	5163	650 000	750 000	
	Prádlo, oděv, obuv	5134	195 000	195 000	

Struktura výdajů rok 2022

			RO č.4 2021	Rok 2022	
					Komentář
<u>Třída 5</u>	<u>Neinvestiční výdaje</u>	<u>Pol.</u>	<u>109 994 654</u>	<u>92 988 735</u>	
	Nájemné	5164	1 530 438	1 581 638	
	Právní služby	5166	600 000	700 000	
	Školení a vzdělávání	5167	388 000	375 000	
	Služby zpracování podkladů	5168	470 000	465 000	
	Nákup služeb	5169	17 159 612	15 903 267	
	Opravy a udržování	5171	31 707 015	13 547 480	VIZ TAB1 detail
	Programové vybavení	5172	3 011 000	2 971 000	VIZ TAB2 detail
	Cestovné	5173	62 000	62 000	
	Pohoštění	5175	338 000	406 000	

Tab.1 - Struktura výdajů – pol. 5169 služby 2022

	Rok 2022			Komentář
Kapitoly		<u>Text</u>	<u>Kč</u>	
6409	5169	mimořádné posudky, či odhady	50 000	
6409	5169	Gepro-techn.mapa, Čez, příp.skříně	200 000	
<u>Vš.pokladna celkem</u>			<u>250 000</u>	
6171	5169	inzerce, odchyťová služba, tisk (vizitky, blahopřání, letáky), skartace....logo	400 000	
6171	5169	GDPR - pověřenec	200 000	
6171	5169	stravenky	560 000	
6171	5169		15 000	
<u>Správa celkem</u>			<u>1 175 000</u>	
5311	5169		250 000	
<u>Agentura SCSA celkem</u>			<u>250 000</u>	
5311/1	5169	tiskařské služby, mytí aut..	30 000	
5311/1	5169	připojení kamer MKDS	70 000	
<u>Městská policie celkem</u>			<u>100 000</u>	
3319	5169	vazba, digitalizace dokumentů	50 000	
3319	5169	zpracování kronikářských zápisů	50 000	
<u>Kronika celkem</u>			<u>100 000</u>	

Tab.1 - Struktura výdajů – pol. 5169 služby 2022

	Rok 2022			Komentář
Kapitoly		Text	Kč	
3349	5169	tisk ŽÚ	450 000	
<u>ŽÚ celkem</u>			<u>450 000</u>	
3359	5169	honoráře účinkujícím	200 000	
3359	5169	street art+veřejné prostory	100 000	
3359	5169	městský ples (kapela+zvukař)	100 000	
3359	5169	Advent	100 000	
3359	5169	Letní kino	120 000	
3359	5169	Čarodějnice (kapela+zvukař)+čerti	220 000	
<u>Kultura celkem</u>			<u>840 000</u>	
3612	5169	vyúčtování přeplatků - vratky nájemníkům	250 000	
3612	5169	odečty ISTA, revize plyn, has. Přístroje, komíny, školení obsluhy	210 000	
<u>Byty celkem</u>			<u>460 000</u>	
3612-77	5169	vratky nájemcům	120 000	
3612-77	5169	revize-výtah, has. Přístroje	30 000	
<u>DPS celkem</u>			<u>150 000</u>	
3613	5169	revize plyn, has. Přístroje, komíny, výtah, prohlídky BOZP	220 000	
3613	5169	geometrické plány	20 000	
<u>Nebyty celkem</u>			<u>240 000</u>	

Tab.1 - Struktura výdajů – pol. 5169 služby 2022

	Rok 2022			Komentář
Kapitoly		Text	Kč	
3519	5169		10 000	
3519	5169	PD - nový výtah	100 000	
Zdrav.středisko celkem			110 000	
3412/1	5169	hřiště, parková zahrada, hrad Skara - revize hřišť, WC servis, odzímování fontany	250 000	
3412/1	5169	chemie fontana	7 000	
Hřiště celkem			257 000	
3412/2	5169	Správce - fotbal	300 000	
3412/2	5169	Správce - tenis	150 000	
3412/2	5169	Správce - junák	100 000	
3412/2	5169	Koncepce rozvoje sportu		
Spolky celkem			550 000	
3631	5169	Revize VO	100 000	
		revize rozhlas	70 000	
3631	5169	Vánoční osvětlení-strom,dekory	70 000	
3631	5169	ČD - zřízení VB - VO	12 100	
3631	5169			
VO celkem			252 100	

Tab.1 - Struktura výdajů – pol. 5169 služby 2022

	Rok 2022			Komentář
Kapitoly		<u>Text</u>	<u>Kč</u>	
2212	5169	<i>zajištění dodavatelských služeb</i>	100 000	
2212	5169	<i>Služba-parkování a kamery</i>	0	
2212	5169	<i>světelná křižovatka</i>	210 000	
2212	5169	<i>zaměření, GP</i>	50 000	
<u>Silnice celkem</u>			<u>360 000</u>	
2310	5169	<i>smlouvy, geometrické plány, zaměření souvisejí s vodovodem</i>	100 000	
2310	5169	<i>poslechovky</i>	150 000	
2310	5169	<i>legalizace studní - 4x</i>	300 000	
<u>Vodovod celkem</u>			<u>550 000</u>	
3749	5169	<i>25.000,- Kč sečení Králičina - Agrochemický podnik Mstětice, AV CZ zádržné cestička Nachlinger 17.532,-Kč, obnova značení městská stezka 8000,-Kč, zádržné NOWASTAV 120 000,- Kč, ozeleňování města</i>	800 000	
3749	5169	<i>výsadba stromů</i>	750 000	
3749	5169	<i>Drsek</i>	900 000	
3749	5169	<i>Karbulka</i>	350 000	
3749	5169	<i>rámcová smlouva - Bonsoft</i>	666 667	
<u>Příroda celkem</u>			<u>3 466 667</u>	15

Tab.1 - Struktura výdajů – pol. 5169 služby 2022

	Rok 2022			Komentář
Kapitoly		Text	Kč	
2321-38	5169	Geometrické plány k provedeným stavbám SK, zaměření	50 000	
2321-38	5169	Čištění vpustí, kamerové prohlídky	100 000	
<u>Kanalizace celkem</u>			<u>150 000</u>	
3722/1	5169	Sběr a svoz směsného komunálního a kontejnerové nádoby na třídění odpad	4 000 000	
<u>Sběr a svoz celkem</u>			<u>4 000 000</u>	
3722/34	5169	Jarní a podzimní svoz (kolečko)	750 000	
<u>Odpady celkem</u>			<u>750 000</u>	
3722/36	5169	SD-nebezpečné odpady, ostatní odpady, provoz sběrného dvora	500 000	
3722/36	5169	Rekonstrukce kontejnerových stání	100 000	
3722/36	5169	Provozní řád - AKTUALIZACE	30 000	
<u>Sběrný dvůr celkem</u>			<u>630 000</u>	

Tab. 2 - Opravy a udržování rok 2022

	Rok 2022			Komentář
Kapitoly		<u>Text</u>	<u>Kč</u>	
6171	5171	opravy kopírek, tiskáren, aut...	420 000	
6171	5171	pneumatiky	30 000	
6171	5171	Opravy a udržování místnosti MěÚ	20 000	
<u>Správa celkem</u>			<u>470 000</u>	
5311/1	5171	vozidla, kancelářská technika, radar	100 000	
<u>Městská policie celkem</u>			<u>100 000</u>	
3612	5171	oprava bytů, odstraňování závad z revizí mimo BBP	566 000	
3612	5171	instalatérské práce	100 000	
3612	5171	oprava či výměna spotřebičů do bytů-boiler, sporák...mimo BBP Stavby	50 000	
3612	5171	nové kotle dle revize-havarijní stav, mimo BBP	210 000	
<u>Byty celkem</u>			<u>926 000</u>	
3612-77	5171	oprava shnilých oken + nátěr, fasáda	400 000	
3612-77	5171	mytí oken	40 000	
3612-77	5171	výměna ležatého potrubí -shilý pozink za plast, včetně sádrokartonových stropů	600 000	
3612-77	5171	oprava střechy	300 000	
<u>DPS celkem</u>			<u>1 340 000</u>	

Tab. 2 - Opravy a udržování rok 2022

	Rok 2022			Komentář
Kapitoly		<u>Text</u>	<u>Kč</u>	
3613/1	5171		500 000	
<u>Hotel Budka celkem</u>		-	<u>500 000</u>	
3613	5171	instalatérské práce, materiál k opravě, odstraňování závad - nebytové prostory	150 000	
<u>Nebyty celkem</u>		-	<u>150 000</u>	
5512	5171	oprava plotu	300 000	
5512	5171	drobné opravy	65 000	
5512	5171	servis+oprava T148	60 000	
5512	5171		50 000	
5512	5171	oprava provizor.prostorů	950 000	
<u>Hasiči celkem</u>		-	<u>1 425 000</u>	
3519	5171	drobné opravy, revize	100 000	
3519	5171	údržba výtahu, odstranění závad z výtahu, údržba kotle	200 000	
<u>Zdrav.středisko celkem</u>		-	<u>300 000</u>	

Tab. 2 - Opravy a udržování rok 2022

	Rok 2022			Komentář
Kapitoly		<u>Text</u>	<u>Kč</u>	
3632	5171	běžné opravy	100 000	
<u>Hřbitov celkem</u>		-	<u>100 000</u>	
3412	5171	výměna nefunkčních čerpadel (po záruce)	200 000	
<u>koupaliště celkem</u>		-	<u>200 000</u>	
3412/1	5171	údržba hřišť, doplňování písku, kačírku, opravy, nátěry	200 000	
3412/1	5171	oprava /výměna prvků	50 000	
<u>Hřiště celkem</u>		-	<u>250 000</u>	
3114	5171	drobné opravy	100 000	
<u>MDDM celkem</u>		-	<u>100 000</u>	

Tab. 2 - Opravy a udržování rok 2022

	Rok 2022			Komentář
Kapitoly		<u>Text</u>	<u>Kč</u>	
3111-311	5171	drobné opravy	20 000	
3111-311	5171	oprava oplocení	500 000	
3111-311	5171	modernizace umývacích center	150 000	
3111-311	5171	linoleum chodby a přípravná kuchyně	200 000	
3111-311	5171	výměna starých skříní	100 000	
<u>MŠ Koll. celkem</u>		-	<u>970 000</u>	
3111-306	5171	pravidelné nátěry prken, teras	80 000	
3111-306	5171	drobné opravy	20 000	
<u>MŠ Čuk. celkem</u>		-	<u>100 000</u>	
3631	5171	Obnova veřejného osvětlení	250 000	
3631	5171	Hlásiče - rozhlas	70 000	
3631	5171	menší opravy zařízení	20 000	
<u>VO celkem</u>		-	<u>340 000</u>	

Tab. 2 - Opravy a udržování rok 2022

	Rok 2022			Komentář
Kapitoly		Text	Kč	
3633	5171	opravy DK, vpustě	80 000	
3633	5171	čištění kanalizace	50 000	
<u>Inž.sítě celkem</u>			<u>130 000</u>	
2321/1	5171	obnova	1 200 000	
<u>Kanalizace obn. celkem</u>			<u>1 200 000</u>	
2321-38	5171	Sanace kanalizace -bezvýk.techn	200 000	
2321-38	5171	opravy šachet, nákupy poklopů	140 000	
2321-38	5171			
<u>Kanalizace celkem</u>			<u>340 000</u>	
3114	5171	drobné opravy	80 000	
3114	5171	nátěr oken, oprava oken a seřízení	200 000	
<u>Č.P 65 celkem</u>			<u>280 000</u>	
2310-1	5171	obnova	1 500 000	
<u>Vodovod obn. celkem</u>			<u>1 500 000</u>	

Struktura výdajů rok 2022

			RO č.4 2021	Rok 2022	Komentář
<u>Třída 5</u>	<u>Neinvestiční výdaje</u>	<u>Pol.</u>	<u>109 994 654</u>	<u>92 988 735</u>	
	Dopr. obslužnost	5193	2 000 000	2 000 000	
	Věcné dary	5194	230 000	240 000	
	Neinvestiční příspěvek	5329	885 140	885 140	
	Neinvest. přísp. org.	5331	33 100 000	32 740 000	
	Nákup kolků	5361	40 000	40 000	
	Platby daní a poplatků	5362	1 138 000	2 130 000	
	Uhrada sankcí	5363	80 000	0	
	Finanční dary	5492	970 000	20 000	
	Převody do sociálního fondu	5499	1 300 000	1 300 000	
	příspěvky spolkům	5222	1 000 000	1 100 000	
	Krytí krizové situace	5903	171 927	60 188	
	úroky	5141	2 058 522	1 823 523	

Struktura výdajů rok 2022

			RO č.4 2021	Rok 2022	Komentář
<u>Třída 6</u>	<u>Kapitálové výdaje</u>	-	<u>34 851 288</u>	<u>51 267 000</u>	
	Budovy, haly a stavby	6121	21 973 119	41 745 000	
	Projektová dokumentace	6121	5 477 519	6 590 000	
	Výpočetní technika	6125	235 000	240 000	
	Pozemky	6130	349 650	200 000	
	Investiční příspěvek	6351	5 094 000	2 492 000	
	HIM	6129	0	0	

Tab. 3- pol. 6121 – budovy, haly a stavby

	Rok 2022			Komentář
<u>Třída 6</u>	<u>Kapitoly</u>	<u>Text</u>	<u>Kč</u>	
6171	Správa	úložiště	90 000	
	Správa	rozšíření zálohovacího software	150 000	
<u>Správa celkem</u>			<u>240 000</u>	
	Hotel Budka		20 000 000	
<u>Hotel Budka</u>			<u>20 000 000</u>	
	Byty	Zateplení čp. 75, 181, 1095, 1096, 1346, 1347	2 805 000	
<u>Byty Celkem</u>			<u>2 805 000</u>	
	Nebyty	zateplení multitec	30 000	
	Nebyty	zateplení čp.95	30 000	
	Nebyty	dvůr čp. 897 - PD	150 000	
<u>3613 - Nebyty Celkem</u>			<u>210 000</u>	
	DPS	nová kuchyně	200 000	
	DPS			
<u>DPS celkem</u>			<u>200 000</u>	
	Hasiči	rekonstrukce	15 730 000	
<u>Hasiči celkem</u>			<u>15 730 000</u>	

Tab. 3- pol. 6121 – budovy, haly a stavby

	Rok 2022			Komentář
<u>Třída 6</u>	<u>Kapitoly</u>	<u>Text</u>	<u>Kč</u>	
6409	Vš.pokladna	Koupě pozemků	200 000	
<u>Vseob.pokladna celkem</u>		–	<u>200 000</u>	
	Příroda	Ing. Štefl	130 000	
3749	Příroda			
<u>Příroda celkem</u>		–	<u>130 000</u>	
3412/1	Hřiště	PD Skeříkov	350 000	
	Hřiště	hřiště slovany	1 700 000	
<u>HŘIŠTĚ celkem</u>		–	<u>2 050 000</u>	
3111/307	MŠ Cukr		250 000	
<u>MŠ Cukr celkem</u>		–	<u>250 000</u>	
3633	Inž.sítě	Přeložky DK ve městě	250 000	
<u>Inž.sítě celkem</u>		–	<u>250 000</u>	
	Úz.plán	ÚP Vavřík	250 000	
<u>Úz.plán celkem</u>		<u>Projektová dokumentace</u>	<u>250 000</u>	
	Vodovod	propojení v Radlické čtvrti-PD	150 000	
2310	Vodovod	propojení v Radlické čtvrti	0	
<u>Vodovod celkem</u>		–	<u>150 000</u>	

Tab. 3- pol. 6121 – budovy, haly a stavby

	Rok 2022			Komentář
<u>Třída 6</u>	<u>Kapitoly</u>	<u>Text</u>	<u>Kč</u>	
	Silnice	rekonstrukce komunikací -PD	1 600 000	
	Silnice	chodník podél II/101	180 000	
	Silnice	Průtah III/01214 - úsek č. 3	80 000	
	Silnice	parkoviště u nádraží + terminál-PD	2 550 000	
	Silnice	skatepark - lom-PD	500 000	
	Silnice	chodník ulice Dobročovická a I/12-PD	100 000	
	Silnice	chodník ulice Dobročovická - západ-PD	250 000	
	Silnice	chodník ulice Bratří Čapků-PD	150 000	
	Silnice	chodník Škvorecká + VO-PD	250 000	
	Silnice	Přechod ulice Bulharská	20 000	
	Silnice	Lávka u devíti oblouků-PD	100 000	
	Silnice	Lávka u devíti oblouků	300 000	
	<u>Silnice celkem</u>	-	<u>6 080 000</u>	

Struktura výdajů rok 2022

			RO č.4 2021	Rok 2022	Komentář
<u>Třída 8 Financování</u>		-			
	Rezervy na projekty 2018	8115	7	95 537	
	Splátky jistiny	8124	19 016 744	19 702 784	
<u>Výdaje celkem</u>		-	<u>200 630 408</u>	<u>205 296 607</u>	
<u>Hospodářský výsledek za rok 2020</u>		-	0	0	
<u>Běžné saldo</u>					
	saldo (běžné příjmy - běžné výdaje)		<u>12 986 497</u>	<u>27 760 221</u>	
	saldo %		8,15%	16,58%	
<u>Dluh města celkem</u>			<u>166 647 406</u>	<u>144 259 377</u>	
	1. úvěr		35 454 538	21 727 503	
	2. úvěr		84 028 426	78 000 012	
	3. úvěr		30 000 000	28 301 880	
	4. úvěr		17 164 440	16 229 980	
<u>DSCR-ukazatel</u>	<u>DSCR-ukazatel</u>	dluhová služba/ peněžní zůstatek+ investiční dotace	0,54	0,57	27

Struktura výdajů rok 2022

		RO č.4 2021	Rok 2022	Komentář
Ukazatel dluhové služby (dluhové služby / dluhová základna)				
<u>Dluhová základna</u>		<u>175 015 401</u>	<u>169 331 607</u>	
	třída 1	122 923 142	126 216 022	
	třída 2	26 669 625	25 619 385	
	třída 4	25 422 634	17 496 200	
<u>Dluhová služby</u>		<u>21 075 266</u>	<u>21 526 307</u>	
	úroky	2 058 522	1 823 523	
	Splátky jistiny(úvěru)	19 016 744	19 702 784	

Struktura výdajů rok 2022 (v %)

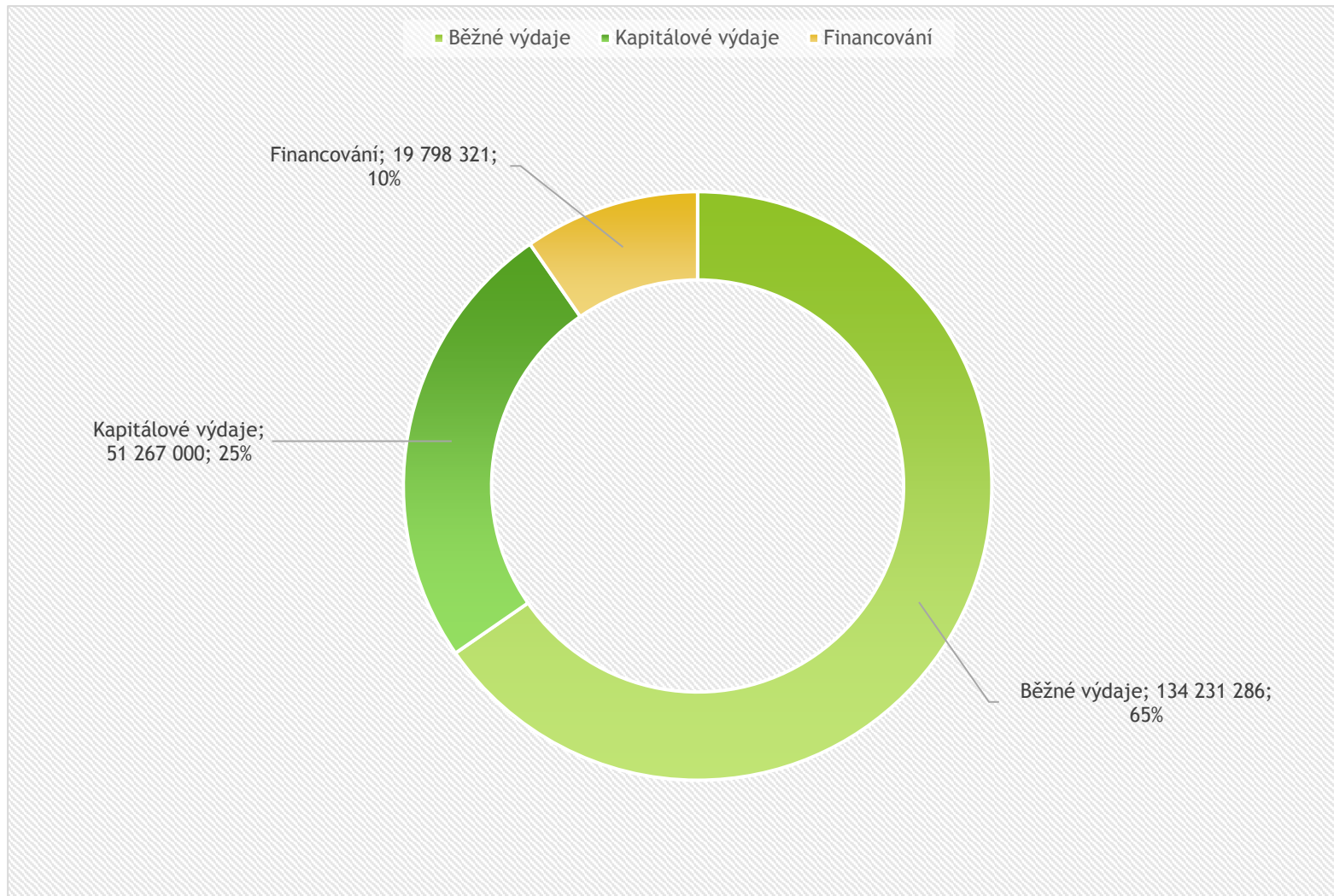

Děkuji za pozornost
Alexis Kimbembe - místostarosta

Rozpočet 2021

Přehled příjmů jednotlivých kapitol a položek

Ukazatel				RO č.4 rok 2021	Návrh rozpočtu 2022
OdPa	OdPa	Pol	Popis		
0000		1111	Daň z příjmu fyz. osob ZÁVISLÉ ČINNOSTI	25 598 839	17 718 688
0000		1112	Daň z příjmu fyzických osob ze samostatné výdělečné činnosti	387 129	743 000
0		1113	Daň z příjmu fyzických osob vybírána srážkou dle zvláštní sazby	2 419 550	2 921 000
		1112	Daň z příjmu fyzických osob ze zaměstnanci	993 379	600 000
0000		1121	Daň z příjmu právnických osob	17 097 595	22 000 000
0000		1211	Daň z přidané hodnoty	55 268 595	61 684 472
		1334	odvod za odnětí půdy	100 000	0
0000		1339	popl. za komunální odpad	6 842 696	6 980 862
0000		1341	popl. ze psů	260 000	260 000
0000		1343	Popl. za užívání veř. prostranství	75 000	75 000
0000		1344	popl. ze vstupného	3 000	3 000
0000		1345	popl. z ubytovací kapacity	20 000	20 000
0000		1347	Popl. za provoz. výh. hrací přístroj	0	0
0000		1348	Poplatek za zhodnocení pozemku	2 647 359	2 000 000
0000		1348	Příspěvky do infrastruktury města dle plánovacích smluv	0	5 900 000
0000		1385	odvod z VHP	900 000	900 000
0000		1381	daň z hazardních her	1 000 000	1 000 000
0000		1361	Správní poplatky	1 500 000	1 500 000
0000		1511	Daň z nemovitostí	7 810 000	7 810 000
0000		2481	exekuce	0	0
0000		4116	Úřad práce UZ13234	150 000	0
	2310	2132	vodovod - pronájem řadu	4 249 520	4 806 120
	2321	2132	kanalizace - Pronájem čistírny	7 946 070	8 646 660
3113	3113	2111	ZŠ - služby (byty)	50 000	50 000
	3113	2132	ZŠ - nájem (byty)	154 000	154 000
	3314	2111	knihovna - poplatky	50 000	50 000
3349	3349	2111	Život Úval - inzerce	250 000	250 000
	3399	2111	kultura	70 000	70 000
3412	3412	2132	Koupaliště - pronájem	1 320 020	660 010
	3519	2132	zdrav. střed.- pronájem	765 800	765 800
3612	3612	2111	byty - služby	1 800 000	2 340 000
	3612	2132	byty - pronájem	3 600 000	3 600 000
		3122	investiční příspěvek SBD Vesna	1 400 000	0
3613	3613	2111	nebytové služby	81 000	81 000
	3613	2132	nebytové - pronájem č.p. 203	179 395	179 395
	3613	2111	nebytové - služby č.p. 203	78 000	78 000
3613	3613	2132	nebytové - pronájem	400 000	400 000
	3613	2132	nájemné Policie ČR	1 063 000	1 063 000
3632	3632	2111	hřbitov - služby	250 000	250 000
3722	3722	2111	vrátka za tříděný odpad	1 200 000	1 200 000
4351	4351	2111	pečovatelská služba - klienti	600 000	600 000
	5512	2111	hasiči - služby-byt	20 000	20 000
		2321	Investiční dar	50 000	
	5512	2132	hasiči - nájem-byt	24 000	24 000
	6171	2111	vývěska, kopírování	17 000	17 000
	6310	2141	příjmy z úroků	10 000	10 000
	6409	2132	cvičák-psi	4 400	4 400
	6409	2131	pronájem pozemků	65 000	65 000
6409	6409	2119	věcná břemena (ČEZ, Pod Slovany atd.)	300 000	300 000
	6409	3111	Příjmy z prodeje nemovitostí	11 290	0
2321	2321	2111	investiční příspěvky	0	0
0000		4112	Neinvestiční přijaté dotace ze SR	9 257 700	9 257 700
		4111	Kompezace MF za covid	1 429 747	
0000		4121	Neinvestiční přijaté dotace od obcí	400 000	400 000
0000		4121	Neinvestiční přijaté dotace od obcí (MP)	898 400	898 400
		4216	Dotace hlásiče.povodňový plán	1 995 776	0
0000		4216	Dotace pořízení hasičského auta	450 000	0
		4222	dotace kraje auto SDH	300 000	0
		4216	Dotace hasičské budovy	3 000 000	5 250 000
		4216	Dotace Pohádková cesta	500 000	0
		4216	Dotace chodník u polikliniky	399 711	0
0000		4216	Dotace pečovatelská služba nový výtah, kuchyně a hydroizolace budovy	4 900 000	0
0000		4216	Výsadba stromů	250 000	0
0000		4122	pečovatelská sl. - příspěvek KU	1 641 300	1 690 100

Příjmy z daně, dotace poplatky, pronájem a ostatní)		175 091 691	175 296 607
Financování z vlastních zdrojů		25 538 717	30 000 000
	8115 rezerva z přebytku 2020	25 538 717	30 000 000
	8115 rezerva z daně z nemovitosti	0	0
	8123 nový úvěr 2020		
Příjmy celkem		200 630 408	205 296 607

Přehled výdajů jednotlivých kapitol a položek 2022
v Kč

Pol	Ukazatel	RO č.4 rok 2021	Návrh rozpočtu 2022	úroky	splátky úvěrů	Krytí krizové situace	vš.pokl.	Zastupitelstva obcí	Volby	Správa	GSM/OSPR	TSÚ	Sekretariat	TSÚ	peč. sl.	Agentura SCSA	MP	kronika	Hotel Budka	Knihovna
				6310		5213	6409	6112	6117	6171			6171/1	3639	4351	5311	5311/1	3319	3613/1	3314
5011	Platy zaměstnanců	23 069 998	25 640 000					0	0	16 685 000	16 685 000		1 760 000	0	1 595 000		4 130 000	0		1 420 000
5021	Ostatní osobní výdaje	1 532 000	1 663 000					0	0	1 364 000	1 364 000		0	0	0		0	12 000		30 000
5023	Odměny zastupitelů	2 790 000	2 790 000					2 790 000	0	0	0	0	0	0	0		0	0	0	0
5024	Odchodné zastupitelů	0	850 000					850 000	0	0	0	0	0	0	0		0	0	0	0
5029	Refundace	30 000	30 000					0	0	0	0	0	0	0	0		0	0	0	0
5031	Sociální pojištění	6 788 000	7 459 000					697 500	0	4 497 250	4 497 250		440 000	12 500	398 750		1 032 500	3 000		355 000
5032	Zdravotní pojištění	2 443 680	2 685 240					251 100	0	1 619 010	1 619 010		158 400	4 500	143 550		371 700	1 080		127 800
5038	Ostatní pojištění	114 038	125 311					11 718	0	75 554	75 554		7 392	210	6 699		17 346	50		5 964
50xx	Osobní náklady celkem	36 767 716	41 242 551	0	0		0	4 600 318	0	24 240 814	24 240 814	0	2 365 792	67 210	2 143 999	0	5 551 546	16 130	0	1 938 764
5134	Prádlo, oděv, obuv	195 000	195 000											0	20 000		95 000			
5136	Knihy, tisk	263 000	263 000					8 000		45 000	45 000	0		0			5 000	5 000		200 000
5137	DHM	1 353 000	1 840 000					50 000	0	850 000	850 000	0		0	50 000		155 000			70 000
5139	Materiál	1 844 000	2 019 000					50 000	0	670 000	600 000	70 000		90 000	70 000		30 000	4 000		40 000
5151	Voda	658 000	720 000							35 000	35 000			0						32 000
5153	Plyn	2 105 000	3 001 500							455 000	455 000			0						264 000
5154	Elektrická energie	3 136 000	4 091 000							455 000	455 000			0						177 000
5156	Pohonné hmoty	350 000	500 000					75 000		75 000	75 000			0	200 000		100 000			6 500
5161	Služby pošt	645 000	695 000							650 000	650 000			0						5 000
5162	Telefony	556 000	564 000					50 000		300 000	300 000			0	12 000		80 000			12 000
5163	Pojištění+bank.popl.	650 000	750 000		80 000			640 000		0	0			0						
5164	Nájemné	1 530 438	1 581 638					12	17 000					0						192 000
5166	Právní služby	600 000	700 000							700 000	700 000			0						
5167	Školení a vzdělávání	388 000	375 000						50 000	200 000	200 000			0				80 000		
5168	Služby zpracování podkladů	470 000	465 000					165 000		0	0			0	10 000					5 000
5169	Nákup služeb	17 159 612	15 903 267					250 000	45 000	0	1 160 000	1 160 000	0	6 370 000	15 000	250 000	100 000	100 000	0	15 000
5171	Opravy a udržování	31 707 015	13 547 480							470 000	470 000	0		1 190 000	60 000		100 000		500 000	15 000
5172	Programové vybavení	3 011 000	2 971 000							2 700 000	2 700 000	0		10 000			200 000	6 000		25 000
5173	Cestovné	62 000	62 000					20 000		30 000	30 000			0	1 000		10 000			1 000
5175	Pohoštění	338 000	406 000					140 000	0	150 000	150 000			0	12 000		8 000			1 000
5179	Ostatní nákupy	0	0							0	0			0						
5192	Poskytnuté nahrad.	0	0							0	0			0						
5193	Dopr. obslužnost	2 000 000	2 000 000							0	0			0						
5194	Věcné dary	230 000	240 000					25 000		90 000	90 000			0						
5329	Neinvestiční příspěvek	885 140	885 140				885 140			0	0			0	10 000		10 000			
5331	Neinvest. přisp. org.	33 100 000	32 740 000							0	0			15 500 000						
5361	Nákup kolik	40 000	40 000							30 000	30 000			0			10 000			
5362	Platby daní a poplatků	1 138 000	2 130 000				2 050 000			50 000	50 000			0	6 000		5 000			4 000
5363	Úhradě sankcí	80 000	0							0	0			0						
5492	Finanční dary	970 000	20 000					0		0	0			0						
5499	Převody do soc. fondu	1 300 000	1 300 000				1 300 000			0	0			0						
5222	příspěvky spolkům	1 000 000	1 100 000							0	0			0						
5903	Krytí krizové situace	171 927	60 188			60 188				0	0			0						
51-9xx		107 936 132	91 165 213	80 000	0	60 188	5 290 152	530 000	0	9 115 000	9 045 000	70 000	0	15 500 000	476 000	250 000	998 000	115 000	996 000	773 500
5141	úroky	2 058 522	1 823 523	1 823 523						0	0			0						
5144	Poplatek úvěr	0	0							0	0			0						
5XXX	Neinvest. výdaje	146 762 370	134 231 286	1 903 523	0	60 188	5 290 152	5 130 318	0	33 355 814	33 285 814	70 000	2 365 792	15 567 210	2 619 999	250 000	6 539 546	131 130	996 000	2 712 264
6111	Programové vybavení	0	0							0	0			0						
6121	Budovy, haly a stavby	21 973 119	41 745 000							0	0			0					20 000 000	
6121	Projektová dokumentace	5 477 519	6 590 000				0			0	0			0						
6122	Stroje a zařízení	187 000	0							0	0			0						
6123	Dopravní prostředky	1 285 000	0							0	0			0						
6125	Výpočetní technika	235 000	240 000							240 000	240 000			0						
6129	HM	0	0							0	0			0						
6130	Pozemky	349 650	200 000				200 000			0	0			0						
6349	PD svazková škola	250 000	0				0			0	0			0						
6351	Investiční příspěvek	5 094 000	2 492 000				0			0	0			2 492 000						
8115	Rezervy na projekty 2019	7	95 537				95 537			0	0			0						
6349	Investiční příspěvek	0	0							0	0			0						
6XXX	Investiční výdaje	34 851 294	51 362 537	0	0	0	295 537	0	0	240 000	240 000	0	0	2 492 000	0	0	0	0	20 000 000	0
8124	Splátky jistiny	19 016 744	19 702 784							0	0			0						
8XXX	Splátky jistiny	19 016 744	19 702 784	0	19 702 784	0	0	0	0	0	0	0	0	0	0	0	0	0	0	0
8115	Financování -develop	0	0							0	0			0						
Celkem výdaje kapitol		200 630 408	205 296 607	1 903 523	19 702 784	60 188	5 585 689	5 130 318	0	33 595 814	33 525 814	70 000	2 365 792	18 059 210	2 619 999	250 000	6 539 546	131 130	20 996 000	2 712 264
Hospodářský výsledek		0	0											25 709 210						

Zpracoval: Ing. Alexis Kimbembe

Přehled výdajů jednotlivých kapitol a p
v Kč

Pol.	Ukazatel	ŽÚ	kultura	Byty	OID/OSM	TSO	DPS	OSM	TSO	Nebyty	OID/OSM	TSO	Hasiči	Zdr.stř.	Tesko	Hřbitov	OSM	TSO	Koupaliště	OID/OSM	TSO	Hřbitů	OID/OSM	TSO	Spolky	OID/OSM	TSO
		3349	3399	3612			3612/77			3613			5512	3519	3429	3632			3412			3412			3412		
5011	Platy zaměstnanců	0					0						0														
5021	Ostatní osobní výdaje	167 000					0						90 000														
5023	Odměny zastupitelů	0					0						0														
5024	Odhodné zastupitelů	0					0						0														
5029	Refundace	0					0						30 000														
5031	Sociální pojištění	0					0						22 500														
5032	Zdravotní pojištění	0					0						8 100														
5038	Ostatní pojistné	0					0						378														
50xx	Osobní náklady celkem	167 000	0	0	0	0	0	0	0	0	0	0	150 978	0	0	0	0	0	0	0	0	0	0	0	0	0	0
5134	Prádlo, oděv, obuv	0					0						80 000														
5136	Knihy, tisk	0					0						0														
5137	DHMM	120 000	100 000	100 000	100 000	0	20 000	20 000	0	0	0	0	325 000														
5139	Materiál	100 000	20 000	20 000	20 000	0	115 000	115 000	0	0	0	0	70 000			50 000	30 000	20 000	0	0	0	0	0	0	0	0	0
5151	Voda	30 000	30 000	30 000	30 000	0	500 000	500 000	0	30 000	30 000	0	3 000			20 000	20 000	0	0	0	0	0	0	0	0	0	0
5153	Plyn	156 000	156 000	156 000	156 000	0	1 210 000	1 210 000	0	650 000	650 000	0	65 000			0	0	0	0	0	0	0	0	0	0	0	0
5154	Elektrická energie	130 000	130 000	130 000	130 000	0	390 000	390 000	0	466 000	466 000	0	56 000			0	0	0	195 000	195 000	0	30 000	30 000	30 000	0	0	
5156	Pohonné hmoty	0					0			0			50 000														
5161	Služby pošt	40 000					0			0			0														
5162	Telefony	0					60 000	60 000	0	0	0	0	40 000														
5163	Pojištění+bank.popl.	0					0	0	0	0	0	0	30 000														
5164	Nájemné	80 000	79 240	79 240	79 240	0	0	0	0	0	0	0	0						10 000	10 000	0	0	0	12 156	12 156	0	0
5166	Právní služby	0					0	0	0	0	0	0	0														
5167	školení a vzdělávání	0					0	0	0	0	0	0	0														
5168	Služby zpracování podkladů	0					0	0	0	0	0	0	30 000														
5169	Nákup služeb	450 000	840 000	460 000	460 000	0	150 000	150 000	0	240 000	240 000	0	50 000	110 000	0	50 000	50 000	0	0	0	0	257 000	257 000	0	550 000	550 000	0
5171	Opravy a udržování	926 000	926 000	846 000	846 000	80 000	1 340 000	1 240 000	100 000	150 000	150 000	0	1 425 000	300 000	0	#####	#####	0	200 000	200 000	0	250 000	50 000	200 000	0	550 000	550 000
5172	Programové vybavení	0					0	0	0	0	0	0	30 000														
5173	Cestovné	0					0	0	0	0	0	0	0														
5175	Pohoštění	90 000	0	0	0	0	0	0	0	0	0	0	5 000														
5179	Ostatní nákupy	0					0	0	0	0	0	0	0														
5192	Poskytnuté nahrad.	0					0	0	0	0	0	0	0														
5193	Dopr. obslužnost	0					0	0	0	0	0	0	0														
5194	Věcné dary	105 000	0	0	0	0	0	0	0	0	0	0	0														
5329	Neinvestiční příspěvek	0					0	0	0	0	0	0	0														
5331	Neinvest. přisp. org.	0					0	0	0	0	0	0	0														
5361	Nákup koků	0					0	0	0	0	0	0	0														
5362	Platby daní a poplatků	15 000	0	0	0	0	0	0	0	0	0	0	0														
5363	Úhrada sankcí	20 000	0	0	0	0	0	0	0	0	0	0	0														
5492	Finanční dary	0					0	0	0	0	0	0	0														
5499	Převody do soc. fondu	0					0	0	0	0	0	0	0														
5222	příspěvky spolkům	0					0	0	0	0	0	0	0								0	0	0	1 100 000	1 100 000	0	0
5903	Krytí krizové situace	0					0	0	0	0	0	0	0														
51-9xx	Krytí krizové situace	490 000	1 370 000	1 901 240	1 821 240	80 000	3 785 000	3 685 000	100 000	1 536 000	1 536 000	0	2 259 000	410 000	0	#####	#####	20 000	405 000	405 000	0	537 000	337 000	200 000	1 662 156	1 662 156	0
5141	Úroky	0					0	0	0	0	0	0	0														
5144	Poplatek úvěr	0					0	0	0	0	0	0	0														
5XXX	Neinvest. výdaje	657 000	1 370 000	1 901 240	1 821 240	80 000	3 785 000	3 685 000	100 000	1 536 000	1 536 000	0	2 409 978	410 000	0	#####	#####	20 000	405 000	405 000	0	537 000	337 000	200 000	1 662 156	1 662 156	0
6111	Programové vybavení	0					0	0	0	0	0	0	0														
6121	Budovy, haly a stavby	2 805 000	2 805 000	2 805 000	2 805 000	0	200 000	200 000	0	60 000	60 000	0	15 730 000			0	0	0	60 000	60 000	0	1 700 000	1 700 000	0	0	0	
6121	Projektová dokumentace	0					0	0	0	150 000	150 000	0	0														
6122	Stroje a zařízení	0					0	0	0	0	0	0	0														
6123	Dopravní prostředky	0					0	0	0	0	0	0	0														
6125	Výpočetní technika	0					0	0	0	0	0	0	0														
6129	HM	0					0	0	0	0	0	0	0														
6130	Pozemky	0					0	0	0	0	0	0	0														
6349	PD svazková škola	0					0	0	0	0	0	0	0														
6351	Investiční příspěvek	0					0	0	0	0	0	0	0														
8115	Rezervy na projekty 2019	0					0	0	0	0	0	0	0														
6349	Investiční příspěvek	0					0	0	0	0	0	0	0														
6XXX	Investiční výdaje	0	2 805 000	2 805 000	2 805 000	0	200 000	200 000	0	210 000	210 000	0	15 730 000	0	0	0	0	0	60 000	60 000	0	2 050 000	2 050 000	0	0	0	0
8124	Splátky jistiny	0					0	0	0	0	0	0	0														

Přehled výdajů jednotlivých kapitol a pc
v Kč

Pol	Ukazatel	ZŠ	OID/OSM	TS0	č.p. 65	OID/OSM	TS0	MDDM	OID/OS M	TS0	MŠ Pražská	OID/OS M	TS0	MŠ Koll	OID/OSM	TS0	Jid. ZŠ	OID/OS M	TS0	Jid. MŠ	MŠ Cuk.	OID/OSM	TS0	Úz.plán	VO	OSM	TS0					
		3113			3114			3421			3111/303			3111/311			3111/300			3111/312	3111/306			3635	3631							
5011	Platy zaměstnanců				0																											
5021	Ostatní osobní výdaje				0																											
5023	Odměny zastupitelů				0																											
5024	Odchodné zastupitelů				0																											
5029	Refundace				0																											
5031	Sociální pojištění				0																											
5032	Zdravotní pojištění				0																											
5038	Ostatní pojistné				0																											
50xx	Osobní náklady celkem	0	0	0	0	0	0	0	0	0	0	0	0	0	0	0	0	0	0	0	0	0	0	0	0	0	0					
5134	Prádlo, oděv, obuv	0			0																											
5136	Knihy, tisk	0			0																											
5137	DHM	0			50 000	50 000	0	0	0	0	0	0	0	0	0	0	0	0	0	0	0	0	0	0	0	0	0					
5139	Materiál	0			30 000	30 000	0	0	0	0	0	0	0	0	0	0	0	0	0	0	0	0	0	0	0	0	0					
5151	Voda	30 000	30 000		20 000	20 000		0	0	0	0	0	0	0	0	0	0	0	0	0	0	0	0	0	0	0	0					
5153	Plyn	65 000	65 000		130 000	130 000		0	0	0	0	0	0	0	0	0	0	0	0	0	0	0	0	0	0	0	0					
5154	Elektrická energie	65 000	65 000		130 000	130 000		0	0	0	0	0	0	0	0	0	0	0	0	0	0	0	0	0	0	0	0					
5156	Pohonné hmoty	0			0																											
5161	Služby pošt	0			0																											
5162	Telefony	0			10 000	10 000	0	0	0	0	0	0	0	0	0	0	0	0	0	0	0	0	0	0	0	0	0					
5163	Pojištění+bank.popl.	0			0																											
5164	Nájemné	816 000	816 000		0																											
5166	Právní služby	0			0																											
5167	Školení a vzdělávání	0			0																											
5168	Služby zpracování podkladů	0			0																			300 000	0	0	0					
5169	Nákup služeb	0	0	0	36 000	36 000	0	30 000	0	20 000	20 000	0	90 000	90 000	0	0	0	0	0	0	0	0	0	15 000	80 000	80 000	0	50 000	252 100	252 100	0	
5171	Opravy a udržování	0	0	0	280 000	280 000	0	100 000	0	90 000	70 000	20 000	20 000	970 000	950 000	20 000	0	0	0	0	0	0	0	0	50 000	100 000	80 000	20 000	340 000	340 000	90 000	0
5172	Programové vybavení	0			0																											
5173	Cestovné	0			0																											
5175	Pohoštění	0			0	0	0	0	0	0	0	0	0	0	0	0	0	0	0	0	0	0	0	0	0	0	0	0	0	0	0	
5179	Ostatní nákupy	0			0																											
5192	Foskytnuté nahrady	0			0																											
5193	Dopr. obslužnost	0			0																											
5194	Věcné dary	0			0																											
5329	Neinvestiční příspěvek	0			0																											
5331	Neinvest. přisp. org.	14 090 000	14 090 000		0			550 000	0	0	0	0	0	2 400 000	2 400 000	0	0	0	0	0	200 000	0	0	0	0	0	0					
5361	Nákup kolků	0			0																											
5362	Platby daní a poplatků	0			0																											
5363	Úhrady dani a poplatků	0			0																											
5492	Finanční sankce	0			0																											
5499	Převody do soc. fondu	0			0																											
5222	příspěvky spolkům	0			0																											
5903	Krytí krizové situace	0			0																											
51-9xx		15 066 000	15 066 000	0	686 000	686 000	0	680 000	0	0	110 000	90 000	20 000	3 460 000	3 440 000	20 000	0	0	0	0	265 000	180 000	160 000	20 000	350 000	2 054 100	1 804 100	0	0	0		
5141	Úroky	0			0									0	0	0	0	0	0	0	0	0	0	0	0	0	0					
5144	Poplatek úvěr	0			0									0	0	0	0	0	0	0	0	0	0	0	0	0	0					
5XXX	Neinvest. výdaje	15 066 000	15 066 000	0	686 000	686 000	0	680 000	0	0	110 000	90 000	20 000	3 460 000	3 440 000	20 000	0	0	0	0	265 000	180 000	160 000	20 000	350 000	2 054 100	1 804 100	0	0	0		
6111	Programové vybavení	0			0									0	0	0	0	0	0	0	0	0	0	0	0	0	0					
6121	Budovy, haly a stavby	60 000	60 000		0							0	0	0	0	0	0	0	0	0	0	250 000	250 000	0	0	60 000	60 000					
6121	Projektová dokumentace	0			0							0	0	0	0	0	0	0	0	0	0	0	0	250 000	0	0	0					
6122	Stroje a zařízení	0			0									0	0	0	0	0	0	0	0	0	0	0	0	0	0					
6123	Dopravní prostředky	0			0									0	0	0	0	0	0	0	0	0	0	0	0	0	0					
6125	Výpočetní technika	0			0									0	0	0	0	0	0	0	0	0	0	0	0	0	0					
6129	HM	0			0									0	0	0	0	0	0	0	0	0	0	0	0	0	0					
6130	Pozemky	0			0									0	0	0	0	0	0	0	0	0	0	0	0	0	0					
6349	PD svazková škola	0			0									0	0	0	0	0	0	0	0	0	0	0	0	0	0					
6351	Investiční příspěvek	0			0									0	0	0	0	0	0	0	0	0	0	0	0	0	0					
8115	Rezervy na projekty 2019	0			0									0	0	0	0	0	0	0	0	0	0	0	0	0	0					
6349	Investiční příspěvek	0			0									0	0	0	0	0	0	0	0	0	0	0	0	0	0					
6XXX	Investiční výdaje	60 000	60 000	0	0	0	0	0	0	0	0	0	0	0	0	0	0	0	0	0	0	250 000	250 000	0	250 000	60 000	60 000	0				
		0			0			0	0	0	0	0	0	0	0	0	0	0	0	0	0	0	0	0	0	0	0					
8124	Splátky jistiny	0			0									0	0	0	0	0	0	0	0	0	0	0	0	0	0					
8XXX	Splátky jistiny	0			0																											

Přehled výdajů jednotlivých kapitol a po
v Kč

Pol	Ukazatel	Silnice	OID/OSM	TS0	Provoz veřejné silniční dopravy	Pitná voda	OID/OSM	TS0	Pitná voda obn.	OID/OSM	TS0	Odvádění a čištění odpadních vod	OSM	TS0	Odvádění obn.	OSM	TS0	Inž.sítě-výstavba a obnova	OID/OSM	TS0	Správa v lesním hosp.	Sběr a svoz	OŠPŘ	
		2212			2221	2310			2310/1			2321/38			2321/1			3633			1036	3722/1		
5011	Platy zaměstnanců																							
5021	Ostatní osobní výdaje																							
5023	Odměny zastupitelů																							
5024	Odhodné zastupitelů																							
5029	Refundace																							
5031	Sociální pojištění																							
5032	Zdravotní pojištění																							
5038	Ostatní pojistné																							
50xx	Osobní náklady celkem	0	0	0	0	0	0	0	0	0	0	0	0	0	0	0	0	0	0	0	0	0	0	
5134	Prádlo, oděv, obuv	0																						
5136	Knihy, tisk	0																						
5137	DHM	50 000	50 000	0																				
5139	Materiál	400 000	400 000																					
5151	Voda	15 000	15 000																					
5153	Plyn	0																						
5154	Elektrická energie	170 000	170 000		40 000	255 000	255 000					15 000	15 000											
5156	Pohonné hmoty	0																						
5161	Služby pošt	0																						
5162	Telefony	0																						
5163	Pojištění+bank.popl.	0																						
5164	Nájemné	24 229	24 229																					
5166	Právní služby	0																						
5167	Školení a vzdělávání	0																						
5168	Služby zpracování odpadů	0																						
5169	Nákup služeb	360 000	360 000	0		550 000	550 000	0				150 000	150 000	0					90 000	90 000	0	100 000	4 000 000	0
5171	Opravy a udržování	2 011 480	1 311 480	700 000		600 000	600 000	0	1 500 000	1 500 000		340 000	340 000	0	1 200 000	1 200 000			130 000	#####	0			
5172	Programové vybavení	0																						
5173	Cestovné	0																						
5175	Pohoštění	0																						
5179	Ostatní nákupy	0																						
5192	Poskytnuté náhrady	0																						
5193	Dopr. obslužnost	0			2 000 000																			
5194	Věcné dary	0																						
5329	Neinvestiční příspěvek	0																						
5331	Neinvest. přisp. org.	0																						
5361	Nákup kolků	0																						
5362	Platby daní a poplatků	0	0																					
5363	Úhrada sankcí	0					0																	
5492	Finanční dary	0																						
5499	Převody do soc. fondu	0																						
5222	příspěvky spolkům	0																						
5903	Krytí krizové situace	0																						
51-9xx	Krytí krizové situace celkem	3 030 709	2 330 709	700 000	2 040 000	1 405 000	1 405 000	0	1 500 000	1 500 000	0	505 000	505 000	0	1 200 000	1 200 000	0		220 000	#####	0	100 000	4 000 000	0
5141	Úroky	0																						
5144	Poplatek úvěr	0																						
5XXX	Neinvest. výdaje	3 030 709	2 330 709	700 000	2 040 000	1 405 000	1 405 000	0	1 500 000			505 000			1 200 000				220 000	#####	0	100 000	4 000 000	0
6111	Programové vybavení	0																						
6121	Budovy, haly a stavby	580 000	580 000									50 000	50 000						250 000	#####				
6121	Projektová dokumentace	5 500 000	5 500 000			150 000	150 000					0	0							0				
6122	Stroje a zařízení	0																						
6123	Dopravní prostředky	0																						
6125	Výpočetní technika	0																						
6129	HIM	0																						
6130	Pozemky	0	0																					
6349	PD svazková škola	0																						
6351	Investiční příspěvek	0																						
8115	Rezervy na projekty 2019	0																						
6349	Investiční příspěvek	0																						
6XXX	Investiční výdaje	6 080 000	6 080 000	0	0	150 000	150 000	0	0			50 000			0				250 000	#####	0	0	0	0
8124	Splátky jistiny	0																						
8XXX	Splátky jistiny	0	0	0	0	0	0	0	0			0			0				0	0	0	0	0	
8115	Financování -develop	0																						
Celkem	výdaje kapitol	9 110 709	8 410 709	700 000	2 040 000	1 555 000	1 555 000	0	1 500 000			555 000			1 200 000				470 000	#####	0	100 000	4 000 000	0
Hospodářský výsledek																								

Zpracoval: Ing. Alexis Kimbembe

Přehled výdajů jednotlivých kapitol a pc
v Kč

Pol	Ukazatel	TS0	Sběr a svaz odpad	OID/OŠPDR	TS0	Ostatní nakladání s odpady	OŠPDR	TS0	Ochrana proti povodním	Ochrana přírody	OŠPDR	OSM	TS0	Rybníky	ZŠ hřiště	Park Satjam	Pohádková cesta	Park Úvaly Vinice	Dosádky Park Vinice	Městská stazka	Sběr. dv.	OŠPDR	TS0	Pošembeří	
			3722/34			3729			3744	3749				3749/2	3749/4	3749/5	3749/6	3749/1	3749/8	3749/3	3722/36			3329	
5011	Platy zaměstnanců																								
5021	Ostatní osobní výdaje																								
5023	Odměny zastupitelů																								
5024	Odchodné zastupitelů																								
5029	Refundace																								
5031	Sociální pojištění																								
5032	Zdravotní pojištění																								
5038	Ostatní pojistné																								
50xx	Osobní náklady celkem	0	0	0	0	0	0	0	0	0	0	0	0	0	0	0	0	0	0	0	0	0	0	0	0
5134	Prádlo, oděv, obuv																								
5136	Knihy, tisk																								
5137	DHIM																								
5139	Materiál								220 000	220 000															
5151	Voda																								
5153	Plyn																								
5154	Elektrická energie																				5 000	5 000	0		
5156	Pohonné hmoty																								
5161	Služby pošt																								
5162	Telefony																								
5163	Pojištění+bank.popl.																								
5164	Nájemné													#####											
5166	Právní služby																								
5167	Školení a vzdělávání																								
5168	Služby zpracování podkladů																								
5169	Nákup služeb	4 000 000	750 000	0	750 000	70 000	0	70 000	66 500	3 466 667	2 136 667	0	1 550 000	5 000								630 000	630 000	0	0
5171	Opravy a udržování																								
5172	Programové vybavení																								
5173	Cestovné																								
5175	Pohoštění																								
5179	Ostatní nákupy																								
5192	Poskytnuté nahrad.																								
5193	Dopr. obslužnost																								
5194	Věcné dary																								
5329	Neinvestiční příspěvek																								
5331	Neinvest. přisp. org.																								
5361	Nákup kolů																								
5362	Platby daní a poplatků																								
5363	Úhrady sankcí																								
5492	Finanční dary																								
5499	Převody do soc. fondu																								
5222	Příspěvky spolkům																								
5903	Krytí krizové situace																								
51-9xx	Krytí krizové situace celkem	4 000 000	750 000	0	750 000	70 000	0	70 000	66 500	3 466 667	2 136 667	0	1 550 000	5 000								635 000	635 000	0	0
5141	Úroky																								
5144	Poplatek úvěr																								
5XXX	Neinvest. výdaje	4 000 000	750 000	0	750 000	70 000	0	70 000	66 500	3 466 667	2 136 667	0	1 550 000	5 000								635 000	635 000	0	0
6111	Programové vybavení																								
6121	Budovy, haly a stavby																								
6121	Projektová dokumentace									130 000	130 000														
6122	Stroje a zařízení																								
6123	Dopravní prostředky																								
6125	Výpočetní technika																								
6129	HIM																								
6130	Pozemky																								
6349	PD svazková škola																								
6351	Investiční příspěvek																								
8115	Rezervy na projekty 2019																								
6349	Investiční příspěvek																								
6XXX	Investiční výdaje	0	0	0	0	0	0	0	0	130 000	130 000	0	0	0	0	0	0	0	0	0	0	0	0	0	0
8124	Splátky jistiny																								
8XXX	Splátky jistiny	0	0	0	0	0	0	0	0	0	0	0	0	0	0	0	0	0	0	0	0	0	0	0	0
8115	Financování -develop																								
	Celkem výdaje kapitol	4 000 000	750 000	0	750 000	70 000	0	70 000	66 500	3 816 667	2 266 667	0	1 550 000	5 000								635 000	635 000	0	0
	Hospodářský výsledek																								

Zpracoval: Ing. Alexis Kimembe

Přehled výdajů jednotlivých kapitol a po
v Kč

Pol	Ukazatel	Cyklostezky	zeleň
		2212/1	3745
5011	Platy zaměstnanců		
5021	Ostatní osobní výdaje		
5023	Odměny zastupitelů		
5024	Odchodné zastupitelé		
5029	Refundace		
5031	Sociální pojištění		
5032	Zdravotní pojištění		
5038	Ostatní pojistné		
50xx	Osobní náklady celkem	0	0
5134	Prádlo, oděv, obuv		
5136	Knihy, tisk		
5137	DHIM		
5139	Materiál		
5151	Voda		
5153	Plyn		
5154	Elektrická energie		
5156	Pohonné hmoty		
5161	Služby pošt		
5162	Telefony		
5163	Pojištění+bank.popl.		
5164	Nájemné		
5166	Právní služby		
5167	Školení a vzdělávání		
5168	Služby zpracování podkladů		
5169	Nákup služeb		
5171	Opravy a udržování		
5172	Programové vybavení		
5173	Cestovné		
5175	Pohoštění		
5179	Ostatní nákupy		
5192	Poskytnuté nahrady		
5193	Dopr. obslužnost		
5194	Věcné dary		
5329	Neinvestiční příspěvek		
5331	Neinvest. přisp. org.		
5361	Nákup kolků		
5362	Platby daní a poplatků		
5363	Úhrada sankcí		
5492	Finanční dary		
5499	Převody do soc. fondu		
5222	Příspěvky spolkům		
5903	Krytí krizové situace		
51-9xx		0	0
5141	Úroky		
5144	Poplatek úvěr		
5XXX	Neinvest. výdaje	0	0
6111	Programové vybavení		
6121	Budovy, haly a stavby	0	
6121	Projektová dokumentace	0	
6122	Stroje a zařízení		
6123	Dopravní prostředky		
6125	Vypočetní technika		
6129	HIM		
6130	Pozemky		
6349	PD svazková škola		
6351	Investiční příspěvek		
8115	Rezervy na projekty 2019		
6349	Investiční příspěvek		
6XXX	Investiční výdaje	0	0
8124	Splátky jistiny		
8XXX	Splátky jistiny	0	0
8115	Financování -develop		
Celkem výdaje kapitol		0	0
Hospodářský výsledek			

Zpracoval: Ing. Alexis Kimbembe

Dotace města Úvaly poskytované dle zákona č. 250/2000Sb., o rozpočtových pravidel územních rozpočtů, ve znění pozdějších předpisů (dále jen „Zákon“) a souladu se zákonem č. 128/2000 Sb., o obcích (obecní zřízení), ve znění pozdějších předpisů

Vyhlášeno usnesením zastupitelstva Z-...../2021 dne 16.12.2021

DOTAČNÍ PROGRAM	Neinvestiční podpora - provoz a údržba 2022
OBLAST (ÚČEL PROGRAMU)	Podpora pravidelné celoroční sportovní, kulturní a zájmové činnosti organizací a spolků.
DŮVODY PODPORY STANOVENÉ ÚČELY:	Rozšíření a zkvalitnění sportovní, kulturní a zájmové činnosti ve městě.
PŘEDPOKLÁDANÝ OBJEM FINANČNÍCH PROSTŘEDKŮ:	850 000,- Kč
KRITÉRIA PRO STANOVENÍ VÝŠE DOTACE A HODNOCENÍ ŽÁDOSTÍ:	<ul style="list-style-type: none"> - Dlouhodobá a systematická práce s dětmi a mládeží - Velikost a složení členské základny - Reprezentace města na okresní, krajské nebo celorepublikové úrovni
ŽADATELÉ:	Nestátní neziskové organizace, spolky a další organizace, které nebyly zříceny za účelem podnikání a které mají sídlo na území města Úvaly a vyvíjejí zde svou činnost.
TERMÍN PODÁNÍ ŽÁDOSTÍ:	od 1.2.2022 do 28.2.2022
ZPŮSOB DORUČENÍ ŽÁDOSTÍ:	Elektronicky + poštou, nebo osobně na podatelně Městského úřadu Úvaly, Arnošta z Pardubic 95.
PODMÍNKY PRO POSKYTNUTÍ DOTACE:	Podpora je určena pouze pro sportovní, kulturní a volnočasové organizace pracující pravidelně a celoročně. Dalším předpokladem je správně, včas, bezchybně a úplně vyplněná žádost o dotaci včetně příloh. Neúplná žádost nebo přílohy mohou být důvodem k neposkytnutí dotace.
MAXIMÁLNÍ VÝŠE DOTACE V JEDNOTLIVÉM PŘÍPADĚ:	400 000,- Kč
LHŮTA PRO POSKYTNUTÍ DOTACE:	do 30.6.2022

POVINNÉ PŘÍLOHY ŽÁDOSTI:

Doklady žadatele potvrzující vznik subjektu (např. zakládající listina, stanovy, výpis z rejstříku aj.).

Doklad o volbě statutárního orgánu, o přidělení IČ, případně DIČ a o zřízení běžného účtu.

Pokud stejný žadatel podává současně více žádostí o dotaci do různých programů, předkládá uvedené doklady pouze jednou. Žadatel, který uvedené doklady již předložil s žádostí v letech minulých a nedošlo-li ke změně údajů, tyto doklady nedokládá.

Výroční zpráva, zpráva z valné hromady nebo zpráva o činnosti za předcházející rok.

SPECIFIKACE PODMÍNEK DOTACE:

- Žádost musí obsahovat:
 - Objektivní a věrohodné údaje
 - Všechny požadované náležitosti a přílohy
- Žádost bude z dalšího řízení věcně příslušným odborem vyřazena:
 - a) Pokud nebude úplná a žadatel ji na ústní nebo písemnou výzvu v rámci předběžné veřejnoprávní kontroly ve lhůtě do 7 kalendářních dní (pokud nebude dohodnuto jinak) nedoplní a neuvede do souladu s tímto programem .
 - b) Pokud bude doručena jakýmkoliv jiným způsobem než řádným způsobem.
 - c) Nebude-li mít žadatel vyrovnané závazky vůči městu.

Žádost rovněž může být vyřazena v případě, že žadatel nepředložil finanční vypořádání dotace obdobného charakteru (obsah, zaměření) poskytnuté v předchozím roce v termínu stanoveném Smlouvou o poskytnutí dotace. O vyřazení žádosti o dotaci bude žadatel informován.

- Na dotaci nevzniká právní nárok.
- Z dotace lze zejména hradit (uznatelné náklady):
 - Nájemné, provozování a údržbu prostor nezbytných pro činnost
 - Dopravu, cestovné, ubytování, stravné
 - Propagaci, startovné, poplatky
 - Rozhodčí, porotu, odměny a školení trenérů a vedoucích
 - Pořízení potřebného vybavení, vybavení nezbytného pro činnost
 - Věcné ceny pro účastníky soutěží
 - Náklady na soustředění a tábory organizované pro členskou základnu příjemce dotace
 - Mzdy nebo ostatní osobní náklady (např. dohody o pracovní činnosti, dohody o provedení práce)
 - Dlouhodobý hmotný majetek potřebný k provozované činnosti, technické zhodnocení dlouhodobého hmotného i nehmotného majetku.

Do každého programu může žadatel podat pouze jednu žádost. Žádosti posoudí hodnotící komise jmenovaná radou města, žádosti posoudí a předloží návrh na rozdělení finančních prostředků. Dotace do výše 50 000,- Kč přiděluje rada města, nad 50 000,- Kč zastupitelstvo města.

- **Příjemce dotace je povinen:**
 1. Použít dotaci výhradně v souladu s tímto dotačním programem a Smlouvou o poskytnutí dotace

2. Použít dotaci hospodárně a efektivně na realizaci činnosti v rozsahu a kvalitně odpovídající předložené žádosti
 3. Dodržet při finančním vypořádání dotace termín a formu stanovené ve Smlouvě o poskytnutí dotace, vést řádné a oddělené sledování výdajů, které se vztahují k čerpání poskytnuté dotace, ve svém účetnictví nebo jiné předepsané evidenci v souladu se zák. č. 563/1991 Sb., o účetnictví, ve znění pozdějších předpisů, jednotlivé originály prvotních účetních dokladů (např. faktury) označit účelovým znakem uvedeným ve Smlouvě o poskytnutí dotace; z obsahu účetních dokladů musí být zřejmá náplň hospodářské operace,
 4. Oznámit převod nevyčerpaných finančních prostředků z dotace věcně příslušného odboru a avizovanou částku převést na účet města do 14 dnů ode dne předložení finančního vypořádání dotace, jako variabilní symbol uvést své IČ. Nevyčerpané finanční prostředky budou převedeny na účet č. 19-1524201/0100.
 5. Neprodleně vrátit městu dotaci v plné výši v případě, že:
 - a) Nebyla použita na účel vymezený tímto dotačním programem nebo předloženou žádostí o dotaci města Úvaly
 - b) Nebylo ve sjednaném ani náhradním termínu předloženo finanční vypořádání dotace,
 - c) Nesplnil další povinnosti uvedené ve Smlouvě o poskytnutí dotace,
 6. Oznámit neprodleně poskytovateli dotace změnu všech identifikačních údajů uvedených ve Smlouvě o poskytnutí dotace a změny struktury příjemce dotace včetně přeměny nejpozději do 15 dnů ode dne, kdy změny nastaly,
 7. V případě přeměny nebo zrušení příjemce dotace s likvidací je příjemce dotace povinen dotaci finančně vypořádat ke dni přeměny nebo zrušení s likvidací a to do 30 dnů ode dne, kdy ke změně nebo zrušení s likvidací došlo předložit finanční vypořádání dotace. Ve stejné lhůtě je příjemce povinen vrátit nevyčerpanou část dotace na číslo účtu 19-1524201/0100.
 8. Umožnit pověřeným zaměstnancům věcně příslušného odboru města vykonat kontrolu finančního hospodaření a využití poskytnuté dotace dle zákona č. 320/2001 Sb., o finanční kontrole ve veřejné správě a o změně některých zákonů (zákon o finanční kontrole), ve znění pozdějších předpisů
 9. Vhodným a přiměřeným způsobem propagovat město Úvaly jako sponzora sportovní činnosti. Logo města na propagační materiály obdrží příjemce dotace na věcně příslušném odboru.
- **Za nedodržení povinností příjemce dotace je považováno**, jestliže příjemce:
 - a) v žádosti o dotaci uvedl nesprávné či zkreslené údaje, na jejich podkladě byla dotace poskytnuta,
 - b) použil dotaci k jinému než stanovenému účelu,
 - c) nezajistil řádnou vypovídací schopnost všech účetních dokladů prokazujících skutečné výdaje celého projektu, čímž závažně porušil podmínky vyplývající z tohoto dotačního programu a Smlouvy o poskytnutí dotace. Příslušný orgán města bude postupovat v souladu se zákonem č. 250/2000Sb., o rozpočtových pravidlech územních rozpočtů, ve znění pozdějších předpisů, a zákonem č. 280/2009 Sb., daňový řád, ve znění pozdějších předpisů. Příjemci dotace může být v rámci tohoto řízení v krajním případě uloženo odvod ve výši schválené dotace a penále.
 - **finanční vypořádání dotace** poskytnuté dle tohoto programu bude příjemcem dotace předáno poskytovateli v termínu stanoveném ve Smlouvě o poskytnutí dotace

KONTAKTNÍ INFORMACE : Městský úřad Úvaly, Arnošta z Pardubic, 250 82 Úvaly
telefon: 281 091 539, e-mail: jitka.hamouzova@mestouvaly.cz

Dotace města Úvaly poskytované dle zákona č. 250/2000Sb., o rozpočtových pravidel územních rozpočtů, ve znění pozdějších předpisů (dále jen „Zákon“) a souladu se zákonem č. 128/2000 Sb., o obcích (obecní zřízení), ve znění pozdějších předpisů

Vyhlášeno usnesením zastupitelstva Z-...../2021 dne 16.12.2021

DOTAČNÍ PROGRAM	Neinvestiční podpora – pořádání jednorázových sportovních, kulturních a volnočasových akcí 2022
OBLAST (ÚČEL PROGRAMU)	Vytváření sportovního, kulturního a společenského prostředí ve městě, zkvalitňování nabídky, sportovních, kulturních a volnočasových akcí ve městě.
DŮVODY PODPORY STANOVENÉ ÚČELY:	Podpora sportovní, kulturní a zájmové činnosti všech obyvatel ve městě.
PŘEDPOKLÁDANÝ OBJEM FINANČNÍCH PROSTŘEDKŮ:	150 000,- Kč
KRITÉRIA PRO STANOVENÍ VÝŠE DOTACE A HODNOCENÍ ŽÁDOSTÍ:	<ul style="list-style-type: none"> - Tradiční významná akce - Akce zaměřená na děti, mládež a širokou veřejnost
ŽADATELÉ:	Nestátní neziskové organizace, spolky a další organizace, které nebyly zříceny za účelem podnikání a které mají sídlo na území města Úvaly a vyvíjejí zde svou činnost.
TERMÍN PODÁNÍ ŽÁDOSTÍ:	od 1.2.2022 do 28.2.2022
ZPŮSOB DORUČENÍ ŽÁDOSTÍ:	Elektronicky + poštou, nebo osobně na podatelně Městského úřadu Úvaly, Arnošta z Pardubic 95.
PODMÍNKY PRO POSKYTNUTÍ DOTACE:	Podpora je určena pouze pro sportovní, kulturní a volnočasové akce pořádané na území města. Dalším předpokladem je správně, včas, bezchybně a úplně vyplněná žádost o dotaci včetně příloh. Neúplná žádost nebo přílohy mohou být důvodem k neposkytnutí dotace.
MAXIMÁLNÍ VÝŠE DOTACE V JEDNOTLIVÉM PŘÍPADĚ:	30 000,- Kč
LHŮTA PRO POSKYTNUTÍ DOTACE:	do 30.6.2022

POVINNÉ PŘÍLOHY ŽÁDOSTI:

Doklady žadatele potvrzující vznik subjektu (např. zakládající listina, stanovy, výpis z rejstříku aj.).

Doklad o volbě statutárního orgánu, o přidělení IČ, případně DIČ a o zřízení běžného účtu.

Pokud stejný žadatel podává současně více žádostí o dotaci do různých programů, předkládá uvedené doklady pouze jednou. Žadatel, který uvedené doklady již předložil s žádostí v letech minulých a nedošlo-li ke změně údajů, tyto doklady nedokládá.

Výroční zpráva, zpráva z valné hromady nebo zpráva o činnosti za předcházející rok.

SPECIFIKACE PODMÍNEK DOTACE:

- Žádost musí obsahovat:
 - Objektivní a věrohodné údaje
 - Všechny požadované náležitosti a přílohy
- Žádost bude z dalšího řízení věcně příslušným odborem vyřazena:
 - a) Pokud nebude úplná a žadatel ji na ústní nebo písemnou výzvu v rámci předběžné veřejnoprávní kontroly ve lhůtě do 7 kalendářních dní (pokud nebude dohodnuto jinak) nedoplní a neuvede do souladu s tímto programem .
 - b) Pokud bude doručena jakýmkoliv jiným způsobem než řádným způsobem.
 - c) Nebude-li mít žadatel vyrovnané závazky vůči městu.

Žádost rovněž může být vyřazena v případě, že žadatel nepředložil finanční vypořádání dotace obdobného charakteru (obsah, zaměření) poskytnuté v předchozím roce v termínu stanoveném Smlouvou o poskytnutí dotace. O vyřazení žádosti o dotaci bude žadatel informován.

- Na dotaci nevzniká právní nárok.
- Z dotace lze zejména hradit (uznatelné náklady):
 - Nájemné
 - Dopravu, cestovné, ubytování, stravné
 - Propagaci, poplatky
 - Odměny a školení trenérů a vedoucích
 - Pořízení potřebného vybavení
 - Věcné ceny pro účastníky soutěží
 - Mzdy nebo ostatní osobní náklady (např. dohody o pracovní činnosti, dohody o provedení práce), náklady na rozhodčí a porotu
 - Technické a materiální zabezpečení akce, nákup služeb

Do každého programu může žadatel podat pouze jednu žádost. Žádosti posoudí hodnotící komise jmenovaná radou města, žádosti posoudí a předloží návrh na rozdělení finančních prostředků. Dotace do výše 50 000,- Kč přiděluje rada města.

- **Příjemce dotace je povinen:**
 1. Použít dotaci výhradně v souladu s tímto dotačním programem a Smlouvou o poskytnutí dotace
 2. Použít dotaci hospodárně a efektivně na realizaci činnosti v rozsahu a kvalitně odpovídající předložené žádosti

3. Dodržet při finančním vypořádání dotace termín a formu stanovené ve Smlouvě o poskytnutí dotace, vést řádné a oddělené sledování výdajů, které se vztahují k čerpání poskytnuté dotace, ve svém účetnictví nebo jiné předepsané evidenci v souladu se zák. č. 563/1991 Sb., o účetnictví, ve znění pozdějších předpisů, jednotlivé originály prvotních účetních dokladů (např. faktury) označit účelovým znakem uvedeným ve Smlouvě o poskytnutí dotace; z obsahu účetních dokladů musí být zřejmá náplň hospodářské operace,
 4. Oznamit převod nevyčerpaných finančních prostředků z dotace věcně příslušného odboru a avizovanou částku převést na účet města do 14 dnů ode dne předložení finančního vypořádání dotace, jako variabilní symbol uvést své IČ. Nevyčerpané finanční prostředky budou převedeny na účet č. 19-1524201/0100.
 5. Neprodleně vrátit městu dotaci v plné výši v případě, že:
 - a) Nebyla použita na účel vymezený tímto dotačním programem nebo předloženou žádostí o dotaci města Úvaly
 - b) Nebylo ve sjednaném ani náhradním termínu předloženo finanční vypořádání dotace,
 - c) Nesplnil další povinnosti uvedené ve Smlouvě o poskytnutí dotace,
 6. Oznamit neprodleně poskytovateli dotace změnu všech identifikačních údajů uvedených ve Smlouvě o poskytnutí dotace a změny struktury příjemce dotace včetně přeměny nejpozději do 15 dnů ode dne, kdy změny nastaly,
 7. V případě přeměny nebo zrušení příjemce dotace s likvidací je příjemce dotace povinen dotaci finančně vypořádat ke dni přeměny nebo zrušení s likvidací a to do 30 dnů ode dne, kdy ke změně nebo zrušení s likvidací došlo předložit finanční vypořádání dotace. Ve stejné lhůtě je příjemce povinen vrátit nevyčerpanou část dotace na číslo účtu 19-1524201/0100.
 8. Umožnit pověřeným zaměstnancům věcně příslušného odboru města vykonat kontrolu finančního hospodaření a využití poskytnuté dotace dle zákona č. 320/2001 Sb., o finanční kontrole ve veřejné správě a o změně některých zákonů (zákon o finanční kontrole), ve znění pozdějších předpisů
 9. Vhodným a přiměřeným způsobem propagovat město Úvaly jako sponzora sportovní činnosti. Logo města na propagační materiály obdrží příjemce dotace na věcně příslušném odboru.
- **Za nedodržení povinností příjemce dotace je považováno**, jestliže příjemce:
 - a) v žádosti o dotaci uvedl nesprávné či zkreslené údaje, na jejich podkladě byla dotace poskytnuta,
 - b) použil dotaci k jinému než stanovenému účelu,
 - c) nezajistil řádnou vypovídací schopnost všech účetních dokladů prokazujících skutečné výdaje celého projektu, čímž závažně porušil podmínky vyplývající z tohoto dotačního programu a Smlouvy o poskytnutí dotace. Příslušný orgán města bude postupovat v souladu se zákonem č. 250/2000Sb., o rozpočtových pravidlech územních rozpočtů, ve znění pozdějších předpisů, a zákonem č. 280/2009 Sb., daňový řád, ve znění pozdějších předpisů. Příjemci dotace může být v rámci tohoto řízení v krajním případě uloženo odvod ve výši schválené dotace a penále.
 - **finanční vypořádání dotace** poskytnuté dle tohoto programu bude příjemcem dotace předáno poskytovateli v termínu stanoveném ve Smlouvě o poskytnutí dotace

KONTAKTNÍ INFORMACE : Městský úřad Úvaly, Arnošta z Pardubic 95, 250 82 Úvaly
telefon: 281 091 539, e-mail: jitka.hamouzova@mestouvaly.cz

Dotace města Úvaly poskytované dle zákona č. 250/2000Sb., o rozpočtových pravidel územních rozpočtů, ve znění pozdějších předpisů (dále jen „Zákon“) a souladu se zákonem č. 128/2000 Sb., o obcích (obecní zřízení), ve znění pozdějších předpisů

Vyhlášeno usnesením zastupitelstva Z-...../2021 dne 16.12.2021

DOTAČNÍ PROGRAM	Neinvestiční podpora - provoz a údržba 2022
OBLAST (ÚČEL PROGRAMU)	Podpora pravidelné celoroční sportovní, kulturní a zájmové činnosti organizací a spolků.
DŮVODY PODPORY STANOVENÉ ÚČELY:	Rozšíření a zkvalitnění sportovní, kulturní a zájmové činnosti ve městě.
PŘEDPOKLÁDANÝ OBJEM FINANČNÍCH PROSTŘEDKŮ:	850 000,- Kč
KRITÉRIA PRO STANOVENÍ VÝŠE DOTACE A HODNOCENÍ ŽÁDOSTÍ:	<ul style="list-style-type: none"> - Dlouhodobá a systematická práce s dětmi a mládeží - Velikost a složení členské základny - Reprezentace města na okresní, krajské nebo celorepublikové úrovni
ŽADATELÉ:	Nestátní neziskové organizace, spolky a další organizace, které nebyly zříceny za účelem podnikání a které mají sídlo na území města Úvaly a vyvíjejí zde svou činnost.
TERMÍN PODÁNÍ ŽÁDOSTÍ:	od 1.2.2022 do 28.2.2022
ZPŮSOB DORUČENÍ ŽÁDOSTÍ:	Elektronicky + poštou, nebo osobně na podatelně Městského úřadu Úvaly, Arnošta z Pardubic 95.
PODMÍNKY PRO POSKYTNUTÍ DOTACE:	Podpora je určena pouze pro sportovní, kulturní a volnočasové organizace pracující pravidelně a celoročně. Dalším předpokladem je správně, včas, bezchybně a úplně vyplněná žádost o dotaci včetně příloh. Neúplná žádost nebo přílohy mohou být důvodem k neposkytnutí dotace.
MAXIMÁLNÍ VÝŠE DOTACE V JEDNOTLIVÉM PŘÍPADĚ:	400 000,- Kč
LHŮTA PRO POSKYTNUTÍ DOTACE:	do 30.6.2022

POVINNÉ PŘÍLOHY ŽÁDOSTI:

Doklady žadatele potvrzující vznik subjektu (např. zakládající listina, stanovy, výpis z rejstříku aj.).

Doklad o volbě statutárního orgánu, o přidělení IČ, případně DIČ a o zřízení běžného účtu.

Pokud stejný žadatel podává současně více žádostí o dotaci do různých programů, předkládá uvedené doklady pouze jednou. Žadatel, který uvedené doklady již předložil s žádostí v letech minulých a nedošlo-li ke změně údajů, tyto doklady nedokládá.

Výroční zpráva, zpráva z valné hromady nebo zpráva o činnosti za předcházející rok.

SPECIFIKACE PODMÍNEK DOTACE:

- Žádost musí obsahovat:
 - Objektivní a věrohodné údaje
 - Všechny požadované náležitosti a přílohy
- Žádost bude z dalšího řízení věcně příslušným odborem vyřazena:
 - a) Pokud nebude úplná a žadatel ji na ústní nebo písemnou výzvu v rámci předběžné veřejnoprávní kontroly ve lhůtě do 7 kalendářních dní (pokud nebude dohodnuto jinak) nedoplní a neuvede do souladu s tímto programem .
 - b) Pokud bude doručena jakýmkoliv jiným způsobem než řádným způsobem.
 - c) Nebude-li mít žadatel vyrovnané závazky vůči městu.

Žádost rovněž může být vyřazena v případě, že žadatel nepředložil finanční vypořádání dotace obdobného charakteru (obsah, zaměření) poskytnuté v předchozím roce v termínu stanoveném Smlouvou o poskytnutí dotace. O vyřazení žádosti o dotaci bude žadatel informován.

- Na dotaci nevzniká právní nárok.
- Z dotace lze zejména hradit (uznatelné náklady):
 - Nájemné, provozování a údržbu prostor nezbytných pro činnost
 - Dopravu, cestovné, ubytování, stravné
 - Propagaci, startovné, poplatky
 - Rozhodčí, porotu, odměny a školení trenérů a vedoucích
 - Pořízení potřebného vybavení, vybavení nezbytného pro činnost
 - Věcné ceny pro účastníky soutěží
 - Náklady na soustředění a tábory organizované pro členskou základnu příjemce dotace
 - Mzdy nebo ostatní osobní náklady (např. dohody o pracovní činnosti, dohody o provedení práce)
 - Dlouhodobý hmotný majetek potřebný k provozované činnosti, technické zhodnocení dlouhodobého hmotného i nehmotného majetku.

Do každého programu může žadatel podat pouze jednu žádost. Žádosti posoudí hodnotící komise jmenovaná radou města, žádosti posoudí a předloží návrh na rozdělení finančních prostředků. Dotace do výše 50 000,- Kč přiděluje rada města, nad 50 000,- Kč zastupitelstvo města.

- **Příjemce dotace je povinen:**
 1. Použít dotaci výhradně v souladu s tímto dotačním programem a Smlouvou o poskytnutí dotace

2. Použít dotaci hospodárně a efektivně na realizaci činnosti v rozsahu a kvalitně odpovídající předložené žádosti
3. Dodržet při finančním vypořádání dotace termín a formu stanovené ve Smlouvě o poskytnutí dotace, vést řádné a oddělené sledování výdajů, které se vztahují k čerpání poskytnuté dotace, ve svém účetnictví nebo jiné předepsané evidenci v souladu se zák. č. 563/1991 Sb., o účetnictví, ve znění pozdějších předpisů, jednotlivé originály prvotních účetních dokladů (např. faktury) označit účelovým znakem uvedeným ve Smlouvě o poskytnutí dotace; z obsahu účetních dokladů musí být zřejmá náplň hospodářské operace,
4. Oznámit převod nevyčerpaných finančních prostředků z dotace věcně příslušného odboru a avizovanou částku převést na účet města do 14 dnů ode dne předložení finančního vypořádání dotace, jako variabilní symbol uvést své IČ. Nevyčerpané finanční prostředky budou převedeny na účet č. 19-1524201/0100.
5. Neprodleně vrátit městu dotaci v plné výši v případě, že:
 - a) Nebyla použita na účel vymezený tímto dotačním programem nebo předloženou žádostí o dotaci města Úvaly
 - b) Nebylo ve sjednaném ani náhradním termínu předloženo finanční vypořádání dotace,
 - c) Nesplnil další povinnosti uvedené ve Smlouvě o poskytnutí dotace,
6. Oznámit neprodleně poskytovateli dotace změnu všech identifikačních údajů uvedených ve Smlouvě o poskytnutí dotace a změny struktury příjemce dotace včetně přeměny nejpozději do 15 dnů ode dne, kdy změny nastaly,
7. V případě přeměny nebo zrušení příjemce dotace s likvidací je příjemce dotace povinen dotaci finančně vypořádat ke dni přeměny nebo zrušení s likvidací a to do 30 dnů ode dne, kdy ke změně nebo zrušení s likvidací došlo předložit finanční vypořádání dotace. Ve stejné lhůtě je příjemce povinen vrátit nevyčerpanou část dotace na číslo účtu 19-1524201/0100.
8. Umožnit pověřeným zaměstnancům věcně příslušného odboru města vykonat kontrolu finančního hospodaření a využití poskytnuté dotace dle zákona č. 320/2001 Sb., o finanční kontrole ve veřejné správě a o změně některých zákonů (zákon o finanční kontrole), ve znění pozdějších předpisů
9. Vhodným a přiměřeným způsobem propagovat město Úvaly jako sponzora sportovní činnosti. Logo města na propagační materiály obdrží příjemce dotace na věcně příslušném odboru.
- **Za nedodržení povinností příjemce dotace je považováno**, jestliže příjemce:
 - a) v žádosti o dotaci uvedl nesprávné či zkreslené údaje, na jejich podkladě byla dotace poskytnuta,
 - b) použil dotaci k jinému než stanovenému účelu,
 - c) nezajistil řádnou vypovídací schopnost všech účetních dokladů prokazujících skutečné výdaje celého projektu, čímž závažně porušil podmínky vyplývající z tohoto dotačního programu a Smlouvy o poskytnutí dotace. Příslušný orgán města bude postupovat v souladu se zákonem č. 250/2000Sb., o rozpočtových pravidlech územních rozpočtů, ve znění pozdějších předpisů, a zákonem č. 280/2009 Sb., daňový řád, ve znění pozdějších předpisů. Příjemci dotace může být v rámci tohoto řízení v krajním případě uloženo odvod ve výši schválené dotace a penále.
- **finanční vypořádání dotace** poskytnuté dle tohoto programu bude příjemcem dotace předáno poskytovateli v termínu stanoveném ve Smlouvě o poskytnutí dotace

KONTAKTNÍ INFORMACE : Městský úřad Úvaly, Arnošta z Pardubic, 250 82 Úvaly
telefon: 281 091 539, e-mail: jitka.hamouzova@mestouvaly.cz

Dotace města Úvaly poskytované dle zákona č. 250/2000Sb., o rozpočtových pravidel územních rozpočtů, ve znění pozdějších předpisů (dále jen „Zákon“) a souladu se zákonem č. 128/2000 Sb., o obcích (obecní zřízení), ve znění pozdějších předpisů

Vyhlášeno usnesením zastupitelstva Z-...../2021 dne 16.12.2021

DOTAČNÍ PROGRAM	Neinvestiční podpora – pořádání jednorázových sportovních, kulturních a volnočasových akcí 2022
OBLAST (ÚČEL PROGRAMU)	Vytváření sportovního, kulturního a společenského prostředí ve městě, zkvalitňování nabídky, sportovních, kulturních a volnočasových akcí ve městě.
DŮVODY PODPORY STANOVENÉ ÚČELY:	Podpora sportovní, kulturní a zájmové činnosti všech obyvatel ve městě.
PŘEDPOKLÁDANÝ OBJEM FINANČNÍCH PROSTŘEDKŮ:	150 000,- Kč
KRITÉRIA PRO STANOVENÍ VÝŠE DOTACE A HODNOCENÍ ŽÁDOSTÍ:	<ul style="list-style-type: none"> - Tradiční významná akce - Akce zaměřená na děti, mládež a širokou veřejnost
ŽADATELÉ:	Nestátní neziskové organizace, spolky a další organizace, které nebyly zříceny za účelem podnikání a které mají sídlo na území města Úvaly a vyvíjejí zde svou činnost.
TERMÍN PODÁNÍ ŽÁDOSTÍ:	od 1.2.2022 do 28.2.2022
ZPŮSOB DORUČENÍ ŽÁDOSTÍ:	Elektronicky + poštou, nebo osobně na podatelně Městského úřadu Úvaly, Arnošta z Pardubic 95.
PODMÍNKY PRO POSKYTNUTÍ DOTACE:	Podpora je určena pouze pro sportovní, kulturní a volnočasové akce pořádané na území města. Dalším předpokladem je správně, včas, bezchybně a úplně vyplněná žádost o dotaci včetně příloh. Neúplná žádost nebo přílohy mohou být důvodem k neposkytnutí dotace.
MAXIMÁLNÍ VÝŠE DOTACE V JEDNOTLIVÉM PŘÍPADĚ:	30 000,- Kč
LHŮTA PRO POSKYTNUTÍ DOTACE:	do 30.6.2022

POVINNÉ PŘÍLOHY ŽÁDOSTI:

Doklady žadatele potvrzující vznik subjektu (např. zakládající listina, stanovy, výpis z rejstříku aj.).

Doklad o volbě statutárního orgánu, o přidělení IČ, případně DIČ a o zřízení běžného účtu.

Pokud stejný žadatel podává současně více žádostí o dotaci do různých programů, předkládá uvedené doklady pouze jednou. Žadatel, který uvedené doklady již předložil s žádostí v letech minulých a nedošlo-li ke změně údajů, tyto doklady nedokládá.

Výroční zpráva, zpráva z valné hromady nebo zpráva o činnosti za předcházející rok.

SPECIFIKACE PODMÍNEK DOTACE:

- Žádost musí obsahovat:
 - Objektivní a věrohodné údaje
 - Všechny požadované náležitosti a přílohy
- Žádost bude z dalšího řízení věcně příslušným odborem vyřazena:
 - a) Pokud nebude úplná a žadatel ji na ústní nebo písemnou výzvu v rámci předběžné veřejnoprávní kontroly ve lhůtě do 7 kalendářních dní (pokud nebude dohodnuto jinak) nedoplní a neuvede do souladu s tímto programem .
 - b) Pokud bude doručena jakýmkoliv jiným způsobem než řádným způsobem.
 - c) Nebude-li mít žadatel vyrovnané závazky vůči městu.

Žádost rovněž může být vyřazena v případě, že žadatel nepředložil finanční vypořádání dotace obdobného charakteru (obsah, zaměření) poskytnuté v předchozím roce v termínu stanoveném Smlouvou o poskytnutí dotace. O vyřazení žádosti o dotaci bude žadatel informován.

- Na dotaci nevzniká právní nárok.
- Z dotace lze zejména hradit (uznatelné náklady):
 - Nájemné
 - Dopravu, cestovné, ubytování, stravné
 - Propagaci, poplatky
 - Odměny a školení trenérů a vedoucích
 - Pořízení potřebného vybavení
 - Věcné ceny pro účastníky soutěží
 - Mzdy nebo ostatní osobní náklady (např. dohody o pracovní činnosti, dohody o provedení práce), náklady na rozhodčí a porotu
 - Technické a materiální zabezpečení akce, nákup služeb

Do každého programu může žadatel podat pouze jednu žádost. Žádosti posoudí hodnotící komise jmenovaná radou města, žádosti posoudí a předloží návrh na rozdělení finančních prostředků. Dotace do výše 50 000,- Kč přiděluje rada města.

- **Příjemce dotace je povinen:**
 1. Použít dotaci výhradně v souladu s tímto dotačním programem a Smlouvou o poskytnutí dotace
 2. Použít dotaci hospodárně a efektivně na realizaci činnosti v rozsahu a kvalitně odpovídající předložené žádosti

3. Dodržet při finančním vypořádání dotace termín a formu stanovené ve Smlouvě o poskytnutí dotace, vést řádné a oddělené sledování výdajů, které se vztahují k čerpání poskytnuté dotace, ve svém účetnictví nebo jiné předepsané evidenci v souladu se zák. č. 563/1991 Sb., o účetnictví, ve znění pozdějších předpisů, jednotlivé originály prvotních účetních dokladů (např. faktury) označit účelovým znakem uvedeným ve Smlouvě o poskytnutí dotace; z obsahu účetních dokladů musí být zřejmá náplň hospodářské operace,
 4. Oznamit převod nevyčerpaných finančních prostředků z dotace věcně příslušného odboru a avizovanou částku převést na účet města do 14 dnů ode dne předložení finančního vypořádání dotace, jako variabilní symbol uvést své IČ. Nevyčerpané finanční prostředky budou převedeny na účet č. 19-1524201/0100.
 5. Neprodleně vrátit městu dotaci v plné výši v případě, že:
 - a) Nebyla použita na účel vymezený tímto dotačním programem nebo předloženou žádostí o dotaci města Úvaly
 - b) Nebylo ve sjednaném ani náhradním termínu předloženo finanční vypořádání dotace,
 - c) Nesplnil další povinnosti uvedené ve Smlouvě o poskytnutí dotace,
 6. Oznamit neprodleně poskytovateli dotace změnu všech identifikačních údajů uvedených ve Smlouvě o poskytnutí dotace a změny struktury příjemce dotace včetně přeměny nejpozději do 15 dnů ode dne, kdy změny nastaly,
 7. V případě přeměny nebo zrušení příjemce dotace s likvidací je příjemce dotace povinen dotaci finančně vypořádat ke dni přeměny nebo zrušení s likvidací a to do 30 dnů ode dne, kdy ke změně nebo zrušení s likvidací došlo předložit finanční vypořádání dotace. Ve stejné lhůtě je příjemce povinen vrátit nevyčerpanou část dotace na číslo účtu 19-1524201/0100.
 8. Umožnit pověřeným zaměstnancům věcně příslušného odboru města vykonat kontrolu finančního hospodaření a využití poskytnuté dotace dle zákona č. 320/2001 Sb., o finanční kontrole ve veřejné správě a o změně některých zákonů (zákon o finanční kontrole), ve znění pozdějších předpisů
 9. Vhodným a přiměřeným způsobem propagovat město Úvaly jako sponzora sportovní činnosti. Logo města na propagační materiály obdrží příjemce dotace na věcně příslušném odboru.
- **Za nedodržení povinností příjemce dotace je považováno**, jestliže příjemce:
 - a) v žádosti o dotaci uvedl nesprávné či zkreslené údaje, na jejich podkladě byla dotace poskytnuta,
 - b) použil dotaci k jinému než stanovenému účelu,
 - c) nezajistil řádnou vypovídací schopnost všech účetních dokladů prokazujících skutečné výdaje celého projektu, čímž závažně porušil podmínky vyplývající z tohoto dotačního programu a Smlouvy o poskytnutí dotace. Příslušný orgán města bude postupovat v souladu se zákonem č. 250/2000Sb., o rozpočtových pravidlech územních rozpočtů, ve znění pozdějších předpisů, a zákonem č. 280/2009 Sb., daňový řád, ve znění pozdějších předpisů. Příjemci dotace může být v rámci tohoto řízení v krajním případě uloženo odvod ve výši schválené dotace a penále.
 - **finanční vypořádání dotace** poskytnuté dle tohoto programu bude příjemcem dotace předáno poskytovateli v termínu stanoveném ve Smlouvě o poskytnutí dotace

KONTAKTNÍ INFORMACE : Městský úřad Úvaly, Arnošta z Pardubic 95, 250 82 Úvaly
telefon: 281 091 539, e-mail: jitka.hamouzova@mestouvaly.cz

Kalkulace pro vodné a stočné - rok 2022

pro město Úvaly

Technické služby města Úvaly, p. o.

Náklady pro výpočet ceny			
Nákladové položky	Měrná jedn.	Vodné	Stočné
Řádek		kalkulace 2022	kalkulace 2022
1. Materiál	Kč	6 141 608,99	250 000,00
1.1 surová voda podzemní a povrchová	Kč		
1.2 pitná voda převzatá	Kč	5 831 608,99	
1.3 - chemikálie	Kč	10 000,00	150 000,00
1.4 - ostatní materiál	Kč	300 000,00	100 000,00
2. Energie	Kč	20 000,00	1 600 000,00
2.1 - elektrická energie	Kč	20 000,00	1 600 000,00
2.2 - ostatní energie (plyn, pevná a kapalná)	Kč		
3. Mzdy	Kč	2 950 000,00	2 100 000,00
3.1 - přímé mzdy	Kč	1 900 000,00	1 500 000,00
3.2 - ostatní osobní náklady	Kč	1 050 000,00	600 000,00
4. Ostatní přímé náklady	Kč	5 172 000,00	7 446 000,00
4.1 - odpisy a prostředky obnovy Infr. majetku	Kč		
4.2a - opravy infrastrukturního majetku - havarijní	Kč	1 200 000,00	300 000,00
4.2b - opravy infrastrukturního majetku - obnovující	Kč		
4.3 - nájem infrastrukturního majetku	Kč	3 972 000,00	7 146 000,00
4.4 prostředky obnovy infrastrukturního majetku	Kč		
5. Provozní náklady	Kč	980 000,00	2 226 000,00
5.1. poplatky za vypouštění odpadních vod	Kč		46 000,00
5.2. ostatní provozní náklady externí	Kč	800 000,00	1 900 000,00
5.3. ostatní provozní náklady ve vlastní režii	Kč	180 000,00	280 000,00
6. Finanční náklady	Kč		
7. Ostatní výnosy	Kč		
8. Výrobní režie	Kč	350 000,00	250 000,00
9. Správní režie	Kč	80 000,00	50 000,00
10. Úplné vlastní náklady	Kč	15 693 608,99	13 922 000,00
A Hodnota souvisejícího infrastrukturního majetku	Kč	181 496 300,00	340 505 100,00
B Pořizovací cena provozního majetku	Kč		
C Počet pracovníků	osob		3
D Voda pitná fakturovaná	m3	250 000,00	
E - z toho domácností	m3	230 000,00	
F Voda odpadní odváděná fakturovaná	m3		260 000,00
G - z toho domácností	m3		240 000,00
H Voda srážková fakturovaná	m3		
I Voda odpadní čištěná	m3		460 000,00
J Pitná nebo odpadní voda převzatá	m3	290 000,00	
K Pitná nebo odpadní voda předaná	m3		
11. JEDNOTKOVÉ NÁKLADY	Kč/m3	62,77	53,55

Kalkulovaná cena pro vodné a stočné			
12. Úplné vlastní náklady - ÚVN	Kč	15 693 608,99	13 922 000,00
13. Kalkulační zisk	Kč		
14. % podíl z ÚVN	%	0%	0%
15. z ř. 13. na rozvoj a obnovu infrastrukturního maj.	Kč		
16. Celkem ÚVN + zisk	Kč	15 693 608,99	13 922 000,00
17. Voda fakturovaná pitná, odpadní+srážková	m3	250 000,00	260 000,00
18. CENA pro vodné	Kč/m3	62,77	53,55
19. CENA vodné včetně DPH	Kč/m3	69,05	58,90

Kalkulace ceny vody předané - rok 2022

pro Svazek obcí Úvalsko

Technické služby města Úvaly, p. o.

Náklady pro výpočet ceny							
Nákladové položky		Měrná jedn.	Jímny	Úvaly-Horoušany bez ČS Fibichova		Horoušany	Úvaly
Řádek			kalkulace 2022	kalkulace 2022		kalkulace 2022	kalkulace 2022
1.	Materiál	Kč	9 453 750,00	6 572 701,14		1 353 203,18	5 219 497,96
1.1	surová voda podzemní a povrchová	Kč					
1.2	pitná voda převzatá	Kč	9 450 000,00	6 571 451,14		1 352 945,82	5 218 505,31
1.3	- chemikálie	Kč					
1.4	- ostatní materiál	Kč	3 750,00	1 250,00		257,35	992,65
2.	Energie	Kč	721 000,00	-		-	150 000,00
2.1	- elektrická energie	Kč	721 000,00				150 000,00
2.2	- ostatní energie (plyn, pevná a kapalná)	Kč					
3.	Mzdy	Kč	52 650,00	10 125,00		2 084,56	8 040,44
3.1	- přímé mzdy	Kč	39 000,00	7 500,00		1 544,12	5 955,88
3.2	- ostatní osobní náklady	Kč	13 650,00	2 625,00		540,44	2 084,56
4.	Ostatní přímé náklady	Kč	437 500,00	62 500,00		12 867,65	49 632,35
4.1	- odpisy a prostředky obnovy inřr. majetku	Kč					
4.2a	- opravy infrastrukturního majetku - havarijní	Kč	112 500,00	37 500,00		7 720,59	29 779,41
4.2b	- opravy infrastrukturního majetku - obnovující	Kč	75 000,00	25 000,00		5 147,06	19 852,94
4.3	- nájem infrastrukturního majetku	Kč	250 000,00				
4.4	- prostředky obnovy infrastrukturního majetku	Kč					
5.	Provozní náklady	Kč	262 500,00	87 500,00		18 014,71	69 485,29
5.1	- poplatky za vypouštění odpadních vod	Kč					
5.2	- ostatní provozní náklady externí	Kč	262 500,00	87 500,00		18 014,71	69 485,29
5.3	- ostatní provozní náklady ve vlastní režii	Kč					
6.	Finanční náklady	Kč					
7.	Ostatní výnosy	Kč					
8.	Výrobní režie	Kč	11 250,00	3 750,00		772,06	2 977,94
9.	Správní režie	Kč					
10.	Úplné vlastní náklady	Kč	10 938 650,00	6 736 576,14		1 386 942,15	5 499 633,99
A	Hodnota souvisejícího infrastrukturního majetku	Kč	47 888 000,00				
B	Pořizovací cena provozního majetku	Kč					
C	Počet pracovníků	osob					
D	Voda pitná převzatá	m3	630 000,00				
E	Voda pitná předaná	m3	630 000,00	340 000,00		70 000,00	270 000,00
11.	JEDNOTKOVÉ NÁKLADY	Kč/m3	17,36	19,81		19,81	20,37

Kalkulovaná cena pro vodné a stočné							
Řádek		Měrná jedn.	Jímny	Úvaly-Horoušany bez ČS Fibichova		Horoušany	Úvaly
12.	Úplné vlastní náklady - ÚVN	Kč	10 938 650,00	6 736 576,14		1 386 942,15	5 499 633,99
13.	Kalkulační zisk	Kč	229 862,40	-		-	-
14.	% podíl z ÚVN	%	2,1%	0,0%		0,0%	0,0%
15.	z ř. 13. na rozvoj a obnovu infrastrukturního maj.	Kč					
16.	Celkem ÚVN + zisk	Kč	11 168 512,40	6 736 576,14		1 386 942,15	5 499 633,99
17.	Voda fakturovaná pitná	m3	630 000,00	340 000,00		70 000,00	270 000,00
18.	CENA pro vodné	Kč/m3	17,73	19,81		19,81	20,37
19.	CENA vodné včetně DPH	Kč/m3	19,50	21,79		21,79	22,41

Kalkulace pro vodné a stočné - rok 2022

pro město Úvaly

Technické služby města Úvaly, p. o.

Náklady pro výpočet ceny			
Nákladové položky	Měrná jedn.	Vodné	Stočné
Řádek		kalkulace 2022	kalkulace 2022
1. Materiál	Kč	6 141 608,99	250 000,00
1.1 surová voda podzemní a povrchová	Kč		
1.2 pitná voda převzatá	Kč	5 831 608,99	
1.3 - chemikálie	Kč	10 000,00	150 000,00
1.4 - ostatní materiál	Kč	300 000,00	100 000,00
2. Energie	Kč	20 000,00	1 600 000,00
2.1 - elektrická energie	Kč	20 000,00	1 600 000,00
2.2 - ostatní energie (plyn, pevná a kapalná)	Kč		
3. Mzdy	Kč	2 950 000,00	2 100 000,00
3.1 - přímé mzdy	Kč	1 900 000,00	1 500 000,00
3.2 - ostatní osobní náklady	Kč	1 050 000,00	600 000,00
4. Ostatní přímé náklady	Kč	5 172 000,00	7 446 000,00
4.1 - odpisy a prostředky obnovy Infr. majetku	Kč		
4.2a - opravy infrastrukturního majetku - havarijní	Kč	1 200 000,00	300 000,00
4.2b - opravy infrastrukturního majetku - obnovující	Kč		
4.3 - nájem infrastrukturního majetku	Kč	3 972 000,00	7 146 000,00
4.4 prostředky obnovy infrastrukturního majetku	Kč		
5. Provozní náklady	Kč	980 000,00	2 226 000,00
5.1. poplatky za vypouštění odpadních vod	Kč		46 000,00
5.2. ostatní provozní náklady externí	Kč	800 000,00	1 900 000,00
5.3. ostatní provozní náklady ve vlastní režii	Kč	180 000,00	280 000,00
6. Finanční náklady	Kč		
7. Ostatní výnosy	Kč		
8. Výrobní režie	Kč	350 000,00	250 000,00
9. Správní režie	Kč	80 000,00	50 000,00
10. Úplné vlastní náklady	Kč	15 693 608,99	13 922 000,00
A Hodnota souvisejícího infrastrukturního majetku	Kč	181 496 300,00	340 505 100,00
B Pořizovací cena provozního majetku	Kč		
C Počet pracovníků	osob		3
D Voda pitná fakturovaná	m3	250 000,00	
E - z toho domácností	m3	230 000,00	
F Voda odpadní odváděná fakturovaná	m3		260 000,00
G - z toho domácností	m3		240 000,00
H Voda srážková fakturovaná	m3		
I Voda odpadní čištěná	m3		460 000,00
J Pitná nebo odpadní voda převzatá	m3	290 000,00	
K Pitná nebo odpadní voda předaná	m3		
11. JEDNOTKOVÉ NÁKLADY	Kč/m3	62,77	53,55

Kalkulovaná cena pro vodné a stočné			
12. Úplné vlastní náklady - ÚVN	Kč	15 693 608,99	13 922 000,00
13. Kalkulační zisk	Kč		
14. % podíl z ÚVN	%	0%	0%
15. z ř. 13. na rozvoj a obnovu infrastrukturního maj.	Kč		
16. Celkem ÚVN + zisk	Kč	15 693 608,99	13 922 000,00
17. Voda fakturovaná pitná, odpadní+srážková	m3	250 000,00	260 000,00
18. CENA pro vodné	Kč/m3	62,77	53,55
19. CENA vodné včetně DPH	Kč/m3	69,05	58,90

Kalkulace ceny vody předané - rok 2022

pro Svazek obcí Úvalsko

Technické služby města Úvaly, p. o.

Náklady pro výpočet ceny							
Nákladové položky		Měrná jedn.	Jímny	Úvaly-Horoušany bez ČS Fibichova			
Řádek			kalkulace 2022	kalkulace 2022	Horoušany	Úvaly	
					kalkulace 2022	kalkulace 2022	
1.	Materiál	Kč	9 453 750,00	6 572 701,14			
1.1	surová voda podzemní a povrchová	Kč			1 353 203,18	5 219 497,96	
1.2	pitná voda převzatá	Kč	9 450 000,00	6 571 451,14	1 352 945,82	5 218 505,31	
1.3	- chemikálie	Kč					
1.4	- ostatní materiál	Kč	3 750,00	1 250,00	257,35	992,65	
2.	Energie	Kč	721 000,00	-	-	150 000,00	
2.1	- elektrická energie	Kč	721 000,00			150 000,00	
2.2	- ostatní energie (plyn, pevná a kapalná)	Kč					
3.	Mzdy	Kč	52 650,00	10 125,00			
3.1	- přímé mzdy	Kč	39 000,00	7 500,00	1 544,12	5 955,88	
3.2	- ostatní osobní náklady	Kč	13 650,00	2 625,00	540,44	2 084,56	
4.	Ostatní přímé náklady	Kč	437 500,00	62 500,00	12 867,65	49 632,35	
4.1	- odpisy a prostředky obnovy inř. majetku	Kč					
4.2a	- opravy infrastrukturního majetku - havarijní	Kč	112 500,00	37 500,00	7 720,59	29 779,41	
4.2b	- opravy infrastrukturního majetku - obnovující	Kč	75 000,00	25 000,00	5 147,06	19 852,94	
4.3	- nájem infrastrukturního majetku	Kč	250 000,00				
4.4	- prostředky obnovy infrastrukturního majetku	Kč					
5.	Provozní náklady	Kč	262 500,00	87 500,00	18 014,71	69 485,29	
5.1	- poplatky za vypouštění odpadních vod	Kč					
5.2	- ostatní provozní náklady externí	Kč	262 500,00	87 500,00	18 014,71	69 485,29	
5.3	- ostatní provozní náklady ve vlastní režii	Kč					
6.	Finanční náklady	Kč					
7.	Ostatní výnosy	Kč					
8.	Výrobní režie	Kč	11 250,00	3 750,00	772,06	2 977,94	
9.	Správní režie	Kč					
10.	Úplné vlastní náklady	Kč	10 938 650,00	6 736 576,14	1 386 942,15	5 499 633,99	
A	Hodnota souvisejícího infrastrukturního majetku	Kč	47 888 000,00				
B	Pořizovací cena provozního majetku	Kč					
C	Počet pracovníků	osob					
D	Voda pitná převzatá	m3	630 000,00				
E	Voda pitná předaná	m3	630 000,00	340 000,00	70 000,00	270 000,00	
11.	JEDNOTKOVÉ NÁKLADY	Kč/m3	17,36	19,81	19,81	20,37	

Kalkulovaná cena pro vodné a stočné					
Řádek		Kč	Kč	Horoušany	Úvaly
12.	Úplné vlastní náklady - ÚVN	10 938 650,00	6 736 576,14		
13.	Kalkulační zisk	229 862,40	-		
14.	% podíl z ÚVN	2,1%	0,0%		
15.	z ř. 13. na rozvoj a obnovu infrastrukturního maj.	-	-		
16.	Celkem ÚVN + zisk	11 168 512,40	6 736 576,14	1 386 942,15	5 499 633,99
17.	Voda fakturovaná pitná	630 000,00	340 000,00	70 000,00	270 000,00
18.	CENA pro vodné	17,73	19,81	19,81	20,37
19.	CENA vodné včetně DPH	19,50	21,79	21,79	22,41

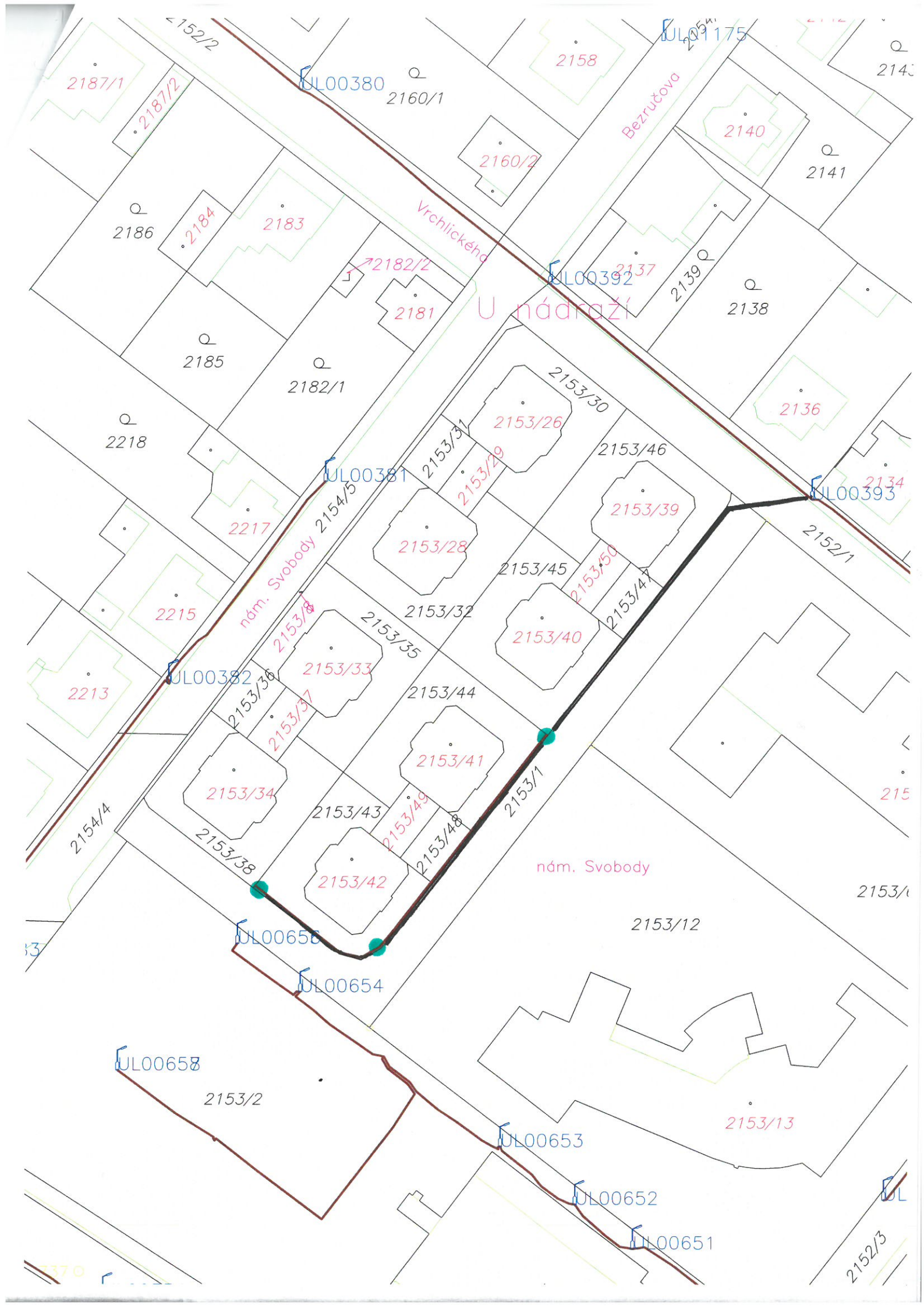

2187/1

2187/2

UL00380

2160/1

2158

UL01175

Bezručova

2140

2141

2186

2184

2183

2182/2

UL00392

2137

2139

2138

2181

U nádraží

2185

2182/1

2218

2153/30

2136

2217

UL00381

2153/26

2153/46

2134

UL00393

nám. Svobody

2153/28

2153/39

2152/1

2215

2153/8

2153/32

2153/45

2153/50

2153/47

2213

UL00382

2153/36

2153/33

2153/35

2153/40

2153/37

2153/34

2153/44

2153/41

2153/38

2153/43

2153/48

2153/42

2153/49

2153/1

215

2154/4

nám. Svobody

2153/6

2153/38

2153/42

2153/48

2153/12

53

UL00656

UL00654

UL00658

2153/2

UL00653

2153/13

UL00652

UL00651

2152/3

5370

Darovací smlouva inženýrské sítě veřejného osvětlení
uzavřená podle § 2055 a následujících občanského zákoníku

Název: J.....
Sídlo: **Úvaly**
Zastoupen:
IČO:

Telefon:
GSM:
E-mail:
Webové stránky:
Datová schránka:

(dále jen „**dárce**“)

a

Město Úvaly

Sídlo: Arnošta z Pardubic 95, 250 82 Úvaly
Zastoupen: Mgr. Petr Borecký, starosta města
Pověřen k podpisu: Mgr. Petr Borecký, starosta města
IČO: 00240931
Telefon: 281 091 111
E-mail: podatelna@mestouvaly.cz
Webové stránky: www.mestouvaly.cz
Datová schránka: pa3bvse

(dále jen „**obdarovaný**“ nebo jako „**město Úvaly**“)

(společně též jako „**smluvní strany**“)

uzavírají dnešního dne, měsíce a roku v souladu s ust. § 2055 zákona 89/2012 Sb., občanský zákoník ve znění pozdějších předpisů, **tuto smlouvu o poskytnutí daru inženýrské sítě:**

I. PŘEDMĚT SMLOUVY

1. Dárce výslovně prohlašuje, že je **výlučným vlastníkem inženýrské sítě veřejného osvětlení** umístěného na pozemku parc.č. 2153/1o výměře 842 m², druh pozemku ostatní plocha zaps. na LV č. 10001 pro město (obec) Úvaly, kat. úz. Úvaly u Prahy z Katastrálního úřadu pro Středočeský kraj se sídlem v Praze, Katastrální pracoviště Praha – východ se sídlem v Praze (dále jen „**inženýrská síť**“).

Rozsah inženýrské sítě obsahuje 3 stožáry osazené osvětlením se svítidly a souvisejícím elektrickým zařízením. Napájení kabelových rozvodů VO je ze stávajícího rozvodu u stožáru č. UL00393 v ul. Náměstí Svobody, kde je stávající rozvod. Zapínací místo veřejného osvětlení je v ulice Vítězslava Nováka.

Rozsah inženýrské sítě je zakreslen v situaci, která je součástí této smlouvy jako její Příloha.

2. Inženýrská síť je dle § 509 liniovou stavbou, tedy nejsou součástí pozemku.

II. DAROVANÁ VĚC

1. Dárce daruje obdarovanému inženýrskou síť specifikovanou v čl. I.
2. Hodnota daru inženýrské sítě je stanovena smluvními stranami ve výši 38.115,- Kč jako cena v místě obvyklá.
3. Dar inženýrské sítě poskytuje dárce obdarovanému dobrovolně a není proti němu poskytnuto obdarovaným žádné protiplnění.
4. Obdarovaný dar inženýrské sítě přijímá do svého vlastnictví.

5. Inženýrská síť se nezapisuje do katastru nemovitostí u příslušného katastrálního úřadu, a to ani formou služebnosti, jelikož je umístěna na pozemcích obdarovaného.

III. ZÁVĚREČNÁ USTANOVENÍ

1. Práva a povinnosti smluvních stran z této smlouvy vyplývající a ve smlouvě neupravené se řídí obvyklými ustanoveními občanského zákoníku a právními předpisy se smlouvou souvisejícími. Pokud by bylo jedno z výše uvedených ustanovení zcela nebo zčásti právně neúčinné, zůstává tím nedotčena právní účinnost ostatních ustanovení. Totéž platí i pro případ smluvní mezery.
2. Strany prohlašují, že skutečnosti uvedené v této Smlouvě nepovažují za obchodní tajemství ve smyslu § 504 zákona 89/2012 Sb., občanského zákoníku, ve znění pozdějších předpisů tímto výslovně souhlasí se zveřejněním veškerých náležitostí a podmínek této smlouvy a/nebo souvisejících dokumentů a informací, včetně zveřejnění této smlouvy jako celku, v rámci informací zpřístupňovaných veřejnosti bez stanovení jakýchkoli dalších podmínek, a to i prostřednictvím dálkového přístupu, zejména na webových stránkách města.
3. Tuto smlouvu je možné měnit pouze písemnou dohodou smluvních stran ve formě vzestupně číslovaných dodatků této smlouvy, podepsaných oprávněnými zástupci smluvních stran. Žádné úkony či jednání ze strany jedné smluvní strany nelze považovat za příslib uzavření smlouvy nebo dodatku k této smlouvě. V souladu s ustanovením § 1740 odstavce 3 občanského zákoníku smluvní strany nepřipouští přijetí návrhu na uzavření smlouvy s dodatkem nebo odchylkou, čímž druhá smluvní strana podpisem smlouvy souhlasí. Smluvní strany se dále dohodly, že možnost zhojení nedostatku písemné formy právního jednání se vylučuje, a že neplatnost právního jednání, pro nějž si smluvní strany sjednaly písemnou formu, lze namítnout kdykoliv, tedy že mezi smluvními stranami neplatí ustanovení § 582 odstavce 1 první věta a odstavce 2 občanského zákoníku. Současně je zde platná podmínka, že smlouvu a dodatky smlouvy musí odsouhlasit orgán města, který schválil tuto smlouvu, jinak je takové ujednání (smlouva či dodatek) podle zákona o obcích absolutně neplatné.
4. Obdarovaný prohlašuje, že bere na vědomí, že město Úvaly shromažďují osobní údaje druhé smluvní strany, jejich zaměstnanců nebo členů v rozsahu uvedeném touto smlouvou včetně všech případných dodatků smlouvy, zejména jména a příjmení osob, které smlouvu podepisují za smluvní strany, jména a příjmení osob uvedených jako kontakty, včetně případných poskytnutých či uvedených e-mailů a telefonních čísel, v souladu s Nařízením Evropského parlamentu a Rady č. 2016/679, obecné nařízení o ochraně osobních údajů (GDPR) a zákonem č. 110/2019 Sb., o zpracování osobních údajů, a to za účelem realizace této smlouvy. Osobní údaje shromážděné v souvislosti s touto smlouvou nebudou jiným způsobem smluvními stranami využívány, ledaže tak výslovně vyplývá z právních předpisů platných v České republice nebo byl výslovně poskytnut souhlas subjektem osobních údajů.
5. Smluvní strany souhlasí s tím, že text smlouvy je veřejně přístupnou listinou ve smyslu zákona č. 106/1999 Sb. o svobodném přístupu k informacím, ve znění pozdějších předpisů, a že město jako povinný subjekt má povinnost na žádost poskytnout informace o tomto smluvním vztahu včetně poskytnutí kopie smlouvy.
6. Tato smlouva obsahuje úplné ujednání o předmětu smlouvy a všech náležitostech, které strany měly a chtěly ve smlouvě ujednat, a které považují za důležité pro závaznost této smlouvy. Žádný projev stran učiněný při jednání o této smlouvě ani projev učiněný po uzavření této smlouvy nesmí být vykládán v rozporu s výslovnými ustanoveními této smlouvy a nezakládá žádný závazek žádné ze stran.
7. Uzavření této smlouvy schválilo Zastupitelstvo města Úvaly č. **Z - [doplň město Úvaly při podpisu]** dne **[doplň město Úvaly při podpisu]** a pověřilo starostu k jejímu podpisu.
8. Tato smlouva nabývá platnosti a účinnosti dnem podpisu poslední smluvní stranou za schválení zastupitelstva města Úvaly.
9. Tato smlouva je vyhotovena v **4** stejnopisech s platností originálu, z nichž tři vyhotovení obdrží obdarovaný, jedno vyhotovení obdrží dárce po podpisu této smlouvy.
10. Nedílnou a neoddělitelnou součástí této smlouvy je její příloha
 - Zákres veřejného osvětlení
11. S odkazem na ust. § 3 odst. 2 písm. k) zákona 340/2015 Sb. o registru smluv, není povinnost tuto smlouvu

registrovat v Registru smluv.

12. Strany po přečtení této smlouvy prohlašují, že souhlasí s jejím obsahem, což stvrzují svými podpisy.

V Úvalech dne

V Úvalech dne

Za obdarovaného

Za dárce

Mgr. Petr Borecký
starosta města Úvaly

J K

Darovací smlouva inženýrské sítě veřejného osvětlení
uzavřená podle § 2055 a následujících občanského zákoníku

Název: J.....
Sídlo: **Úvaly**
Zastoupen:
IČO:

Telefon:
GSM:
E-mail:
Webové stránky:
Datová schránka:

(dále jen „**dárce**“)

a

Město Úvaly

Sídlo: Arnošta z Pardubic 95, 250 82 Úvaly
Zastoupen: Mgr. Petr Borecký, starosta města
Pověřen k podpisu: Mgr. Petr Borecký, starosta města
IČO: 00240931
Telefon: 281 091 111
E-mail: podatelna@mestouvaly.cz
Webové stránky: www.mestouvaly.cz
Datová schránka: pa3bvse

(dále jen „**obdarovaný**“ nebo jako „**město Úvaly**“)

(společně též jako „**smluvní strany**“)

uzavírají dnešního dne, měsíce a roku v souladu s ust. § 2055 zákona 89/2012 Sb., občanský zákoník ve znění pozdějších předpisů, **tuto smlouvu o poskytnutí daru inženýrské sítě:**

I. PŘEDMĚT SMLOUVY

1. Dárce výslovně prohlašuje, že je **výlučným vlastníkem inženýrské sítě veřejného osvětlení** umístěného na pozemku parc.č. 2153/1o výměře 842 m², druh pozemku ostatní plocha zaps. na LV č. 10001 pro město (obec) Úvaly, kat. úz. Úvaly u Prahy z Katastrálního úřadu pro Středočeský kraj se sídlem v Praze, Katastrální pracoviště Praha – východ se sídlem v Praze (dále jen „**inženýrská síť**“).

Rozsah inženýrské sítě obsahuje 3 stožáry osazené osvětlením se svítidly a souvisejícím elektrickým zařízením. Napájení kabelových rozvodů VO je ze stávajícího rozvodu u stožáru č. UL00393 v ul. Náměstí Svobody, kde je stávající rozvod. Zapínací místo veřejného osvětlení je v ulice Vítězslava Nováka.

Rozsah inženýrské sítě je zakreslen v situaci, která je součástí této smlouvy jako její Příloha.

2. Inženýrská síť je dle § 509 liniovou stavbou, tedy nejsou součástí pozemku.

II. DAROVANÁ VĚC

1. Dárce daruje obdarovanému inženýrskou síť specifikovanou v čl. I.
2. Hodnota daru inženýrské sítě je stanovena smluvními stranami ve výši 38.115,- Kč jako cena v místě obvyklá.
3. Dar inženýrské sítě poskytuje dárce obdarovanému dobrovolně a není proti němu poskytnuto obdarovaným žádné protiplnění.
4. Obdarovaný dar inženýrské sítě přijímá do svého vlastnictví.

5. Inženýrská síť se nezapisuje do katastru nemovitostí u příslušného katastrálního úřadu, a to ani formou služebnosti, jelikož je umístěna na pozemcích obdarovaného.

III. ZÁVĚREČNÁ USTANOVENÍ

1. Práva a povinnosti smluvních stran z této smlouvy vyplývající a ve smlouvě neupravené se řídí obvyklými ustanoveními občanského zákoníku a právními předpisy se smlouvou souvisejícími. Pokud by bylo jedno z výše uvedených ustanovení zcela nebo zčásti právně neúčinné, zůstává tím nedotčena právní účinnost ostatních ustanovení. Totéž platí i pro případ smluvní mezery.
2. Strany prohlašují, že skutečnosti uvedené v této Smlouvě nepovažují za obchodní tajemství ve smyslu § 504 zákona 89/2012 Sb., občanského zákoníku, ve znění pozdějších předpisů tímto výslovně souhlasí se zveřejněním veškerých náležitostí a podmínek této smlouvy a/nebo souvisejících dokumentů a informací, včetně zveřejnění této smlouvy jako celku, v rámci informací zpřístupňovaných veřejnosti bez stanovení jakýchkoli dalších podmínek, a to i prostřednictvím dálkového přístupu, zejména na webových stránkách města.
3. Tuto smlouvu je možné měnit pouze písemnou dohodou smluvních stran ve formě vzestupně číslovaných dodatků této smlouvy, podepsaných oprávněnými zástupci smluvních stran. Žádné úkony či jednání ze strany jedné smluvní strany nelze považovat za příslib uzavření smlouvy nebo dodatku k této smlouvě. V souladu s ustanovením § 1740 odstavce 3 občanského zákoníku smluvní strany nepřipouští přijetí návrhu na uzavření smlouvy s dodatkem nebo odchylkou, čímž druhá smluvní strana podpisem smlouvy souhlasí. Smluvní strany se dále dohodly, že možnost zhojení nedostatku písemné formy právního jednání se vylučuje, a že neplatnost právního jednání, pro nějž si smluvní strany sjednaly písemnou formu, lze namítnout kdykoliv, tedy že mezi smluvními stranami neplatí ustanovení § 582 odstavce 1 první věta a odstavce 2 občanského zákoníku. Současně je zde platná podmínka, že smlouvu a dodatky smlouvy musí odsouhlasit orgán města, který schválil tuto smlouvu, jinak je takové ujednání (smlouva či dodatek) podle zákona o obcích absolutně neplatné.
4. Obdarovaný prohlašuje, že bere na vědomí, že město Úvaly shromažďují osobní údaje druhé smluvní strany, jejich zaměstnanců nebo členů v rozsahu uvedeném touto smlouvou včetně všech případných dodatků smlouvy, zejména jména a příjmení osob, které smlouvu podepisují za smluvní strany, jména a příjmení osob uvedených jako kontakty, včetně případných poskytnutých či uvedených e-mailů a telefonních čísel, v souladu s Nařízením Evropského parlamentu a Rady č. 2016/679, obecné nařízení o ochraně osobních údajů (GDPR) a zákonem č. 110/2019 Sb., o zpracování osobních údajů, a to za účelem realizace této smlouvy. Osobní údaje shromážděné v souvislosti s touto smlouvou nebudou jiným způsobem smluvními stranami využívány, ledaže tak výslovně vyplývá z právních předpisů platných v České republice nebo byl výslovně poskytnut souhlas subjektem osobních údajů.
5. Smluvní strany souhlasí s tím, že text smlouvy je veřejně přístupnou listinou ve smyslu zákona č. 106/1999 Sb. o svobodném přístupu k informacím, ve znění pozdějších předpisů, a že město jako povinný subjekt má povinnost na žádost poskytnout informace o tomto smluvním vztahu včetně poskytnutí kopie smlouvy.
6. Tato smlouva obsahuje úplné ujednání o předmětu smlouvy a všech náležitostech, které strany měly a chtěly ve smlouvě ujednat, a které považují za důležité pro závaznost této smlouvy. Žádný projev stran učiněný při jednání o této smlouvě ani projev učiněný po uzavření této smlouvy nesmí být vykládán v rozporu s výslovnými ustanoveními této smlouvy a nezakládá žádný závazek žádné ze stran.
7. Uzavření této smlouvy schválilo Zastupitelstvo města Úvaly č. **Z - [doplní město Úvaly při podpisu]** dne **[doplní město Úvaly při podpisu]** a pověřilo starostu k jejímu podpisu.
8. Tato smlouva nabývá platnosti a účinnosti dnem podpisu poslední smluvní stranou za schválení zastupitelstva města Úvaly.
9. Tato smlouva je vyhotovena v **4** stejnopisech s platností originálu, z nichž tři vyhotovení obdrží obdarovaný, jedno vyhotovení obdrží dárce po podpisu této smlouvy.
10. Nedílnou a neoddělitelnou součástí této smlouvy je její příloha
 - Zákres veřejného osvětlení
11. S odkazem na ust. § 3 odst. 2 písm. k) zákona 340/2015 Sb. o registru smluv, není povinnost tuto smlouvu

registrovat v Registru smluv.

12. Strany po přečtení této smlouvy prohlašují, že souhlasí s jejím obsahem, což stvrzují svými podpisy.

V Úvalech dne

V Úvalech dne

Za obdarovaného

Za dárce

Mgr. Petr Borecký
starosta města Úvaly

J K

**Město Úvaly, 25082 Úvaly, Arnošta z Pardubic 95, IČ: 00240931, DIČ: CZ 00240931,
zastoupená: Mgr. Petr Borecký- starosta obce**

ID datové schránky: pa3bvse

Číslo účtu: _____ kód banky: _____

(dále jen „Prodávající“)

a

ČEZ Distribuce, a. s.

IČ 24729035, DIČ CZ24729035

se sídlem Děčín, Děčín IV-Podmokly, Teplická 874/8, PSČ 405 02

zapsaná v OR vedeném rejstříkovým soudem v Ústí nad Labem, oddíl B., vložka 2145,

IČ 24729035, DIČ CZ24729035

s předmětem podnikání – distribuce elektřiny na základě licence č. 121015583

bankovní spojení: č. ú. 35-4544580267, KB Praha

zastoupená na základě pověření ze dne 30.1.2017 evid. č. POV/OÚ/87/0005/2017
Ing.Jiří Duspiva - vedoucí odboru Obnova DS

(dále jen „Kupující“)

(společně dále též „Smluvní strany“),

uzavřeli níže uvedeného dne, měsíce a roku tuto:

KUPNÍ SMLOUVU

č. 9120139021

č.stavby IE-12-6009595/KS

podle ustanovení § 2079 a násl. zákona č. 89/2012 Sb. občanského zákoníku,

Článek I.

Prohlášení o právním a faktickém stavu

1. Prodávající prohlašuje, že je výlučným vlastníkem
pozemku parc.č. **186/1** v k.ú. **Úvaly**, obec **Úvaly u Prahy**,
zapsáno v katastru nemovitostí vedeném Katastrálním úřadem pro Středočeský kraj, Katastrální
pracoviště **Praha-východ** (dále jen Katastrální úřad).
2. Geometrickým plánem č. **3287-202196/2021** pro rozdělení pozemku schváleným Katastrálním
úřadem dne **10.2.2021** byl od pozemků uvedeného v odst. 1 této smlouvy oddělen pozemek
pozemkové parc. č. **186/4 o výměře 40 m²** a **parc. č. 186/3 o výměře 12 m²** (dále jen
„**Pozemek**“). Geometrický plán je nedílnou součástí této smlouvy.
3. Prodávající prohlašuje, že není žádným způsobem omezen v nakládání s Pozemkem a že mu nejsou
známy žádné faktické nebo právní vady Pozemku, kterými by byl znemožněn účel této smlouvy.

Článek II. Předmět smlouvy

1. Prodávající touto smlouvou prodává Kupující Pozemek se všemi součástmi a příslušenstvím, Kupující Pozemek od Prodávající kupuje a zavazuje se za něj zaplatit Prodávajícímu kupní cenu uvedenou v čl. III. této smlouvy.

Článek III. Cena a platební podmínky

1. Celková kupní cena pozemků činí **98800,- Kč** (slovy: **devadesát osm tisíc osm set korun českých**) bez DPH.
Z čehož kupní cena pozemku **186/3** dle dohody smluvních stran činí **22800,- Kč** (slovy: **dvacetdvatisíc osm set korun českých**). K této částce bude připočtena daň z přidané hodnoty.

Z čehož kupní cena pozemku p.č. **186/4** dle dohody smluvních stran činí **76000,- Kč** (slovy: **sedmdesátšesttisíc korun českých**) **Kupní cena je osvobozena od DPH dle zák. 235/2004 Sb., § 56.**
2. Kupní cenu uhradí Kupující Prodávajícímu na základě faktury (daňového dokladu) vystavené Prodávajícím se splatností do 30 dnů od doručení vyrozumění o povolení vkladu vlastnického práva dle této smlouvy do katastru nemovitostí.
3. Prodávající se zavazuje, že vedle náležitostí stanovených platnými právními předpisy, bude faktura obsahovat:
 - **číselné označení této kupní smlouvy – 9120139021**
 - **číslo stavby IE-12-6009595/KS**
4. Kupující se zavazuje uhradit Prodávajícímu kupní cenu způsobem určeným Prodávajícím, a to ve lhůtě do 30 dnů od doručení vyrozumění o povolení vkladu vlastnického práva dle této smlouvy do katastru nemovitostí.

Článek IV. Vklad vlastnického práva do katastru nemovitostí

1. Ke vzniku vlastnického práva Kupující k Pozemku je nutný jeho vklad do katastru nemovitostí.
2. Smluvní strany se dohodly, že návrh na vklad vlastnického práva dle této smlouvy do katastru nemovitostí (dále jen návrh na vklad) podá Kupující. Správní poplatek za návrh na vklad uhradí Kupující.
3. Prodávající tímto zmocňuje Kupující, aby za něj podepsala a podala návrh na vklad a aby jej zastupovala ve vkladovém řízení. Udělení zmocnění a jeho přijetí Smluvní strany potvrzují podpisem této smlouvy.

Článek V. Závěrečná ujednání

1. Přijetí návrhu této smlouvy s dodatkem nebo odchylkou, se vylučuje.

2. Tato smlouva je vyhotovena ve 2 stejnopisech, z nichž jeden stejnopis obdrží Prodávající a jeden stejnopis obdrží místně příslušný katastrální úřad.
3. Osobní údaje subjektu údajů jsou zpracovávány v souladu s příslušnými aktuálně platnými a účinnými právními předpisy České republiky a Evropské unie. Bližší informace týkající se zpracování osobních údajů a právních předpisů, na jejichž základě je zpracování prováděno, jsou dostupné na stránkách www.cezdistribuce.cz/gdpr nebo je společnost ČEZ Distribuce, a. s., subjektu údajů na požádání poskytne.
4. Kupující prohlašuje, že bere na vědomí, že město Úvaly shromažďují osobní údaje druhé smluvní strany, jejích zaměstnanců nebo členů v rozsahu uvedeném touto smlouvou včetně všech případných dodatků smlouvy, zejména jména a příjmení osob, které smlouvu podepisují za smluvní strany, jména a příjmení osob uvedených jako kontakty, včetně případných poskytnutých či uvedených e-mailů a telefonních čísel, v souladu s Nařízením Evropského parlamentu a Rady č. 2016/679, obecné nařízení o ochraně osobních údajů (GDPR) a zákonem č. 110/2019 Sb., o zpracování osobních údajů, a to za účelem realizace této smlouvy. Osobní údaje shromážděné v souvislosti s touto smlouvou nebudou jiným způsobem smluvními stranami využívány, ledaže tak výslovně vyplývá z právních předpisů platných v České republice nebo byl výslovně poskytnut souhlas subjektem osobních údajů.
5. Kupující výslovně prohlašuje, že souhlasí s odesláním finančních transakcí vyplývajících z této smlouvy na transparentní účet města Úvaly a je seznámen, že bankovní ústav může na takovém účtu zveřejnit nejméně tyto informace: - záúčtovaná částka a měna, datum připsání platby na účet, - popis platby, - název a číslo účtu plátce, - zpráva pro příjemce, - variabilní, - konstantní, - specifický symbol, a i další text byl-li plátcem uveden jakož i text uvedený smluvní stranou k identifikaci platby směrem k veřejnosti.
6. Smluvní strany berou na vědomí, že na tuto smlouvu nedopadá povinnost uveřejnění v registru smluv ve smyslu zákona č. 340/2015 Sb., o zvláštních podmínkách účinnosti některých smluv, uveřejňování těchto smluv a o registru smluv (zákon o registru smluv), ve znění pozdějších předpisů.
7. Smluvní strany prohlašují, že skutečnosti uvedené v této smlouvě nepovažují za obchodní tajemství ve smyslu § 504 občanského zákoníku, tímto výslovně souhlasí se zveřejněním veškerých náležitostí a podmínek této smlouvy a/nebo souvisejících dokumentů a informací, včetně zveřejnění této smlouvy jako celku, v rámci informací zpřístupňovaných veřejnosti bez stanovení jakýchkoli dalších podmínek, a to i prostřednictvím dálkového přístupu, zejména na webových stránkách města.
8. Nedílnou a neoddělitelnou součástí této smlouvy jsou její přílohy:

Příloha č. 1 - *Geometrický plán pro rozdělení pozemku*
9. Záměr města Úvaly k prodeji nemovitosti dle této smlouvy **schválilo Zastupitelstvo** města Úvaly č. **Z - [doplň město Úvaly při podpisu]** dne **[doplň město Úvaly při podpisu]** a záměr byl vyvěšen na dobu 15 dnů dne **[doplň město Úvaly při podpisu]**.
10. Uzavření této smlouvy schválilo Zastupitelstvo města Úvaly **Z-[doplň město Úvaly po schválení]** ze dne **[doplň město Úvaly po schválení]** a pověřilo starostu města k jejímu podpisu.
11. Tato smlouva nabývá platnosti a účinnosti dnem podpisu poslední smluvní stranou za schválení Zastupitelstvem města Úvaly.
12. Strany po přečtení této smlouvy prohlašují, že souhlasí s jejím obsahem, což stvrzují svými podpisy.

Dne 2021

Prodávající
Mgr. Petr Borecký
starosta

Dne 2021

Kupující ČEZ Distribuce, a. s.
Ing. Jiří Duspiva
vedoucí odboru Obnova DS

ČEZ Distribuce, a. s.

VÝKAZ DOSAVADNÍHO A NOVÉHO STAVU ÚDAJŮ KATASTRU NEMOVITOSTÍ

Dosavadní stav				Nový stav										
Označení pozemku parc. číslem	Výměra parcely		Druh pozemku	Označení pozemku parc. číslem	Výměra parcely		Druh pozemku	Typ stavby	Způsob určení	Porovnání se stavem evidence právních vztahů				
	ha	m ²	Způsob využití		ha	m ²	Způsob využití	Způsob využití	výměr	Díl přechází z pozemku označeného v katastru nemovitostí	Číslo listu vlastnictví	Výměra dílu		Označení dílu
186/1	1	39	<i>zast. pl. zbořeniště</i>	186/1	87	<i>zast. pl. zbořeniště</i>			0					
				186/3	12	<i>zast. pl.</i>	<i>bez čp/če tech.vyb.</i>	2	186/1	10001	12			
				186/4	40	<i>ostat.pl. jrná plocha</i>	2	186/1	10001	40				
	1	39			1	39								

Seznam souřadnic (S-JTSK)

Souřadnice pro zápis do KN				
Č. bodu	Y	X	kód kv.	Poznámka
338-1	721054.81	1047565.00	3	dočasně barva
338-5	721060.71	1047549.20	3	roh budovy
1	721057.93	1047556.66	3	dočasně barva – roh obrubníku
2	721060.13	1047550.74	3	znak z plastu
3	721067.80	1047553.01	3	znak z plastu
4	721066.07	1047559.01	3	znak z plastu
5	721064.68	1047556.62	3	roh trafostanice
6	721065.36	1047554.39	3	roh trafostanice
7	721060.47	1047552.88	3	roh trafostanice
8	721059.79	1047555.10	3	roh trafostanice

GEOMETRICKÝ PLÁN pro rozdělení pozemku, vyznačení obvodu budovy	Geometrický plán ověřil úředně oprávněný zeměměřičský inženýr:	Stajnopis ověřil úředně oprávněný zeměměřičský inženýr:
	Jméno, příjmení: <i>Ing. Renata Smejkalová</i>	Jméno, příjmení: <i>Ing. Martin Podlaha</i>
	Číslo položky seznamu úředně oprávněných zeměměřičských inženýrů: <i>2774/2016</i>	Číslo položky seznamu úředně oprávněných zeměměřičských inženýrů: <i>2882/2019</i>
	Dne: <i>31.1.2021</i> Číslo: <i>14/2021</i>	Dne: <i>11.2.2021</i> Číslo: <i>92/2021</i>
Náležitostní a přesnostní odpovědi právním předpisům.	Tento stajnopis odpovídá geometrickému plánu v elektronické podobě uloženému v dokumentaci katastrálního úřadu.	
Vyhotovitel: <i>HRDLIČKA spol. s r. o. pracoviště Beroun ndm. 9. května 45 266 01 Tetín</i>	Katastrální úřad souhlasí s očišlováním parcel.	Ověření stajnopisu geometrického plánu v listinné podobě.
Číslo plánu: <i>3287-202196/2021</i>	KÚ pro Středočeský kraj KP Praha - východ Ing. Ivana Cincibusová PGP-469/2021-209 2021.02.10 15:11:36 CET	
Okres: <i>Praha-východ</i>		
Obec: <i>Úvaly</i>		
Kat. území: <i>Úvaly u Prahy</i>		
Mapový list: <i>(DKM) Český Brod 8-3/43</i>		
Dosavadním vlastníkům pozemků byla poskytnuta možnost seznámit se v terénu s průběhem navrhovaných nových hranic, které byly označeny předepsaným způsobem. viz seznam souřadnic		



184

8

21/1

174

110/1

110/2

185/1

20/

338-5

1.11

(8.00)

7

5.15

186/3

8

6

2.35

5.14

186/4

5

8.51

186/1

110/6

19

187/1

110/8

187/3

186/2

110/5

338-1

187/4

110/7

188

189/1

189/6

199/1

279/1

279/2

279/3

**Město Úvaly, 25082 Úvaly, Arnošta z Pardubic 95, IČ: 00240931, DIČ: CZ 00240931,
zastoupená: Mgr. Petr Borecký- starosta obce**

ID datové schránky: pa3bvse

Číslo účtu: _____ kód banky: _____

(dále jen „Prodávající“)

a

ČEZ Distribuce, a. s.

IČ 24729035, DIČ CZ24729035

se sídlem Děčín, Děčín IV-Podmokly, Teplická 874/8, PSČ 405 02

zapsaná v OR vedeném rejstříkovým soudem v Ústí nad Labem, oddíl B., vložka 2145,

IČ 24729035, DIČ CZ24729035

s předmětem podnikání – distribuce elektřiny na základě licence č. 121015583

bankovní spojení: č. ú. 35-4544580267, KB Praha

zastoupená na základě pověření ze dne 30.1.2017 evid. č. POV/OÚ/87/0005/2017
Ing.Jiří Duspiva - vedoucí odboru Obnova DS

(dále jen „Kupující“)

(společně dále též „Smluvní strany“),

uzavřeli níže uvedeného dne, měsíce a roku tuto:

KUPNÍ SMLOUVU

č. 9120139021

č.stavby IE-12-6009595/KS

podle ustanovení § 2079 a násl. zákona č. 89/2012 Sb. občanského zákoníku,

Článek I.

Prohlášení o právním a faktickém stavu

1. Prodávající prohlašuje, že je výlučným vlastníkem
pozemku parc.č. **186/1** v k.ú. **Úvaly**, obec **Úvaly u Prahy**,
zapsáno v katastru nemovitostí vedeném Katastrálním úřadem pro Středočeský kraj, Katastrální
pracoviště **Praha-východ** (dále jen Katastrální úřad).
2. Geometrickým plánem č. **3287-202196/2021** pro rozdělení pozemku schváleným Katastrálním
úřadem dne **10.2.2021** byl od pozemků uvedeného v odst. 1 této smlouvy oddělen pozemek
pozemkové parc. č. **186/4 o výměře 40 m²** a **parc. č. 186/3 o výměře 12 m²** (dále jen
„**Pozemek**“). Geometrický plán je nedílnou součástí této smlouvy.
3. Prodávající prohlašuje, že není žádným způsobem omezen v nakládání s Pozemkem a že mu nejsou
známy žádné faktické nebo právní vady Pozemku, kterými by byl znemožněn účel této smlouvy.

Článek II. Předmět smlouvy

1. Prodávající touto smlouvou prodává Kupující Pozemek se všemi součástmi a příslušenstvím, Kupující Pozemek od Prodávající kupuje a zavazuje se za něj zaplatit Prodávajícímu kupní cenu uvedenou v čl. III. této smlouvy.

Článek III. Cena a platební podmínky

1. Celková kupní cena pozemků činí **98800,- Kč** (slovy: **devadesát osm tisíc osm set korun českých**) bez DPH.
Z čehož kupní cena pozemku **186/3** dle dohody smluvních stran činí **22800,- Kč** (slovy: **dvacetdvatisíc osm set korun českých**). K této částce bude připočtena daň z přidané hodnoty.

Z čehož kupní cena pozemku p.č. **186/4** dle dohody smluvních stran činí **76000,- Kč** (slovy: **sedmdesátšesttisíc korun českých**) **Kupní cena je osvobozena od DPH dle zák. 235/2004 Sb., § 56.**
2. Kupní cenu uhradí Kupující Prodávajícímu na základě faktury (daňového dokladu) vystavené Prodávajícím se splatností do 30 dnů od doručení vyrozumění o povolení vkladu vlastnického práva dle této smlouvy do katastru nemovitostí.
3. Prodávající se zavazuje, že vedle náležitostí stanovených platnými právními předpisy, bude faktura obsahovat:
 - **číselné označení této kupní smlouvy – 9120139021**
 - **číslo stavby IE-12-6009595/KS**
4. Kupující se zavazuje uhradit Prodávajícímu kupní cenu způsobem určeným Prodávajícím, a to ve lhůtě do 30 dnů od doručení vyrozumění o povolení vkladu vlastnického práva dle této smlouvy do katastru nemovitostí.

Článek IV. Vklad vlastnického práva do katastru nemovitostí

1. Ke vzniku vlastnického práva Kupující k Pozemku je nutný jeho vklad do katastru nemovitostí.
2. Smluvní strany se dohodly, že návrh na vklad vlastnického práva dle této smlouvy do katastru nemovitostí (dále jen návrh na vklad) podá Kupující. Správní poplatek za návrh na vklad uhradí Kupující.
3. Prodávající tímto zmocňuje Kupující, aby za něj podepsala a podala návrh na vklad a aby jej zastupovala ve vkladovém řízení. Udělení zmocnění a jeho přijetí Smluvní strany potvrzují podpisem této smlouvy.

Článek V. Závěrečná ujednání

1. Přijetí návrhu této smlouvy s dodatkem nebo odchylkou, se vylučuje.

2. Tato smlouva je vyhotovena ve 2 stejnopisech, z nichž jeden stejnopis obdrží Prodávající a jeden stejnopis obdrží místně příslušný katastrální úřad.
3. Osobní údaje subjektu údajů jsou zpracovávány v souladu s příslušnými aktuálně platnými a účinnými právními předpisy České republiky a Evropské unie. Bližší informace týkající se zpracování osobních údajů a právních předpisů, na jejichž základě je zpracování prováděno, jsou dostupné na stránkách www.cezdistribuce.cz/gdpr nebo je společnost ČEZ Distribuce, a. s., subjektu údajů na požádání poskytne.
4. Kupující prohlašuje, že bere na vědomí, že město Úvaly shromažďují osobní údaje druhé smluvní strany, jejích zaměstnanců nebo členů v rozsahu uvedeném touto smlouvou včetně všech případných dodatků smlouvy, zejména jména a příjmení osob, které smlouvu podepisují za smluvní strany, jména a příjmení osob uvedených jako kontakty, včetně případných poskytnutých či uvedených e-mailů a telefonních čísel, v souladu s Nařízením Evropského parlamentu a Rady č. 2016/679, obecné nařízení o ochraně osobních údajů (GDPR) a zákonem č. 110/2019 Sb., o zpracování osobních údajů, a to za účelem realizace této smlouvy. Osobní údaje shromážděné v souvislosti s touto smlouvou nebudou jiným způsobem smluvními stranami využívány, ledaže tak výslovně vyplývá z právních předpisů platných v České republice nebo byl výslovně poskytnut souhlas subjektem osobních údajů.
5. Kupující výslovně prohlašuje, že souhlasí s odesláním finančních transakcí vyplývajících z této smlouvy na transparentní účet města Úvaly a je seznámen, že bankovní ústav může na takovém účtu zveřejnit nejméně tyto informace: - záúčtovaná částka a měna, datum připsání platby na účet, - popis platby, - název a číslo účtu plátce, - zpráva pro příjemce, - variabilní, - konstantní, - specifický symbol, a i další text byl-li plátcem uveden jakož i text uvedený smluvní stranou k identifikaci platby směrem k veřejnosti.
6. Smluvní strany berou na vědomí, že na tuto smlouvu nedopadá povinnost uveřejnění v registru smluv ve smyslu zákona č. 340/2015 Sb., o zvláštních podmínkách účinnosti některých smluv, uveřejňování těchto smluv a o registru smluv (zákon o registru smluv), ve znění pozdějších předpisů.
7. Smluvní strany prohlašují, že skutečnosti uvedené v této smlouvě nepovažují za obchodní tajemství ve smyslu § 504 občanského zákoníku, tímto výslovně souhlasí se zveřejněním veškerých náležitostí a podmínek této smlouvy a/nebo souvisejících dokumentů a informací, včetně zveřejnění této smlouvy jako celku, v rámci informací zpřístupňovaných veřejnosti bez stanovení jakýchkoli dalších podmínek, a to i prostřednictvím dálkového přístupu, zejména na webových stránkách města.
8. Nedílnou a neoddělitelnou součástí této smlouvy jsou její přílohy:

Příloha č. 1 - *Geometrický plán pro rozdělení pozemku*
9. Záměr města Úvaly k prodeji nemovitosti dle této smlouvy **schválilo Zastupitelstvo** města Úvaly č. **Z - [doplň město Úvaly při podpisu]** dne **[doplň město Úvaly při podpisu]** a záměr byl vyvěšen na dobu 15 dnů dne **[doplň město Úvaly při podpisu]**.
10. Uzavření této smlouvy schválilo Zastupitelstvo města Úvaly **Z-[doplň město Úvaly po schválení]** ze dne **[doplň město Úvaly po schválení]** a pověřilo starostu města k jejímu podpisu.
11. Tato smlouva nabývá platnosti a účinnosti dnem podpisu poslední smluvní stranou za schválení Zastupitelstvem města Úvaly.
12. Strany po přečtení této smlouvy prohlašují, že souhlasí s jejím obsahem, což stvrzují svými podpisy.

Dne 2021

Prodávající
Mgr. Petr Borecký
starosta

Dne 2021

Kupující ČEZ Distribuce, a. s.
Ing. Jiří Duspiva
vedoucí odboru Obnova DS

ČEZ Distribuce, a. s.

VÝKAZ DOSAVADNÍHO A NOVÉHO STAVU ÚDAJŮ KATASTRU NEMOVITOSTÍ

Dosavadní stav				Nový stav										
Označení pozemku parc. číslem	Výměra parcely		Druh pozemku	Označení pozemku parc. číslem	Výměra parcely		Druh pozemku	Typ stavby	Způsob určení	Porovnání se stavem evidence právních vztahů				
	ha	m ²	Způsob využití		ha	m ²	Způsob využití	Způsob využití	výměr	Díl přechází z pozemku označeného v katastru nemovitostí	Číslo listu vlastnictví	Výměra dílu		Označení dílu
186/1	1	39	<i>zast. pl. zbořeniště</i>	186/1	87	<i>zast. pl. zbořeniště</i>			0					
				186/3	12	<i>zast. pl.</i>	<i>bez čp/če tech.vyb.</i>	2	186/1	10001	12			
				186/4	40	<i>ostat.pl. jrná plocha</i>	2	186/1	10001	40				
	1	39			1	39								

Seznam souřadnic (S-JTSK)

Souřadnice pro zápis do KN				
Č. bodu	Y	X	kód kv.	Poznámka
338-1	721054.81	1047565.00	3	dočasně barva
338-5	721060.71	1047549.20	3	roh budovy
1	721057.93	1047556.66	3	dočasně barva – roh obrubníku
2	721060.13	1047550.74	3	znak z plastu
3	721067.80	1047553.01	3	znak z plastu
4	721066.07	1047559.01	3	znak z plastu
5	721064.68	1047556.62	3	roh trafostanice
6	721065.36	1047554.39	3	roh trafostanice
7	721060.47	1047552.88	3	roh trafostanice
8	721059.79	1047555.10	3	roh trafostanice

GEOMETRICKÝ PLÁN pro rozdělení pozemku, vyznačení obvodu budovy	Geometrický plán ověřil úředně oprávněný zeměměřický inženýr:	Stajnopis ověřil úředně oprávněný zeměměřický inženýr:
	Jméno, příjmení: <i>Ing. Renata Smejkalová</i>	Jméno, příjmení: <i>Ing. Martin Podlaha</i>
	Číslo položky seznamu úředně oprávněných zeměměřických inženýrů: <i>2774/2016</i>	Číslo položky seznamu úředně oprávněných zeměměřických inženýrů: <i>2882/2019</i>
	Dne: <i>31.1.2021</i> Číslo: <i>14/2021</i>	Dne: <i>11.2.2021</i> Číslo: <i>92/2021</i>
Náležitostní a přesnostní odpovědi právním předpisům.	Tento stajnopis odpovídá geometrickému plánu v elektronické podobě uloženému v dokumentaci katastrálního úřadu.	
Vyhotovitel: <i>HRDLIČKA spol. s r. o. pracoviště Beroun ndm. 9. května 45 266 01 Tetín</i>	Katastrální úřad souhlasí s očišlováním parcel.	Ověření stajnopisu geometrického plánu v listinné podobě.
Číslo plánu: <i>3287-202196/2021</i>	KÚ pro Středočeský kraj KP Praha - východ Ing. Ivana Cincibusová PGP-469/2021-209 2021.02.10 15:11:36 CET	
Okres: <i>Praha-východ</i>		
Obec: <i>Úvaly</i>		
Kat. území: <i>Úvaly u Prahy</i>		
Mapový list: <i>(DKM) Český Brod 8-3/43</i>		
Dosavadním vlastníkům pozemků byla poskytnuta možnost seznámit se v terénu s průběhem navrhovaných nových hranic, které byly označeny předepsaným způsobem. viz seznam souřadnic		



184

8

21/1

174

110/1

110/2

20/

185/1

338-5

111

(8.00)

186/3

186/4

19

187/1

186/1

110/6

110/8

110/5

187/3

186/2

338-1

188

187/4

110/7

189/1

189/6

199/1

279/1

279/2

279/3

SMLOUVA

o zajišťování a financování dopravní obslužnosti

evidenční číslo smlouvy (Středočeský kraj): ...

evidenční číslo smlouvy (IDSK): ...

evidenční číslo smlouvy (obec): ...

Smluvní strany:

1. Středočeský kraj

sídlo: Zborovská 81/11, Smíchov, 150 00 Praha 5

IČO: 70891095

DIČ: CZ70891095

zastoupený na základě usnesení Zastupitelstva Středočeského kraje č. 018-08/2021/ZK ze dne 28. 6. 2021 a č. 015-10/2021/ZK ze dne 25. 10. 2021 organizací:

Integrovaná doprava Středočeského kraje, příspěvková organizace

se sídlem Sokolovská 100/94, Karlín, 186 00 Praha 8

Spisová značka: Pr 1564 vedená u Městského soudu v Praze

IČO: 05792291

DIČ: CZ05792291

zastoupena ředitelem organizace

(dále jen „**Kraj**“)

a

2. Město Úvaly

sídlo: Arnošta z Pardubic 95, 250 82 Úvaly

IČO: 00240931

DIČ: CZ00240931

zastoupeno starostkou/starostou města

(dále jen „**Obec**“)

(Kraj a Obec dále společně též jen „**smluvní strany**“ nebo každý jednotlivě jako „**smluvní strana**“)

PREAMBULE

- (A) Smluvní strany jsou si vědomy, že v zájmu udržitelného rozvoje svých území je nezbytné věnovat náležitou pozornost budování, udržování a rozvíjení multimodálních systémů kvalitní, bezpečné, ekologické, atraktivní a nákladově efektivní veřejné hromadné dopravy, a to při zohlednění technických a ekonomických možností a kapacit smluvních stran a důsledném uplatňování principu transparentnosti a rovného přístupu Kraje k jednotlivým obcím a jejich svazkům nacházejícím se v jeho správním obvodu. Smluvní strany věří, že touto smlouvou přispějí k efektivní organizaci veřejné hromadné dopravy na svých územích, a tím i ke zvýšení kvality života svých obyvatel.
- (B) Nařízením Evropského parlamentu a Rady (ES) č. 1370/2007 ze dne 23. 10. 2007 o veřejných službách v přepravě cestujících po železnici a silnici a o zrušení nařízení Rady (EHS) č. 1191/69 a č. 1107/70, ve znění nařízení Evropského parlamentu a Rady (EU) 2016/2338 ze dne 14. 12. 2016 (dále jen „**nařízení č. 1370/2007**“), a zákonem č. 194/2010 Sb., o veřejných službách v přepravě cestujících a o změně dalších zákonů, ve znění pozdějších předpisů (dále jen „**ZVS**“), ve spojení s právními předpisy o územních samosprávných celcích je smluvním stranám svěřeno zajišťování dopravní obslužnosti veřejnými službami v přepravě cestujících, tj. zabezpečení dopravy po všechny dny v týdnu především do škol a školských zařízení, k orgánům veřejné moci, do zaměstnání, do zdravotnických zařízení poskytujících základní zdravotní péči a k uspokojení kulturních, rekreačních a společenských potřeb, včetně dopravy zpět, přispívající k trvale udržitelnému rozvoji územního obvodu. Zajišťování této dopravní obslužnosti spadá do samostatné působnosti příslušného územního samosprávného celku. V zájmu poskytování dostupných a efektivních přepravních služeb se dopravní obslužnost realizuje prostřednictvím multimodálních přepravních systémů kombinujících zejména dopravu silniční, drážní a vodní, přičemž konkrétní podoba a podíl jednotlivých dopravních modů je dán především místními podmínkami, poptávkou a kapacitami. Smluvní strany jsou si vědomy, že zajišťování efektivní dopravní obslužnosti je dynamický proces, a proto smluvní strany průběžně hodlají sledovat i aktuální trendy a inovativní řešení v oblasti multimodální dopravy (např. rozvoj sdílených dopravních prostředků, implementace informačních technologií v rámci konceptu Smart City a dalších) a ve vhodných případech zvaží jejich možnou implementaci.
- (C) Podle § 3 odst. 2 ZVS zajišťuje Kraj dopravní obslužnost ve svém územním obvodu a se souhlasem jiného kraje v jeho územním obvodu (dále jen „**dopravní obslužnost Kraje**“).
- (D) Podle § 3 odst. 3 ZVS zajišťuje Obec dopravní obslužnost ve svém územním obvodu nad rámec dopravní obslužnosti Kraje, přičemž Obec může přepravní služby zajišťovat i mimo svůj územní obvod, pokud je to potřeba pro zajišťování dopravní obslužnosti obce a se souhlasem kraje a obcí, které mají uzavřenou smlouvu o veřejných službách v přepravě cestujících a jejichž územní obvod je zajišťováním služeb dotčen (dále jen „**dopravní obslužnost Obce**“).
- (E) Smluvní strany konstatují, že dopravní obslužnost Kraje ve smyslu § 3 odst. 2 ZVS a dopravní obslužnost Obce ve smyslu § 3 odst. 3 ZVS se navzájem prolínají a u konkrétních dopravních výkonů nemusí být v praxi z tohoto hlediska možná jejich jednoznačná kategorizace, a to především vzhledem ke specifickému demograficko-geografickému rozložení zájmového území, rozsahu individuální mobility osob v tomto území a jeho provázání se sousedními regiony. Smluvní strany tak vnímají zajišťování dopravní

obslužnosti jako společný úkol, jehož efektivního splnění lze dosáhnout především vzájemnou kooperací smluvních stran, případně též dalších obcí (popř. dalších entit v pozici stávajících či potenciálních objednatelů veřejných služeb v přepravě cestujících) působících v zájmovém území.

- (F) V kontextu probíhající liberalizace trhu veřejných služeb v přepravě cestujících mají smluvní strany za to, že klíčem k dosažení dlouhodobě udržitelné kvalitní a nákladově efektivní veřejné hromadné dopravy a zajištění odpovídající dopravní obslužnosti je mimo jiné i sjednocení objednávky veřejných služeb v přepravě cestujících prostřednictvím jednotných (společných) výběrových řízení, čímž se přispěje k eliminaci praxe spočívající v roztržitosti objednávek a excesivní pluralitě objednatelů.
- (G) Za účelem sjednocení objednávky dopravní obslužnosti Kraje i dopravní obslužnosti obcí na území Kraje a definování spravedlivého podílu spoluúčasti obcí na financování této dopravní obslužnosti vypracoval Kraj ve spolupráci s renomovanými odbornými poradci tzv. standardy dopravní obslužnosti Středočeského kraje (dále jen „**Standardy DO**“), které tvoří přílohu č. 1 této smlouvy a jejichž předmětem je především stanovení rozsahu jednotlivých úrovní dopravní obslužnosti objednávané Krajem a výše podílu obcí na jejím financování. Tyto Standardy DO stanoví z hlediska podílů Kraje a Obce na financování celkem tři úrovně dopravní obslužnosti:
- i. **minimální dopravní obslužnost** (dále jen „**Minimální DO**“), která představuje minimální, Krajem plně hrazený standard dopravní obslužnosti;
 - ii. **rozšířená dopravní obslužnost** (dále jen „**Rozšířená DO**“), která představuje dopravní obslužnost nad rámec Minimální DO a na jejímž financování se podílí Kraj i Obec; Standardy DO obsahují konkrétní parametry (vzorce) pro určení spravedlivého poměru spolufinancování této Rozšířené DO;
 - iii. **dodatečná dopravní obslužnost** (dále jen „**Dodatečná DO**“), která představuje dopravní obslužnost nad rámec Minimální DO a Rozšířené DO a která je v plné výši financována Obcí, tj. bez finanční spoluúčasti Kraje.
- (H) Kraj si je vědom, že podíl obcí na financování dopravní obslužnosti dle Standardů DO může představovat nemalou zátěž pro jejich rozpočty, a proto Kraj věnoval a i nadále bude kontinuálně věnovat mimořádnou pozornost adekvátní kalibraci finančních modelů ve Standardech DO tak, aby dopady do obecních rozpočtů byly z pohledu všech dotčených subjektů akceptovatelné a aby míra spolufinancování byla nastavena transparentně a spravedlivě při zachování odpovídajícího poměru mezi vynakládanými finančními prostředky a rozsahem a kvalitou takto zajišťované dopravní obslužnosti.
- (I) Smluvní strany věří, že vzájemnou spoluprací při zajišťování dopravní obslužnosti Kraje i Obce v souladu s definovanými Standardy DO za současného oboustranného respektování svých oprávněných zájmů v oblasti veřejné dopravy budou schopny plně využít synergického efektu takové spolupráce a poskytovat svým občanům i široké veřejnosti kvalitnější a nákladově efektivnější přepravní služby, než kdyby tyto služby zajišťovala

každá smluvní strana samostatně, a tím přispějí ke zkvalitnění života ve svých územních obvodech.

Článek I. Předmět smlouvy

- 1.1 Předmětem této smlouvy je vymezení podmínek spolupráce Kraje a Obce při zajišťování dopravní obslužnosti Kraje a dopravní obslužnosti Obce.
- 1.2 Touto smlouvou se
 - a) Kraj zavazuje za podmínek této smlouvy zajišťovat dopravní obslužnost v podobě Minimální DO, Rozšířené DO a Dodatečné DO;
 - b) Obec zavazuje za podmínek této smlouvy finančně podílet na zajišťování dopravní obslužnosti dle písm. a) a poskytovat Kraji potřebnou součinnost.
- 1.3 Tato smlouva je smluvními stranami uzavírána v režimu tzv. horizontální spolupráce mezi veřejnými zadavateli v souladu s ustanovením § 12 zákona č. 134/2016 Sb., o zadávání veřejných zakázek, ve znění pozdějších předpisů (dále jen „ZZVZ“). Smluvní strany v této souvislosti souhlasně prohlašují, že ke dni uzavření této smlouvy jsou splněny všechny podmínky pro aplikaci horizontální spolupráce dle § 12 písm. a) až c) ZZVZ, tj. že
 - a) Kraj i Obec jsou veřejnými zadavateli ve smyslu ZZVZ;
 - b) tato smlouva zakládá a provádí spolupráci mezi Krajem a Obcí coby veřejnými zadavateli za účelem dosahování jejich společných cílů směřujících k zajišťování veřejných potřeb (dopravní obslužnost území), které mají tyto smluvní strany zajišťovat;
 - c) spolupráce podle písmene b) se řídí pouze ohledy souvisejícími s veřejným zájmem;
 - d) každá ze smluvních stran vykonává na trhu méně než 20 % svých činností, kterých se spolupráce podle písmene b) týká, tedy že ani jedna ze smluvních stran nevykonává činnosti v oblasti zajišťování dopravní obslužnosti za tržních podmínek ve větším než uvedeném rozsahu.

Smluvní strany se zavazují zajistit, že uvedené podmínky budou bezvýjimečně a v plném rozsahu plněny po celou dobu platnosti této smlouvy.

Článek II. Rozsah zajištění dopravní obslužnosti

- 2.1 Kraj zajišťuje dopravní obslužnost v rozsahu Minimální DO.
- 2.2 Kraj bude za podmínek této smlouvy a s přihlédnutím k požadavkům Obce zajišťovat též Rozšířenou DO a Dodatečnou DO, přičemž Obec se bude na zajištění této Rozšířené DO nebo Dodatečné DO finančně podílet ve formě poskytnutí peněžitého plnění Kraji v rozsahu a způsobem dle této smlouvy.
- 2.3 Obec bere na vědomí, že konkrétní způsob realizace smluvního zabezpečení dopravní obslužnosti dle této smlouvy, zejména výběr dopravců a nastavení smluvních vztahů s nimi, je ponechán výlučně na uvážení a odpovědnosti Kraje. Obec sama o sobě nebude

v souvislosti se zajišťováním Minimální DO, Rozšířené DO nebo Dodatečné DO podle této smlouvy vstupovat do přímého smluvního vztahu s dopravci ani s jinými subjekty podílejícími se na realizaci dopravní obslužnosti, jež je předmětem této smlouvy, nebude-li v konkrétním případě dohodnuto jinak.

- 2.4 Kraj zajišťuje dopravní obslužnost zpravidla ve formě integrovaných dopravních služeb v rámci společného integrovaného dopravního systému Hlavního města Prahy a Středočeského kraje, provozovaného pod názvem Pražská integrovaná doprava (dále jen „PID“). Kraj ve spolupráci s příslušnými subjekty realizuje kroky k tomu, aby do systému PID byly postupně integrovány všechny veřejné služby v přepravě cestujících, jejichž objednatelem je Kraj.
- 2.5 Touto smlouvou není nijak dotčeno právo Obce objednávat veřejné služby v přepravě cestujících i mimo rámec této smlouvy. Takto objednané veřejné služby v přepravě cestujících však nebudou součástí Minimální DO, Rozšířené DO ani Dodatečné DO ve smyslu této smlouvy a zároveň nebudou zařazeny do systému PID.

Článek III. Organizátoři dopravy

- 3.1 Obec bere na vědomí, že v zájmovém území dopravní obslužnosti zajišťované Krajem působí dva organizátoři integrovaných veřejných služeb v přepravě cestujících, kteří byli pro tyto účely zřízeni příslušnými objednateli ve smyslu § 6 odst. 2 ZVS, a sice
 - a) Integrovaná doprava Středočeského kraje, příspěvková organizace, se sídlem Sokolovská 100/94, Karlín, 186 00 Praha 8, IČO: 05792291 (dále jen „IDSK“), jako příspěvková organizace Kraje, jejímž hlavním účelem je komplexní zajištění činností náležejících do samostatné působnosti Kraje v oblasti veřejné dopravy;
 - b) Regionální organizátor pražské integrované dopravy, příspěvková organizace, se sídlem Rytířská 406/10, Staré Město, 110 00 Praha 1, IČO: 60437359 (dále jen „ROPID“), jako příspěvková organizace hlavního města Prahy, jejímž hlavním účelem je zabezpečování zájmů a potřeb hlavního města Prahy při vytváření, organizování a kontrole funkce systému veřejných služeb v přepravě cestujících.
- 3.2 Kraj uzavřením této smlouvy zmocňuje organizaci IDSK k zastupování při všech právních i jiných jednáních souvisejících s touto smlouvou a pověřuje ji ke všem těmto právním i jiným jednáním. Organizace IDSK je v rámci tohoto zmocnění a pověření oprávněna v mezích aktuálně schváleného rozpočtu Kraje samostatně v zastoupení Kraje sjednávat a uzavírat též dodatky k této smlouvě.
- 3.3 Nebude-li Krajem nebo organizací IDSK výslovně stanoveno jinak, bude jménem Kraje navenek vystupovat a veškeré záležitosti týkající se této smlouvy řešit organizace IDSK. Stanoví-li tato smlouva Kraji nějakou povinnost nebo nějaké oprávnění, může Kraj tuto povinnost splnit anebo toto oprávnění využít též prostřednictvím organizace IDSK.
- 3.4 Smluvní strany berou na vědomí, že v případě, kdy veřejné služby v přepravě cestujících zajišťované podle této smlouvy budou mít souvislost se zajišťováním dopravní obslužnosti hlavního města Prahy, budou příslušná opatření přijímaná podle této smlouvy

konzultována též s organizací ROPID a smluvní strany budou postupovat ve vzájemné součinnosti s touto organizací.

- 3.5 Ujednání tohoto článku, jakož i další ujednání této smlouvy týkající se organizace IDSK nebo ROPID, se použijí obdobně i na případné právní nástupce těchto organizací.

Článek IV. Minimální DO

- 4.1 Minimální DO je dopravní obslužností Kraje podle § 3 odst. 2 ZVS.
- 4.2 Veškeré náklady spojené se zajišťováním Minimální DO hradí v plném rozsahu Kraj.
- 4.3 Úroveň dopravní obslužnosti pro Minimální DO je vymezena ve Standardech DO. Konkrétní rozsah a parametry Minimální DO (zejména linkové vedení a jízdní řád) pak stanovuje Kraj.
- 4.4 Kraj se zavazuje při plánování a realizaci Minimální DO v maximální míře zohlednit případná vyjádření, připomínky nebo náměty Obce a nalézat vhodné řešení, které náležitě zohledňuje a vzájemně vyvažuje jak detailní znalost místních poměrů ze strany Obce, tak i odpovědnost Kraje za zajištění komplexního, udržitelného a funkčního celokrajského systému dopravní obslužnosti; při tom bude Kraj brát v úvahu především soulad předkládaných vyjádření, připomínek nebo námětů Obce s právními předpisy, právní a faktickou proveditelnost v mezích smluvních vztahů s dopravci, soulad s funkčností a koncepcí systému PID a možnosti zajištění potřebného finančního krytí.
- 4.5 V rámci Minimální DO bude pro cestující uplatňován tarif systému PID, neurčí-li Kraj z důležitých důvodů jinak.

Článek V. Rozšířená DO

- 5.1 Rozšířená DO bude Krajem zajišťována v rozsahu a v parametrech dle dohody Kraje a Obce.
- 5.2 Na nákladech na zajišťování Rozšířené DO se podílí Kraj i Obec, a to podle pravidel stanovených ve Standardech DO.
- 5.3 Výše Podílu Obce se určí podle pravidel stanovených ve Standardech DO.
- 5.4 V rámci Rozšířené DO bude pro cestující uplatňován tarif systému PID, nedohodnou-li se smluvní strany včetně všech ostatních dotčených objednatelů z důležitých důvodů jinak.
- 5.5 Jednání smluvních stran o zavedení nebo změně rozsahu či parametrů Rozšířené DO (dále jen „**změna Rozšířené DO**“) může iniciovat kterákoliv ze smluvních stran; při tom budou smluvní strany postupovat v následujících krocích, nedohodnou-li se v konkrétním případě z důležitých důvodů jinak:
- a) Smluvní strana definuje svůj požadavek na změnu Rozšířené DO a sdělí jej druhé smluvní straně. Požadavek je třeba doručit druhé straně s dostatečným předstihem, aby tento požadavek mohl být náležitě projednán a v případě jeho odsouhlasení byl dán

dostatečný časový prostor k přípravě jeho realizace; indikativní lhůty potřebné pro implementaci různých typů požadavků jsou uvedeny v příloze č. 2 této smlouvy.

- b) Kraj, případně ve spolupráci s dalšími dotčenými územními samosprávnými celky či jinými objednateli (má-li požadavek souvislost i se zajišťováním dopravní obslužnosti v jejich územním obvodu), pokud tak neučinil již dříve, posoudí právní a faktickou realizovatelnost navrhované změny Rozšířené DO, a to zejména z hledisek (i) souladu s právními předpisy, (ii) právní a faktické proveditelnosti v mezích smluvních vztahů s dopravci a (iii) souladu s koncepcí dopravy v systému PID; případné nesrovnalosti budou smluvními stranami projednány a smluvní strany se pokusí nalézt takové řešení, které bude z hlediska celkové právní a faktické realizovatelnosti oboustranně akceptovatelné.
 - c) Kraj předloží Obci aktualizovanou kalkulaci předpokládaného Podílu Obce po zohlednění projednávaného požadavku. Smluvní strany berou na vědomí, že posuzovaná změna Rozšířené DO může mít vliv i na spoluúcast na zajišťování dopravní obslužnosti jiných územních samosprávných celků či jiných objednatelů, a proto jednání o výsledné podobě Rozšířené DO mohou být dle situace i vícestranná a mohou do nich být zapojeny i jiné obce, jejich svazky, případně též organizace ROPID nebo další dotčení objednatelé.
 - d) Pokud se Kraj a Obec shodnou na rozsahu a parametrech změny Rozšířené DO včetně Podílu Obce a data účinnosti, sjednají v tomto rozsahu dodatek k této smlouvě.
 - e) Pokud se Kraj a Obec neshodnou na veškerých aspektech změny Rozšířené DO dle písm. d), nebude daná změna Rozšířené DO realizována. Smluvní strany se v takovém případě zavazují v dobré víře dále jednat za účelem nalezení oboustranně přijatelného řešení a podle situace opětovně provést v potřebném rozsahu úkony podle písm. a), b) nebo c).
- 5.6 Změna Rozšířené DO, na které se smluvní strany shodly, bude nabývat účinnosti zpravidla ke dni celostátních změn jízdních řádů. Podle okolností (zejména umožňují-li to provozní důvody) může být účinnost stanovena i k jinému dni, je-li změna ve veřejném zájmu.
- 5.7 Kraj se zavazuje, že se bude vždy snažit požadavky Obce na Rozšířenou DO uspokojit v maximální možné míře. Kraj požadavek Obce akceptuje, jestliže takový požadavek není v rozporu s právními předpisy, je právně i fakticky proveditelný v mezích smluvních vztahů s dopravci, nenarušuje funkčnost a koncepci systému PID, není v rozporu se zájmy ostatních dotčených územních samosprávných celků či jiných objednatelů a je pro něj zajištěno odpovídající finanční krytí, případně u něj nejsou přítomny jiné závažné okolnosti omezující či vylučující možnost jeho implementace.
- 5.8 Povinnost Kraje zajistit Rozšířenou DO se pro účely této smlouvy považuje za splněnou tím, že Kraj
- a) zajistí s dopravcem příslušné smluvní ujednání (např. uzavřením nové smlouvy o veřejných službách v přepravě cestujících, uzavřením dodatku k takové smlouvě, případně modifikací objednávky služeb v mezích stávající smlouvy o veřejných službách v přepravě cestujících), kterým je dopravce zavázán poskytovat veřejné služby v přepravě cestujících v rozsahu a parametrech odpovídajících Rozšířené DO;

toto může Kraj zajistit i prostřednictvím třetí osoby (např. na základě tzv. mezikrajských smluv);

- b) řádně plní své povinnosti vyplývající z takto uzavřeného smluvního ujednání s dopravcem nebo z dohody s třetí osobou, jejímž prostřednictvím dopravní obslužnost zajišťuje;
- c) plnění sjednaných smluvních podmínek ze strany dopravce či třetí osoby přiměřeně kontroluje a vymáhá.

Pro vyloučení pochybností se uvádí, že případné vadné plnění dopravce či třetí osoby ve smyslu tohoto odstavce z důvodů, které Kraj nemohl ovlivnit, jsou-li při tom ze strany Kraje současně řádně plněny všechny jeho povinnosti plynoucí z písm. a) až c), není důvodem pro změnu výše Podílu Obce, ani nezakládá Obci vůči Kraji právo na slevu či jinou náhradu.

Článek VI. Dodatečná DO

- 6.1 Dodatečná DO bude Krajem zajišťována v rozsahu a v parametrech dle dohody Kraje a Obce.
- 6.2 V režimu Dodatečné DO bude realizována dopravní obslužnost požadovaná Obcí, která jde nad rámec dopravní obslužnosti Kraje a na jejíž realizaci nemá Kraj sám o sobě žádný vlastní provozní ani ekonomický zájem.
- 6.3 Náklady na zajišťování Dodatečné DO nese v plné výši Obec, a to ve formě přenesení těchto nákladů do Podílu Obce.
- 6.4 V rámci Dodatečné DO bude pro cestující uplatňován tarif systému PID, nedohodnou-li se smluvní strany včetně všech ostatních dotčených objednatelů z důležitých důvodů jinak.
- 6.5 Jednání smluvních stran o zavedení nebo změně rozsahu či parametrů Dodatečné DO (dále jen „**změna Dodatečné DO**“) iniciuje Obec. Smluvní strany budou postupovat v následujících krocích, nedohodnou-li se v konkrétním případě z důležitých důvodů jinak:
 - a) Obec definuje svůj požadavek na změnu Dodatečné DO a sdělí jej Kraji. Požadavek je třeba doručit Kraji s dostatečným předstihem, aby tento požadavek mohl být náležitě projednán a v případě jeho odsouhlasení byl dán dostatečný časový prostor k přípravě jeho realizace; indikativní lhůty potřebné pro implementaci různých typů požadavků jsou uvedeny v příloze č. 2 této smlouvy.
 - b) Kraj, případně ve spolupráci s dalšími dotčenými územními samosprávnými celky či jinými objednateli (má-li požadavek souvislost i se zajišťováním dopravní obslužnosti v jejich územním obvodu), posoudí právní a faktickou realizovatelnost navrhované změny Dodatečné DO, a to zejména z hledisek její (i) souladu s právními předpisy, (ii) právní a faktické proveditelnosti v mezích smluvních vztahů s dopravci a (iii) souladu s koncepcí dopravy v systému PID; případné nesrovnalosti budou smluvními stranami projednány a smluvní strany se pokusí nalézt takové řešení, které bude z hlediska celkové právní a faktické realizovatelnosti oboustranně akceptovatelné.
 - c) Kraj předloží Obci aktualizovanou kalkulaci předpokládaného Podílu Obce po zohlednění projednávaného požadavku. Smluvní strany berou na vědomí, že posuzovaná změna Dodatečné DO může mít vliv i na spoluúčast na zajišťování dopravní

obslužnosti jiných územních samosprávných celků či jiných objednatelů, a proto jednání o výsledné podobě Dodatečné DO mohou být dle situace i vícestranná a mohou do nich být zapojeny i jiné obce, jejich svazky, případně též organizace ROPID nebo další dotčení objednatelé.

- d) Pokud se Kraj a Obec shodnou na rozsahu a parametrech změny Dodatečné DO včetně Podílu Obce a data účinnosti, sjednají v tomto rozsahu dodatek k této smlouvě.
 - e) Pokud se Kraj a Obec neshodnou na veškerých aspektech změny Dodatečné DO dle písm. d), nebude daná změna Dodatečné DO realizována. Smluvní strany se v takovém případě zavazují v dobré víře dále jednat za účelem nalezení oboustranně přijatelného řešení a podle situace opětovně provést v potřebném rozsahu úkony podle písm. a), b) nebo c).
- 6.6 Změna Dodatečné DO, na které se smluvní strany shodly, bude nabývat účinnosti zpravidla ke dni celostátních změn jízdních řádů. Podle okolností (zejména umožňují-li to provozní důvody) může být účinnost stanovena i k jinému dni, je-li změna ve veřejném zájmu.
- 6.7 Kraj se zavazuje, že se bude vždy snažit požadavky Obce na Dodatečnou DO uspokojit v maximální možné míře. Kraj požadavek Obce akceptuje, jestliže takový požadavek není v rozporu s právními předpisy, je právně i fakticky proveditelný v mezích smluvních vztahů s dopravci, nenarušuje funkčnost a koncepci systému PID, není v rozporu se zájmy ostatních dotčených územních samosprávných celků či jiných objednatelů a nejsou u něj přítomny jiné závažné okolnosti omezující či vylučující možnost jeho implementace.
- 6.8 Povinnost Kraje zajistit Dodatečnou DO se pro účely této smlouvy považuje za splněnou tím, že Kraj
- a) zajistí s dopravcem příslušné smluvní ujednání (např. uzavřením nové smlouvy o veřejných službách v přepravě cestujících, uzavřením dodatku k takové smlouvě, případně modifikací objednávky služeb v mezích stávající smlouvy o veřejných službách v přepravě cestujících), kterým je dopravce zavázán poskytovat veřejné služby v přepravě cestujících v rozsahu a parametrech odpovídajících Dodatečné DO; toto může Kraj zajistit i prostřednictvím třetí osoby (např. na základě tzv. mezikrajských smluv);
 - b) řádně plní své povinnosti vyplývající z takto uzavřeného smluvního ujednání s dopravcem nebo z dohody s třetí osobou, jejímž prostřednictvím dopravní obslužnost zajišťuje;
 - c) plnění sjednaných smluvních podmínek ze strany dopravce či třetí osoby přiměřeně kontroluje a vymáhá.

Pro vyloučení pochybností se uvádí, že případné vadné plnění dopravce či třetí osoby ve smyslu tohoto odstavce z důvodů, které Kraj nemohl ovlivnit, jsou-li při tom ze strany Kraje

současně řádně plněny všechny jeho povinnosti plynoucí z písm. a) až c), není důvodem pro změnu výše Podílu Obce, ani nezakládá Obci vůči Kraji právo na slevu či jinou náhradu.

Článek VII. Podíl Obce

- 7.1 Obec se na zajišťování dopravní obslužnosti upravené touto smlouvou podílí ve formě peněžitého plnění poskytovaného Kraji (dále jen „**Podíl Obce**“).
- 7.2 Podíl Obce se určí jako součet
- a) částky za Rozšířenou DO; tato částka se určí podle pravidel stanovených ve Standardech DO; a
 - b) částky za Dodatečnou DO; tato částka se určí podle skutečných nákladů; a
 - c) dalších částek určených dle odst. 7.4 až 7.6 tohoto článku.
- 7.3 Minimální DO je plně hrazena Krajem a Obec se na nákladech na tuto dopravní obslužnost nepodílí. Tím není dotčena povinnost Obce podílet se na nákladech dle odst. 7.4 až 7.6 tohoto článku, a to i v případě, že se tyto náklady budou vztahovat k Minimální DO.
- 7.4 **Objížďky:** Je-li z důvodu stavebního nebo jiného záměru realizovaného nebo vyvolaného Obcí (včetně záměrů realizovaných nebo vyvolaných osobami, které Obec ovládá) zcela nebo zčásti uzavřena pozemní komunikace, po které je vedena linka spadající do Minimální DO, Rozšířené DO nebo Dodatečné DO, nebo je-li z téhož důvodu nařízena objížďka podle zvláštního právního předpisu, a v důsledku takové uzavírky nebo objížďky dojde k navýšení kompenzace přímo nebo nepřímo poskytované Krajem příslušným dopravcům oproti kompenzaci, která by se jim poskytovala bez takové uzavírky nebo objížďky, bude Podíl Obce o takto vzniklé vícenáklady navýšen, nedohodnou-li se smluvní strany z důležitějšího důvodu jinak.
- 7.5 **Infrastrukturní změny:** Dojde-li v důsledku infrastrukturních změn realizovaných nebo vyvolaných Obcí (zejména výstavba nové pozemní komunikace nebo jiná změna stávajícího dopravního režimu jako např. omezení jízdy vozidel na určité komunikaci, zavedení jednosměrného provozu či jiné prosazení změny linkového vedení dotčených spojů zajišťujících Minimální DO, Rozšířenou DO nebo Dodatečnou DO) k navýšení kompenzace přímo nebo nepřímo poskytované Krajem příslušným dopravcům oproti kompenzaci, která by se jim poskytovala bez takové infrastrukturní změny, bude Podíl Obce o takto vzniklé vícenáklady navýšen, nedohodnou-li se smluvní strany z důležitějšího důvodu jinak.
- 7.6 **Ostatní vícenáklady na zajištění dopravní obslužnosti Krajem:** Podíl Obce bude navýšen o další vícenáklady (nebo jejich část) vynaložené Krajem zcela nebo zčásti ve prospěch Obce na věcné zajištění Minimální DO, Rozšířené DO nebo Dodatečné DO (např. budování/modernizace dopravní a technické infrastruktury, technické vybavení zastávek a dopravních terminálů, implementace a provoz informačních systémů). Konkrétní výši takového navýšení Podílu Obce stanoví smluvní strany v konkrétním případě dohodu.
- 7.7 Jiné náklady vzniklé v souvislosti s plněním této smlouvy (např. náklady na jednání s ostatními objednateli či dotčenými osobami, náklady na přípravu smluvní či jiné dokumentace, náklady na poskytování součinnosti vyplývající z této smlouvy atd.) si nese

každá smluvní strana ze svého a nepřísluší ji za ně žádná náhrada, leda by takové náklady vznikly v důsledku porušení právní povinnosti druhou smluvní stranou.

Článek VIII. Platební podmínky Podílu Obce

- 8.1 Není-li smluvními stranami dohodnuto jinak, je zúčtovacím obdobím Podílu Obce kalendářní rok.
- 8.2 Podíl Obce se hradí zálohově a po uplynutí zúčtovacího období se vyúčtuje podle skutečnosti.
- 8.3 Zálohy na Podíl Obce (dále jen „**Záloha**“) se hradí čtvrtletně a jsou splatné vždy do 15. dne prvního měsíce daného kalendářního čtvrtletí, na které je záloha hrazena, nestanoví-li se v harmonogramu úhrad Záloh (příloha č. 3 této smlouvy) jinak.
- 8.4 Výše Záloh se sjedná ve formě dodatku k této smlouvě, a to zpravidla na období aktuálního kalendářního roku společně s vyúčtováním předcházejícího kalendářního roku podle odst. 8.6 tohoto článku, nedohodnou-li se smluvní strany v konkrétním případě jinak. Výše Záloh se stanoví podle předpokládané výše Podílu Obce v daném zúčtovacím období, k němuž se Zálohy vztahují. Z důležitých důvodů mohou smluvní strany výši Záloh operativně upravit dodatkem k této smlouvě i v průběhu zúčtovacího období, na které již byly Zálohy sjednány (zejména bude-li z průběžných údajů zřejmé, že se sjednané Zálohy podstatně odchylují od skutečně dosažených výsledků).
- 8.5 Nedojde-li ke sjednání nové výše Záloh na další období do konce období, na něž jsou Zálohy aktuálně sjednány, platí Obec až do nabytí účinnosti příslušného dodatku k této smlouvě Zálohy i nadále se stejnou periodou jako doposud, a to ve výši odpovídající aktuálně sjednané výši Zálohy. Kraj sdělí Obci vždy do 31. 10. předpokládanou výši Zálohy pro následující kalendářní rok, a to na základě aktuálně známých údajů a odborného odhadu Kraje ohledně projekce nákladů na následující rok; Kraj vynaloží potřebné úsilí, aby takto sdělená předpokládaná výše Zálohy v maximální možné míře odpovídala skutečnosti, nicméně i přesto platí, že takto sdělená předpokládaná výše Zálohy je určena výlučně pro interní potřebu Obce (zejména přípravu rozpočtu na následující rok), není právně vymahatelná a sama o sobě nezakládá změnu aktuálně sjednané výše Záloh.
- 8.6 Po skončení zúčtovacího období provede Kraj vyúčtování Záloh uhrazených Obcí v příslušném zúčtovacím období; pravidla pro vyúčtování stanoví Standardy DO. Vyúčtování se provede a předloží Obci nejpozději do 30. 4. kalendářního roku bezprostředně následujícího po skončení zúčtovacího období. Případný rozdíl mezi uhrazenými Zálohami a skutečností se vyrovná následovně:
 - a) je-li výsledkem vyúčtování přeplatek (tj. souhrn uhrazených Záloh za dané zúčtovací období byl vyšší než skutečný Podíl Obce připadající na toto období), započte se tento

přeplatek na budoucí zálohy hrazené Obcí, počínaje zálohou nejbližze splatnou po provedení vyúčtování;

- b) je-li výsledkem vyúčtování nedoplatek (tj. souhrn uhrazených Záloh za dané zúčtovací období byl nižší než skutečný Podíl Obce připadající na toto období), je Obec povinna tento nedoplatek Kraji uhradit do 60 dnů ode dne předložení.
- 8.7 Veškeré úhrady podle této smlouvy ve prospěch Kraje se realizují bezhotovostním převodem. Podrobnosti stanoví příloha č. 4 této smlouvy. Kraj je v případě potřeby oprávněn údaje o bankovním spojení kdykoliv změnit; změna je vůči Obci účinná následujícím pracovním dnem po doručení písemného vyrozumění o provedení změny. Změna údajů o bankovním spojení není smluvními stranami považována za změnu této smlouvy a nevyžaduje sestavení samostatného dodatku k této smlouvě.
- 8.8 Kraj nebude Obci v případě Záloh zasílat samostatné výzvy k úhradě (faktury); podkladem pro úhradu Zálohy je přímo tato smlouva a její přílohy.
- 8.9 V případě prodlení Obce s úhradou jakéhokoliv peněžitého plnění dle této smlouvy zašle Kraj Obci upomínky dle následujícího schématu:
- a) **1. upomínka:** e-mailem na adresu příslušné kontaktní osoby dle přílohy č. 4 této smlouvy; upomínka se nezasílá při prodlení nepřevyšujícím 5 dnů;
- b) **2. upomínka:** datovou schránkou nebo doporučeným dopisem na oficiální adresu sídla Obce; odesílá se v případě, že dluh nebude v plné výši splněn ani do 15 dnů od odeslání 1. upomínky;
- c) **3. upomínka:** doporučeným dopisem výslovně adresovaným zastupitelstvu Obce; odesílá se v případě, že dluh nebude v plné výši splněn ani do 15 dnů od odeslání 2. upomínky; Kraj může zároveň zaslat upomínku individuálně na vědomí i jednotlivým členům zastupitelstva Obce (např. e-mailem).
- 8.10 Za prodlení s úhradou jakéhokoliv peněžitého plnění dle této smlouvy je Obec povinna Kraji zaplatit úrok z prodlení ve výši stanovené právními předpisy. Obec není povinna úrok z prodlení platit, nepřekročilo-li prodlení v konkrétním jednotlivém případě dobu 5 dnů, nebo pokud výše úroku z prodlení v konkrétním jednotlivém případě nepřesahuje částku 1 000 Kč.
- 8.11 Smluvní strany berou na vědomí, že Podíl Obce je hrazen jako součást kompenzace ve smyslu § 23 a 24 ZVS, případně úhrady prokazatelné ztráty ve smyslu § 19b zákona č. 111/1994 Sb., o silniční dopravě, ve znění pozdějších předpisů, nebo § 39a zákona č. 266/1994 Sb., o drahách, ve znění pozdějších předpisů (dále souhrnně jen „**kompenzace**“), které jsou z hlediska zákona č. 235/2004 Sb., o dani z přidané hodnoty, ve znění pozdějších předpisů, považovány za dotaci k výsledku hospodaření a nepodléhají dani z přidané hodnoty. V případě takových změn daňových zákonů (případně jejich dosavadního výkladu), na jejichž základě bude nebo začne kompenzace podléhat dani

z přidané hodnoty, se Podíl Obce (resp. výše již stanovených Záloh) navyšuje o částku odpovídající této dani v zákonné výši.

Článek IX.

Omezení zajišťované dopravní obslužnosti

- 9.1 Porušením této smlouvy ze strany Kraje není, dojde-li k omezení Krajem zajišťované dopravní obslužnosti v důsledku bezprostředního zásahu vyšší moci (např. narušení dopravy v důsledku nehody v silničním provozu nebo nepříznivých povětrnostních podmínek), nelze-li tento zásah vyšší moci překonat vůbec anebo jen se značnými obtížemi. Kraj je však povinen postupovat v dobré víře a mezích péče řádného hospodáře tak, aby důsledky takového omezení byly co nejmenší.
- 9.2 Z důvodů hodných zvláštního zřetele je Kraj oprávněn v nezbytném rozsahu na přechodnou dobu jednostranně plánovitě omezit jím zajišťovanou dopravní obslužnost i pod úroveň Rozšířené DO nebo Dodatečné DO sjednaných s Obcí podle této smlouvy, případně i pod úroveň Minimální DO. Bude-li se takové omezení dopravní obslužnosti týkat územního obvodu Obce, je Kraj povinen Obec bezodkladně před takovým omezením informovat o parametrech plánovaného omezení; současně je povinen Obci sdělit konkrétní důvody hodné zvláštního zřetele, které toto plánované omezení odůvodňují. Opatření podle tohoto odstavce je Kraj oprávněn přijmout nezávisle na případných opatřeních podle odst. 9.3 této smlouvy.
- 9.3 Neuhradí-li Obec v plné výši svůj dluh ani do 30 dnů od odeslání 3. upomínky dle odst. 8.9 této smlouvy, bude poskytování dopravní obslužnosti pro Obec omezeno na úroveň Minimální DO. Doplacením dlužné částky až po uplynutí lhůty uvedené ve větě první není právo Kraje omezit dopravní obslužnost v rozsahu dle věty první nijak dotčeno.
- 9.4 Při případném opětovném úplném nebo částečném obnovení předchozí úrovně rozsahu zajišťované dopravní obslužnosti poté, co tato byla omezena dle odst. 9.3 této smlouvy, se postupuje dle ujednání této smlouvy o Rozšířené DO nebo Dodatečné DO (v závislosti na typu příslušného požadavku). Obec bere na vědomí, že změny rozsahu objednávané dopravní obslužnosti se z důvodu různých administrativních a technických lhůt (zejména v oblasti drážní dopravy) projednávají zpravidla s výrazným předstihem před nabytím jejich účinnosti, a proto některé úpravy rozsahu dopravní obslužnosti mohou vyžadovat i velmi dlouhý realizační čas. Indikativní přehled termínů podle přílohy č. 2 této smlouvy se zde uplatní obdobně.
- 9.5 Ujednáními tohoto článku není nijak dotčena povinnost Obce uhradit Podíl Obce za dopravní obslužnost, která byla Obci Krajem skutečně zajištěna (např. úhrada za Rozšířenou DO nebo Dodatečnou DO realizovanou v období mezi dnem, kdy se Obec dostala do kvalifikovaného prodlení dle odst. 9.3 této smlouvy, a dnem skutečného omezení dopravní obslužnosti na úroveň Minimální DO).

Článek X.

Komunikace mezi smluvními stranami

- 10.1 Nebude-li Krajem nebo organizací IDSK výslovně stanoveno jinak, musí být veškerá komunikace (písemná i jiná), která je určena Kraji, ze strany Obce adresována výhradně

organizaci IDSK. Seznam kontaktních osob za Kraj (resp. organizaci IDSK) včetně jejich kompetencí je uveden v příloze č. 4 této smlouvy.

- 10.2 Seznam kontaktních osob za Obec včetně jejich kompetencí je uveden v příloze č. 4 této smlouvy.
- 10.3 Smluvní strany odpovídají za aktuálnost seznamu kontaktních osob a v případě potřeby je každá smluvní strana oprávněna tento seznam kdykoliv změnit; změna je vůči druhé smluvní straně účinná následujícím pracovním dnem po doručení písemného vyrozumění o provedení změny. Změna seznamu kontaktních osob není smluvními stranami považována za změnu této smlouvy a nevyžaduje sestavení samostatného dodatku k této smlouvě.
- 10.4 Smluvní strany se dohodly, že pokud tato smlouva vyžaduje pro určité jednání písemnou formu, aniž by výslovně specifikovala její podobu nebo další náležitosti, budou smluvní strany považovat tento požadavek za splněný i v případě prostého e-mailu bez kvalifikovaného elektronického podpisu, je-li adresa alespoň jednoho z odesílatelů a zároveň alespoň jednoho z příjemců uvedena v aktuálních seznamech kontaktních osob smluvních stran. Zjednodušený režim podle předcházející věty neplatí pro jednání směřující ke změně nebo ukončení této smlouvy; v těchto případech musí být písemná forma dodržena bezvýjimečně v plném rozsahu.

Článek XI. Doba trvání smlouvy

- 11.1 Tato smlouva se uzavírá na dobu neurčitou.
- 11.2 Kterákoliv ze smluvních stran může tuto smlouvu jednostranně zrušit ke dni bezprostředně předcházejícímu den celostátní prosincové změny jízdních řádů, a to písemnou výpovědí doručenou druhé smluvní straně alespoň 12 měsíců předem. Smluvní strany berou na vědomí, že výpovědní doba je sjednána s přihlédnutím ke skutečnosti, že ukončení této smlouvy může mít dopad i na smluvní zajištění a finanční krytí dopravní obslužnosti dalších objednatelů a může vyvolat nutnost přenastavení příslušných smluvních vztahů, a tudíž je nezbytné zaručit oběma smluvním stranám dostatečný časový prostor k řešení takové situace; vzhledem k těmto skutečnostem považují smluvní strany takto sjednanou délku výpovědní doby za přiměřenou.
- 11.3 Kterákoliv ze smluvních stran je oprávněna od této smlouvy odstoupit v případech podle § 2001 až 2005 občanského zákoníku; Kraj je kromě toho oprávněn od této smlouvy odstoupit i v případě, kdy prodlení Obce s plněním peněžitého dluhu dle této smlouvy přesáhne dobu uvedenou v odst. 9.3 této smlouvy. Odstoupení je účinné dnem doručení písemného vyrozumění o odstoupení druhé smluvní straně, nestanoví-li odstupující smluvní strana ve svém písemném vyrozumění o odstoupení pozdější termín; termín účinnosti odstoupení lze takto odložit až o 12 měsíců.
- 11.4 Tuto smlouvu lze zrušit též dohodou smluvních stran.
- 11.5 Pro vyloučení pochybností se konstatuje, že ukončením této smlouvy není nijak dotčena povinnost Obce splnit povinnosti, které Obci podle této smlouvy vznikly před jejím

ukončením, ani povinnost Obce uhradit Podíl Obce za dopravní obslužnost, která byla Obcí Krajem skutečně zajištěna.

Článek XII. Závěrečná ujednání

- 12.1 Tuto smlouvu je možno měnit pouze písemnou formou na základě vzestupně číslovaných dodatků.
- 12.2 Nedílnou součástí této smlouvy jsou i její přílohy:
- a) **příloha č. 1:** Standardy dopravní obslužnosti Středočeského kraje
 - b) **příloha č. 2:** Indikativní termíny realizace změn dopravní obslužnosti
 - c) **příloha č. 3:** Výpočet záloh na Podíl Obce pro rok 2022 a harmonogram úhrady (**údaje z kalkulace Podílu Obce jsou neveřejné**)
 - d) **příloha č. 4:** Kontaktní osoby a bankovní spojení
- 12.3 Kraj je výjimečně oprávněn jednostranně měnit Standardy DO v případě podstatné změny okolností, z nichž Kraj vycházel při jejich sestavení a kalibraci, pokud by neprovedením takové změny byla ohrožena udržitelnost aktuálního rozsahu dopravní obslužnosti anebo by mezi jednotlivými obcemi či jejich svazky a Krajem byla nastolena významná nedůvodná nerovnost. Kraj je v případě takové změny povinen Obec o této změně předem informovat; součástí informace musí být i konkrétní odůvodnění. Změna Standardů DO se pro smluvní strany stává závaznou a účinnou dnem, který stanoví Kraj, nejdříve však 30 dnů ode dne, kdy Kraj splnil vůči Obci svoji informační povinnost dle předcházející věty.
- 12.4 Tato smlouva nepodléhá povinnému uveřejnění v registru smluv na základě výjimky podle ustanovení § 3 odst. 2 písm. k) zákona č. 340/2015 Sb., o zvláštních podmínkách účinnosti některých smluv, uveřejňování těchto smluv a o registru smluv (zákon o registru smluv), ve znění pozdějších předpisů, a proto nebude v tomto registru uveřejněna.
- 12.5 Tato smlouva je vyhotovena v elektronickém originálu.
- 12.6 Případná nicotnost, neplatnost nebo nevymahatelnost některého ujednání této smlouvy nezpůsobuje nicotnost, neplatnost nebo nevymahatelnost ostatních ujednání této smlouvy. Smluvní strany jsou povinny takové nicotné, neplatné nebo nevymahatelné ujednání nahradit neprodleně ujednáním, jež se nejvíce blíží účelu sledovanému takovým nicotným, neplatným nebo nevymahatelným ujednáním, a to formou písemného dodatku k této smlouvě.
- 12.7 Uzavření této smlouvy bylo řádně schváleno příslušnými orgány obou smluvních stran, a sice
- a) usnesením Rady Středočeského kraje č. ... ze dne ...;
 - b) usnesením **Zastupitelstva/Rady** města Úvaly č. ... ze dne ...

S ohledem na schválení uzavření této smlouvy příslušnými orgány obou smluvních stran se potvrzuje, že tato smlouva splňuje všechny podmínky platnosti právního jednání stanovené

v zákoně č. 128/2000 Sb., o obcích (obecní zřízení), ve znění pozdějších předpisů, a v zákoně č. 129/2000 Sb., o krajích (krajské zřízení), ve znění pozdějších předpisů.

- 12.8 Tato smlouva nabývá platnosti a účinnosti dnem podpisu obou smluvních stran. Smluvní strany konstatují, že bez ohledu na datum nabytí účinnosti této smlouvy se příslušnými ujednáními této smlouvy fakticky řídí již ode dne 1. 1. 2022, přičemž případná plnění, která si smluvní strany poskytly v období od 1. 1. 2022 do dne nabytí účinnosti této smlouvy, budou vypořádána tak, jako kdyby tato smlouva byla účinná již od 1. 1. 2022; k takovému vypořádání již nebude uzavírána samostatná dohoda a vypořádání se provede přímo na základě této smlouvy.
- 12.9 Smluvní strany se s touto smlouvou řádně seznámily a jejímu obsahu rozumí; smlouva určité a srozumitelně vyjadřuje svobodnou a vážnou vůli smluvních stran a není uzavírána v tísní nebo za nápadně nevýhodných podmínek, na důkaz čehož smluvní strany připojují své podpisy.

V Praze dne ...

V ... dne ...

za Kraj:

za Obec:

*(prostor pro vložení grafického znázornění
elektronického podpisu)*

*(prostor pro vložení grafického znázornění
elektronického podpisu)*

Příloha č. 1 – Standardy dopravní obslužnosti

Cílem zavedení nových Standardů dopravní obslužnosti je nastavení transparentních pravidel objednávky a spolufinancování dopravní obslužnosti ze strany obcí na území Středočeského kraje. Středočeský kraj se zavazuje vynakládat získané finanční příspěvky na dopravní obslužnost efektivně a systém veřejné dopravy rozvíjet. Kalkulace dle níže uvedené metodiky jsou nedílnou součástí uzavřeného smluvního vztahu a Středočeský kraj bude nadále zapracovávat jejich úpravy návazně na realizované změny v dopravě.

Ekonomický model Standardů DO

V rámci zavedení nových Standardů dopravní obslužnosti (Standardy DO) pro veřejnou dopravu zajišťovanou Středočeským krajem byl vytvořen ekonomický model. Tento model kalkuluje příspěvek obcí na DO podle vstupních dat a stanoveného standardu DO.

Model vychází z veřejně dostupných dat (počet obyvatel v obcích), dat z organizací ROPID a IDSK (počty spojů v obcích, provozní tržby a náklady jednotlivých linek) a dat stanovených expertním odhadem se znalostí místních poměrů (váhy linek v jednotlivých obcích).

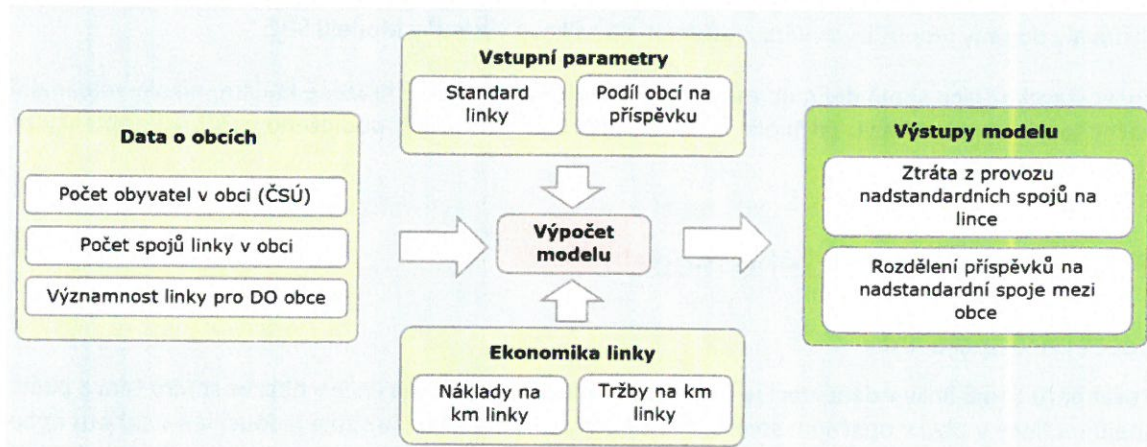

Funkční schéma ekonomického modelu SDO

Ekonomický model hodnotí zvlášť DO v pracovních a nepracovních dnech a také podle odlišných standardů pro autobusovou a vlakovou dopravu.

Tab. 1: Standardní počty párů spojů dle SDO pro autobusovou dopravu

Minimální počet obyvatel na lince	Počet párů spojů v PD	Počet párů spojů o víkendu
1	4	0
1 000	7	2
2 000	11	3
3 500	20	5
7 000	28	8

Tab. 2 a 3: Standardní počty párů spojů dle SDO pro železniční dopravu

Minimální počet obyvatel na lince	Počet párů spojů v PD	Minimální počet obyvatel na lince	Počet párů spojů o víkendu
1	2	1	0
2 000	5	2 000	2
4 000	8	6 000	6
6 000	10	10 000	12
10 000	32	20 000	20

Kategorie počtu obyvatel a k nim příslušející počty párů spojů v pracovních dnech a ve dnech pracovního klidu byly stanoveny expertním týmem IDSK na základě opakované modelace, při níž se zjišťovaly dopady jednotlivých verzí nastavení na celkové výsledky Modelu SDO.

Počet standardních spojů definuje maximální rozsah dopravy plně hrazené krajem, nikoliv minimální počet spojů na dané lince. Jakékoliv zvýšení počtu spojů musí být podloženo existencí poptávky ze strany cestujících.

Parametry ekonomického modelu

Počet párů spojů linky

Počet párů spojů linky v dané obci je roven průměru počtu spojů na lince v obci ve směru tam a počtu spojů na lince v obci v opačném směru. Pro dny pracovního klidu se spoje jedoucí jen v sobotu nebo jen v neděli a státem uznané svátky započítávají jako polovina spoje. Spoje s omezením na více než polovinu období platnosti jízdního řádu se nezapočítávají.

Váha významnosti linky pro obec

Tento parametr je nedílnou součástí ekonomického modelu Standardů DO, jelikož jako jediný umožňuje do exaktních vstupních dat promítnout specifické lokální podmínky, například:

- Významnost linek je nejdříve rozdělena mezi místní části obce podle počtu obyvatel
- Spádovost obce
- Cestovní doba do stejného cíle v případě více linek
- Úroveň komfortu spojení – autobus nebo vlak, kapacita vozidel

- Vzdálenost zastávky od centra obce – Např. linka zastavující na návsi je atraktivnější než ta, která zastavuje někde na rozcestí daleko za obcí.
- Počet zastávek linky v obci – linka se zastávkou navíc na jednom konci obce je lepší než jiná zastavující jen na návsi

Hodnota významnosti linky pro obec může dosáhnout 0 až 1. Součet těchto hodnot za všechny linky v obci musí být vždy 1. Pokud obec nemá zajištěnou DO (např. v nepracovních dnech), pak je váha významnosti linek rovna nula. Každá linka, která zastavuje na území obce má pro obec nějaký význam, i když jen v řádu jednotek procent nebo promile. Nikdy to není čistá nula.

Do ekonomického modelu jsou za účelem spravedlivého stanovení příspěvku na DO zařazeny i obce za hranicemi Středočeského kraje, kam jezdí linky ze Středočeského kraje.

Po přidělení významnosti linky ve všech obcích na lince a jejím vynásobením počtem obyvatel v obcích lze stanovit celkový počet obyvatel, pro které je daná linka významná.

Skalární součin počtu obyvatel a vah významnosti linky v obcích na lince: $\sum_1^n v_i \cdot o_i$

Na základě celkového počtu obyvatel je linka zařazena do příslušné kategorie Standardů DO a v každé obci je stanoven počet nadstandardních spojů podle rozdílu oproti počtu standardních spojů.

Výpočet příspěvku obcí na linky

Hlavní částí ekonomického modelu Standardů DO je výpočet příspěvku, který obec za DO danou linkou v pracovní dny K výpočtu dojde pouze v případě, kdy je počet nadstandardních spojů větší než 0.

Základem výpočtu je podíl počtu obyvatel připadajících z dané obce na nadstandardní spoje vůči všem obyvatelům na vybrané lince. Tento podíl je pak vynásoben jednotkovou ztrátou z provozu linky na 1 km, denním km výkonem linky, počtem pracovních dní v roce a podílem obcí na financování ztráty z nadstandardních spojů (ten je nastaven na 75 %).

Vzorec pro výpočet příspěvku obce na linku P_{PD} :

$$P_{PD} = \frac{v_{PD_o} \cdot o_o \cdot \left(\frac{h_o}{f_o}\right)}{\sum_1^n v_{PD_i} \cdot o_i} \cdot z \cdot l_{PD} \cdot d_{PD} \cdot m_{PD}$$

v_{PD_o} je váha významnosti linky pro dopravní obslužnost obce v pracovní dny (Sloupec E);

o_o je počet obyvatel příslušné obce (Sloupec A);

h_o je počet nadstandardních spojů na lince v příslušné obci (sloupec H);

f_o je celkový počet spojů na lince v příslušné obci (sloupec F);

v_{PD_i} , o_i , h_i a f_i jsou analogicky podobné veličiny jako výše uvedené, avšak pro všechny obce, ve kterých linka jezdí.

z je průměrná provozní ztráta linky v jednotkách Kč/km (zdroj na listu 06_Linky);

l_{PD} je počet ujetých vozokm na lince během 1 pracovního dne (zdroj na listu 06_Linky);

d_{PD} je počet pracovních dní v kalendářním roce (zdroj na listu 03_Standardy);

m_{PD} je míra spoluúčasti obcí na příspěvku za dopravní obslužnost v pracovní dny

Čítatel ve zlomku představuje počet potenciálních cestujících pro nadstandardní spoje z dané obce a jmenovatel ve zlomku odpovídá počtu potenciálních cestujících pro všechny spoje na celé lince. Celý zlomek tak odpovídá podílu cestujících v nadstandardních spojích z dané obce ze všech cestujících na celé lince.

Výpočet celkového příspěvku je počítán zvlášť pro provoz v pracovní dny, ve dny pracovního klidu a pro noční spoje. Proces výpočtu příspěvku pro nepracovní dny je totožný, pouze příslušné vstupní hodnoty jsou odlišné.

Vyúčtování skutečného rozsahu dopravy

Součástí nových Standardů dopravní obslužnosti bude roční vyúčtování, které proběhne na základě skutečně realizovaného rozsahu dopravní obslužnosti a reálných ekonomických parametrů objednávky za předcházející kalendářní rok. Údaje o výkonech linek budou sledovány na bázi jednotlivých spojů. Roční vyúčtování bude probíhat v prvním pololetí roku následujícího rok, k němuž se bude vyúčtování vztahovat. Případný přeplatek bude použit na uhrazení záloh na další období.

Příklad stanovení vah významnosti a výpočtu standardního počtu spojů – město Mnichovice

Město Mnichovice a jeho 3 950 obyvatel obsluhují 3 autobusové (489, 490 a 495) a 2 železniční linky (S9 a R49). Město má 3 místní části: Božkov (cca 700 obyvatel), Mnichovice (cca 3000 obyvatel) a Myšlín (cca 250 obyvatel). Váha významnosti linek je nejprve rozdělena podle počtu obyvatel v místních částech: Božkov 0,18; Mnichovice 0,76 a Myšlín 0,06.



Mapa města Mnichovice, zdroj: Mapy.cz, 2021.

Místní část Božkov je obsluhována výhradně z blízké železniční stanice linkami S9 a R49. Váha pro část Božkov je proto rozdělena ve stejném poměru jako v části Mnichovice (viz dále). V pracovní dny 0,16 pro linku S9 a 0,02 pro linku R49. O víkendech 0,18 pro linku S9, linka R49 nejedzí.

Místní část Myšlín je primárně obsluhována linkou 495 a přeneseně i linkami z nedaleké části Mnichovice kvůli nízké frekvenci spojů na lince 495. Váha pro Myšlín je proto rozdělena napůl mezi linku 495 (0,03) a ostatní linky v Mnichovicích.

Největší část Mnichovice obsluhují všechny linky. Jedná se celkem o 38 párů železničních spojů a 43 párů autobusových spojů. Největší význam (cca 80 %) pro dojíždění z Mnichovic mají železniční linky S9 a R49. Všechny autobusové linky zajišťují spojení do Strančic na nádraží ke zmíněným železničním linkám z odlehlejších částí Mnichovic, a také spojení do okolních obcí. Mají obdobný význam pro obsluhu centra obce i koncových ulic, rozdělení vah u nich tak závisí zejména na počtu párů spojů. Váhy byly nakonec rozděleny (0,79 vč. podílu 0,03 z Myšlína) pro pracovní dny takto: R49 – 0,12; S9 – 0,52; 489 – 0,06; 490 – 0,06; 495 – 0,03.

O víkendech zastavuje v Mnichovicích 12 autobusových a 37 železničních spojů, význam železničních linek je proto ještě větší (cca 90 %). Váhy jsou proto o víkendu rozděleny následovně: S9 – 0,71; 489 – 0,034, 490 – 0,026, 495 – 0,02.

Finální počet vah významnosti linek pro celé město Mnichovice a počet standardních i nadstandardních spojů si můžete prohlédnout v tabulce:

Linka	Pracovní dny				Soboty, neděle a státní svátky			
	Váha významu	Počet párů spojů	Počet párů spojů standard	Počet párů spojů nadstand.	Váha významu	Počet párů spojů	Počet párů spojů standard	Počet párů spojů nadstand.
489 (282489)	0,06	17	11	6	0,034	5	2	3
490 (282490)	0,06	18	11	7	0,026	4	3	1
495 (282495)	0,06	8	4	4	0,05	3	0	3
R49	0,14	5	5	0	0	0	0	0
S9	0,68	33	32	1	0,89	37	20	17

INDIKATIVNÍ TERMÍNY REALIZACE ZMĚN DOPRAVNÍ OBSLUŽNOSTI

Veřejná drážní osobní doprava:

- úprava časových poloh spojů:
minimálně 120 dní před termínem celostátní změny jízdních řádů;
- zvýšení nebo snížení počtu spojů:
minimálně 120 dní před termínem celostátní změny jízdních řádů;
- změna názvu zastávky, přidání nového zastavování existujícího spoje, správní, administrativní, provozně-technologické a jiné další změny:
minimálně 120 dní před termínem celostátní změny jízdních řádů.

Finální rozhodnutí o změně a termínu změny závisí kromě dopravně-koncepčního posouzení také na technických a personálních možnostech a následné dohodě mezi IDSK, p. o., dotčeným dopravcem, státní organizací Správa železnic a případně také ústředním orgánem státní správy Úřadem pro přístup k dopravní infrastruktuře.

Veřejná linková doprava:

- úprava časových poloh spojů:
minimálně 30 dní před termínem celostátní změny jízdních řádů;
- zvýšení nebo snížení počtu spojů:
minimálně 60 dní před termínem celostátní změny jízdních řádů;
- změna názvu zastávky, přidání nového zastavování existujícího spoje, správní, administrativní, provozně-technologické a jiné další změny:
minimálně 90 dní před termínem celostátní změny jízdních řádů.

Finální rozhodnutí o změně a termínu změny závisí kromě dopravně-koncepčního posouzení také na technických a personálních možnostech a následné dohodě mezi IDSK, p. o., dotčeným dopravcem a Odborem dopravy/Odborem veřejné mobility Středočeského kraje.

Přesné termíny celostátních změn jízdních řádů každoročně vyhláší Ministerstvo dopravy České republiky jako příslušný orgán státní správy podle ustanovení § 17 zákona č. 111/1994 Sb., o silniční dopravě, ve znění pozdějších předpisů.

Příloha č. 3: Výpočet záloh na Podíl Obce pro rok 2022 a harmonogram úhrady

Ekonomická kalkulace obce **Úvaly**
pro období 1.1.2022 - 31.12.2022

Nadstandardní dopravní obslužnost - denní linky

Linka	Pracovní dny			Soboty, neděle a státem uznané svátky			Příspěvek obce
	Páry skutečné	Páry standard	Páry nadstandard	Páry skutečné	Páry standard	Páry nadstandard	
391 (100391)	15	11	4	0	3	-3	54 895 Kč
423 (286423)	26	11	15	4	3	1	240 815 Kč
482 (282482)	2	4	-2	0	0	0	-
484 (282484)	9	4	5	0	0	0	397 074 Kč
655 (281655)	12	20	-8	0	5	-5	-
S1 (svazek S1+S7)	60	31	29	42	20	22	1 281 233 Kč

Celková výše zálohy obce za všechny linky 1 974 017 Kč

Rozpis čtvrtletních plateb	Datum splatnosti	
leden až březen	15. 1. 2022	493 504 Kč
duben až červen	15. 4. 2022	493 504 Kč
červenec až září	15. 7. 2022	493 504 Kč
říjen až prosinec	15. 10. 2022	493 505 Kč

Podle této souhrnné tabulky zasílejte úhrady. Platební údaje jsou uvedeny v Příloze č. 4.

Ekonomická kalkulace linky č.

pro období

Obec

Dopravce (dopravci)

391 (100391)

1.1.2022 - 31.12.2022

Úvaly

ARRIVA CITY s.r.o.

Příloha č. 3/1**Nadstandardní dopravní obslužnost**

	Pracovní dny	Soboty, neděle a státem uznané svátky	Noční linky
Počet párů spojů v obci	15	0	0
Počet párů standardních spojů na lince	11	3	0
Počet párů nadstandardních spojů v obci	4	-3	0

	Pracovní dny	Soboty, neděle a státem uznané svátky	Noční linky
Počet km ujetých na území SČK denně	303,17	54,49	-
Počet km ujetých na území SČK ročně	76 398,02	6 157,41	-

	Jednotkově (Kč/km)	Ročně (Kč)
Náklady - cena dopravního výkonu	47,90 Kč	3 954 744 Kč
Průměrné tržby	10,78 Kč	890 060 Kč
Ztráta	37,12 Kč	3 064 684 Kč

Celkový příspěvek obce na linku	Suma
	54 895 Kč

Rozpočet čtvrtletních plateb	
leden až březen	13 724 Kč
duben až červen	13 724 Kč
červenec až září	13 724 Kč
říjen až prosinec	13 723 Kč

Obec

Příspěvek na provoz nadstandardních spojů linky 391 (100391) ročně (Kč)

Středočeský kraj

Úvaly

	Pracovní dny	Soboty, neděle a státem uznané svátky	Noční linky
	2 194 823 Kč	142 862 Kč	-
	54 895 Kč	-	-

Ekonomická kalkulace linky č.

pro období

Obec

Dopravce (dopravci)

423 (286423)

1.1.2022 - 31.12.2022

Úvaly

OAD Kolín s.r.o.

Příloha č. 3/2**Nadstandardní dopravní obslužnost**

	Pracovní dny	Soboty, neděle a státem uznané svátky	Noční linky
Počet párů spojů v obci	26	4	0
Počet párů standardních spojů na lince	11	3	0
Počet párů nadstandardních spojů v obci	15	1	0

	Pracovní dny	Soboty, neděle a státem uznané svátky	Noční linky
Počet km ujetých na území SČK denně	558,64	143,64	-
Počet km ujetých na území SČK ročně	140 777,82	16 231,88	-

	Jednotkově (Kč/km)	Ročně (Kč)
Náklady - cena dopravního výkonu	42,98 Kč	6 747 752 Kč
Průměrné tržby	16,23 Kč	2 548 205 Kč
Ztráta	26,75 Kč	4 199 546 Kč

Celkový příspěvek obce na linku	Suma
	240 815 Kč

Rozpočet čtvrtletních plateb	
leden až březen	60 204 Kč
duben až červen	60 204 Kč
červenec až září	60 204 Kč
říjen až prosinec	60 203 Kč

Obec

Středočeský kraj

Příšimasy

Škvorec

Příspěvek na provoz nadstandardních spojů linky 423 (286423) ročně (Kč)

	Pracovní dny	Soboty, neděle a státem uznané svátky	Noční linky
	2 599 365 Kč	352 751 Kč	-
	118 499 Kč	17 829 Kč	-
	660 914 Kč	32 318 Kč	-

Úvaly

231 386 Kč	9 429 Kč	-
------------	----------	---

Ekonomická kalkulace linky č.
pro období
Obec
Dopravce (dopravci)

482 (282482)
1.1.2022 - 31.12.2022
Úvaly
ARRIVA CITY s.r.o.

Příloha č. 3/3

Nadstandardní dopravní obslužnost

	Pracovní dny	Soboty, neděle a státem uznané svátky	Noční linky
Počet párů spojů v obci	2	0	0
Počet párů standardních spojů na lince	4	0	0
Počet párů nadstandardních spojů v obci	-2	0	0

	Pracovní dny	Soboty, neděle a státem uznané svátky	Noční linky
Počet km ujetých na území SČK denně	116,14	-	-
Počet km ujetých na území SČK ročně	29 267,28	-	-

	Jednotkově (Kč/km)	Ročně (Kč)
Náklady - cena dopravního výkonu	51,23 Kč	1 499 421 Kč
Průměrné tržby	1,80 Kč	52 608 Kč
Ztráta	49,43 Kč	1 446 813 Kč

Celkový příspěvek obce na linku

Suma

Obec

Příspěvek na provoz nadstandardních spojů linky 482 (282482) ročně (Kč)

	Pracovní dny	Soboty, neděle a státem uznané svátky	Noční linky
Středočeský kraj	1 446 813 Kč	-	-
Tuklaty	-	-	-
Úvaly	-	-	-
Vyšehořovice	-	-	-

Ekonomická kalkulace linky č.

pro období

Obec

Dopravce (dopravci)

484 (282484)

1.1.2022 - 31.12.2022

Úvaly

ARRIVA CITY s.r.o.

Příloha č. 3/4**Nadstandardní dopravní obslužnost**

	Pracovní dny	Soboty, neděle a státem uznané svátky	Noční linky
Počet párů spojů v obci	9	0	0
Počet párů standardních spojů na lince	4	0	0
Počet párů nadstandardních spojů v obci	5	0	0

	Pracovní dny	Soboty, neděle a státem uznané svátky	Noční linky
Počet km ujetých na území SČK denně	312,78	-	-
Počet km ujetých na území SČK ročně	78 820,56	-	-

	Jednotkově (Kč/km)	Ročně (Kč)
Náklady - cena dopravního výkonu	47,35 Kč	3 732 257 Kč
Průměrné tržby	4,81 Kč	379 267 Kč
Ztráta	42,54 Kč	3 352 991 Kč

Celkový příspěvek obce na linku**Suma**

397 074 Kč

Rozpočet čtvrtletních plateb

leden až březen	99 268 Kč
duben až červen	99 268 Kč
červenec až září	99 268 Kč
říjen až prosinec	99 270 Kč

Obec

Příspěvek na provoz nadstandardních spojů linky 484 (282484) ročně (Kč)

	Pracovní dny	Soboty, neděle a státem uznané svátky	Noční linky
Středočeský kraj	1 955 911 Kč	-	-
Tuklaty	297 113 Kč	-	-
Úvaly	397 074 Kč	-	-

Ekonomická kalkulace linky č.
pro období
Obec
Dopravce (dopravci)

655 (281655)
1.1.2022 - 31.12.2022
Úvaly
ČSAD Střední Čechy a.s.

Příloha č. 3/5

Nadstandardní dopravní obslužnost

	Pracovní dny	Soboty, neděle a státem uznané svátky	Noční linky
Počet párů spojů v obci	12	0	0
Počet párů standardních spojů na lince	20	5	0
Počet párů nadstandardních spojů v obci	-8	-5	0
	Pracovní dny	Soboty, neděle a státem uznané svátky	Noční linky
Počet km ujetých na území SČK denně	860,61	105,29	-
Počet km ujetých na území SČK ročně	216 873,72	11 897,77	-
	Jednotkově (Kč/km)	Ročně (Kč)	
Náklady - cena dopravního výkonu	42,16 Kč	9 644 837 Kč	
Průměrné tržby	17,15 Kč	3 924 492 Kč	
Ztráta	25,00 Kč	5 720 345 Kč	

Celkový příspěvek obce na linku

Suma

Obec

Příspěvek na provoz nadstandardních spojů linky 655 (281655) ročně (Kč)

Středočeský kraj
Úvaly
Zápy

	Pracovní dny	Soboty, neděle a státem uznané svátky	Noční linky
	5 142 947 Kč	297 499 Kč	-
	-	-	-
	5 167 Kč	-	-

Ekonomická kalkulace linky č.
 pro období
 Obec
 Dopravce (dopravci)

S1 (svazek S1+S7)
 1.1.2022 - 31.12.2022
 Úvaly
 ČD a. s.

Příloha č. 3/6

Nadstandardní dopravní obsluha

	Pracovní dny	Soboty, neděle a státem uznané svátky	Noční linky
Počet párů spojů v obci	60	42	0
Počet párů standardních spojů na lince	31	20	0
Počet párů nadstandardních spojů v obci	29	22	0

	Pracovní dny	Soboty, neděle a státem uznané svátky	Noční linky
Počet km ujetých na území SČK denně	2 957,80	2 425,73	-
Počet km ujetých na území SČK ročně	745 365,60	274 107,37	-

	Jednotkově (Kč/km)	Ročně (Kč)
Náklady - cena dopravního výkonu	17,00 Kč	-
Průměrné tržby	-	-
Ztráta	17,00 Kč	-

Celkový příspěvek obce na linku **Suma**
1 281 233 Kč

Rozpočet čtvrtletních plateb	
leden až březen	320 308 Kč
duben až červen	320 308 Kč
červenec až září	320 308 Kč
říjen až prosinec	320 309 Kč

Obec

Příspěvek na provoz nadstandardních spojů linky S1 (svazek S1+S7) ročně (Kč)

Středočeský kraj
Pečky
Poříčany
Rostoklaty
Tuklaty
Úvaly
Velim

Pracovní dny	Soboty, neděle a státem uznané svátky	Noční linky
-	-	-
-	50 773 Kč	-
10 248 Kč	12 419 Kč	-
73 451 Kč	28 802 Kč	-
124 655 Kč	53 148 Kč	-
927 775 Kč	353 458 Kč	-
12 784 Kč	23 850 Kč	-

SMLOUVA

o zajišťování a financování dopravní obslužnosti

evidenční číslo smlouvy (Středočeský kraj): ...

evidenční číslo smlouvy (IDSK): ...

evidenční číslo smlouvy (obec): ...

Smluvní strany:

1. Středočeský kraj

sídlo: Zborovská 81/11, Smíchov, 150 00 Praha 5

IČO: 70891095

DIČ: CZ70891095

zastoupený na základě usnesení Zastupitelstva Středočeského kraje č. 018-08/2021/ZK ze dne 28. 6. 2021 a č. 015-10/2021/ZK ze dne 25. 10. 2021 organizací:

Integrovaná doprava Středočeského kraje, příspěvková organizace

se sídlem Sokolovská 100/94, Karlín, 186 00 Praha 8

Spisová značka: Pr 1564 vedená u Městského soudu v Praze

IČO: 05792291

DIČ: CZ05792291

zastoupena ředitelem organizace

(dále jen „**Kraj**“)

a

2. Město Úvaly

sídlo: Arnošta z Pardubic 95, 250 82 Úvaly

IČO: 00240931

DIČ: CZ00240931

zastoupeno starostkou/starostou města

(dále jen „**Obec**“)

(Kraj a Obec dále společně též jen „**smluvní strany**“ nebo každý jednotlivě jako „**smluvní strana**“)

PREAMBULE

- (A) Smluvní strany jsou si vědomy, že v zájmu udržitelného rozvoje svých území je nezbytné věnovat náležitou pozornost budování, udržování a rozvíjení multimodálních systémů kvalitní, bezpečné, ekologické, atraktivní a nákladově efektivní veřejné hromadné dopravy, a to při zohlednění technických a ekonomických možností a kapacit smluvních stran a důsledném uplatňování principu transparentnosti a rovného přístupu Kraje k jednotlivým obcím a jejich svazkům nacházejícím se v jeho správním obvodu. Smluvní strany věří, že touto smlouvou přispějí k efektivní organizaci veřejné hromadné dopravy na svých územích, a tím i ke zvýšení kvality života svých obyvatel.
- (B) Nařízením Evropského parlamentu a Rady (ES) č. 1370/2007 ze dne 23. 10. 2007 o veřejných službách v přepravě cestujících po železnici a silnici a o zrušení nařízení Rady (EHS) č. 1191/69 a č. 1107/70, ve znění nařízení Evropského parlamentu a Rady (EU) 2016/2338 ze dne 14. 12. 2016 (dále jen „**nařízení č. 1370/2007**“), a zákonem č. 194/2010 Sb., o veřejných službách v přepravě cestujících a o změně dalších zákonů, ve znění pozdějších předpisů (dále jen „**ZVS**“), ve spojení s právními předpisy o územních samosprávných celcích je smluvním stranám svěřeno zajišťování dopravní obslužnosti veřejnými službami v přepravě cestujících, tj. zabezpečení dopravy po všechny dny v týdnu především do škol a školských zařízení, k orgánům veřejné moci, do zaměstnání, do zdravotnických zařízení poskytujících základní zdravotní péči a k uspokojení kulturních, rekreačních a společenských potřeb, včetně dopravy zpět, přispívající k trvale udržitelnému rozvoji územního obvodu. Zajišťování této dopravní obslužnosti spadá do samostatné působnosti příslušného územního samosprávného celku. V zájmu poskytování dostupných a efektivních přepravních služeb se dopravní obslužnost realizuje prostřednictvím multimodálních přepravních systémů kombinujících zejména dopravu silniční, drážní a vodní, přičemž konkrétní podoba a podíl jednotlivých dopravních modů je dán především místními podmínkami, poptávkou a kapacitami. Smluvní strany jsou si vědomy, že zajišťování efektivní dopravní obslužnosti je dynamický proces, a proto smluvní strany průběžně hodlají sledovat i aktuální trendy a inovativní řešení v oblasti multimodální dopravy (např. rozvoj sdílených dopravních prostředků, implementace informačních technologií v rámci konceptu Smart City a dalších) a ve vhodných případech zvažují jejich možnou implementaci.
- (C) Podle § 3 odst. 2 ZVS zajišťuje Kraj dopravní obslužnost ve svém územním obvodu a se souhlasem jiného kraje v jeho územním obvodu (dále jen „**dopravní obslužnost Kraje**“).
- (D) Podle § 3 odst. 3 ZVS zajišťuje Obec dopravní obslužnost ve svém územním obvodu nad rámec dopravní obslužnosti Kraje, přičemž Obec může přepravní služby zajišťovat i mimo svůj územní obvod, pokud je to potřeba pro zajišťování dopravní obslužnosti obce a se souhlasem kraje a obcí, které mají uzavřenou smlouvu o veřejných službách v přepravě cestujících a jejichž územní obvod je zajišťováním služeb dotčen (dále jen „**dopravní obslužnost Obce**“).
- (E) Smluvní strany konstatují, že dopravní obslužnost Kraje ve smyslu § 3 odst. 2 ZVS a dopravní obslužnost Obce ve smyslu § 3 odst. 3 ZVS se navzájem prolínají a u konkrétních dopravních výkonů nemusí být v praxi z tohoto hlediska možná jejich jednoznačná kategorizace, a to především vzhledem ke specifickému demograficko-geografickému rozložení zájmového území, rozsahu individuální mobility osob v tomto území a jeho provázání se sousedními regiony. Smluvní strany tak vnímají zajišťování dopravní

obslužnosti jako společný úkol, jehož efektivního splnění lze dosáhnout především vzájemnou kooperací smluvních stran, případně též dalších obcí (popř. dalších entit v pozici stávajících či potenciálních objednatelů veřejných služeb v přepravě cestujících) působících v zájmovém území.

- (F) V kontextu probíhající liberalizace trhu veřejných služeb v přepravě cestujících mají smluvní strany za to, že klíčem k dosažení dlouhodobě udržitelné kvalitní a nákladově efektivní veřejné hromadné dopravy a zajištění odpovídající dopravní obslužnosti je mimo jiné i sjednocení objednávky veřejných služeb v přepravě cestujících prostřednictvím jednotných (společných) výběrových řízení, čímž se přispěje k eliminaci praxe spočívající v roztržitosti objednávek a excesivní pluralitě objednatelů.
- (G) Za účelem sjednocení objednávky dopravní obslužnosti Kraje i dopravní obslužnosti obcí na území Kraje a definování spravedlivého podílu spoluúčasti obcí na financování této dopravní obslužnosti vypracoval Kraj ve spolupráci s renomovanými odbornými poradci tzv. standardy dopravní obslužnosti Středočeského kraje (dále jen „**Standardy DO**“), které tvoří přílohu č. 1 této smlouvy a jejichž předmětem je především stanovení rozsahu jednotlivých úrovní dopravní obslužnosti objednávané Krajem a výše podílu obcí na jejím financování. Tyto Standardy DO stanoví z hlediska podílů Kraje a Obce na financování celkem tři úrovně dopravní obslužnosti:
- i. **minimální dopravní obslužnost** (dále jen „**Minimální DO**“), která představuje minimální, Krajem plně hrazený standard dopravní obslužnosti;
 - ii. **rozšířená dopravní obslužnost** (dále jen „**Rozšířená DO**“), která představuje dopravní obslužnost nad rámec Minimální DO a na jejímž financování se podílí Kraj i Obec; Standardy DO obsahují konkrétní parametry (vzorce) pro určení spravedlivého poměru spolufinancování této Rozšířené DO;
 - iii. **dodatečná dopravní obslužnost** (dále jen „**Dodatečná DO**“), která představuje dopravní obslužnost nad rámec Minimální DO a Rozšířené DO a která je v plné výši financována Obcí, tj. bez finanční spoluúčasti Kraje.
- (H) Kraj si je vědom, že podíl obcí na financování dopravní obslužnosti dle Standardů DO může představovat nemalou zátěž pro jejich rozpočty, a proto Kraj věnoval a i nadále bude kontinuálně věnovat mimořádnou pozornost adekvátní kalibraci finančních modelů ve Standardech DO tak, aby dopady do obecních rozpočtů byly z pohledu všech dotčených subjektů akceptovatelné a aby míra spolufinancování byla nastavena transparentně a spravedlivě při zachování odpovídajícího poměru mezi vynakládanými finančními prostředky a rozsahem a kvalitou takto zajišťované dopravní obslužnosti.
- (I) Smluvní strany věří, že vzájemnou spoluprací při zajišťování dopravní obslužnosti Kraje i Obce v souladu s definovanými Standardy DO za současného oboustranného respektování svých oprávněných zájmů v oblasti veřejné dopravy budou schopny plně využít synergického efektu takové spolupráce a poskytovat svým občanům i široké veřejnosti kvalitnější a nákladově efektivnější přepravní služby, než kdyby tyto služby zajišťovala

každá smluvní strana samostatně, a tím přispějí ke zkvalitnění života ve svých územních obvodech.

Článek I. Předmět smlouvy

- 1.1 Předmětem této smlouvy je vymezení podmínek spolupráce Kraje a Obce při zajišťování dopravní obslužnosti Kraje a dopravní obslužnosti Obce.
- 1.2 Touto smlouvou se
 - a) Kraj zavazuje za podmínek této smlouvy zajišťovat dopravní obslužnost v podobě Minimální DO, Rozšířené DO a Dodatečné DO;
 - b) Obec zavazuje za podmínek této smlouvy finančně podílet na zajišťování dopravní obslužnosti dle písm. a) a poskytovat Kraji potřebnou součinnost.
- 1.3 Tato smlouva je smluvními stranami uzavírána v režimu tzv. horizontální spolupráce mezi veřejnými zadavateli v souladu s ustanovením § 12 zákona č. 134/2016 Sb., o zadávání veřejných zakázek, ve znění pozdějších předpisů (dále jen „ZZVZ“). Smluvní strany v této souvislosti souhlasně prohlašují, že ke dni uzavření této smlouvy jsou splněny všechny podmínky pro aplikaci horizontální spolupráce dle § 12 písm. a) až c) ZZVZ, tj. že
 - a) Kraj i Obec jsou veřejnými zadavateli ve smyslu ZZVZ;
 - b) tato smlouva zakládá a provádí spolupráci mezi Krajem a Obcí coby veřejnými zadavateli za účelem dosahování jejich společných cílů směřujících k zajišťování veřejných potřeb (dopravní obslužnost území), které mají tyto smluvní strany zajišťovat;
 - c) spolupráce podle písmene b) se řídí pouze ohledy souvisejícími s veřejným zájmem;
 - d) každá ze smluvních stran vykonává na trhu méně než 20 % svých činností, kterých se spolupráce podle písmene b) týká, tedy že ani jedna ze smluvních stran nevykonává činnosti v oblasti zajišťování dopravní obslužnosti za tržních podmínek ve větším než uvedeném rozsahu.

Smluvní strany se zavazují zajistit, že uvedené podmínky budou bezvýjimečně a v plném rozsahu plněny po celou dobu platnosti této smlouvy.

Článek II. Rozsah zajištění dopravní obslužnosti

- 2.1 Kraj zajišťuje dopravní obslužnost v rozsahu Minimální DO.
- 2.2 Kraj bude za podmínek této smlouvy a s přihlédnutím k požadavkům Obce zajišťovat též Rozšířenou DO a Dodatečnou DO, přičemž Obec se bude na zajištění této Rozšířené DO nebo Dodatečné DO finančně podílet ve formě poskytnutí peněžitého plnění Kraji v rozsahu a způsobem dle této smlouvy.
- 2.3 Obec bere na vědomí, že konkrétní způsob realizace smluvního zabezpečení dopravní obslužnosti dle této smlouvy, zejména výběr dopravců a nastavení smluvních vztahů s nimi, je ponechán výlučně na uvážení a odpovědnosti Kraje. Obec sama o sobě nebude

v souvislosti se zajišťováním Minimální DO, Rozšířené DO nebo Dodatečné DO podle této smlouvy vstupovat do přímého smluvního vztahu s dopravci ani s jinými subjekty podílejícími se na realizaci dopravní obslužnosti, jež je předmětem této smlouvy, nebude-li v konkrétním případě dohodnuto jinak.

- 2.4 Kraj zajišťuje dopravní obslužnost zpravidla ve formě integrovaných dopravních služeb v rámci společného integrovaného dopravního systému Hlavního města Prahy a Středočeského kraje, provozovaného pod názvem Pražská integrovaná doprava (dále jen „PID“). Kraj ve spolupráci s příslušnými subjekty realizuje kroky k tomu, aby do systému PID byly postupně integrovány všechny veřejné služby v přepravě cestujících, jejichž objednatelem je Kraj.
- 2.5 Touto smlouvou není nijak dotčeno právo Obce objednávat veřejné služby v přepravě cestujících i mimo rámec této smlouvy. Takto objednané veřejné služby v přepravě cestujících však nebudou součástí Minimální DO, Rozšířené DO ani Dodatečné DO ve smyslu této smlouvy a zároveň nebudou zařazeny do systému PID.

Článek III. Organizátoři dopravy

- 3.1 Obec bere na vědomí, že v zájmovém území dopravní obslužnosti zajišťované Krajem působí dva organizátoři integrovaných veřejných služeb v přepravě cestujících, kteří byli pro tyto účely zřízeni příslušnými objednateli ve smyslu § 6 odst. 2 ZVS, a sice
 - a) Integrovaná doprava Středočeského kraje, příspěvková organizace, se sídlem Sokolovská 100/94, Karlín, 186 00 Praha 8, IČO: 05792291 (dále jen „IDSK“), jako příspěvková organizace Kraje, jejímž hlavním účelem je komplexní zajištění činností náležejících do samostatné působnosti Kraje v oblasti veřejné dopravy;
 - b) Regionální organizátor pražské integrované dopravy, příspěvková organizace, se sídlem Rytířská 406/10, Staré Město, 110 00 Praha 1, IČO: 60437359 (dále jen „ROPID“), jako příspěvková organizace hlavního města Prahy, jejímž hlavním účelem je zabezpečování zájmů a potřeb hlavního města Prahy při vytváření, organizování a kontrole funkce systému veřejných služeb v přepravě cestujících.
- 3.2 Kraj uzavřením této smlouvy zmocňuje organizaci IDSK k zastupování při všech právních i jiných jednáních souvisejících s touto smlouvou a pověřuje ji ke všem těmto právním i jiným jednáním. Organizace IDSK je v rámci tohoto zmocnění a pověření oprávněna v mezích aktuálně schváleného rozpočtu Kraje samostatně v zastoupení Kraje sjednávat a uzavírat též dodatky k této smlouvě.
- 3.3 Nebude-li Krajem nebo organizací IDSK výslovně stanoveno jinak, bude jménem Kraje navenek vystupovat a veškeré záležitosti týkající se této smlouvy řešit organizace IDSK. Stanoví-li tato smlouva Kraji nějakou povinnost nebo nějaké oprávnění, může Kraj tuto povinnost splnit anebo toto oprávnění využít též prostřednictvím organizace IDSK.
- 3.4 Smluvní strany berou na vědomí, že v případě, kdy veřejné služby v přepravě cestujících zajišťované podle této smlouvy budou mít souvislost se zajišťováním dopravní obslužnosti hlavního města Prahy, budou příslušná opatření přijímaná podle této smlouvy

konzultována též s organizací ROPID a smluvní strany budou postupovat ve vzájemné součinnosti s touto organizací.

- 3.5 Ujednání tohoto článku, jakož i další ujednání této smlouvy týkající se organizace IDSK nebo ROPID, se použijí obdobně i na případné právní nástupce těchto organizací.

Článek IV. Minimální DO

- 4.1 Minimální DO je dopravní obslužností Kraje podle § 3 odst. 2 ZVS.
- 4.2 Veškeré náklady spojené se zajišťováním Minimální DO hradí v plném rozsahu Kraj.
- 4.3 Úroveň dopravní obslužnosti pro Minimální DO je vymezena ve Standardech DO. Konkrétní rozsah a parametry Minimální DO (zejména linkové vedení a jízdní řád) pak stanovuje Kraj.
- 4.4 Kraj se zavazuje při plánování a realizaci Minimální DO v maximální míře zohlednit případná vyjádření, připomínky nebo náměty Obce a nalézat vhodné řešení, které náležitě zohledňuje a vzájemně vyvažuje jak detailní znalost místních poměrů ze strany Obce, tak i odpovědnost Kraje za zajištění komplexního, udržitelného a funkčního celokrajského systému dopravní obslužnosti; při tom bude Kraj brát v úvahu především soulad předkládaných vyjádření, připomínek nebo námětů Obce s právními předpisy, právní a faktickou proveditelnost v mezích smluvních vztahů s dopravci, soulad s funkčností a koncepcí systému PID a možnosti zajištění potřebného finančního krytí.
- 4.5 V rámci Minimální DO bude pro cestující uplatňován tarif systému PID, neurčí-li Kraj z důležitých důvodů jinak.

Článek V. Rozšířená DO

- 5.1 Rozšířená DO bude Krajem zajišťována v rozsahu a v parametrech dle dohody Kraje a Obce.
- 5.2 Na nákladech na zajišťování Rozšířené DO se podílí Kraj i Obec, a to podle pravidel stanovených ve Standardech DO.
- 5.3 Výše Podílu Obce se určí podle pravidel stanovených ve Standardech DO.
- 5.4 V rámci Rozšířené DO bude pro cestující uplatňován tarif systému PID, nedohodnou-li se smluvní strany včetně všech ostatních dotčených objednatelů z důležitých důvodů jinak.
- 5.5 Jednání smluvních stran o zavedení nebo změně rozsahu či parametrů Rozšířené DO (dále jen „**změna Rozšířené DO**“) může iniciovat kterákoliv ze smluvních stran; při tom budou smluvní strany postupovat v následujících krocích, nedohodnou-li se v konkrétním případě z důležitých důvodů jinak:
- a) Smluvní strana definuje svůj požadavek na změnu Rozšířené DO a sdělí jej druhé smluvní straně. Požadavek je třeba doručit druhé straně s dostatečným předstihem, aby tento požadavek mohl být náležitě projednán a v případě jeho odsouhlasení byl dán

dostatečný časový prostor k přípravě jeho realizace; indikativní lhůty potřebné pro implementaci různých typů požadavků jsou uvedeny v příloze č. 2 této smlouvy.

- b) Kraj, případně ve spolupráci s dalšími dotčenými územními samosprávnými celky či jinými objednateli (má-li požadavek souvislost i se zajišťováním dopravní obslužnosti v jejich územním obvodu), pokud tak neučinil již dříve, posoudí právní a faktickou realizovatelnost navrhované změny Rozšířené DO, a to zejména z hledisek (i) souladu s právními předpisy, (ii) právní a faktické proveditelnosti v mezích smluvních vztahů s dopravci a (iii) souladu s koncepcí dopravy v systému PID; případné nesrovnalosti budou smluvními stranami projednány a smluvní strany se pokusí nalézt takové řešení, které bude z hlediska celkové právní a faktické realizovatelnosti oboustranně akceptovatelné.
 - c) Kraj předloží Obci aktualizovanou kalkulaci předpokládaného Podílu Obce po zohlednění projednávaného požadavku. Smluvní strany berou na vědomí, že posuzovaná změna Rozšířené DO může mít vliv i na spoluúcast na zajišťování dopravní obslužnosti jiných územních samosprávných celků či jiných objednatelů, a proto jednání o výsledné podobě Rozšířené DO mohou být dle situace i vícestranná a mohou do nich být zapojeny i jiné obce, jejich svazky, případně též organizace ROPID nebo další dotčení objednatelé.
 - d) Pokud se Kraj a Obec shodnou na rozsahu a parametrech změny Rozšířené DO včetně Podílu Obce a data účinnosti, sjednají v tomto rozsahu dodatek k této smlouvě.
 - e) Pokud se Kraj a Obec neshodnou na veškerých aspektech změny Rozšířené DO dle písm. d), nebude daná změna Rozšířené DO realizována. Smluvní strany se v takovém případě zavazují v dobré víře dále jednat za účelem nalezení oboustranně přijatelného řešení a podle situace opětovně provést v potřebném rozsahu úkony podle písm. a), b) nebo c).
- 5.6 Změna Rozšířené DO, na které se smluvní strany shodly, bude nabývat účinnosti zpravidla ke dni celostátních změn jízdních řádů. Podle okolností (zejména umožňují-li to provozní důvody) může být účinnost stanovena i k jinému dni, je-li změna ve veřejném zájmu.
- 5.7 Kraj se zavazuje, že se bude vždy snažit požadavky Obce na Rozšířenou DO uspokojit v maximální možné míře. Kraj požadavek Obce akceptuje, jestliže takový požadavek není v rozporu s právními předpisy, je právně i fakticky proveditelný v mezích smluvních vztahů s dopravci, nenarušuje funkčnost a koncepci systému PID, není v rozporu se zájmy ostatních dotčených územních samosprávných celků či jiných objednatelů a je pro něj zajištěno odpovídající finanční krytí, případně u něj nejsou přítomny jiné závažné okolnosti omezující či vylučující možnost jeho implementace.
- 5.8 Povinnost Kraje zajistit Rozšířenou DO se pro účely této smlouvy považuje za splněnou tím, že Kraj
- a) zajistí s dopravcem příslušné smluvní ujednání (např. uzavřením nové smlouvy o veřejných službách v přepravě cestujících, uzavřením dodatku k takové smlouvě, případně modifikací objednávky služeb v mezích stávající smlouvy o veřejných službách v přepravě cestujících), kterým je dopravce zavázán poskytovat veřejné služby v přepravě cestujících v rozsahu a parametrech odpovídajících Rozšířené DO;

toto může Kraj zajistit i prostřednictvím třetí osoby (např. na základě tzv. mezikrajských smluv);

- b) řádně plní své povinnosti vyplývající z takto uzavřeného smluvního ujednání s dopravcem nebo z dohody s třetí osobou, jejímž prostřednictvím dopravní obslužnost zajišťuje;
- c) plnění sjednaných smluvních podmínek ze strany dopravce či třetí osoby přiměřeně kontroluje a vymáhá.

Pro vyloučení pochybností se uvádí, že případné vadné plnění dopravce či třetí osoby ve smyslu tohoto odstavce z důvodů, které Kraj nemohl ovlivnit, jsou-li při tom ze strany Kraje současně řádně plněny všechny jeho povinnosti plynoucí z písm. a) až c), není důvodem pro změnu výše Podílu Obce, ani nezakládá Obci vůči Kraji právo na slevu či jinou náhradu.

Článek VI. Dodatečná DO

- 6.1 Dodatečná DO bude Krajem zajišťována v rozsahu a v parametrech dle dohody Kraje a Obce.
- 6.2 V režimu Dodatečné DO bude realizována dopravní obslužnost požadovaná Obcí, která jde nad rámec dopravní obslužnosti Kraje a na jejíž realizaci nemá Kraj sám o sobě žádný vlastní provozní ani ekonomický zájem.
- 6.3 Náklady na zajišťování Dodatečné DO nese v plné výši Obec, a to ve formě přenesení těchto nákladů do Podílu Obce.
- 6.4 V rámci Dodatečné DO bude pro cestující uplatňován tarif systému PID, nedohodnou-li se smluvní strany včetně všech ostatních dotčených objednatelů z důležitých důvodů jinak.
- 6.5 Jednání smluvních stran o zavedení nebo změně rozsahu či parametrů Dodatečné DO (dále jen „**změna Dodatečné DO**“) iniciuje Obec. Smluvní strany budou postupovat v následujících krocích, nedohodnou-li se v konkrétním případě z důležitých důvodů jinak:
 - a) Obec definuje svůj požadavek na změnu Dodatečné DO a sdělí jej Kraji. Požadavek je třeba doručit Kraji s dostatečným předstihem, aby tento požadavek mohl být náležitě projednán a v případě jeho odsouhlasení byl dán dostatečný časový prostor k přípravě jeho realizace; indikativní lhůty potřebné pro implementaci různých typů požadavků jsou uvedeny v příloze č. 2 této smlouvy.
 - b) Kraj, případně ve spolupráci s dalšími dotčenými územními samosprávnými celky či jinými objednateli (má-li požadavek souvislost i se zajišťováním dopravní obslužnosti v jejich územním obvodu), posoudí právní a faktickou realizovatelnost navrhované změny Dodatečné DO, a to zejména z hledisek její (i) souladu s právními předpisy, (ii) právní a faktické proveditelnosti v mezích smluvních vztahů s dopravci a (iii) souladu s koncepcí dopravy v systému PID; případné nesrovnalosti budou smluvními stranami projednány a smluvní strany se pokusí nalézt takové řešení, které bude z hlediska celkové právní a faktické realizovatelnosti oboustranně akceptovatelné.
 - c) Kraj předloží Obci aktualizovanou kalkulaci předpokládaného Podílu Obce po zohlednění projednávaného požadavku. Smluvní strany berou na vědomí, že posuzovaná změna Dodatečné DO může mít vliv i na spoluúčast na zajišťování dopravní

obslužnosti jiných územních samosprávných celků či jiných objednatelů, a proto jednání o výsledné podobě Dodatečné DO mohou být dle situace i vícestranná a mohou do nich být zapojeny i jiné obce, jejich svazky, případně též organizace ROPID nebo další dotčení objednatelé.

- d) Pokud se Kraj a Obec shodnou na rozsahu a parametrech změny Dodatečné DO včetně Podílu Obce a data účinnosti, sjednají v tomto rozsahu dodatek k této smlouvě.
 - e) Pokud se Kraj a Obec neshodnou na veškerých aspektech změny Dodatečné DO dle písm. d), nebude daná změna Dodatečné DO realizována. Smluvní strany se v takovém případě zavazují v dobré víře dále jednat za účelem nalezení oboustranně přijatelného řešení a podle situace opětovně provést v potřebném rozsahu úkony podle písm. a), b) nebo c).
- 6.6 Změna Dodatečné DO, na které se smluvní strany shodly, bude nabývat účinnosti zpravidla ke dni celostátních změn jízdních řádů. Podle okolností (zejména umožňují-li to provozní důvody) může být účinnost stanovena i k jinému dni, je-li změna ve veřejném zájmu.
- 6.7 Kraj se zavazuje, že se bude vždy snažit požadavky Obce na Dodatečnou DO uspokojit v maximální možné míře. Kraj požadavek Obce akceptuje, jestliže takový požadavek není v rozporu s právními předpisy, je právně i fakticky proveditelný v mezích smluvních vztahů s dopravci, nenarušuje funkčnost a koncepci systému PID, není v rozporu se zájmy ostatních dotčených územních samosprávných celků či jiných objednatelů a nejsou u něj přítomny jiné závažné okolnosti omezující či vylučující možnost jeho implementace.
- 6.8 Povinnost Kraje zajistit Dodatečnou DO se pro účely této smlouvy považuje za splněnou tím, že Kraj
- a) zajistí s dopravcem příslušné smluvní ujednání (např. uzavřením nové smlouvy o veřejných službách v přepravě cestujících, uzavřením dodatku k takové smlouvě, případně modifikací objednávky služeb v mezích stávající smlouvy o veřejných službách v přepravě cestujících), kterým je dopravce zavázán poskytovat veřejné služby v přepravě cestujících v rozsahu a parametrech odpovídajících Dodatečné DO; toto může Kraj zajistit i prostřednictvím třetí osoby (např. na základě tzv. mezikrajských smluv);
 - b) řádně plní své povinnosti vyplývající z takto uzavřeného smluvního ujednání s dopravcem nebo z dohody s třetí osobou, jejímž prostřednictvím dopravní obslužnost zajišťuje;
 - c) plnění sjednaných smluvních podmínek ze strany dopravce či třetí osoby přiměřeně kontroluje a vymáhá.

Pro vyloučení pochybností se uvádí, že případné vadné plnění dopravce či třetí osoby ve smyslu tohoto odstavce z důvodů, které Kraj nemohl ovlivnit, jsou-li při tom ze strany Kraje

současně řádně plněny všechny jeho povinnosti plynoucí z písm. a) až c), není důvodem pro změnu výše Podílu Obce, ani nezakládá Obci vůči Kraji právo na slevu či jinou náhradu.

Článek VII. Podíl Obce

- 7.1 Obec se na zajišťování dopravní obslužnosti upravené touto smlouvou podílí ve formě peněžitého plnění poskytovaného Kraji (dále jen „**Podíl Obce**“).
- 7.2 Podíl Obce se určí jako součet
- a) částky za Rozšířenou DO; tato částka se určí podle pravidel stanovených ve Standardech DO; a
 - b) částky za Dodatečnou DO; tato částka se určí podle skutečných nákladů; a
 - c) dalších částek určených dle odst. 7.4 až 7.6 tohoto článku.
- 7.3 Minimální DO je plně hrazena Krajem a Obec se na nákladech na tuto dopravní obslužnost nepodílí. Tím není dotčena povinnost Obce podílet se na nákladech dle odst. 7.4 až 7.6 tohoto článku, a to i v případě, že se tyto náklady budou vztahovat k Minimální DO.
- 7.4 **Objížďky:** Je-li z důvodu stavebního nebo jiného záměru realizovaného nebo vyvolaného Obcí (včetně záměrů realizovaných nebo vyvolaných osobami, které Obec ovládá) zcela nebo zčásti uzavřena pozemní komunikace, po které je vedena linka spadající do Minimální DO, Rozšířené DO nebo Dodatečné DO, nebo je-li z téhož důvodu nařízena objížďka podle zvláštního právního předpisu, a v důsledku takové uzavírky nebo objížďky dojde k navýšení kompenzace přímo nebo nepřímo poskytované Krajem příslušným dopravcům oproti kompenzaci, která by se jim poskytovala bez takové uzavírky nebo objížďky, bude Podíl Obce o takto vzniklé vícenáklady navýšen, nedohodnou-li se smluvní strany z důležitějšího důvodu jinak.
- 7.5 **Infrastrukturní změny:** Dojde-li v důsledku infrastrukturních změn realizovaných nebo vyvolaných Obcí (zejména výstavba nové pozemní komunikace nebo jiná změna stávajícího dopravního režimu jako např. omezení jízdy vozidel na určité komunikaci, zavedení jednosměrného provozu či jiné prosazení změny linkového vedení dotčených spojů zajišťujících Minimální DO, Rozšířenou DO nebo Dodatečnou DO) k navýšení kompenzace přímo nebo nepřímo poskytované Krajem příslušným dopravcům oproti kompenzaci, která by se jim poskytovala bez takové infrastrukturní změny, bude Podíl Obce o takto vzniklé vícenáklady navýšen, nedohodnou-li se smluvní strany z důležitějšího důvodu jinak.
- 7.6 **Ostatní vícenáklady na zajištění dopravní obslužnosti Krajem:** Podíl Obce bude navýšen o další vícenáklady (nebo jejich část) vynaložené Krajem zcela nebo zčásti ve prospěch Obce na věcné zajištění Minimální DO, Rozšířené DO nebo Dodatečné DO (např. budování/modernizace dopravní a technické infrastruktury, technické vybavení zastávek a dopravních terminálů, implementace a provoz informačních systémů). Konkrétní výši takového navýšení Podílu Obce stanoví smluvní strany v konkrétním případě dohodu.
- 7.7 Jiné náklady vzniklé v souvislosti s plněním této smlouvy (např. náklady na jednání s ostatními objednateli či dotčenými osobami, náklady na přípravu smluvní či jiné dokumentace, náklady na poskytování součinnosti vyplývající z této smlouvy atd.) si nese

každá smluvní strana ze svého a nepřísluší jí za ně žádná náhrada, leda by takové náklady vznikly v důsledku porušení právní povinnosti druhou smluvní stranou.

Článek VIII. Platební podmínky Podílu Obce

- 8.1 Není-li smluvními stranami dohodnuto jinak, je zúčtovacím obdobím Podílu Obce kalendářní rok.
- 8.2 Podíl Obce se hradí zálohově a po uplynutí zúčtovacího období se vyúčtuje podle skutečnosti.
- 8.3 Zálohy na Podíl Obce (dále jen „**Záloha**“) se hradí čtvrtletně a jsou splatné vždy do 15. dne prvního měsíce daného kalendářního čtvrtletí, na které je záloha hrazena, nestanoví-li se v harmonogramu úhrad Záloh (příloha č. 3 této smlouvy) jinak.
- 8.4 Výše Záloh se sjedná ve formě dodatku k této smlouvě, a to zpravidla na období aktuálního kalendářního roku společně s vyúčtováním předcházejícího kalendářního roku podle odst. 8.6 tohoto článku, nedohodnou-li se smluvní strany v konkrétním případě jinak. Výše Záloh se stanoví podle předpokládané výše Podílu Obce v daném zúčtovacím období, k němuž se Zálohy vztahují. Z důležitých důvodů mohou smluvní strany výši Záloh operativně upravit dodatkem k této smlouvě i v průběhu zúčtovacího období, na které již byly Zálohy sjednány (zejména bude-li z průběžných údajů zřejmé, že se sjednané Zálohy podstatně odchyľují od skutečně dosažených výsledků).
- 8.5 Nedojde-li ke sjednání nové výše Záloh na další období do konce období, na něž jsou Zálohy aktuálně sjednány, platí Obec až do nabytí účinnosti příslušného dodatku k této smlouvě Zálohy i nadále se stejnou periodou jako doposud, a to ve výši odpovídající aktuálně sjednané výši Zálohy. Kraj sdělí Obci vždy do 31. 10. předpokládanou výši Zálohy pro následující kalendářní rok, a to na základě aktuálně známých údajů a odborného odhadu Kraje ohledně projekce nákladů na následující rok; Kraj vynaloží potřebné úsilí, aby takto sdělená předpokládaná výše Zálohy v maximální možné míře odpovídala skutečnosti, nicméně i přesto platí, že takto sdělená předpokládaná výše Zálohy je určena výlučně pro interní potřebu Obce (zejména přípravu rozpočtu na následující rok), není právně vymahatelná a sama o sobě nezakládá změnu aktuálně sjednané výše Záloh.
- 8.6 Po skončení zúčtovacího období provede Kraj vyúčtování Záloh uhrazených Obcí v příslušném zúčtovacím období; pravidla pro vyúčtování stanoví Standardy DO. Vyúčtování se provede a předloží Obci nejpozději do 30. 4. kalendářního roku bezprostředně následujícího po skončení zúčtovacího období. Případný rozdíl mezi uhrazenými Zálohami a skutečností se vyrovná následovně:
 - a) je-li výsledkem vyúčtování přeplatek (tj. souhrn uhrazených Záloh za dané zúčtovací období byl vyšší než skutečný Podíl Obce připadající na toto období), započte se tento

přeplatek na budoucí zálohy hrazené Obcí, počínaje zálohou nejbližze splatnou po provedení vyúčtování;

- b) je-li výsledkem vyúčtování nedoplatek (tj. souhrn uhrazených Záloh za dané zúčtovací období byl nižší než skutečný Podíl Obce připadající na toto období), je Obec povinna tento nedoplatek Kraji uhradit do 60 dnů ode dne předložení.
- 8.7 Veškeré úhrady podle této smlouvy ve prospěch Kraje se realizují bezhotovostním převodem. Podrobnosti stanoví příloha č. 4 této smlouvy. Kraj je v případě potřeby oprávněn údaje o bankovním spojení kdykoliv změnit; změna je vůči Obci účinná následujícím pracovním dnem po doručení písemného vyrozumění o provedení změny. Změna údajů o bankovním spojení není smluvními stranami považována za změnu této smlouvy a nevyžaduje sestavení samostatného dodatku k této smlouvě.
- 8.8 Kraj nebude Obci v případě Záloh zasílat samostatné výzvy k úhradě (faktury); podkladem pro úhradu Zálohy je přímo tato smlouva a její přílohy.
- 8.9 V případě prodlení Obce s úhradou jakéhokoliv peněžitého plnění dle této smlouvy zašle Kraj Obci upomínky dle následujícího schématu:
- a) **1. upomínka:** e-mailem na adresu příslušné kontaktní osoby dle přílohy č. 4 této smlouvy; upomínka se nezasílá při prodlení nepřevyšujícím 5 dnů;
- b) **2. upomínka:** datovou schránkou nebo doporučeným dopisem na oficiální adresu sídla Obce; odesílá se v případě, že dluh nebude v plné výši splněn ani do 15 dnů od odeslání 1. upomínky;
- c) **3. upomínka:** doporučeným dopisem výslovně adresovaným zastupitelstvu Obce; odesílá se v případě, že dluh nebude v plné výši splněn ani do 15 dnů od odeslání 2. upomínky; Kraj může zároveň zaslat upomínku individuálně na vědomí i jednotlivým členům zastupitelstva Obce (např. e-mailem).
- 8.10 Za prodlení s úhradou jakéhokoliv peněžitého plnění dle této smlouvy je Obec povinna Kraji zaplatit úrok z prodlení ve výši stanovené právními předpisy. Obec není povinna úrok z prodlení platit, nepřekročilo-li prodlení v konkrétním jednotlivém případě dobu 5 dnů, nebo pokud výše úroku z prodlení v konkrétním jednotlivém případě nepřesahuje částku 1 000 Kč.
- 8.11 Smluvní strany berou na vědomí, že Podíl Obce je hrazen jako součást kompenzace ve smyslu § 23 a 24 ZVS, případně úhrady prokazatelné ztráty ve smyslu § 19b zákona č. 111/1994 Sb., o silniční dopravě, ve znění pozdějších předpisů, nebo § 39a zákona č. 266/1994 Sb., o drahách, ve znění pozdějších předpisů (dále souhrnně jen „**kompenzace**“), které jsou z hlediska zákona č. 235/2004 Sb., o dani z přidané hodnoty, ve znění pozdějších předpisů, považovány za dotaci k výsledku hospodaření a nepodléhají dani z přidané hodnoty. V případě takových změn daňových zákonů (případně jejich dosavadního výkladu), na jejichž základě bude nebo začne kompenzace podléhat dani

z přidané hodnoty, se Podíl Obce (resp. výše již stanovených Záloh) navyšuje o částku odpovídající této dani v zákonné výši.

Článek IX.

Omezení zajišťované dopravní obslužnosti

- 9.1 Porušením této smlouvy ze strany Kraje není, dojde-li k omezení Krajem zajišťované dopravní obslužnosti v důsledku bezprostředního zásahu vyšší moci (např. narušení dopravy v důsledku nehody v silničním provozu nebo nepříznivých povětrnostních podmínek), nelze-li tento zásah vyšší moci překonat vůbec anebo jen se značnými obtížemi. Kraj je však povinen postupovat v dobré víře a mezích péče řádného hospodáře tak, aby důsledky takového omezení byly co nejmenší.
- 9.2 Z důvodů hodných zvláštního zřetele je Kraj oprávněn v nezbytném rozsahu na přechodnou dobu jednostranně plánovitě omezit jím zajišťovanou dopravní obslužnost i pod úroveň Rozšířené DO nebo Dodatečné DO sjednaných s Obcí podle této smlouvy, případně i pod úroveň Minimální DO. Bude-li se takové omezení dopravní obslužnosti týkat územního obvodu Obce, je Kraj povinen Obec bezodkladně před takovým omezením informovat o parametrech plánovaného omezení; současně je povinen Obci sdělit konkrétní důvody hodné zvláštního zřetele, které toto plánované omezení odůvodňují. Opatření podle tohoto odstavce je Kraj oprávněn přijmout nezávisle na případných opatřeních podle odst. 9.3 této smlouvy.
- 9.3 Neuhradí-li Obec v plné výši svůj dluh ani do 30 dnů od odeslání 3. upomínky dle odst. 8.9 této smlouvy, bude poskytování dopravní obslužnosti pro Obec omezeno na úroveň Minimální DO. Doplacením dlužné částky až po uplynutí lhůty uvedené ve větě první není právo Kraje omezit dopravní obslužnost v rozsahu dle věty první nijak dotčeno.
- 9.4 Při případném opětovném úplném nebo částečném obnovení předchozí úrovně rozsahu zajišťované dopravní obslužnosti poté, co tato byla omezena dle odst. 9.3 této smlouvy, se postupuje dle ujednání této smlouvy o Rozšířené DO nebo Dodatečné DO (v závislosti na typu příslušného požadavku). Obec bere na vědomí, že změny rozsahu objednávané dopravní obslužnosti se z důvodu různých administrativních a technických lhůt (zejména v oblasti drážní dopravy) projednávají zpravidla s výrazným předstihem před nabytím jejich účinnosti, a proto některé úpravy rozsahu dopravní obslužnosti mohou vyžadovat i velmi dlouhý realizační čas. Indikativní přehled termínů podle přílohy č. 2 této smlouvy se zde uplatní obdobně.
- 9.5 Ujednáními tohoto článku není nijak dotčena povinnost Obce uhradit Podíl Obce za dopravní obslužnost, která byla Obci Krajem skutečně zajištěna (např. úhrada za Rozšířenou DO nebo Dodatečnou DO realizovanou v období mezi dnem, kdy se Obec dostala do kvalifikovaného prodlení dle odst. 9.3 této smlouvy, a dnem skutečného omezení dopravní obslužnosti na úroveň Minimální DO).

Článek X.

Komunikace mezi smluvními stranami

- 10.1 Nebude-li Krajem nebo organizací IDSK výslovně stanoveno jinak, musí být veškerá komunikace (písemná i jiná), která je určena Kraji, ze strany Obce adresována výhradně

organizaci IDSK. Seznam kontaktních osob za Kraj (resp. organizaci IDSK) včetně jejich kompetencí je uveden v příloze č. 4 této smlouvy.

- 10.2 Seznam kontaktních osob za Obec včetně jejich kompetencí je uveden v příloze č. 4 této smlouvy.
- 10.3 Smluvní strany odpovídají za aktuálnost seznamu kontaktních osob a v případě potřeby je každá smluvní strana oprávněna tento seznam kdykoliv změnit; změna je vůči druhé smluvní straně účinná následujícím pracovním dnem po doručení písemného vyrozumění o provedení změny. Změna seznamu kontaktních osob není smluvními stranami považována za změnu této smlouvy a nevyžaduje sestavení samostatného dodatku k této smlouvě.
- 10.4 Smluvní strany se dohodly, že pokud tato smlouva vyžaduje pro určité jednání písemnou formu, aniž by výslovně specifikovala její podobu nebo další náležitosti, budou smluvní strany považovat tento požadavek za splněný i v případě prostého e-mailu bez kvalifikovaného elektronického podpisu, je-li adresa alespoň jednoho z odesílatelů a zároveň alespoň jednoho z příjemců uvedena v aktuálních seznamech kontaktních osob smluvních stran. Zjednodušený režim podle předcházející věty neplatí pro jednání směřující ke změně nebo ukončení této smlouvy; v těchto případech musí být písemná forma dodržena bezvýjimečně v plném rozsahu.

Článek XI. Doba trvání smlouvy

- 11.1 Tato smlouva se uzavírá na dobu neurčitou.
- 11.2 Kterákoliv ze smluvních stran může tuto smlouvu jednostranně zrušit ke dni bezprostředně předcházejícímu den celostátní prosincové změny jízdních řádů, a to písemnou výpovědí doručenou druhé smluvní straně alespoň 12 měsíců předem. Smluvní strany berou na vědomí, že výpovědní doba je sjednána s přihlédnutím ke skutečnosti, že ukončení této smlouvy může mít dopad i na smluvní zajištění a finanční krytí dopravní obslužnosti dalších objednatelů a může vyvolat nutnost přenastavení příslušných smluvních vztahů, a tudíž je nezbytné zaručit oběma smluvním stranám dostatečný časový prostor k řešení takové situace; vzhledem k těmto skutečnostem považují smluvní strany takto sjednanou délku výpovědní doby za přiměřenou.
- 11.3 Kterákoliv ze smluvních stran je oprávněna od této smlouvy odstoupit v případech podle § 2001 až 2005 občanského zákoníku; Kraj je kromě toho oprávněn od této smlouvy odstoupit i v případě, kdy prodlení Obce s plněním peněžitého dluhu dle této smlouvy přesáhne dobu uvedenou v odst. 9.3 této smlouvy. Odstoupení je účinné dnem doručení písemného vyrozumění o odstoupení druhé smluvní straně, nestanoví-li odstupující smluvní strana ve svém písemném vyrozumění o odstoupení pozdější termín; termín účinnosti odstoupení lze takto odložit až o 12 měsíců.
- 11.4 Tuto smlouvu lze zrušit též dohodou smluvních stran.
- 11.5 Pro vyloučení pochybností se konstatuje, že ukončením této smlouvy není nijak dotčena povinnost Obce splnit povinnosti, které Obci podle této smlouvy vznikly před jejím

ukončením, ani povinnost Obce uhradit Podíl Obce za dopravní obslužnost, která byla Obcí Krajem skutečně zajištěna.

Článek XII. Závěrečná ujednání

- 12.1 Tuto smlouvu je možno měnit pouze písemnou formou na základě vzestupně číslovaných dodatků.
- 12.2 Nedílnou součástí této smlouvy jsou i její přílohy:
- a) **příloha č. 1:** Standardy dopravní obslužnosti Středočeského kraje
 - b) **příloha č. 2:** Indikativní termíny realizace změn dopravní obslužnosti
 - c) **příloha č. 3:** Výpočet záloh na Podíl Obce pro rok 2022 a harmonogram úhrady (**údaje z kalkulace Podílu Obce jsou neveřejné**)
 - d) **příloha č. 4:** Kontaktní osoby a bankovní spojení
- 12.3 Kraj je výjimečně oprávněn jednostranně měnit Standardy DO v případě podstatné změny okolností, z nichž Kraj vycházel při jejich sestavení a kalibraci, pokud by neprovedením takové změny byla ohrožena udržitelnost aktuálního rozsahu dopravní obslužnosti anebo by mezi jednotlivými obcemi či jejich svazky a Krajem byla nastolena významná nedůvodná nerovnost. Kraj je v případě takové změny povinen Obec o této změně předem informovat; součástí informace musí být i konkrétní odůvodnění. Změna Standardů DO se pro smluvní strany stává závaznou a účinnou dnem, který stanoví Kraj, nejdříve však 30 dnů ode dne, kdy Kraj splnil vůči Obci svoji informační povinnost dle předcházející věty.
- 12.4 Tato smlouva nepodléhá povinnému uveřejnění v registru smluv na základě výjimky podle ustanovení § 3 odst. 2 písm. k) zákona č. 340/2015 Sb., o zvláštních podmínkách účinnosti některých smluv, uveřejňování těchto smluv a o registru smluv (zákon o registru smluv), ve znění pozdějších předpisů, a proto nebude v tomto registru uveřejněna.
- 12.5 Tato smlouva je vyhotovena v elektronickém originálu.
- 12.6 Případná nicotnost, neplatnost nebo nevymahatelnost některého ujednání této smlouvy nezpůsobuje nicotnost, neplatnost nebo nevymahatelnost ostatních ujednání této smlouvy. Smluvní strany jsou povinny takové nicotné, neplatné nebo nevymahatelné ujednání nahradit neprodleně ujednáním, jež se nejvíce blíží účelu sledovanému takovým nicotným, neplatným nebo nevymahatelným ujednáním, a to formou písemného dodatku k této smlouvě.
- 12.7 Uzavření této smlouvy bylo řádně schváleno příslušnými orgány obou smluvních stran, a sice
- a) usnesením Rady Středočeského kraje č. ... ze dne ...;
 - b) usnesením **Zastupitelstva/Rady** města Úvaly č. ... ze dne ...

S ohledem na schválení uzavření této smlouvy příslušnými orgány obou smluvních stran se potvrzuje, že tato smlouva splňuje všechny podmínky platnosti právního jednání stanovené

v zákoně č. 128/2000 Sb., o obcích (obecní zřízení), ve znění pozdějších předpisů, a v zákoně č. 129/2000 Sb., o krajích (krajské zřízení), ve znění pozdějších předpisů.

- 12.8 Tato smlouva nabývá platnosti a účinnosti dnem podpisu obou smluvních stran. Smluvní strany konstatují, že bez ohledu na datum nabytí účinnosti této smlouvy se příslušnými ujednáními této smlouvy fakticky řídí již ode dne 1. 1. 2022, přičemž případná plnění, která si smluvní strany poskytly v období od 1. 1. 2022 do dne nabytí účinnosti této smlouvy, budou vypořádána tak, jako kdyby tato smlouva byla účinná již od 1. 1. 2022; k takovému vypořádání již nebude uzavírána samostatná dohoda a vypořádání se provede přímo na základě této smlouvy.
- 12.9 Smluvní strany se s touto smlouvou řádně seznámily a jejímu obsahu rozumí; smlouva určité a srozumitelně vyjadřuje svobodnou a vážnou vůli smluvních stran a není uzavírána v tísní nebo za nápadně nevýhodných podmínek, na důkaz čehož smluvní strany připojují své podpisy.

V Praze dne ...

V ... dne ...

za Kraj:

za Obec:

*(prostor pro vložení grafického znázornění
elektronického podpisu)*

*(prostor pro vložení grafického znázornění
elektronického podpisu)*

Příloha č. 1 – Standardy dopravní obslužnosti

Cílem zavedení nových Standardů dopravní obslužnosti je nastavení transparentních pravidel objednávky a spolufinancování dopravní obslužnosti ze strany obcí na území Středočeského kraje. Středočeský kraj se zavazuje vynakládat získané finanční příspěvky na dopravní obslužnost efektivně a systém veřejné dopravy rozvíjet. Kalkulace dle níže uvedené metodiky jsou nedílnou součástí uzavřeného smluvního vztahu a Středočeský kraj bude nadále zpracovávat jejich úpravy návazně na realizované změny v dopravě.

Ekonomický model Standardů DO

V rámci zavedení nových Standardů dopravní obslužnosti (Standardy DO) pro veřejnou dopravu zajišťovanou Středočeským krajem byl vytvořen ekonomický model. Tento model kalkuluje příspěvek obcí na DO podle vstupních dat a stanoveného standardu DO.

Model vychází z veřejně dostupných dat (počet obyvatel v obcích), dat z organizací ROPID a IDSK (počty spojů v obcích, provozní tržby a náklady jednotlivých linek) a dat stanovených expertním odhadem se znalostí místních poměrů (váhy linek v jednotlivých obcích).

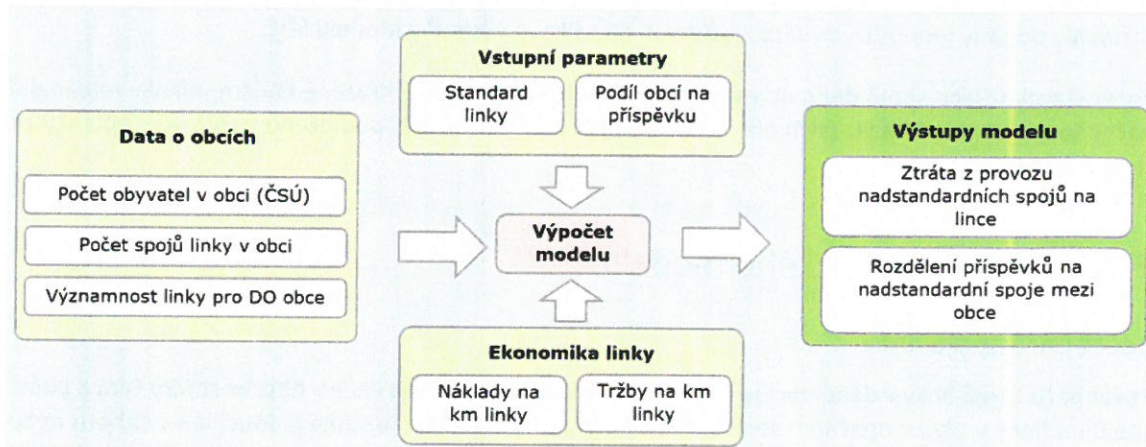

Funkční schéma ekonomického modelu SDO

Ekonomický model hodnotí zvlášť DO v pracovních a nepracovních dnech a také podle odlišných standardů pro autobusovou a vlakovou dopravu.

Tab. 1: Standardní počty párů spojů dle SDO pro autobusovou dopravu

Minimální počet obyvatel na lince	Počet párů spojů v PD	Počet párů spojů o víkendu
1	4	0
1 000	7	2
2 000	11	3
3 500	20	5
7 000	28	8

Tab. 2 a 3: Standardní počty párů spojů dle SDO pro železniční dopravu

Minimální počet obyvatel na lince	Počet párů spojů v PD	Minimální počet obyvatel na lince	Počet párů spojů o víkendu
1	2	1	0
2 000	5	2 000	2
4 000	8	6 000	6
6 000	10	10 000	12
10 000	32	20 000	20

Kategorie počtu obyvatel a k nim příslušející počty párů spojů v pracovních dnech a ve dnech pracovního klidu byly stanoveny expertním týmem IDSK na základě opakované modelace, při níž se zjišťovaly dopady jednotlivých verzí nastavení na celkové výsledky Modelu SDO.

Počet standardních spojů definuje maximální rozsah dopravy plně hrazené krajem, nikoliv minimální počet spojů na dané lince. Jakékoliv zvýšení počtu spojů musí být podloženo existencí poptávky ze strany cestujících.

Parametry ekonomického modelu

Počet párů spojů linky

Počet párů spojů linky v dané obci je roven průměru počtu spojů na lince v obci ve směru tam a počtu spojů na lince v obci v opačném směru. Pro dny pracovního klidu se spoje jedoucí jen v sobotu nebo jen v neděli a státem uznané svátky započítávají jako polovina spoje. Spoje s omezením na více než polovinu období platnosti jízdního řádu se nezapočítávají.

Váha významnosti linky pro obec

Tento parametr je nedílnou součástí ekonomického modelu Standardů DO, jelikož jako jediný umožňuje do exaktních vstupních dat promítnout specifické lokální podmínky, například:

- Významnost linek je nejdříve rozdělena mezi místní části obce podle počtu obyvatel
- Spádovost obce
- Cestovní doba do stejného cíle v případě více linek
- Úroveň komfortu spojení – autobus nebo vlak, kapacita vozidel

- Vzdálenost zastávky od centra obce – Např. linka zastavující na návsi je atraktivnější než ta, která zastavuje někde na rozcestí daleko za obcí.
- Počet zastávek linky v obci – linka se zastávkou navíc na jednom konci obce je lepší než jiná zastavující jen na návsi

Hodnota významnosti linky pro obec může dosáhnout 0 až 1. Součet těchto hodnot za všechny linky v obci musí být vždy 1. Pokud obec nemá zajištěnou DO (např. v nepracovních dnech), pak je váha významnosti linek rovna nula. Každá linka, která zastavuje na území obce má pro obec nějaký význam, i když jen v řádu jednotek procent nebo promile. Nikdy to není čistá nula.

Do ekonomického modelu jsou za účelem spravedlivého stanovení příspěvku na DO zařazeny i obce za hranicemi Středočeského kraje, kam jezdí linky ze Středočeského kraje.

Po přidělení významnosti linky ve všech obcích na lince a jejím vynásobením počtem obyvatel v obcích lze stanovit celkový počet obyvatel, pro které je daná linka významná.

Skalární součin počtu obyvatel a vah významnosti linky v obcích na lince: $\sum_1^n v_i \cdot o_i$

Na základě celkového počtu obyvatel je linka zařazena do příslušné kategorie Standardů DO a v každé obci je stanoven počet nadstandardních spojů podle rozdílu oproti počtu standardních spojů.

Výpočet příspěvku obcí na linky

Hlavní částí ekonomického modelu Standardů DO je výpočet příspěvku, který obec za DO danou linkou v pracovní dny K výpočtu dojde pouze v případě, kdy je počet nadstandardních spojů větší než 0.

Základem výpočtu je podíl počtu obyvatel připadajících z dané obce na nadstandardní spoje vůči všem obyvatelům na vybrané lince. Tento podíl je pak vynásoben jednotkovou ztrátou z provozu linky na 1 km, denním km výkonem linky, počtem pracovních dní v roce a podílem obcí na financování ztráty z nadstandardních spojů (ten je nastaven na 75 %).

Vzorec pro výpočet příspěvku obce na linku P_{PD} :

$$P_{PD} = \frac{v_{PD_o} \cdot o_o \cdot \left(\frac{h_o}{f_o}\right)}{\sum_1^n v_{PD_i} \cdot o_i} \cdot z \cdot l_{PD} \cdot d_{PD} \cdot m_{PD}$$

v_{PD_o} je váha významnosti linky pro dopravní obslužnost obce v pracovní dny (Sloupec E);

o_o je počet obyvatel příslušné obce (Sloupec A);

h_o je počet nadstandardních spojů na lince v příslušné obci (sloupec H);

f_o je celkový počet spojů na lince v příslušné obci (sloupec F);

v_{PD_i} , o_i , h_i a f_i jsou analogicky podobné veličiny jako výše uvedené, avšak pro všechny obce, ve kterých linka jezdí.

z je průměrná provozní ztráta linky v jednotkách Kč/km (zdroj na listu 06_Linky);

l_{PD} je počet ujetých vozokm na lince během 1 pracovního dne (zdroj na listu 06_Linky);

d_{PD} je počet pracovních dní v kalendářním roce (zdroj na listu 03_Standardy);

m_{PD} je míra spoluúčasti obcí na příspěvku za dopravní obslužnost v pracovní dny

Čítatel ve zlomku představuje počet potenciálních cestujících pro nadstandardní spoje z dané obce a jmenovatel ve zlomku odpovídá počtu potenciálních cestujících pro všechny spoje na celé lince. Celý zlomek tak odpovídá podílu cestujících v nadstandardních spojích z dané obce ze všech cestujících na celé lince.

Výpočet celkového příspěvku je počítán zvlášť pro provoz v pracovní dny, ve dny pracovního klidu a pro noční spoje. Proces výpočtu příspěvku pro nepracovní dny je totožný, pouze příslušné vstupní hodnoty jsou odlišné.

Vyúčtování skutečného rozsahu dopravy

Součástí nových Standardů dopravní obslužnosti bude roční vyúčtování, které proběhne na základě skutečně realizovaného rozsahu dopravní obslužnosti a reálných ekonomických parametrů objednávky za předcházející kalendářní rok. Údaje o výkonech linek budou sledovány na bázi jednotlivých spojů. Roční vyúčtování bude probíhat v prvním pololetí roku následujícího rok, k němuž se bude vyúčtování vztahovat. Případný přeplatek bude použit na uhrazení záloh na další období.

Příklad stanovení vah významnosti a výpočtu standardního počtu spojů – město Mnichovice

Město Mnichovice a jeho 3 950 obyvatel obsluhují 3 autobusové (489, 490 a 495) a 2 železniční linky (S9 a R49). Město má 3 místní části: Božkov (cca 700 obyvatel), Mnichovice (cca 3000 obyvatel) a Myšlín (cca 250 obyvatel). Váha významnosti linek je nejprve rozdělena podle počtu obyvatel v místních částech: Božkov 0,18; Mnichovice 0,76 a Myšlín 0,06.



Mapa města Mnichovice, zdroj: Mappy.cz, 2021.

Místní část Božkov je obsluhována výhradně z blízké železniční stanice linkami S9 a R49. Váha pro část Božkov je proto rozdělena ve stejném poměru jako v části Mnichovice (viz dále). V pracovní dny 0,16 pro linku S9 a 0,02 pro linku R49. O víkendech 0,18 pro linku S9, linka R49 nejedí.

Místní část Myšlín je primárně obsluhována linkou 495 a přeneseně i linkami z nedaleké části Mnichovice kvůli nízké frekvenci spojů na lince 495. Váha pro Myšlín je proto rozdělena napůl mezi linku 495 (0,03) a ostatní linky v Mnichovicích.

Největší část Mnichovice obsluhují všechny linky. Jedná se celkem o 38 párů železničních spojů a 43 párů autobusových spojů. Největší význam (cca 80 %) pro dojíždění z Mnichovic mají železniční linky S9 a R49. Všechny autobusové linky zajišťují spojení do Strančic na nádraží ke zmíněným železničním linkám z odlehlejších částí Mnichovic, a také spojení do okolních obcí. Mají obdobný význam pro obsluhu centra obce i koncových ulic, rozdělení vah u nich tak závisí zejména na počtu párů spojů. Váhy byly nakonec rozděleny (0,79 vč. podílu 0,03 z Myšlína) pro pracovní dny takto: R49 – 0,12; S9 – 0,52; 489 – 0,06; 490 – 0,06; 495 – 0,03.

O víkendech zastavuje v Mnichovicích 12 autobusových a 37 železničních spojů, význam železničních linek je proto ještě větší (cca 90 %). Váhy jsou proto o víkendu rozděleny následovně: S9 – 0,71; 489 – 0,034, 490 – 0,026, 495 – 0,02.

Finální počet vah významnosti linek pro celé město Mnichovice a počet standardních i nadstandardních spojů si můžete prohlédnout v tabulce:

Linka	Pracovní dny				Soboty, neděle a státní svátky			
	Váha významu	Počet párů spojů	Počet párů spojů standard	Počet párů spojů nadstand.	Váha významu	Počet párů spojů	Počet párů spojů standard	Počet párů spojů nadstand.
489 (282489)	0,06	17	11	6	0,034	5	2	3
490 (282490)	0,06	18	11	7	0,026	4	3	1
495 (282495)	0,06	8	4	4	0,05	3	0	3
R49	0,14	5	5	0	0	0	0	0
S9	0,68	33	32	1	0,89	37	20	17

INDIKATIVNÍ TERMÍNY REALIZACE ZMĚN DOPRAVNÍ OBSLUŽNOSTI

Veřejná drážní osobní doprava:

- úprava časových poloh spojů:
minimálně 120 dní před termínem celostátní změny jízdních řádů;
- zvýšení nebo snížení počtu spojů:
minimálně 120 dní před termínem celostátní změny jízdních řádů;
- změna názvu zastávky, přidání nového zastavování existujícího spoje, správní, administrativní, provozně-technologické a jiné další změny:
minimálně 120 dní před termínem celostátní změny jízdních řádů.

Finální rozhodnutí o změně a termínu změny závisí kromě dopravně-koncepčního posouzení také na technických a personálních možnostech a následně dohodě mezi IDSK, p. o., dotčeným dopravcem, státní organizací Správa železnic a případně také ústředním orgánem státní správy Úřadem pro přístup k dopravní infrastruktuře.

Veřejná linková doprava:

- úprava časových poloh spojů:
minimálně 30 dní před termínem celostátní změny jízdních řádů;
- zvýšení nebo snížení počtu spojů:
minimálně 60 dní před termínem celostátní změny jízdních řádů;
- změna názvu zastávky, přidání nového zastavování existujícího spoje, správní, administrativní, provozně-technologické a jiné další změny:
minimálně 90 dní před termínem celostátní změny jízdních řádů.

Finální rozhodnutí o změně a termínu změny závisí kromě dopravně-koncepčního posouzení také na technických a personálních možnostech a následně dohodě mezi IDSK, p. o., dotčeným dopravcem a Odborem dopravy/Odborem veřejné mobility Středočeského kraje.

Přesné termíny celostátních změn jízdních řádů každoročně vyhláší Ministerstvo dopravy České republiky jako příslušný orgán státní správy podle ustanovení § 17 zákona č. 111/1994 Sb., o silniční dopravě, ve znění pozdějších předpisů.

Příloha č. 3: Výpočet záloh na Podíl Obce pro rok 2022 a harmonogram úhrady

Ekonomická kalkulace obce **Úvaly**
 pro období 1.1.2022 - 31.12.2022

Nadstandardní dopravní obslužnost - denní linky

Linka	Pracovní dny			Soboty, neděle a státem uznané svátky			Příspěvek obce
	Páry skutečné	Páry standard	Páry nadstandard	Páry skutečné	Páry standard	Páry nadstandard	
391 (100391)	15	11	4	0	3	-3	54 895 Kč
423 (286423)	26	11	15	4	3	1	240 815 Kč
482 (282482)	2	4	-2	0	0	0	-
484 (282484)	9	4	5	0	0	0	397 074 Kč
655 (281655)	12	20	-8	0	5	-5	-
S1 (svazek S1+S7)	60	31	29	42	20	22	1 281 233 Kč

Celková výše zálohy obce za všechny linky 1 974 017 Kč

Rozpis čtvrtletních plateb	Datum splatnosti	
leden až březen	15. 1. 2022	493 504 Kč
duben až červen	15. 4. 2022	493 504 Kč
červenec až září	15. 7. 2022	493 504 Kč
říjen až prosinec	15. 10. 2022	493 505 Kč

Podle této souhrnné tabulky zasílejte úhrady. Platební údaje jsou uvedeny v Příloze č. 4.

Ekonomická kalkulace linky č.

pro období

Obec

Dopravce (dopravci)

391 (100391)

1.1.2022 - 31.12.2022

Úvaly

ARRIVA CITY s.r.o.

Příloha č. 3/1**Nadstandardní dopravní obslužnost**

	Pracovní dny	Soboty, neděle a státem uznané svátky	Noční linky
Počet párů spojů v obci	15	0	0
Počet párů standardních spojů na lince	11	3	0
Počet párů nadstandardních spojů v obci	4	-3	0

	Pracovní dny	Soboty, neděle a státem uznané svátky	Noční linky
Počet km ujetých na území SČK denně	303,17	54,49	-
Počet km ujetých na území SČK ročně	76 398,02	6 157,41	-

	Jednotkově (Kč/km)	Ročně (Kč)
Náklady - cena dopravního výkonu	47,90 Kč	3 954 744 Kč
Průměrné tržby	10,78 Kč	890 060 Kč
Ztráta	37,12 Kč	3 064 684 Kč

Celkový příspěvek obce na linku	Suma
	54 895 Kč

Rozpočet čtvrtletních plateb	
leden až březen	13 724 Kč
duben až červen	13 724 Kč
červenec až září	13 724 Kč
říjen až prosinec	13 723 Kč

Obec

Příspěvek na provoz nadstandardních spojů linky 391 (100391) ročně (Kč)

Středočeský kraj

Úvaly

	Pracovní dny	Soboty, neděle a státem uznané svátky	Noční linky
	2 194 823 Kč	142 862 Kč	-
	54 895 Kč	-	-

Ekonomická kalkulace linky č.

pro období

Obec

Dopravce (dopravci)

423 (286423)

1.1.2022 - 31.12.2022

Úvaly

OAD Kolín s.r.o.

Příloha č. 3/2**Nadstandardní dopravní obslužnost**

	Pracovní dny	Soboty, neděle a státem uznané svátky	Noční linky
Počet párů spojů v obci	26	4	0
Počet párů standardních spojů na lince	11	3	0
Počet párů nadstandardních spojů v obci	15	1	0

	Pracovní dny	Soboty, neděle a státem uznané svátky	Noční linky
Počet km ujetých na území SČK denně	558,64	143,64	-
Počet km ujetých na území SČK ročně	140 777,82	16 231,88	-

	Jednotkově (Kč/km)	Ročně (Kč)
Náklady - cena dopravního výkonu	42,98 Kč	6 747 752 Kč
Průměrné tržby	16,23 Kč	2 548 205 Kč
Ztráta	26,75 Kč	4 199 546 Kč

Celkový příspěvek obce na linku	Suma
	240 815 Kč

Rozpočet čtvrtletních plateb	
leden až březen	60 204 Kč
duben až červen	60 204 Kč
červenec až září	60 204 Kč
říjen až prosinec	60 203 Kč

Obec

Středočeský kraj

Příšimasy

Škvorec

Příspěvek na provoz nadstandardních spojů linky 423 (286423) ročně (Kč)

Pracovní dny	Soboty, neděle a státem uznané svátky	Noční linky
2 599 365 Kč	352 751 Kč	-
118 499 Kč	17 829 Kč	-
660 914 Kč	32 318 Kč	-

Úvaly

231 386 Kč	9 429 Kč	-
------------	----------	---

Ekonomická kalkulace linky č.
pro období
Obec
Dopravce (dopravci)

482 (282482)
1.1.2022 - 31.12.2022
Úvaly
ARRIVA CITY s.r.o.

Příloha č. 3/3

Nadstandardní dopravní obslužnost

	Pracovní dny	Soboty, neděle a státem uznané svátky	Noční linky
Počet párů spojů v obci	2	0	0
Počet párů standardních spojů na lince	4	0	0
Počet párů nadstandardních spojů v obci	-2	0	0

	Pracovní dny	Soboty, neděle a státem uznané svátky	Noční linky
Počet km ujetých na území SČK denně	116,14	-	-
Počet km ujetých na území SČK ročně	29 267,28	-	-

	Jednotkově (Kč/km)	Ročně (Kč)
Náklady - cena dopravního výkonu	51,23 Kč	1 499 421 Kč
Průměrné tržby	1,80 Kč	52 608 Kč
Ztráta	49,43 Kč	1 446 813 Kč

Celkový příspěvek obce na linku

Suma

Obec

Příspěvek na provoz nadstandardních spojů linky 482 (282482) ročně (Kč)

	Pracovní dny	Soboty, neděle a státem uznané svátky	Noční linky
Středočeský kraj	1 446 813 Kč	-	-
Tuklaty	-	-	-
Úvaly	-	-	-
Vyšehořovice	-	-	-

Ekonomická kalkulace linky č.

pro období

Obec

Dopravce (dopravci)

484 (282484)

1.1.2022 - 31.12.2022

Úvaly

ARRIVA CITY s.r.o.

Příloha č. 3/4**Nadstandardní dopravní obslužnost**

	Pracovní dny	Soboty, neděle a státem uznané svátky	Noční linky
Počet párů spojů v obci	9	0	0
Počet párů standardních spojů na lince	4	0	0
Počet párů nadstandardních spojů v obci	5	0	0

	Pracovní dny	Soboty, neděle a státem uznané svátky	Noční linky
Počet km ujetých na území SČK denně	312,78	-	-
Počet km ujetých na území SČK ročně	78 820,56	-	-

	Jednotkově (Kč/km)	Ročně (Kč)
Náklady - cena dopravního výkonu	47,35 Kč	3 732 257 Kč
Průměrné tržby	4,81 Kč	379 267 Kč
Ztráta	42,54 Kč	3 352 991 Kč

Celkový příspěvek obce na linku**Suma**

397 074 Kč

Rozpočet čtvrtletních plateb

leden až březen	99 268 Kč
duben až červen	99 268 Kč
červenec až září	99 268 Kč
říjen až prosinec	99 270 Kč

Obec

Příspěvek na provoz nadstandardních spojů linky 484 (282484) ročně (Kč)

	Pracovní dny	Soboty, neděle a státem uznané svátky	Noční linky
Středočeský kraj	1 955 911 Kč	-	-
Tuklaty	297 113 Kč	-	-
Úvaly	397 074 Kč	-	-

Ekonomická kalkulace linky č.
pro období
Obec
Dopravce (dopravci)

655 (281655)
1.1.2022 - 31.12.2022
Úvaly
ČSAD Střední Čechy a.s.

Příloha č. 3/5

Nadstandardní dopravní obsluha

	Pracovní dny	Soboty, neděle a státem uznané svátky	Noční linky
Počet párů spojů v obci	12	0	0
Počet párů standardních spojů na lince	20	5	0
Počet párů nadstandardních spojů v obci	-8	-5	0

	Pracovní dny	Soboty, neděle a státem uznané svátky	Noční linky
Počet km ujetých na území SČK denně	860,61	105,29	-
Počet km ujetých na území SČK ročně	216 873,72	11 897,77	-

	Jednotkově (Kč/km)	Ročně (Kč)
Náklady - cena dopravního výkonu	42,16 Kč	9 644 837 Kč
Průměrné tržby	17,15 Kč	3 924 492 Kč
Ztráta	25,00 Kč	5 720 345 Kč

Celkový příspěvek obce na linku

Suma

Obec

Příspěvek na provoz nadstandardních spojů linky 655 (281655) ročně (Kč)

	Pracovní dny	Soboty, neděle a státem uznané svátky	Noční linky
Středočeský kraj	5 142 947 Kč	297 499 Kč	-
Úvaly	-	-	-
Zápy	5 167 Kč	-	-

Ekonomická kalkulace linky č.
 pro období
 Obec
 Dopravce (dopravci)

S1 (svazek S1+S7)
 1.1.2022 - 31.12.2022
 Úvaly
 ČD a. s.

Příloha č. 3/6

Nadstandardní dopravní obslužnost

	Pracovní dny	Soboty, neděle a státem uznané svátky	Noční linky
Počet párů spojů v obci	60	42	0
Počet párů standardních spojů na lince	31	20	0
Počet párů nadstandardních spojů v obci	29	22	0

	Pracovní dny	Soboty, neděle a státem uznané svátky	Noční linky
Počet km ujetých na území SČK denně	2 957,80	2 425,73	-
Počet km ujetých na území SČK ročně	745 365,60	274 107,37	-

	Jednotkově (Kč/km)	Ročně (Kč)
Náklady - cena dopravního výkonu	17,00 Kč	-
Průměrné tržby	-	-
Ztráta	17,00 Kč	-

Celkový příspěvek obce na linku **Suma**
1 281 233 Kč

Rozpočet čtvrtletních plateb	
leden až březen	320 308 Kč
duben až červen	320 308 Kč
červenec až září	320 308 Kč
říjen až prosinec	320 309 Kč

Obec

Příspěvek na provoz nadstandardních spojů linky S1 (svazek S1+S7) ročně (Kč)

Středočeský kraj
Pečky
Poříčany
Rostoklaty
Tuklaty
Úvaly
Velim

Pracovní dny	Soboty, neděle a státem uznané svátky	Noční linky
-	-	-
-	50 773 Kč	-
10 248 Kč	12 419 Kč	-
73 451 Kč	28 802 Kč	-
124 655 Kč	53 148 Kč	-
927 775 Kč	353 458 Kč	-
12 784 Kč	23 850 Kč	-



Ministerstvo vnitra České republiky
Odbor veřejné správy, dozoru a kontroly

Ředitel odboru

Váš dopis zn./ze dne:
Naše značka: MEUV /2021
Vyřizuje/linka:
E-mail:
Tel.:
V Úvalech dne: 16. prosince 2021

Žádost o dle § 66b odst. 3 zákona o obcích, k delegaci výkonu části přenesené působnosti

Vážený pane řediteli,

podáváme tímto žádost k delegaci přenesené působnosti v části přenesené působnosti s ORP MÚ Brandýs nad Labem-Stará Boleslav na POU MÚ Úvaly dle ust. § 66b odst. 3 zákona o obcích, **k delegaci výkonu části přenesené působnosti ve věcech bezpečnosti a plynulosti silničního a ve věcech při správních a dozorové činnosti v silničním hospodářství v rozsahu**

- 1) výkon správních činností při přestupkovém řízení ve věcech bezpečnosti a plynulosti silničního provozu na úseku dopravy a silničního hospodářství a správních řízeních souvisejících,**
- 2) výkon správních činností při správním rozhodování a dozorové činnosti v silničním hospodářství.**

Po konzultaci s Vaším odborem jsou v žádosti požadované činnosti označeny tak, jak je vymezují předpisy vztahující se ke zvláštní odborné způsobilosti úředníků samosprávných celků dle zák. 312/2002 Sb., o úřednících samosprávných celků.

Dle katalogu činností obcí (akt. znění k 1.1.2021) vedeném ministerstvem vnitra, se jedná o činnosti uvedené v

Zák. 361/2000 Sb., o provozu na pozemních komunikacích

- § 124 odst. 5 písm. a) – pověření oprávněných osob k zastavování vozidel dle § 79 odst. 1 písm. j),
- § 124 odst. 5 písm. k) – projednává přestupky podle zák. 361/2000 Sb. (§ 125c až § 125j)
- § 124 odst. 5 písm. n) – provádí prevenci v oblasti bezpečnosti provozu na pozemních komunikacích
- § 124 odst. 6 – stanovení místní a přechodné úpravy na pozemních komunikacích na silnici II. a III. třídy, místní komunikaci a veřejně přístupné účelové komunikaci a užití zařízení pro provozní informace na silnici II. a III. třídy, místní komunikaci a veřejně přístupné účelové komunikaci,

zák. 13/1997 Sb., o pozemních komunikacích

- § 40 odst. 4 – činnost silničního správního úřadu podle zák. 13/1997 Sb.

Vymezení oborů správních činností v přenesené působnosti je navrženo tak, aby se jednalo o kompaktní správní činnosti v rámci okruhů katalogu zvláštní odborné způsobilosti úředníků samosprávních celků a současně to zahrnovalo rozsah správních činností, o jejichž rozsah město Úvaly žádá.

Takto koncipované vymezení, jak je vedeno v rámci katalogu správních činností a doplněné o vymezení uvedené v rámci zák. 13/1997 Sb., o pozemních komunikacích a zák. 361/2000 Sb., o provozu na pozemních komunikacích, je dle názoru města Úvaly jednoznačně vymezující.

Město Úvaly vybralo předmětné správní činnosti, které chce svěřit do působnosti městského úřadu ve správním obvodu POU Úvaly s ohledem na skutečnost, že předmětné správní činnosti významně zasahují do správy města Úvaly a okolních obcí. S odkazem na nárůst počtu obyvatel jsou stále vyšší nároky na novou výstavbu, rekonstrukce a změny v pozemních komunikacích ve správním obvodu, které kladou vysoké nároky na místní znalost úředníků silničního správního úřadu. Ve vztahu k dopravním přestupkům město Úvaly provedlo řadu opatření k bezpečnosti a plynulosti silničního provozu, zejména instalací snížení rychlosti na vymezených úsecích, instalaci měřících zařízení úsekové rychlosti a rozšíření činností městské policie při měření rychlosti a v oblasti dopravy, na základě žádostí jednotlivých sousedních obcí, ve formě činnosti městské policie. V rámci nově vzniklého odboru dopravy se rovněž uvažuje o uzavření veřejnoprávních smluv dle § 63 zákona o obcích s okolními obcemi, o činnosti silničního správního úřadu v rozsahu působnosti obcí (§ 40 odst. 5 zák. 13/1997 Sb.), s ohledem na vybudovaný profesionální administrativní aparát.

Město Úvaly tedy nebude např. vést registr řidičů ani provádět jakékoli úkony v rámci registru řidičů, tedy nejsou potřebné další navazující opatření v systémech veřejné správy a základních registrů. Karty řidičů a evidenci vozidel bude tedy nadále vést ORP Brandýs nad Labem-Stará Boleslav. Totéž se týká udělování licencí a koncesí v oblastech silniční dopravy či taxislužby.

Nahlížení do registrů budou městu Úvaly vydány v rámci systému CzechPoint případně přímým vstupem do informačních systémů do karty řidiče a evidence vozidel podobně jako jakékoli jiné správní orgány nebo bezpečnostní sbory.

Město Úvaly bude ke dni zahájení správních činností (1.1.2023) mít vytvořeny dostatečné podmínky včetně organizačně technického zázemí, aby mohlo v rámci svého územního obvodu obce s pověřeným obecním úřadem vykonávat i přenesenou působnost v rozšířeném rozsahu příslušném pouze obcím s rozšířenou působností.

Územním důvodem k rozhodnutí města Úvaly o požadavku k delegaci přenesené působnosti jinak příslušející obcím s rozšířenou působností pro správní obvod obce s pověřeným obecním úřadem Úvaly je skutečnost, že správní obvod pověřeného obecního úřadu Úvaly (dále jen „POU Úvaly“) tvoří kompaktní území, které je na jižním okraji okresu Praha-východ a přímo sousedí se správními obvody Říčany, Český Brod a Praha 21, které vykonávají úkoly jak obcí s rozšířenou působností, tak pověřených obecních úřadů.

Naopak, s ohledem na členité území, jakož i rozčlenění správních obvodů samosprávy dle zákona 314/2002 Sb. o stanovení obcí s pověřeným obecním úřadem, ve znění zák. 51/2020 Sb., kterým se provedla poslední komplexní úprava správních obvodů, není ORP Brandýs nad Labem-Stará Boleslav ani sousedním správním obvodem pověřeného obecního úřadu.

Z polohy města Úvaly a sousedních obcí je patrná i komplikace dopravy občanů těchto obcí do města Brandýs nad Labem-Stará Boleslav.

Dle výpisu iDOS.cz je přímá linka pouze autobusová, která po celý den má pouze hodinové intervaly, a dokonce ani neobsluhuje všechny obce správního obvodu POU Úvaly. Například již obec Šestajovice (která je k městu Brandýs nad Labem-Stará Boleslav nejbližší) nemá přímé spojení do města Brandýs nad Labem-Stará Boleslav. Možná spojení jsou autobusem s přestupem v Praze na terminálu Černý most (Praha 14), kdy linka přejíždí i (ORP) Praha 22. Dalším možným spojením je autobusová linka z obce Šestajovice do MČ Praha-Klánovice a dále spojení dvěma vlakovými spoji s přestupem v Praze Masarykovo nádraží.

Shodně jsou tomu dopravní problémy při spojení z ostatních obcí v POU Úvaly ve směru jízdy do ORP Brandýs nad Labem-Stará Boleslav, kdy občané těchto obcí vždy musí přestupovat v Úvalech.

Město Úvaly se postupně stalo přirozeným centrem obcí v rámci správního obvodu pověřeného obecního úřadu, jakož i některých sousedních obcí, které ke správnímu obvodu POU Úvaly nepatří. Toto je především dáno vybudováním nového vlakového nádraží, ke kterému je stažena autobusová doprava. Tento stav přirozeného centra se bude v blízké budoucnosti rovněž prohlubovat v souvislosti s připravovanou výstavbou moderního autobusového terminálu u vlakového nádraží, jakož i výstavbou moderního P+R parkoviště, které bude zajišťovat Středočeský kraj ve spolupráci s městem Úvaly.

Naopak, město Brandýs nad Labem-Stará Boleslav, ustupuje jako správní centrum, logicky do pozadí, což je dáno jak územní vzdáleností od Úval, tak též i problematickým spojením. Zásadní skutečností ústupu města Brandýs nad Labem-Stará Boleslav z centra správních agend pro obyvatele města Úvaly a okolních obcí je též skutečnost, že v době vzniku ORP město Brandýs nad Labem-Stará Boleslav mělo dle zákona 314/2002 Sb., v tehdy platném znění, stanovil, že mj. obec Brandýs nad Labem-Stará Boleslav zřídí pracoviště obecního úřadu v hlavním městě Praze. ORP Brandýs nad Labem-Stará Boleslav, v době svého vzniku, právě z těchto důvodů, disponovalo prostory právě v blízkosti Masarykova nádraží v Praze, aby se cestovní vzdálenost přiměřeně zkrátila.

Město Brandýs nad Labem-Stará Boleslav od této praxe dislokovaného pracoviště dlouhodobě ustupovalo, až zcela tato dislokovaná pracoviště opustilo a celou správní agendu obce s rozšířenou působností přesunulo na území města Brandýs nad Labem-Stará Boleslav. Až do roku 2002 bylo v městě Úvaly taktéž dislokované pracoviště živnostenského úřadu, které mělo zde své opodstatnění.

Na tuto praxi města Brandýs nad Labem-Stará Boleslav o centralizaci pracovišť městského úřadu byl nucen reagovat též zákon, který od 1.1.2021 tuto povinnost vybraných ORP ze zákona odstranil. Ostatní města, kterým byla tato povinnost stanovena (Černošice, Nýřany a Šlapanice) nadále mají zřízena pracoviště pro správní činnosti týkající se celého správního obvodu

Stále rostoucí počet obyvatel jak ve formě přistěhování, tak též narozením v obcích ve správním obvodu POU Úvaly má za důsledek stále větší potřeby zajišťování správních činností, kde se obyvatelé Úval a okolí obracejí právě na MÚ Úvaly.

Ministerstvo vnitra již zpřístupnilo v souladu s § 62 zák. 128/2000 Sb. o obcích, příspěvek na výkon státní správy pro rok 2022, kdy z předmětné tabulky vyplývá počet obyvatel POU Úvaly 20 948. Pro srovnání v roce 2006 měl správní obvod POU Úvaly 10 428 obyvatel a v roce 2012 měl 15 397 obyvatel.

Nárůst o 100 % obyvatelstva v POU Úvaly od roku 2006 je zde zcela zřejmý. S ohledem na další výstavbu v městě Úvaly a všech okolních obcích, kdy mj. se v současnosti realizuje například i projekt svazkové školy, bude dle predikcí vyhotovených za účelem stavby svazkové školy, další nárůst v obdobném rozsahu jako doposud, ještě nejméně dvě dekády.

Již v současnosti postoupila rekonstrukce prostor budov městského úřadu, město Úvaly nakupuje nové nemovitosti a provádí organizační opatření ke vzniku prostor k vytvoření samostatného odboru dopravy, který bude vykonávat činnosti silničního správního úřadu příslušné městu Úvaly jak v rozsahu obce, tak i v rozsahu pověřeného obecního úřadu i rozsahu správní agendy obce s rozšířenou působností.

Žádost projednaly Rada města Úvaly dne 30.11.2021 a Zastupitelstvo města Úvaly dne 16.12.2021, a zaujaly k žádosti kladné stanovisko.

S úctou

Mgr. Petr Borecký
starosta města



Ministerstvo vnitra České republiky
Odbor veřejné správy, dozoru a kontroly

Ředitel odboru

Váš dopis zn./ze dne:
Naše značka: MEUV /2021
Vyřizuje/linka:
E-mail:
Tel.:
V Úvalech dne: 16. prosince 2021

Žádost o dle § 66b odst. 3 zákona o obcích, k delegaci výkonu části přenesené působnosti

Vážený pane řediteli,

podáváme tímto žádost k delegaci přenesené působnosti v části přenesené působnosti s ORP MÚ Brandýs nad Labem-Stará Boleslav na POU MÚ Úvaly dle ust. § 66b odst. 3 zákona o obcích, **k delegaci výkonu části přenesené působnosti ve věcech bezpečnosti a plynulosti silničního a ve věcech při správních a dozorové činnosti v silničním hospodářství v rozsahu**

- 1) výkon správních činností při přestupkovém řízení ve věcech bezpečnosti a plynulosti silničního provozu na úseku dopravy a silničního hospodářství a správních řízeních souvisejících,**
- 2) výkon správních činností při správním rozhodování a dozorové činnosti v silničním hospodářství.**

Po konzultaci s Vaším odborem jsou v žádosti požadované činnosti označeny tak, jak je vymezují předpisy vztahující se ke zvláštní odborné způsobilosti úředníků samosprávných celků dle zák. 312/2002 Sb., o úřednících samosprávných celků.

Dle katalogu činností obcí (akt. znění k 1.1.2021) vedeném ministerstvem vnitra, se jedná o činnosti uvedené v

Zák. 361/2000 Sb., o provozu na pozemních komunikacích

- § 124 odst. 5 písm. a) – pověření oprávněných osob k zastavování vozidel dle § 79 odst. 1 písm. j),
- § 124 odst. 5 písm. k) – projednává přestupky podle zák. 361/2000 Sb. (§ 125c až § 125j)
- § 124 odst. 5 písm. n) – provádí prevenci v oblasti bezpečnosti provozu na pozemních komunikacích
- § 124 odst. 6 – stanovení místní a přechodné úpravy na pozemních komunikacích na silnici II. a III. třídy, místní komunikaci a veřejně přístupné účelové komunikaci a užití zařízení pro provozní informace na silnici II. a III. třídy, místní komunikaci a veřejně přístupné účelové komunikaci,

zák. 13/1997 Sb., o pozemních komunikacích

- § 40 odst. 4 – činnost silničního správního úřadu podle zák. 13/1997 Sb.

Vymezení oborů správních činností v přenesené působnosti je navrženo tak, aby se jednalo o kompaktní správní činnosti v rámci okruhů katalogu zvláštní odborné způsobilosti úředníků samosprávních celků a současně to zahrnovalo rozsah správních činností, o jejichž rozsah město Úvaly žádá.

Takto koncipované vymezení, jak je vedeno v rámci katalogu správních činností a doplněné o vymezení uvedené v rámci zák. 13/1997 Sb., o pozemních komunikacích a zák. 361/2000 Sb., o provozu na pozemních komunikacích, je dle názoru města Úvaly jednoznačně vymežující.

Město Úvaly vybralo předmětné správní činnosti, které chce svěřit do působnosti městského úřadu ve správním obvodu POU Úvaly s ohledem na skutečnost, že předmětné správní činnosti významně zasahují do správy města Úvaly a okolních obcí. S odkazem na nárůst počtu obyvatel jsou stále vyšší nároky na novou výstavbu, rekonstrukce a změny v pozemních komunikacích ve správním obvodu, které kladou vysoké nároky na místní znalost úředníků silničního správního úřadu. Ve vztahu k dopravním přestupkům město Úvaly provedlo řadu opatření k bezpečnosti a plynulosti silničního provozu, zejména instalací snížení rychlosti na vymezených úsecích, instalaci měřících zařízení úsekové rychlosti a rozšíření činností městské policie při měření rychlosti a v oblasti dopravy, na základě žádostí jednotlivých sousedních obcí, ve formě činnosti městské policie. V rámci nově vzniklého odboru dopravy se rovněž uvažuje o uzavření veřejnoprávních smluv dle § 63 zákona o obcích s okolními obcemi, o činnosti silničního správního úřadu v rozsahu působnosti obcí (§ 40 odst. 5 zák. 13/1997 Sb.), s ohledem na vybudovaný profesionální administrativní aparát.

Město Úvaly tedy nebude např. vést registr řidičů ani provádět jakékoli úkony v rámci registru řidičů, tedy nejsou potřebné další navazující opatření v systémech veřejné správy a základních registrů. Karty řidičů a evidenci vozidel bude tedy nadále vést ORP Brandýs nad Labem-Stará Boleslav. Totéž se týká udělování licencí a koncesí v oblastech silniční dopravy či taxislužby.

Nahlížení do registrů budou městu Úvaly vydány v rámci systému CzechPoint případně přímým vstupem do informačních systémů do karty řidiče a evidence vozidel podobně jako jakékoli jiné správní orgány nebo bezpečnostní sbory.

Město Úvaly bude ke dni zahájení správních činností (1.1.2023) mít vytvořeny dostatečné podmínky včetně organizačně technického zázemí, aby mohlo v rámci svého územního obvodu obce s pověřeným obecním úřadem vykonávat i přenesenou působnost v rozšířeném rozsahu příslušném pouze obcím s rozšířenou působností.

Územním důvodem k rozhodnutí města Úvaly o požadavku k delegaci přenesené působnosti jinak příslušející obcím s rozšířenou působností pro správní obvod obce s pověřeným obecním úřadem Úvaly je skutečnost, že správní obvod pověřeného obecního úřadu Úvaly (dále jen „POU Úvaly“) tvoří kompaktní území, které je na jižním okraji okresu Praha-východ a přímo sousedí se správními obvody Říčany, Český Brod a Praha 21, které vykonávají úkoly jak obcí s rozšířenou působností, tak pověřených obecních úřadů.

Naopak, s ohledem na členité území, jakož i rozčlenění správních obvodů samosprávy dle zákona 314/2002 Sb. o stanovení obcí s pověřeným obecním úřadem, ve znění zák. 51/2020 Sb., kterým se provedla poslední komplexní úprava správních obvodů, není ORP Brandýs nad Labem-Stará Boleslav ani sousedním správním obvodem pověřeného obecního úřadu.

Z polohy města Úvaly a sousedních obcí je patrná i komplikace dopravy občanů těchto obcí do města Brandýs nad Labem-Stará Boleslav.

Dle výpisu iDOS.cz je přímá linka pouze autobusová, která po celý den má pouze hodinové intervaly, a dokonce ani neobsluhuje všechny obce správního obvodu POU Úvaly. Například již obec Šestajovice (která je k městu Brandýs nad Labem-Stará Boleslav nejbližší) nemá přímé spojení do města Brandýs nad Labem-Stará Boleslav. Možná spojení jsou autobusem s přestupem v Praze na terminálu Černý most (Praha 14), kdy linka přejíždí i (ORP) Praha 22. Dalším možným spojením je autobusová linka z obce Šestajovice do MČ Praha-Klánovice a dále spojení dvěma vlakovými spoji s přestupem v Praze Masarykovo nádraží.

Shodně jsou tomu dopravní problémy při spojení z ostatních obcí v POU Úvaly ve směru jízdy do ORP Brandýs nad Labem-Stará Boleslav, kdy občané těchto obcí vždy musí přestupovat v Úvalech.

Město Úvaly se postupně stalo přirozeným centrem obcí v rámci správního obvodu pověřeného obecního úřadu, jakož i některých sousedních obcí, které ke správnímu obvodu POU Úvaly nepatří. Toto je především dáno vybudováním nového vlakového nádraží, ke kterému je stažena autobusová doprava. Tento stav přirozeného centra se bude v blízké budoucnosti rovněž prohlubovat v souvislosti s připravovanou výstavbou moderního autobusového terminálu u vlakového nádraží, jakož i výstavbou moderního P+R parkoviště, které bude zajišťovat Středočeský kraj ve spolupráci s městem Úvaly.

Naopak, město Brandýs nad Labem-Stará Boleslav, ustupuje jako správní centrum, logicky do pozadí, což je dáno jak územní vzdáleností od Úval, tak též i problematickým spojením. Zásadní skutečností ústupu města Brandýs nad Labem-Stará Boleslav z centra správních agend pro obyvatele města Úvaly a okolních obcí je též skutečnost, že v době vzniku ORP město Brandýs nad Labem-Stará Boleslav mělo dle zákona 314/2002 Sb., v tehdy platném znění, stanovil, že mj. obec Brandýs nad Labem-Stará Boleslav zřídí pracoviště obecního úřadu v hlavním městě Praze. ORP Brandýs nad Labem-Stará Boleslav, v době svého vzniku, právě z těchto důvodů, disponovalo prostory právě v blízkosti Masarykova nádraží v Praze, aby se cestovní vzdálenost přiměřeně zkrátila.

Město Brandýs nad Labem-Stará Boleslav od této praxe dislokovaného pracoviště dlouhodobě ustupovalo, až zcela tato dislokovaná pracoviště opustilo a celou správní agendu obce s rozšířenou působností přesunulo na území města Brandýs nad Labem-Stará Boleslav. Až do roku 2002 bylo v městě Úvaly taktéž dislokované pracoviště živnostenského úřadu, které mělo zde své opodstatnění.

Na tuto praxi města Brandýs nad Labem-Stará Boleslav o centralizaci pracovišť městského úřadu byl nucen reagovat též zákon, který od 1.1.2021 tuto povinnost vybraných ORP ze zákona odstranil. Ostatní města, kterým byla tato povinnost stanovena (Černošice, Nýřany a Šlapanice) nadále mají zřízena pracoviště pro správní činnosti týkající se celého správního obvodu

Stále rostoucí počet obyvatel jak ve formě přistěhování, tak též narozením v obcích ve správním obvodu POU Úvaly má za důsledek stále větší potřeby zajišťování správních činností, kde se obyvatelé Úval a okolí obracejí právě na MÚ Úvaly.

Ministerstvo vnitra již zpřístupnilo v souladu s § 62 zák. 128/2000 Sb. o obcích, příspěvek na výkon státní správy pro rok 2022, kdy z předmětné tabulky vyplývá počet obyvatel POU Úvaly 20 948. Pro srovnání v roce 2006 měl správní obvod POU Úvaly 10 428 obyvatel a v roce 2012 měl 15 397 obyvatel.

Nárůst o 100 % obyvatelstva v POU Úvaly od roku 2006 je zde zcela zřejmý. S ohledem na další výstavbu v městě Úvaly a všech okolních obcích, kdy mj. se v současnosti realizuje například i projekt svazkové školy, bude dle predikcí vyhotovených za účelem stavby svazkové školy, další nárůst v obdobném rozsahu jako doposud, ještě nejméně dvě dekády.

Již v současnosti postoupila rekonstrukce prostor budov městského úřadu, město Úvaly nakupuje nové nemovitosti a provádí organizační opatření ke vzniku prostor k vytvoření samostatného odboru dopravy, který bude vykonávat činnosti silničního správního úřadu příslušné městu Úvaly jak v rozsahu obce, tak i v rozsahu pověřeného obecního úřadu i rozsahu správní agendy obce s rozšířenou působností.

Žádost projednaly Rada města Úvaly dne 30.11.2021 a Zastupitelstvo města Úvaly dne 16.12.2021, a zaujaly k žádosti kladné stanovisko.

S úctou

Mgr. Petr Borecký

starosta města