

# ZÁPIS

z 2. jednání

**Rady města Úvaly**

konané dne

**27. 2. 2023**



## Z Á P I S

2. jednání Rady města Úvaly,  
konané dne 27. 2. 2023 ve 13:00 hod.  
Zasedací místnost, MěÚ, Arnošta z Pardubic 95, Úvaly

**Přítomni:** Bc. Markéta Rydvalová, Ing. Alexis Kimbembe, Bc. Miloš Ulrich, Petra Fuxová, Miloslav Kolařík

**Hosté:** Jana Tesařová, JUDr. Patrik Šebesta, Jitka Hájková, Jitka Hamouzová, Ing. Renata Stojecová, Ph.D., Ing. Jana Svatošová, Janě Králové, Ing. arch. Miroslav Hofman,

**Ověřovatelé:** Bc. Markéta Rydvalová, Ing. Alexis Kimbembe,

**Zapsal:** Monika Šimáňová

**Za správnost odpovídá:** Jana Tesařová vedoucí úřadu

Starostka zahájila jednání ve 13:00 hodin.

### Schválený program:

Bod	Věc	Stav po jednání
1.	Zahájení	
2.	Návrh RO č. 5/2022	Schválen
3.	Návrh prodloužení smlouvy s firmou ATLAS AUDIT, s.r.o. přezkoumání hospodaření 2023-2025	Schválen
4.	Souhlas se zastavením exekuce	Schválen
5.	Nákup svahové sekačky pro Technické služby města Úvaly, příspěvková organizace	Schválen
6.	Pořízení osobního vozidla 4x4 Vodovody a kanalizace - Technické služby města Úvaly, příspěvková organizace	Schválen
7.	Pořízení vozidla "3 - stranný sklápěč" pro středisko VPS - Technické služby města Úvaly, příspěvková organizace	Schválen
8.	Vstup Městské policie Úvaly do svazu obecních a městských policíí České republiky	Schválen
9.	Veřejnoprávní smlouvy na činnost Městské policie Úvaly pro obce Dobročovice, Horoušany, Jirny, Květnice, Přišimasy, Sibřina, Škvorec, Tuklaty, Zlatá, Hradešín a Doubek	Schválen
10.	Revokace usnesení Rady města Úvaly č.R-441/2020 ze dne 15.9.2020 Vyhlášení výběrového řízení na "Monitoring parkovacího systému"	Schválen
11.	Revokace usnesení Rady města Úvaly č.R-442/2020 ze dne 15.9.2020 MP manager - rozšíření elektronizace agend městské policie a poskytování údržby a podpory k programu	Schválen
12.	Smlouva o smlouvě budoucí o realizaci přeložky distribučního zařízení a Smlouva o uzavření budoucích smluv o připojení odběrných el. zařízení k distribuční soustavě pro obytný soubor Vinice	Stažen
13.	Žádost společnosti M-Projekce - přestavba křižovatky I/12 x II/101, kácení dřevin na majetku města	Schválen
14.	Žádost o vyjádření k novostavbě rodinného domu, na pozemku parc. č. 3928/15, k.ú. Úvaly u Prahy - po úpravě projektové dokumentace	Schválen
15.	Žádost o vyjádření ke stavebním úpravám rodinného domu č.p. 1119, 250	Schválen

Bod	Věc	Stav po jednání
	82 Úvaly, na pozemku parc. č. 2635, k.ú. Úvaly u Prahy	
16.	Žádost o vyjádření k novostavbě rodinného domu, na pozemku parc. č. 3268/5, k.ú. Úvaly u Prahy	Schválen
17.	Žádost o vyjádření k návrhu podzemního telekomunikačního vedení veřejné komunikační sítě - dokumentace pro územní řízení, na stavbu "Metropolitní síť Úvaly - optické připojení lokality V Setých a Zálesí"	Schválen
18.	Žádost o udělení výjimky z Opatření obecné povahy č. 1/2017 ze dne 5.9.2017 - Regulace výšky a průhlednosti oplocení	Schválen
19.	Žádost o vyjádření k projektové dokumentaci pro územní rozhodnutí na akci " Vodovod a splašková kanalizace v lokalitě Horoušánky (U Horoušánek), město Úvaly"	Schválen
20.	Žádost o vyjádření ke změně stávající stavby a přístavbě ke stávajícímu rodinnému domu č.p. 1480, 250 82 Úvaly, na pozemku parc. č. 3308 a 3309, k.ú. Úvaly u Prahy	Schválen
21.	Žádost o vyjádření ke stavebnímu záměru - Rozšíření veterinární kliniky na pozemku parc. č. 1059/3, 1059/46 a 1059/47, k.ú. Úvaly u Prahy	Schválen
22.	Žádost o vyjádření ke stavbě dvou plechových skladů na náhradní díly, na pozemku parc. č. 2629/1, k.ú. Úvaly u Prahy	Schválen
23.	Žádost o vyjádření k novostavbě rodinného domu, na pozemku parc. č. 1451/1 a 1451/2, k.ú. Úvaly u Prahy	Schválen
24.	Žádost o vyjádření ke stavebnímu záměru výstavby haly na pozemku parc. č. 331/9, k.ú. Úvaly u Prahy	Stažen
25.	Žádost o výstavbu haly spol. Doypacky s.r.o. na pozemku parc.č. 3957/42 k.ú. Úvaly u Prahy	Schválen
26.	Návrh na pořízení změny územního plánu zkráceným postupem (pro pozemky parc. č. 3841/237, 3841/238, 3841/239 a 3841/240, k.ú. Úvaly u Prahy)	Stažen
27.	Návrh na pořízení změny územního plánu zkráceným postupem (pro pozemky parc. č. 3841/208 a 3841/209, k.ú. Úvaly u Prahy)	Stažen
28.	Návrh na pořízení změny územního plánu zkráceným postupem (pro pozemky parc. č. 3841/210 a 3841/211, k.ú. Úvaly u Prahy)	Stažen
29.	Dohoda o zániku plánovací smlouvy pro lokalitu „Nám. Svobody“	Stažen
30.	Plánovací smlouva pro lokalitu „Náměstí Svobody“	Stažen
31.	Plánovací smlouva pro lokalitu "U koupaliště"	Stažen
32.	Směna pozemků s LČR s.p.	Schválen
33.	Smlouva o nájmu pozemku a smlouva o budoucí smlouvě o zřízení věcného břemene s Povodím Labe s.p.	Stažen
34.	Žádost o vyjádření k technické infrastruktuře pro územní řízení k umístění stavby, změně využití, změně stavby na akci I/12 Běchovice-Úvaly - změna DÚR - Z1	Schválen
35.	Žádost o předběžné vyjádření ke změně užívání rodinného domu na 4 dětské skupiny na adrese Hakenova 1141, Úvaly	Stažen
36.	Revokace usnesení rady města č.R - 274/2020 ze dne 26.5.2020	Schválen
37.	Revokace usnesení Rady města Úvaly č.R-280/2020 ze dne 26.5.2020 Nový	Schválen

<b>Bod</b>	<b>Věc</b>	<b>Stav po jednání</b>
	parkovací systém pro Úvaly platný od 1.10.2020	
38.	Revokace usnesení Rady města Úvaly č.R-151/2020 ze dne 10.3.2020 Vyhlášení výběrového řízení na akci: "Dodávka a montáž dopravních značek - regulace parkování v okolí nádraží"	Schválen
39.	Smlouva o výpůjčce - hotel Budka	Schválen
40.	Nabytí pozemku parcelní číslo 1059/40 ve vlastnictví České republiky (ÚZSVM) do vlastnictví města Úvaly - smlouva o bezúplatném převodu vlastnického práva k nemovité věci a o zřízení věcného práva č.ÚZSVM/S/2169/2023 - HMSU	Schválen
41.	Vyhlášení výběrového řízení na akci "Zpracování PD pro sloučené povolení, PDPS, zajištění autorského dozoru - Rekonstrukce objektu čp. 91 v ulici Jiráskova v Úvalech"	Schválen
42.	Návrh obnovy vodohospodářské infrastruktury (vodovod a kanalizace) v majetku města Úvaly na rok 2023	Schválen
43.	Rozšíření ČOV Úvaly - schválení studie proveditelnosti	Schválen
44.	Oznámení o úpravě cen servisních služeb o výši inflace pro rok 2023 se společností Schindler CZ, a.s. - výtah v objektu Arnošta z Pardubic 95, Úvaly	Schválen
45.	Vyhlášení záměru města na pronájem městského bytu č.2, ul. Prokopa Velikého č.p. 1346, Úvaly	Schválen
46.	Oznámení o úpravě cen za provádění servisu světelné signalizace I/12 - Škvorecká ul., společnost JTS s.r.o., Brandýs nad Labem	Schválen
47.	Poptávkové řízení na "Revize a kontroly požární ochrany v objektech města Úvaly"	Schválen
48.	Výběr dodavatele dopravních značek pro město Úvaly na rok 2023	Schválen
49.	Pronájem bytové jednotky č.8 na adrese Prokopa Velikého č.p.1346, Úvaly na základě vyhlášení záměru města	Schválen
50.	Navýšení nájemného za pronájem nebytových prostor o roční míru inflace	Schválen
51.	Schválení cenové nabídky ve věci akce "Zpracování studie a projektové dokumentace - přístřešek školní jídelny ZŠ v Úvalech"	Schválen
52.	Schválení uzavření příkazní smlouvy na přípravu a organizační zajištění podání žádosti o dotaci ze Státním fondem dopravní infrastruktury (dále jen SFDI) včetně zajištění výběrového řízení na akci "Doplnění jednostranného chodníku v ulici Dobročovická - západ, Úvaly".	Schválen
53.	Smlouva o zřízení věcného břemene - služebnosti a smlouva o právu provést stavbu č.IE-12-6007596/1 stavba: Úvaly, Škvorecká - NN - přepojení čp.33 a 34	Schválen
54.	Smlouva o zřízení věcného břemene - služebnosti a smlouva o právu provést stavbu č.IE-12-6007269/43 Úvaly kNN, NN-Bezručova, Klánovická	Schválen
55.	Informace starostky města o sdělení ředitelky Svazkové ZŠ Povýmolí	Schválen
56.	Smlouva o zřízení věcného břemene - služebnosti a smlouva o právu provést stavbu č.IZ-12-6002403/001 Úvaly, přeložka kNN, ppč. 2936/1	Schválen
57.	Smlouva o zřízení věcného břemene - služebnosti č.IV-12-6020007	Schválen
58.	Revokace usnesení č. R-2/2023 ze dne 16.1.2023	Schválen

<b>Bod</b>	<b>Věc</b>	<b>Stav po jednání</b>
59.	Aktualizace indikativního zásobníku projektů města Úvaly 2020 - 2024	Schválen
60.	Zápis č. 1/2023 z jednání Výboru pro investice, výstavbu a územního plánování ze dne 31.1.2023	Schválen
61.	Zápis z jednání dopravní komise ze dne 25.1.2023	Schválen
62.	Připojení města Úvaly k mezinárodní kampani Vlajka pro Tibet	Schválen
63.	Žádost o finanční příspěvek - HANDICAP CENTRUM SRDCE, o.p.s.	Schválen
64.	Žádost o finanční příspěvek - Svaz postižených civilizačními chorobami v ČR, z.s.	Schválen
65.	Žádost o příspěvek na realizaci obnovy rybářské chaty	Schválen
66.	Dohoda o ukončení dohody - používání původního výplatního stroje k úhradě cen za poštovní služby	Schválen
67.	Kritéria přijetí dítěte k předškolnímu vzdělávání pro zápis dětí na školní rok 2023/2024	Schválen
68.	Uzavření Mateřské školy Úvaly, příspěvkové organizace o letních prázdninách	Schválen
69.	Informace Mateřské školy Úvaly, příspěvkové organizace - přehled finančních darů za rok 2022	Schválen
70.	Veřejnoprávní smlouva o dotaci na poskytování sociální služby	Schválen
71.	Smlouva o pověření k poskytování služby obecného hospodářského zájmu	Schválen
72.	Souhlas s uzavřením Smlouvy o poskytování služeb Internetového portálu eBřemena	Schválen
73.	Obecně závazná vyhláška o místním poplatku ze psů	Schválen
74.	Kritéria přijetí dítěte k základnímu vzdělávání pro zápis dětí na školní rok 2023/2024	Schválen
75.	Souhlas s uzavřením smlouvy o zajištění uměleckého vystoupení - akce Čarodějnice	Schválen
76.	Žádost společnosti Gelp s.r.o. o přesunutí provozovny	Schválen
77.	Zápisy z jednání komisí	Schválen
78.	Roční souhrnná informace o přijatých a vyřízených stížnostech, ostatních podáních, podnětů a peticích a podání ombudsmana směřujících k Městskému úřadu Úvaly za rok 2022 a výroční zpráva o činnosti orgánů města Úvaly v oblasti poskytování informací podle zákona č. 106/1999 Sb. o svobodném přístupu k informacím, ve znění pozdějších předpisů za rok 2022	Schválen
79.	Letní kino Úvaly 2023	Schválen
80.	Žádost o vyjádření ke stavebnímu záměru - "Inženýrské sítě, komunikace Úvaly - Hostín X Přišimasy, na pozemcích parc. č. 3960/19, 3960/25, 3960/24, 3958/6, 3956, 3957/37, 3957/41, 3957/35, 3957/32, 3957/28, 3957/31, 3957/33, 3957/13, 3955/7, 3955/8, 3957/30, 3995/5, 534/7, 3955/4, 534/10 a 534/1, všechny v k.ú. Úvaly u Prahy	Stažen
81.	Dodatek č. 2 ke smlouvě o podnájmu - ubytování pro občany Ukrajiny	Schválen
82.	Žádost o předběžné vyjádření k přestavbě a zvětšení hospodářské stavby, na pozemku parc. č. 3853/3, k.ú. Úvaly u Prahy	Schválen
83.	Rezignace na členství v letopisecké komisi	Schválen
84.	Různé	

<b>Bod</b>	<b>Věc</b>	<b>Stav po jednání</b>
85.	Dotazy, iniciativní návrhy členů rady	
86.	Ukončení jednání	

## K jednotlivým bodům programu:

### 1. Zahájení

#### Bod 2. Návrh RO č. 5/2022

Předkladatel: Jitka Hájková, vedoucí ekonomického odboru OE

K RO č. 5/2022 došlo z důvodu obdržených příjmů během prosince roku 2022, jedná se o úpravu daňových příjmů třídy 1, jedná se o RUD, správní poplatky, poplatky za zhodnocení pozemku, příspěvky na infrastrukturu. V třídě 2 se jedná o nájemné bytových a nebytových prostor, nájem koupaliště, vratky za tříděný odpad, dary, pokuty.

Dále bylo nutné zatřídit příjem obdržených dotací v třídě 4. Jedná se o dotace na volby, hasiči, MDDM, Úřad práce, dotace na MP, dostavba hasičárny.

Celkově byly navýšeny příjmy o 3 139 105,- Kč.

K úpravě neinvestičních výdajů došlo u energií, plynu, PHM, vody, jedná se o navýšení cca 4 mil. Kč. Došlo ke snížení služeb v 5139, ale navýšení položky 5171.

Byl navýšen příspěvek MDDM a ZŠ z důvodu obdržení dotace.

U investičních výdajů došlo ke snížení u PD, staveb a pozemků.

Celkově navýšení výdajů o 3 139 105,- Kč.

RO č. 5/2022 bude předloženo FV k projednání.

Celkové příjmy a výdaje 228 894 942,- Kč

#### Usnesení č. R-25/2023

##### Rada města Úvaly

I. doporučuje

1. Zastupitelstvu města Úvaly

1. schválit RO č. 5/2022 ve výši příjmy a výdaje 228 894 942,- Kč

II. ukládá

1. vedoucí ekonomického odboru OE

1. předložit návrh RO č. 5/2022 na VZZM dne 16.3.2023

Termín: 16.3.2023

**Příloha č.1 k usnesení Rady města Úvaly-RO č.5/2022-příjmy**

**Příloha č.2 k usnesení Rady města Úvaly-RO č.5/2022-výdaje**

**přijato, pro: 5, proti: 0, zdržel se: 0, mimo místnost: 0**

#### Bod 3. Návrh prodloužení smlouvy s firmou ATLAS AUDIT, s.r.o. přezkoumání hospodaření 2023-2025

Předkladatel: Jitka Hájková, vedoucí ekonomického odboru OE

Usnesením R - 127/2021 Rada města Úvaly souhlasila s uzavřením smlouvy na vykonání přezkumu hospodaření se společností ATLAS AUDIT, s.r.o., se sídlem k Bílému vrchu 1717, Čelákovice, IČO: 256 523 20 za cenu 70 000,- Kč bez DPH na období od 8.3.2021 s tím, že může být ujednání smluvních stran prodlouženo. Usnesením rady města R - 306/2021 bylo schváleno uzavření dodatku č. 1 k této smlouvě s tím, že smlouva byla prodloužena do 31.7.2023. Vnitřní směrnice pro zadávání veřejných zakázek malého rozsahu dle 1.1.písm. b. u veřejných zakázek

malého rozsahu na dodávky nebo služby jejich předpokládaná hodnota je až 500 000,- Kč bez DPH - oslovením min. 3 dodavatelů byla splněna. Uzavřením dodatku č. 2, kdy i přes navýšení ceny ročního auditu o 10 000,- Kč na 80 000,- Kč bez DPH nedojde k překročení dané částky uvedenou směrnicí. Návrh dodatku č. 2 smlouvy je předkládán na základě ukončení platnosti dodatku č. 1 viz. výše.

Návrh smlouvy je předložen na období od 1.7.2023 do 31.5.2025.

Příloha usnesení bude předložena na jednání rady města.

Dopad na rozpočet: - 193.600,- Kč období od 1.7.2023 do 30.6.2025.

### **Usnesení č. R-26/2023**

#### **Rada města Úvaly**

I. schvaluje

uzavření dodatku č. 2 ke smlouvě o vykonání přezkoumání hospodaření se spol. ATLAS AUDIT, s.r.o., K Bílému vrchu 1717, Čelákovice PSČ: 250 88, IČO: 25652320

II. pověřuje

1. starostku

1. podpisem smlouvy

Termín: 2.3.2023

**Příloha č.1 k usnesení Rady města Úvaly-původní smlouva**

**Příloha č.2 k usnesení Rady města Úvaly - Dodatek č. 2**

**přijato, pro: 5, proti: 0, zdržel se: 0, mimo místnost: 0**

### **Bod 4. Souhlas se zastavením exekuce**

Předkladatel: Jitka Hájková, vedoucí ekonomického odboru OE

Radě města je předkládáno odsouhlasení zastavení exekuce. Na základě usnesení soudního exekutora JUDr. Filipa Exnera vyzval oprávněného ve lhůtě 30 dní o souhlas se zastavením exekuce, protože povinný M\*\*\*\*| H\*\*\*, \*\*\*, \*.\*.\*\*\*\*, \*\*\*\*\* \*\* \*\*\*\*\* \*\*, \*\*\* \*\* \*\*\*\*\* byl osvobozen od placení pohledávek dle § 414 insolvenčního zákona, kde povinný spáchal přestupek, zjištěný Městskou policií Úvaly, překročená rychlost a byla mu vyměřena pokuta ve výši 500,- Kč. Přestupek byl spáchán dne 28.1.2018.

### **Usnesení č. R-27/2023**

#### **Rada města Úvaly**

I. vyjadřuje

souhlas se zastavením exekuce, protože povinný M\*\*\*\*| H\*\*\*, \*\*\*\* \*\*\*\*\* , \*\*\*\*\* \*\* \*\*\*\*\* \*\*, \*\*\* \*\* \*\*\*\*\* byl osvobozen od placení pohledávek dle §414 insolvenčního zákona

**Příloha č.1 k usnesení Rady města Úvaly-usnesení soudní exekutor JUDr. Exner**

**Příloha č.2 k usnesení Rady města Úvaly-souhlas se zastavením exekuce**

**přijato, pro: 5, proti: 0, zdržel se: 0, mimo místnost: 0**

### **Bod 5. Nákup svahové sekačky pro Technické služby města Úvaly, příspěvková organizace**

Předkladatel: Jaroslav Špaček

Jako provozovatel vodovodní a kanalizační sítě ve městě Úvaly, žádáme radu města o souhlas s poptáním a pořízením svahové sekačky pro údržbu vodojemů a špatně přístupných ploch na území města - dle platné zřizovací listiny a hlavních a doplňkových činností pro příspěvkovou organizaci Technické služby města Úvaly, příspěvková organizace, Riegerova 12, 250 82 Úvaly, IČ: 044 41 869

Jedná se o dálkově ovládaný stroj, který plně nahradí práci 5 lidí. Nyní se seká lidskou silou (každý vodojem minimálně 3x ročně a časová náročnost je 5 lidí po dobu 2 dní po 8 hodinové pracovní době, dále 2 lidi 1 den dohrabání a finální úklid plochy) stroj seká i velké kopce za pomoci navijáku, tráva se rovnou mulčuje - odpadá následný sběr posekané bio hmoty. Dále k údržbě zaskovacího pásu o délce 3,5km, s touto svahovou sekačkou se může sekat podél komunikací, u náspu dálničních apod.

Sekání jednoho vodojemu nás stojí v lidské práci celkově 41.280,-Kč v ceníkových cenách. (1 člověkoden nás stojí  $8 \cdot 450 = 3.600,-Kč$ ) včetně "křoviňáku" a spotřebovaného materiálu.

nákupní cena stroje se pohybuje okolo 450.000,-Kč a tento stroj ovládá 1 člověk. den sekání nás tedy vyjde 2.640,-Kč celkově odhadujeme posekání za cca 12.hodin tedy 3.960,-Kč v kalkulaci za náklad na zaměstnance, veškeré ceny jsou kalkulovány bez DPH. Návratnost a úspora lidské práce bude velmi rychlá. 4 lidé se mohou věnovat údržbě Města v jiných lokalitách, například při obnově hřišť.

Stroj plánujeme nabízet i jako službu pro obyvatele, podnikatele a obce z okolí. cena okolo 850,-Kč/moto hodinu práce.

Financován bude ze střediska VaK a to dle výsledné pořizovací ceny. Uvažujeme případně o úvěru na 3 měsíců pro lepší plánování cash flow.

### **Usnesení č. R-28/2023**

#### **Rada města Úvaly**

##### I. schvaluje

Záměr zakoupení stroje "Svahová sekačka" pro Technické služby města Úvaly, příspěvková organizace

##### II. ukládá

###### 1. Jaroslavovi Špačkovi

1. , řediteli Technických služeb města Úvaly, příspěvková organizace zajistit poptávku příslušného stroje minimálně u tří společností dle potřebných parametrů

Termín: 31.3.2023

**přijato, pro: 5, proti: 0, zdržel se: 0, mimo místnost: 0**

### **Bod 6. Pořízení osobního vozidla 4x4 Vodovody a kanalizace - Technické služby města Úvaly, příspěvková organizace**

Předkladatel: Jaroslav Špaček

Žádáme o schválení nákupu vozidla pro potřeby provozního technika VaK, jako náhradu za dosluhující 13.letou Dacii Duster. Vozidlo poptáváme na základě platné zřizovací listiny a hlavních a doplňkových činností pro příspěvkovou organizaci Technické služby města Úvaly, příspěvková organizace, Riegerova 12, 250 82 Úvaly, IČ: 044 41 869

Vozidlo se používá při správě a provozování majetku města a při pohotovostních výjezdech u závad na VaK infrastruktuře.

Nyní máme k dispozici Dacii Duster rok výroby 2010 - s nájazdem 320.000 Km - vozidlo pro nás začíná být zcela nerentabilní a náklady na opravy a udržování rostou do desetitisícových hodnot, které významně převažují zůstatkovou a užitkovou hodnotu dopravního prostředku. Vozidlo bylo pořízeno již jako ojeté. Nyní je prorezlá celá podlaha - vozidlo nyní chceme používat jako náhradní v rámci VPS - dojde k opravě a bude používáno do konce platnosti technického oprávnění k provozu vozidla. Pro potřeby provozování vodovodu je zapotřebí vozidlo s náhonem všech kol s tažným zařízením. Financování bude formou úvěru a nákladově bude zahrnuto do střediska VaK a to na úvěr na 60M



Vše by proběhlo jako podlimitní výběrové řízení malého rozsahu s uveřejněním na profilu zadavatele.

Cenové rozpětí v rámci průzkumu u prodejců je: osloveny značky Dacia, Peugeot, Toyota a Citroen

od 450tis do 600tis bez DPH.

termín dodání 4-18 měsíců

### **Usnesení č. R-29/2023**

#### **Rada města Úvaly**

I. schvaluje

záměr zakoupení v rámci obnovy vozidla pro potřeby provozních techniků střediska VaK, Technických služeb města Úvaly, příspěvková organizace

II. ukládá

1. Jaroslavovi Špačkovi

1. řediteli Technických služeb města Úvaly, příspěvková organizace zajistit přípravu podlimitní zakázky malého rozsahu a přípravu vyvěšení na portále "profil zadavatele" s cílem vysoutěžit nejlepší nabídku na vozidlo dle potřebné specifikace a zadávací dokumentace

Termín: 31.3.2023

**přijato, pro: 5, proti: 0, zdržel se: 0, mimo místnost: 0**

### **Bod 7. Pořízení vozidla "3 - stranný sklápěč" pro středisko VPS - Technické služby města Úvaly, příspěvková organizace**

Předkladatel: Jaroslav Špaček

Jako příspěvková organizace zřizovaná městem dle platné zřizovací listiny a hlavních a doplňkových činností pro příspěvkovou organizaci Technické služby města Úvaly, příspěvková organizace, Riegerova 12, 250 82 Úvaly, IČ: 044 41 869 , žádá o financování nákupu vozidla "3stranný sklápěč" pro potřeby střediska VPS při správě a péči o komunikace a zeleň Města. Vozidlo bude využíváno i při svozů odpadkových košů v celém intravilánu města.

nyní se koše často sváží zcela nevhodnou technikou - traktor Zetor/ nosič kontejnerů Avia/ Multikar, což není ekonomicky únosné.

Vozidlo bude vybaveno tažným zařízením s možností dopojení vleku/vysavače listí/ štěpkovače pro celoroční užitek při práci dle náplně viz Zřizovací listina příspěvkové organizace.

Na pořízení vozidla proběhne podlimitní výběrové řízení s uveřejněním na profilu zadavatele.

Předpoklad nákladově je v rozsahu cca 900.000,- Kč až 1.200.000,- Kč

financování bude formou úvěru na 60 měsíců.

termín dodání je 4-18 měsíců

### **Usnesení č. R-30/2023**

#### **Rada města Úvaly**

I. souhlasí s

se záměrem obnovy vozového parku Technické služby města Úvaly, příspěvková organizace, Riegerova 12, 250 82 Úvaly, IČ: 044 41 869 - pořízením 3 - stranného sklápěče

II. ukládá

1. Jaroslavovi Špačkovi

1. řediteli Technické služby města Úvaly, příspěvková organizace zajistit přípravu podlimitní zakázky, vyvěšení na profilu zadavatele/vhodné uveřejnění. zajištění financování formou úvěru na 60M

**přijato, pro: 5, proti: 0, zdržel se: 0, mimo místnost: 0**

### **Bod 8. Vstup Městské policie Úvaly do svazu obecních a městských policíí České republiky**

Předkladatel: Jana Králová, velitel Městské policie Úvaly

Cílem nově vzniklého svazu obecních a městských policíí, dále jen SOMP, je sjednocení městských a obecních policíí napříč republikou.

Obecním policíím v ČR schází jednotnost a centrální zastoupení v podobě nějakého sdružení, které by zastupovalo a prosazovalo skutečné zájmy strážníků a obecních policíí.

Cílem SOMP je cituji: „ Sdružovat všechny obecní a městské policie, potažmo všechny strážníky, a to bez ohledu na to, u jak velké obecní, nebo městské policie pracují. Samozřejmě, že tento svaz nebude jen o sdružování se, ale i o výměně informací, možnosti vzájemných konzultací a výměně zkušeností, ale bude zejména o práci, která má za cíl celkově zkvalitnit institut obecní policie a prosazovat zájmy strážníků. Zároveň se svaz chce stát oficiálním, důstojným a důležitým partnerem, nejen pro ministerstva, zákonodárce, samosprávní a vrcholné politiky, sdružení zaměstnavatelů-obcí (např. SMOČR, SMSČR), odborové organizace, složky IZS, ale zejména pro strážníky."

SOMP nebude konkurentem jiných vzniklých organizací, ani nebude prosazovat osobní zájmy. Předsednictvo je voleno na 4-leté volební období. V každém kraji se 2x ročně budou scházet zástupci městských policíí v rámci kraje. Zde budou zvoleni tři zástupci, kteří budou projednávat navrženou problematiku napříč republikou, zde pak hlasováním vznikne jednotný názor a vše bude postoupeno předsednictvu a to pak předloží návrhy dál. Tím se docílí jednotného názoru. O členském příspěvku se bude hlasovat po zvolení zástupců krajů, mezi dvěma částkami a to 100/200 Kč přihlášený strážník/rok.

#### **Usnesení č. R-31/2023**

##### **Rada města Úvaly**

I. schvaluje

vstup Městské policie Úvaly do Svazu obecních a městských policíí z.s

II. pověřuje

1. Janu Královou, Městský úřad Úvaly

1. velitelku Městské policie Úvaly zajistit realizaci tohoto usnesení

Termín: 31.3.2023

**přijato, pro: 5, proti: 0, zdržel se: 0, mimo místnost: 0**

### **Bod 9. Veřejnoprávní smlouvy na činnost Městské policie Úvaly pro obce Dobročovice, Horoušany, Jirny, Květnice, Přišimasy, Sibřina, Škvorec, Tuklaty, Zlatá, Hradešín a Doubek**

Předkladatel: Jana Králová, velitel Městské policie Úvaly

Na základě podnětu ze zastupitelstva ze dne 21.12.2022 byla vypracována komplexní změna veřejnoprávní smlouvy na činnost Městské policie Úvaly uzavírané dle § 3a zák. 553/1991 Sb., o obecní policii.

Předkládá se vzor změny stávající smlouvy, která je koncipována jako změna komplexní, jakož i vzor veřejnoprávní smlouvy pro nové obce.

Principy smlouvy:

- sjednání ročního počtu hodin, které bude vykonávat činnost MP Úvaly v jiné (sousední obci) obci,
- sjednaný počet hodin bude vykonávat hlídka o dvou strážnících (lze snížit nebo navýšit dle potřeby a účetní hodiny se tím poměrně mění)

- konkrétní úkoly a plán služeb sjedná aktuálně starosta obce s velitelkou Městské policie Úvaly
  - nad sjednaný rozsah je možné vykonávat činnost po dohodě starostů (tzv. prováděcí dohoda, kde se sjedná počet hodin dle možností MP Úvaly a cena je stanovena VPS)
  - nad sjednaný rozsah vykonává činnost MP Úvaly na vyžádání IZS nebo v tísňových stavech, pokud nejde o činnost v běžných hodinách dle prvního bodu a cena je stanovena VPS
  - činnost MP Úvaly je vedena jako komplexní dle zákona o obecní policii
  - náhrada nákladů je stanovena na rok 2023 - 500,- Kč/hod./strážník, tedy 1000,- Kč hlídka, administrativní práce, které s tím souvisí je nutno je vykonávat na služebně 500,- Kč/hod./práce, umístění zvířete, které MP odchytila na území obce 600,- Kč/den + prokázané veterinární náklady + prokázané náklady na převzetí útlukem, pokud takové nastanou
  - fixní amortizační náklady na obnovu technických prostředků, které jsou nad rámec potřeb města, tedy zpravidla dalšího motorového vozidla MP Úvaly, kdy 70.000,- Kč je propočteno jako potřeba města a bude hradit město a 130.000,- Kč se rozpočítá mezi obce dle poměru hodin činnosti sjednaných ve VPS, a dle potřeby se pořídí vozidlo nebo jiný technický prostředek užívaný MP v obcích
  - možnost činnosti MP Úvaly v obci pro orgány města Úvaly (bude hradit město Úvaly) nebo jiné obce (např. dokončení zákroku za hranicí obce) (bude hradit obec, kde zákrok započal)
  - sjednána inflační doložka dle výše roční inflace stanovené ČSÚ, která bude uplatněna po předchozím oznámení obci městem Úvaly do 31.5. kalendářního roku a bude hrazena v platbě od 15.6. kalendářního roku
  - platby za hodiny ve čtyřech splátkách, vždy k 15.3., 15.6., 15.9. a 15.12 kalendářního roku na účet města Úvaly
  - platba za "nadstandardní hodiny" + platba za odchyt a umístění zvířat fakturou vystavenou dle potřeby městem Úvaly s 15 denní splatností
  - náhrada případných škod způsobené MP budou hrazeny z pojištění města Úvaly (sjednáno pro MP za každý případ 10mil., Kč), kdy je uplatnitelné i v obcích působnosti dle VPS; při překročení škody je hrazena obcí, a to buď z jejího pojištění nebo z rozpočtu (dle uvážení a možností obce)
  - smlouva na dobu neurčitou
  - výpovědní doba kterékoli strany s šestiměsíční dobou počínající běžet prvním dnem následujícího měsíce po doručení výpovědi.
- Smlouvu nebo dohodu o její změně musí vždy odsouhlasit zastupitelstva obou smluvních stran. Krajský úřad vede řízení o schválení takové smlouvy.

## **Usnesení č. R-32/2023**

### **Rada města Úvaly**

#### I. doporučuje

##### Zastupitelstvu

1. schválit změnu veřejnoprávních smluv mezi městem Úvaly a obcemi Dobročovice, Horoušany, Jirny, Květnice, Přišimasy, Sibřina, Škvorec, Tuklaty, Zlatá na činnost městské policie za podmínky odsouhlasení druhé strany
2. schválení veřejnoprávních smluv mezi městem Úvaly a obcemi Hradešín a Doubek na činnost městské policie po odsouhlasení druhé strany

#### II. ukládá velitelce městské policie zajistit realizaci tohoto usnesení

**přijato, pro: 5, proti: 0, zdržel se: 0, mimo místnost: 0**

## **Bod 10. Revokace usnesení Rady města Úvaly č.R-441/2020 ze dne 15.9.2020 Vyhlášení výběrového řízení na "Monitoring parkovacího systému"**

Předkladatel: Jana Svatošová, projektový manažer

Rada města v roce 2020 schválila záměr vybudování parkovacího systému v Úvalech (ve vybraných ulicích kolem nádraží a na nádraží). Toto rozhodnutí vyžadovalo zajištění technického vybavení pro strážníky - zakoupení dvou čteček RZ (usnesení R-441/2020) a licence programu MP manažer včetně poskytování údržby a podpory rozšíření (R-442/2020). Vzhledem k tomu, že RM schválila zavedení parkovacího systému až poté, co bude realizováno parkoviště v areálu bývalých uhelných skladů, a není stanoven pevný termín realizace, navrhuji toto usnesení zrušit.

### **Usnesení č. R-33/2023**

#### **Rada města Úvaly**

##### I. ruší

vzhledem k odložení realizace parkovacího systému usnesení Rady města Úvaly č.R-441/2020 ze dne 15.9.2020 ve znění

##### I. vyhlašuje

výběrové řízení na dodávku "Monitoring parkovacího systému", jehož předmětem je vybavení městské policie dvěma čtečkami RZ a zajištění toku dat mezi zařízeními a systémem MP manager. Odhadovaná hodnota zakázky je 570tis. Kč bez DPH.

Vzhledem k předpokládané výši zakázky bude postupováno dle vnitřní směrnice 1/2016 pro zadávání zakázek malého rozsahu. Osloveny budou následující firmy:

1) DESIGNA Parking & Access s.r.o., IČO: 26202018, Nademlejnská 600/1, 198 00 Praha 9, designa@designa.cz

2) VESELÝ DOPRAVNÍ SIGNALIZACE, s.r.o., IČ: 27702804, Bosonožské nám. 2, Brno, 642 00, info@veselyds.cz

3) JTS CZ s.r.o., IČO: 29026806, Husova 1712, 250 01 Brandýs nad Labem - Stará Boleslav, jtsczsro@jtsczsro.cz

##### II. jmenuje

členy sloučené hodnotící komise pro otevírání a hodnocení nabídek v tomto složení: Marcela Benešová, Ing. Alexis Kimbembe, Ing. Richard Saidl

náhradníci: Josef Polák, Anežka Růžičková, Adriana Bednarčíková

##### III. ukládá

1. Ing. Janě Svatošové, Mgr. Petrovi Maturovi, vedoucímu odboru investic a dopravy OID

1. zajistit realizaci tohoto usnesení

##### II. ukládá

1. Ing. Janě Svatošové, projektové manažerce

1. zajistit realizaci tohoto usnesení

Termín: 10.3.2020

**přijato, pro: 5, proti: 0, zdržel se: 0, mimo místnost: 0**

## **Bod 11. Revokace usnesení Rady města Úvaly č.R-442/2020 ze dne 15.9.2020 MP manager - rozšíření elektronizace agend městské policie a poskytování údržby a podpory k programu**

Předkladatel: Jana Svatošová, projektový manažer

Rada města v roce 2020 schválila záměr vybudování parkovacího systému v Úvalech (ve vybraných ulicích kolem nádraží a na nádraží). Toto rozhodnutí vyžadovalo zajištění technického vybavení pro strážníky - zakoupení dvou čteček RZ (usnesení R-441/2020) a licence programu MP manažer včetně poskytování údržby a podpory rozšíření (R-442/2020). Vzhledem k tomu, že RM

schválila zavedení parkovacího systému až poté, co bude realizováno parkoviště v areálu bývalých uhelných skladů, a není stanoven pevný termín realizace, navrhuji toto usnesení zrušit.

## **Usnesení č. R-34/2023**

### **Rada města Úvaly**

#### I. ruší

vzhledem k odložení realizace parkovacího systému usnesení Rady města Úvaly č.R-442/2020 ze dne 15.9.2020 ve znění:

Rada města Úvaly souhlasí s:

1) uzavřením licenční smlouvy s firmou FT Technologies a.s., se sídlem U sokolovny 253, 783 14, Bohuňovice, IČ 26833620 předmětem plnění je univerzální parkovací portál, integrace na parkovací automaty, rezidentní parkovací karty, online webshop na výdej parkovacích karet. Tyto moduly rozšíří možnosti hlášení správních deliktů a placení parkovného (přes mobil, webové rozhraní, VISA, CCS, moje ID aj.). Cena licencí činí 490 tis. Kč včetně DPH

2) uzavřením smlouvy o poskytování údržby a podpory licence k programu MP Manager určeného pro evidenci agendy obecních policí s firmou FT Technologies a.s., se sídlem U sokolovny 253, 783 14, Bohuňovice, IČ 26833620 za paušální částku 5 500Kč bez DPH/měsíčně po dobu pěti let

#### II. ukládá

1. Ing. Janě Svatošové, projektové manažerce

1. zajistit realizaci tohoto usnesení

Termín: 31.10.2020

**přijato, pro: 5, proti: 0, zdržel se: 0, mimo místnost: 0**

### **Bod 12. Smlouva o smlouvě budoucí o realizaci přeložky distribučního zařízení a Smlouva o uzavření budoucích smluv o připojení odběrných el. zařízení k distribuční soustavě pro obytný soubor Vinice**

Předkladatel: Renata Stojecová, vedoucí odboru životního prostředí a územního rozvoje OŽPÚR  
**stažen z programu jednání**

### **Bod 13. Žádost společnosti M-Projekce - přestavba křižovatky I/12 x II/101, kácení dřevin na majetku města**

Předkladatel: Renata Stojecová, vedoucí odboru životního prostředí a územního rozvoje OŽPÚR  
Odbor životního prostředí a územního rozvoje předkládá radě města žádost společnosti M-Projekce, Resslova 956/12, 500 02 Hradec Králové, IČO: 05061415, která je zplnomocněná Ředitelstvím silnic a dálnic ČR, Na Pankráci 56, 145 05 Praha 4, IČO: 65993390 k povolení kácení dřevin na majetku města z důvodu přestavby křižovatky I/12 x II/101, Jedná se o kácení dřevin na pozemcích k.ú. Úvaly u Prahy (v závorce uveden obvod kmene v cm ve 130cm nad zemí) v rozsahu :

pozemek 1417/2 - třešeň (53), lípa (72)

pozemek 1717/1 - smrk (66), 7x javor (88, 56, 88, 75, 75, 91+47, 85), 5x lípa (138+66, 69, 110, 66, 100), 2x jasan (122, 119), dub červený (72), 2x akát (113, 126),

pozemek 2611/2 - akát (151)

Dále se jedná o kácení skupin dřevin (v závorce uvedená plocha v m<sup>2</sup>) na pozemcích k.ú. Úvaly u Prahy v rozsahu:

pozemek 2611/2 (22, 34), 1417/2 (145, 327, 102), 1717/1 (222, 48),

Celkem se jedná o 21 stromů a 900m<sup>2</sup> plochy dřevin.

### **Usnesení č. R-35/2023**

#### **Rada města Úvaly**

##### I. souhlasí s

povolením kácení dřevin na pozemcích v majetku města Úvaly z důvodu přestavby křižovatky I/12 x II/101 v rozsahu:

1) kácení dřevin na pozemcích k.ú. Úvaly u Prahy (v závorce uveden obvod kmene ve 130cm nad zemí) v rozsahu :

pozemek 1417/2 - třešeň (53), lípa (72)

pozemek 1717/1 - smrk (66), 7x javor (88, 56, 88, 75, 75, 91+47, 85), 5x lípa (138+66, 69, 110, 66, 100), 2x jasan (122, 119), dub červený (72), 2x akát (113, 126),

pozemek 2611/2 - akát (151)

2) kácení skupin dřevin (v závorce uvedená plocha v m<sup>2</sup>) na pozemcích k.ú. Úvaly u Prahy v rozsahu:

pozemek 2611/2 (22, 34), 1417/2 (145, 327, 102), 1717/1 (222, 48)

za podmínky vysazení oboustranného stromořadí podél komunikace na Horoušánky pozemek parc.č. 3310/1 k.ú. Úvaly u Prahy v délce cca 500m.

Celkem se jedná o 21 stromů a 900m<sup>2</sup> plochy dřevin ke kácení

##### II. ukládá

##### 1. vedoucí odboru životního prostředí a územního rozvoje OŽPÚR

1. zajistit realizaci tohoto usnesení

Termín: 31.3.2023

**přijato, pro: 5, proti: 0, zdržel se: 0, mimo místnost: 0**

### **Bod 14. Žádost o vyjádření k novostavbě rodinného domu, na pozemku parc. č. 3928/15, k.ú. Úvaly u Prahy - po úpravě projektové dokumentace**

Předkladatel: Renata Stojecová, vedoucí odboru životního prostředí a územního rozvoje OŽPÚR  
Odbor životního prostředí a územního rozvoje předkládá radě města žádost pana \*\*\*. V\*\*\*\*\* R\*\*\*, bytem M\*\*\*\*\* \*\*\*\*\*, \*\*\* \*\* P\*\*\*\* \*, kterého zastupuje paní J\*\*\* B\*\*\*, bytem L\*\*\*\*\* \*\*\*\*\*, \*\*\* \*\* P\*\*\*\* \*, na základě plné moci, o vyjádření ke stavbě rodinného domu, na pozemku parc. č. 3928/15, k.ú. Úvaly u Prahy, na adrese rohu ulic Česká x Moravská, Úvaly.

Žádost pana R\*\*\* již byla projednána na jednání rady města dne 26.7.2022. Rada města souhlasila s vydáním souhlasného stanoviska a přijala usnesení č. R-300/2022. Z důvodu úpravy projektové dokumentace, předkládáme radě města žádost pana R\*\*\* opětovně.

Jedná se o novostavbu rodinného domu o jedné bytové jednotce, jednopodlažní se sedlovou střechou. Objekt je zastřešen sedlovou střechou, která bude osazena 6 ks FVE panely.

Předmětný rodinný dům bude napojen na elektřinu, plyn, městský vodovod a kanalizaci. Napojení na el. energii bude ze stávajícího pilířku na hranici pozemku. Vytápění je navrženo teplovodní podlahové, zdrojem tepla bude tepelné čerpadlo vzduch-voda s ohřevem TUV. Zásobování vodou a odkanalizování bude z přípojek přivedených na pozemek. Dešťové vody z objektu budou likvidovány na pozemku investora. Budou zachytávány v akumulární nádrži dešťových vod a dále využívány na zálivku pozemku. Vyústění inženýrských sítí se nachází v dolní části pozemku v ulici Česká, u hranice se sousedním pozemkem parc. č. 3928/14, k.ú. Úvaly u Prahy. Pozemek je již oplocen drátěným pletivem a zůstane stávající.

Parkovací stání bude vybudováno na pozemku parc. č. 3928/15, k.ú. Úvaly, a to v přímé návaznosti na vlastní rodinný dům, vjezd stávající branou z ulice Česká.

Předložená dokumentace splňuje podmínky na výstavbu v dané lokalitě, rodinný dům je umístěn v dostatečných odstupech od hranic pozemku a jeho ráz a architektonické řešení po dokončení bude vhodně dotvářet danou lokalitu. Oplocení je stávající a je v souladu s OOP č. 1/2017 vydané dne 5.9.2017 "Regulace výšky a průhlednosti oplocení v zastavitelném území města Úvaly." Stavební záměr nevyžaduje žádné kácení dřevin.

Dohoda o úhradě investičního příspěvku městu ke stavebnímu záměru žadatele dle Zásad pro poskytování příspěvků na technickou infrastrukturu Úvaly (Novela 2021 - schválená Zastupitelstvem města dne 23.9.2021 pod usnesením Z-70/2021), uzavírána nebude, a to z důvodu uzavřené smlouvy o spolupráci mezi městem Úvaly a společností Čechoslávie s.r.o z dne 8.12.2004.

Vlastník zakoupil pozemek parc. č. 3928/15, k.ú. Úvaly u Prahy, od společnosti Čechoslávie s.r.o., která v dané lokalitě vybudovala a následně dle darovací smlouvy č. S/55/2013, uzavřené dne 17.4.2013, mezi městem Úvaly a společností Čechoslávie s.r.o., městu Úvaly darovala komunikace a inženýrské sítě, které jsou zakončeny na jednotlivých pozemcích.

Projednáno s architektem města.

Odbor životního prostředí a územního rozvoje souhlasí se stavbou rodinného domu, na pozemku parc. č. 3928/15, k.ú. Úvaly u Prahy.

### **Usnesení č. R-36/2023**

#### **Rada města Úvaly**

##### I. souhlasí

s vydáním souhlasného stanoviska ke stavbě rodinného domu, na pozemku parc. č. 3928/15, k.ú. Úvaly u Prahy, na adrese rohu ulic Česká x Moravská, Úvaly, pro pana Ing. V\*\*\*\*\* R\*\*\*, \*\*\*\*\* \*\*\*\*\* \*\*\*\*\* , \*\*\* \*\* \*\*\*\*\* \*

##### II. ukládá

###### 1. vedoucí odboru životního prostředí a územního rozvoje OŽPÚR

1. zajistit realizaci tohoto usnesení

Termín: 31.3.2023

**přijato, pro: 5, proti: 0, zdržel se: 0, mimo místnost: 0**

### **Bod 15. Žádost o vyjádření ke stavebním úpravám rodinného domu č.p. 1119, 250 82 Úvaly, na pozemku parc. č. 2635, k.ú. Úvaly u Prahy**

Předkladatel: Renata Stojecová, vedoucí odboru životního prostředí a územního rozvoje OŽPÚR Odbor životního prostředí a územního rozvoje předkládá radě města žádost pana M\*\*\*\*\* K\*\*\*\*\* , bytem P\*\*\*\*\* \*\*\*\* , \*\*\* \*\* Ú\*\*\*\*\* o vyjádření ke stavebním úpravám rodinného domu č.p. 1119, 250 82 Úvaly, na pozemku parc. č. 2635, k.ú. Úvaly u Prahy.

Předmětem projektová dokumentace je vznik nového místa místo původní terasy ve druhém nadzemním podlaží rozšířením ložnice. Dojde k dozdění obvodových stěn a osazení nových okenních otvorů, dále k vybourání balkonových dveří spolu s prahem a vznikne nový průchod mezi oběma částmi rozšířené ložnice. Tímto rozšířením ložnice nevzniká navýšení bytové jednotky a stavba je vedena jako jeden objekt rodinný dům s garáží o jedné bytové jednotce.

1. nadzemní podlaží rodinného domu disponuje zádveřím, šatnou, halou, obývacím pokojem, kuchyní s jídelnou, koupelnou a garáží. 2. nadzemní podlaží disponuje schodištěm, koupelnou, dětským pokojem, pracovnou, ložnicí a terasou. V rámci demolice dojde pouze k odstranění stávajících balkonových dveří na terasu, včetně odstranění prahu. Překlady zůstanou beze změn. Stávající objekt rodinného domu je napojen na veškerou technickou a dopravní infrastrukturu. K pozemku je umožněn přístup a příjezd přes stávající sjezd z místní komunikace na severní straně

(parc. č. 2640/2). Na parcele je umožněno parkování na zpevněné ploše pro 2 osobní automobily a 1 osobní automobil v garáži.

Stavba nevyžaduje žádné kácení dřevin.

Projednáno s architektem města.

Odbor životního prostředí a územního rozvoje souhlasí s vydáním souhlasného stanoviska ke stavebním úpravám rodinného domu č.p. 1119, 250 82 Úvaly, na pozemku parc. č. 2635, k.ú. Úvaly u Prahy

### **Usnesení č. R-37/2023**

#### **Rada města Úvaly**

##### I. souhlasí

s vydáním souhlasného stanoviska ke stavebním úpravám rodinného domu č.p. 1119, 250 82 Úvaly, na pozemku parc. č. 2635, k.ú. Úvaly u Prahy, pro pana M\*\*\*\*\* K\*\*\*\*\*, bytem p\*\*\*\*\* \*\*\*\*\*, \*\*\* \*\* Ú\*\*\*\*

##### II. ukládá

###### 1. vedoucí odboru životního prostředí a územního rozvoje OŽPÚR

1. zajistit realizaci tohoto usnesení

Termín: 31.3.2023

**přijato, pro: 5, proti: 0, zdržel se: 0, mimo místnost: 0**

### **Bod 16. Žádost o vyjádření k novostavbě rodinného domu, na pozemku parc. č. 3268/5, k.ú. Úvaly u Prahy**

Předkladatel: Renata Stojecová, vedoucí odboru životního prostředí a územního rozvoje OŽPÚR  
Odbor životního prostředí a územního rozvoje předkládá radě města žádost paní G\*\*\*\*\* H\*\*\*\*\*, bytem A\*\*\*\*\* \*\*\*\*\*, \*\*\* \*\* Ú\*\*\*\*, kterou zastupuje pan J\*\*\* H\*\*\*\*\*, bytem H\*\*\*\*\* \*\*\*\*\*, \*\*\* \*\* H\*\*\*\*\*, na základě plné moci, o vyjádření k novostavbě rodinného domu, na pozemku parc. č. 3268/5, k.ú. Úvaly u Prahy.

Jedná se o novostavbu rodinného domu o jedné bytové jednotce. Rodinný dům je řešený jako samostatně stojící objekt. Dispozičně je řešen pro čtyřčlennou rodinu. Dům je jednopodlažní, zastřešený sedlovou střechou, nepodsklepený. Půdorys domu je ve tvaru té. Součástí stavby rodinného domu je i oplocení, zpevněné plochy a komunikace, přípojky inženýrských sítí.

Hlavní vstup do rodinného domu je situovaný ze severozápadní strany objektu do zádveří. Ze zádveří je vstup do chodby a garáže, která se nachází vedle vstupu do objektu. Chodbou se dále dostaneme na WC a do komory a do obývacího pokoje, který je propojen s kuchyní. Na chodbu navazuje část domu, která obsahuje čtyři pokoje, koupelnu s WC a technickou místnost. Jeden z pokojů ložnice mu u sebe koupelnu s WC a šatnu.

Objekt bude napojen na veřejnou vodovodní síť. Splaškové vody budou svedeny do veřejné splaškové kanalizace. Dešťové vody budou svedeny do akumulární jímky s bezpečnostním přepadem do vsakovací jímky na pozemku investora. Napojení elektroinstalace bude vlastní podzemní přípojkou na veřejnou elektrickou síť.

Parkování je zajištěno samostatnou garáží pro dvě osobní automobily a parkovacím stáním na příjezdové cestě na pozemku investora.

Předložená dokumentace splňuje podmínky na výstavbu v dané lokalitě, rodinný dům je umístěn v dostatečných odstupech od hranic pozemku a jeho ráz a architektonické řešení po dokončení bude vhodně dotvářet danou lokalitu.

Současně předkládáme ke schválení "Dohodu o poskytnutí investičního příspěvku městu ke stavebnímu záměru žadatele", kterou paní H\*\*\*\*\* odsouhlasila a podepsala.

Projednáno s architektem města.



Odbor životního prostředí a územního rozvoje souhlasí s novostavbou rodinného domu, na pozemku parc. č. 3268/5, k.ú. Úvaly u Prahy  
Dopad na rozpočet: Kapitola - /Položka 1348 Částka + 90 000,- Kč

### **Usnesení č. R-38/2023**

#### **Rada města Úvaly**

##### I. souhlasí

1. s vydáním souhlasného stanoviska k novostavbě rodinného domu, na pozemku parc. č. 3268/5, k.ú. Úvaly u Prahy pro paní G\*\*\*\*\* H\*\*\*\*\* bytem A\*\*\*\*\* \*\*\*\*, \*\*\* \*\* Ú\*\*\*\*
2. s uzavřením "Dohody o poskytnutí investičního příspěvku městu ke stavebnímu záměru žadatele" k novostavbě rodinného domu, na pozemku parc. č. 3268/5, k.ú. Úvaly u Prahy pro paní G\*\*\*\*\* H\*\*\*\*\* bytem A\*\*\*\*\* \*\*\*\*, \*\*\* \*\* Ú\*\*\*\*

##### II. pověřuje

###### 1. starostku

1. k podpisu této Dohody o poskytnutí investičního příspěvku městu ke stavebnímu záměru žadatele

##### III. ukládá

###### 1. vedoucí odboru životního prostředí a územního rozvoje OŽPÚR

1. zajistit realizaci tohoto usnesení

Termín: 31.3.2023

**Příloha č.1 k usnesení Rady města Úvaly - Dohoda o poskytnutí investičního příspěvku městu - veřejná příloha**

**Příloha č.2 k usnesení Rady města Úvaly - Dohoda o poskytnutí investičního příspěvku městu - neveřejná příloha**

**přijato, pro: 5, proti: 0, zdržel se: 0, mimo místnost: 0**

### **Bod 17. Žádost o vyjádření k návrhu podzemního telekomunikačního vedení veřejné komunikační sítě - dokumentace pro územní řízení, na stavbu "Metropolitní síť Úvaly - optické připojení lokality V Setých a Zálesí"**

Předkladatel: Renata Stojecová, vedoucí odboru životního prostředí a územního rozvoje OŽPÚR  
Odbor životního prostředí a územního rozvoje opětovně předkládá radě města žádost společnosti SITEL, spol. s r.o., se sídlem Baarova 957/15, 140 00 Praha 4, provozovna Nad Elektrárnou 1526/45, 106 00 Praha 10, IČ:44797320 o vyjádření k návrhu podzemního komunikačního vedení veřejné komunikační sítě. Jedná se o stavbu - "Metropolitní síť Úvaly - optické připojení lokality V Setých a Zálesí".

Společnost SITEL, spol s r.o. zpracovává pro pořizovatele projektové dokumentace společnost ABAK, spol s r.o. a pro stavebníka (investora) společnost Úvalská stavební s.r.o., se sídlem Podnikatelská 565, 190 11 Praha 9 projektovou dokumentaci pro územní řízení na výše uvedené stavbu.

Jedná se o stavbu technické infrastruktury podzemního komunikačního vedení sítě elektronických komunikací, tím se rozumí kabelové vedení, včetně kabelových souborů a zařízení uložených pod povrchem. Nová úložná trasa je navržena v lokalitě V Setých a Zálesí v Úvalech.

Nová úložná trasa je navržena k umístění do chodníků, zeleně a počítá se také s přechody komunikací. Záměrem realizace výše uvedené stavby je optické propojení, spočívající zejména v provedení pokládky ochranných trubek, umístění kabelových komor a následné instalaci optického kabelu.

Nová úložná trasa bude umístěna v ulicích nebo částech ulic Borová, Brožíkova, Čermákova, Do Hodova, Ebenová, Fibichova, Jalovcová, Janáčkova, Jedlová, Jirenská, K Hájovně, Klostermannova, Kmochova, Kupkova, Lesní, Modřínová, Muchova, Nad Koupadlem, Otokara Březiny, Pernerova, Purkyňova, Slavíčková, Smrková, Sukova, Tichého, Tisová, Tovární, Zálesí.

Projednáno s architektem města.

Odbor životního prostředí a územního rozvoje souhlasí s akcí Metropolitní síť Úvaly - optické připojení lokality V Setých a Zálesí.

V případě, že v době realizace budou pozemky v majetku města Úvaly, je nutné dodržet následující podmínky:

- ochrana vzrostlých stromů a uvedení do původního stavu při vstupu do již ozeleněných pásů
- zámkové dlažby a zpevněné plochy uvést do původního stavu dle platného usnesení rady města č. R-402/2021 ze dne 14.9.2021 - "Zásady a technické podmínky pro zásahy do povrchů komunikací provádění výkopů a zásypů rýh"
- trasy v asfaltovém povrchu řešit protlakem a u vybraných komunikací zvolit formu přechodu komunikace výkopem na místo protlakem. Tato konkrétní místa budou specifikována v terénu před započítáním prací městem Úvaly, Odborem investic a dopravy
- trasu kabelového vedení optické sítě a jejích součástí a příslušenství umístit v nezpevněných zelených pásech takovým způsobem, aby při vysázení zeleně, včetně stromů a keřů na pozemku nebylo vedení optické sítě a jejího příslušenství a součástí jakkoli na překážku této výsadbě.
- společnost ABAK, spol. s r.o. jako vlastník inženýrské sítě optických kabelů, jež tvoří služebnost na pozemcích města Úvaly tímto výslovně uděluje městu Úvaly svůj neodvolatelný souhlas s provedením výsadby zeleně, včetně vzrostlých nebo vzrůstajících stromů a prohlašuje, že vedení kabelů inženýrských sítí bylo provedeno tak, aby nedošlo k prorůstání zeleně, zejména kořenů stromů do kabelového vedení.
- nutná koordinace s OID.

### **Usnesení č. R-39/2023**

#### **Rada města Úvaly**

##### **I. souhlasí**

s vydáním souhlasného stanoviska na stavbu: Metropolitní síť Úvaly - optické připojení lokality V Setých a Zálesí, pro společnost SITEL, spol. s r.o., se sídlem Baarova 957/15, 140 00 Praha 4, IČ: 44797320, která pro pořizovatele projektové dokumentace společnost ABAK spol. s r.o. a pro stavebníka (investora) společnost Úvalská stavební s.r.o., s sídlem Podnikatelská 565, 190 11 Praha 9, zpracovává projektovou dokumentaci pro územní řízení.

V případě, že v době realizace budou pozemky v majetku města Úvaly, je nutné dodržet následující podmínky:

- ochrana vzrostlých stromů a uvedení do původního stavu při vstupu do již ozeleněných pásů
- zámkové dlažby a zpevněné plochy uvést do původního stavu dle platného usnesení rady města č. R-402/2021 ze dne 14.9.2021 "Zásady a technické podmínky pro zásahy do povrchů komunikací provádění výkopů a zásypů rýh"
- trasy v asfaltovém povrchu řešit protlakem a u vybraných komunikací zvolit formu přechodu komunikace výkopem na místo protlakem. Tato konkrétní místa budou specifikována v terénu před započítáním prací městem Úvaly, odborem investic a dopravy
- trasu kabelového vedení optické sítě a jejích součástí a příslušenství umístit v nezpevněných zelených pásech takovým způsobem, aby při vysázení zeleně, včetně stromů a keřů na pozemku nebylo vedení optické sítě a jejího příslušenství a součástí jakkoli na překážku této výsadbě.

- společnost ABAK, spol s r.o. jako vlastník inženýrské sítě optických kabelů, jež tvoří služebnost na pozemcích města Úvaly tímto výslovně uděluje městu Úvaly svůj neodvolatelný souhlas s provedením výsadby zeleně včetně vzrostlých nebo vzrůstajících stromů a prohlašuje, že vedení kabelů inženýrských sítí bylo provedeno tak, aby nedošlo k prorůstání zeleně, zejména kořenů stromů do kabelového vedení,
- nutná koordinace s OID

II. ukládá

1. vedoucí odboru životního prostředí a územního rozvoje OŽPÚR

1. zajistit realizaci tohoto usnesení

Termín: 31.3.2023

**přijato, pro: 5, proti: 0, zdržel se: 0, mimo místnost: 0**

**Bod 18. Žádost o udělení výjimky z Opatření obecné povahy č. 1/2017 ze dne 5.9.2017 - Regulace výšky a průhlednosti oplocení**

Předkladatel: Renata Stojecová, vedoucí odboru životního prostředí a územního rozvoje OŽPÚR  
Odbor životního prostředí a územního rozvoje předkládá radě města žádost pana V\*\*\*\*\*  
V\*\*\*\*, bytem Ž\*\*\*\*\* \*\*\*\*, \*\*\* \*\* P\*\*\*\*\* \*\*\* \* \*\*\*\*\* \*\*\* \*\*\*\*, o udělení výjimky z Opatření obecné povahy č. 1/2017 ze dne 5.9.2017 - Regulace výšky a průhlednosti oplocení, na pozemku parc. č. 3597, k.ú. Úvaly u Prahy.

Jedná se o část oplocení, která je provedena z betonových dílců a umístěna na pozemku parc. č. 3597, k.ú. Úvaly u Prahy u hranice s pozemky parc. č. 367/1, k.ú. Úvaly u Prahy. Oplocení se skládá z betonových sloupků s prefabrikovanými plnými betonovými deskami na betonovém základu o výšce 2 až 3 metry. Oplocení bylo postaveno jako řešení protihlukovým odcloněním a ochranou před prachem od přilehlé rušné komunikace I/12 Úvaly.

Pan V\*\*\*\* požádal o vyjádření Povodí Labe a Městský úřad Brandýs nad Labem, vodoprávní úřad, které jsou přiloženy v příloze. Zároveň si pan V\*\*\*\* nechal zpracovat "Posouzení vlivu změny odtokových poměrů". Tento posudek mu zpracovala firma HG partner s.r.o. v lednu 2022. Povodí Labe, státní podnik na základě tohoto posudku vydalo souhlasné stanovisko se stavbou a parametry umístěného plotu dne 2.3.2022 (zn. Pla/2022/010577). Ze závěru tohoto posudku vyplývá, že stavbou oplocení nedojde k významnému negativnímu ovlivnění odtokových poměrů v korytě na přilehlých pozemcích níže i výše po toku.

Souhlas vodoprávního úřadu vyjadřuje, že stavba oplocení svým charakterem a následným využitím nenaruší kvalitu povrchových ani podzemních vod.

Projednáno s architektem města.

**Usnesení č. R-40/2023**

**Rada města Úvaly**

I. nesouhlasí

s udělením výjimky z Opatření obecné povahy č. 1/2017 - Regulace výšky a průhlednosti oplocení v zastavitelném území města Úvaly, pro pana V\*\*\*\*\* \*\* \*\*\*\*\* \*\*, na pozemku parc. č. 3597, k.ú. Úvaly u Prahy, ke stavbě oplocení z neprůhledného materiálu - betonových panelů, o výšce maximálně 300 cm, včetně podezdívky, za účelem utlumení hluku pocházejícího ze silnice 1. třídy I/12, Úvaly

II. ukládá

1. vedoucí odboru životního prostředí a územního rozvoje OŽPÚR

1. zajistit realizaci tohoto usnesení

Termín: 31.3.2023

**přijato, pro: 5, proti: 0, zdržel se: 0, mimo místnost: 0**

## **Bod 19. Žádost o vyjádření k projektové dokumentaci pro územní rozhodnutí na akci " Vodovod a splašková kanalizace v lokalitě Horoušánky (U Horoušánek), město Úvaly"**

Předkladatel: Renata Stojecová, vedoucí odboru životního prostředí a územního rozvoje OŽPÚR Odbor životního prostředí a územního rozvoje předkládá radě města žádost společnosti PPU spol. s r.o., Vyžlovská 2243/36, 100 00 Praha 10, která je zplnomocněná městem Úvaly, Arnošta z Pardubic 95, 250 82 Úvaly ke "Zpracování projektové dokumentace vodovodu a splaškové kanalizace v lokalitách Pod Slovany, Staré Zálesí, Horoušánky (ulice U Horoušánek), V. Špály a Bendlova stezka, Úvaly". Radě města je ke schválení předkládán projekt splaškové kanalizace, která doplňuje stávající městskou kanalizační síť v oblasti Horoušánky - ulice U Horoušánek od ulice Spojovací po ulici Bohumila Trnky na pozemcích parc.č. 3310/1, 3310/7 a 3311 všechny v k.ú. Úvaly u Prahy. Účelem nové kanalizace je odvedení odpadních vod jednak ze stávajících rodinných domů a výhledově i z nové zástavby. Nemovitosti v ulici U Horoušánek mají žumpy. Materiál byl předložen na jednání rady města dne 16.1.2023 ke schválení, ale z důvodu neúplnosti projektové dokumentace, byl tento materiál z rady města stažen. Následně bylo svoláno jednání, na kterém bylo dohodnuto, že materiálem pro gravitační kanalizace ve všech lokalitách bude PP tuhosti SN 15 a další podmínky.

Nyní jej opětovně předkládáme po doplnění projektové dokumentace. Doplnění se týkalo toho, že gravitační kanalizace bude prodloužena až na křižovatku s ulicí Bohumila Trnky, koncová šachta bude ve dně udělána odbočkou, aby mohlo výhledově se stokou pokračovat bez zásahu do dna šachty do vedlejší ulice. Technické služby Úvaly projednávají s provozovatelem ČOV Horoušany možnost vypouštění odpadních vod z této lokality na tuto ČOV.

Odbor životního prostředí a územního rozvoje souhlasí s výstavbou splaškové kanalizace za podmínky odsouhlasení technických parametrů správcem a provozovatelem sítě.

### **Usnesení č. R-41/2023**

#### **Rada města Úvaly**

##### **I. souhlasí**

s vydáním souhlasného stanoviska pro výstavbu splaškové kanalizace, předloženou společností společností PPU spol. s r.o., Vyžlovská 2243/36, 100 00 Praha 10, která doplňuje stávající městskou kanalizační síť v oblasti Horoušánky - ulice U Horoušánek od ulice Spojovací po ulici Bohumila Trnky na pozemcích parc.č. 3310/1, 3310/7 a 3311 všechny v k.ú. Úvaly u Prahy, včetně prodloužení kanalizačního řadu až do křižovatky budoucí komunikace (ulice Bohumila Trnky a pozemku parc. č. 3348/19, k.ú. Úvaly u Prahy)

##### **II. ukládá**

##### **1. vedoucí odboru životního prostředí a územního rozvoje OŽPÚR**

1. zajistit realizaci tohoto usnesení

Termín: 31.3.2023

**přijato, pro: 5, proti: 0, zdržel se: 0, mimo místnost: 0**

## **Bod 20. Žádost o vyjádření ke změně stávající stavby a přístavbě ke stávajícímu rodinnému domu č.p. 1480, 250 82 Úvaly, na pozemku parc. č. 3308 a 3309, k.ú. Úvaly u Prahy**

Předkladatel: Renata Stojecová, vedoucí odboru životního prostředí a územního rozvoje OŽPÚR Odbor životního prostředí a územního rozvoje předkládá radě města žádost paní \*\*\*, J\*\*\*\* M\*\*\*\*\*, bytem U H\*\*\*\*\* \*\*\*, \*\*\*, \*\* Ú\*\*\*\*, o vyjádření ke změně stávající stavby a přístavbě ke stávajícímu rodinnému domu č.p. 1480, 250 82 Úvaly, na pozemku parc. č. 3308 a 3309, k.ú. Úvaly u Prahy.

Předmětem dokumentace je sloučené územní a stavební řízení o povolení úprav a přístaveb rodinného domu čp. 1480, Úvaly, na pozemku parc. č. 3308 a 3309, k.ú. Úvaly u Prahy.

Projektová dokumentace řeší částečnou úpravu dispozic domu, odstranění přístřešku pro sušení prádla, odstranění části zimní zahrady a realizaci větší, realizaci nové přístavby krytého vstupu do objektu, nástavbu nad jižním křídlem domu a realizaci ploché střechy nad stávajícím domem. Stávající objekt rodinného domu bude doplněn přístavbami zastřešených prostor - krytý vstup do domu, zvětšení zimní zahrady, nástavba na západní straně domu a změna zastřešení ústřední části domu.

Stavba je v souladu s územně plánovací dokumentací, stavba je situována ve stávajícím územním plánu města Úvaly v ploše čistě obytné území.

Za demolici lze považovat demontáž stávajícího přístřešku pro prádlo. Není zde požadováno žádné kácení dřevin. Pozemek stavby je zkolaudován jako stavba o dvou bytových jednotkách, kdy bylo vydáno kolaudační rozhodnutí dne 28.11.2000.

Pozemek je napojen dvěma stávajícími sjezdy z místně obslužné komunikace. Stavba je napojena na vodovod, kanalizaci, elektrickou síť NN, síť elektronických komunikací Cetin.

Projednáno s architektem města.

Odbor životního prostředí a územního rozvoje souhlasí s přístavbou ke stávajícímu rodinnému domu čp. 1480, Úvaly, na pozemku parc. č. 3308 a 3309, k.ú. Úvaly u Prahy.

### **Usnesení č. R-42/2023**

#### **Rada města Úvaly**

I. souhlasí s

vydáním souhlasného stanoviska ke změně stávající stavby a přístavbě ke stávajícímu rodinnému domu č.p. 1480, 250 82 Úvaly, na pozemku parc. č. 3308 a 3309, k.ú. Úvaly u Prahy, pro paní \*\*\*\* J\*\*\*\* M\*\*\*\*\*, bytem U H\*\*\*\*\*, \*\* \*

II. ukládá

1. vedoucí odboru životního prostředí a územního rozvoje OŽPÚR

1. zajistit realizaci tohoto usnesení

Termín: 31.3.2023

**přijato, pro: 5, proti: 0, zdržel se: 0, mimo místnost: 0**

### **Bod 21. Žádost o vyjádření ke stavebnímu záměru - Rozšíření veterinární kliniky na pozemku parc. č. 1059/3, 1059/46 a 1059/47, k.ú. Úvaly u Prahy**

Předkladatel: Renata Stojecová, vedoucí odboru životního prostředí a územního rozvoje OŽPÚR  
Odbor životního prostředí a územního rozvoje předkládá radě města žádost společnosti Panda Plus s.r.o., se sídlem Požární 94, 251 62 Mukařov, kterou zastupuje společnost Ing. Bohuchval Valkoun, Inženýrská a projektová kancelář, se sídlem Chocholova 841, 149 00 Praha 4, IČ: 49694898, ve spolupráci s M-PROject CZ s.r.o., se sídlem Zelený pruh 52/1294, 147 00 Praha 4, IČ: 27085392, na základě plné moci, o vyjádření ke stavebnímu záměru - Rozšíření veterinární kliniky na pozemku parc. č. 1059/3, 1059/46 a 1059/47, k.ú. Úvaly u Prahy.

Projekt řeší spodní novostavbu a osazení tohoto objektu na pozemku a jeho napojení na dopravní a technickou infrastrukturu. Projekt doplňuje projektovou dokumentaci horní stavby objektu. Jedná se o objekt občanské vybavenosti se 2 samostatně zcela oddělenými provozy - v 1.NP veterinární ordinace, ve 2.NP administrativní prostory. Navrhovaný objekt je obdélníkový, dvoupodlažní, zastřešený plochou střechou, na západě opatřený venkovním ocelovým schodištěm, které bude řešeno vlastní dodávkou stavebníka. Provedení objektu bez podsklepení s osazením horní stavby na úložné desce. Zastavěná plocha objektu je 87,03 m<sup>2</sup>, obestavěný prostor je 544,70 m<sup>3</sup>, užitná plocha 1.NP (ordinace) je 68,86 m<sup>2</sup>, užitná plocha 2.NP (kanceláře) je 69,48 m<sup>2</sup>.

Přízemní veterinární ordinace je řešena se 2 vstupními čekárnami (oddělená větší čekárna pro psy a menší čekárna pro kočky), 2 ordinacemi, operačním sálkem, hospitalizací a zázemím (tj. čajovou kuchyňkou, šatnou, umývárnu a WC/úklidem a technickým zázemím).

Administrativní provoz (kanceláře) ve 2.NP jsou přístupny lehkým ocelovým venkovním schodištěm. Na centrální halu navazují 2 kanceláře, zasedací místnost, WC, umývárna a technická místnost.

Stavba nenaruší celkový ráz okolní krajiny. Stavba neovlivní dosavadní odtokové poměry dotčeného území. Dešťové vody budou vsakovány na pozemku investora. Stavba nevyžaduje asanace, demolice ani kácení dřevin. Stavba je napojena na komunikaci stávajícím sjezdem, přípojky vody a kanalizace jsou zavedeny na pozemek stavby.

Projednáno s architektem města.

Odbor životního prostředí a územního rozvoje souhlasí s vydáním souhlasného stanoviska ke stavebnímu záměru rozšíření veterinární kliniky, na pozemku parc. č. 1059/3, 1059/46 a 1059/47, k.ú. Úvaly u Prahy, pro společnost PANDA PLUS s.r.o., se sídlem Požární 94, 251 62 Mukařov, za podmínky uzavření plánovací smlouvy.

### **Usnesení č. R-43/2023**

#### **Rada města Úvaly**

##### I. souhlasí

s vydáním souhlasného stanoviska ke stavebnímu záměru rozšíření veterinární kliniky, na pozemku parc. č. 1059/3, 1059/46 a 1059/47, k.ú. Úvaly u Prahy, pro společnost PANDA PLUS s.r.o., se sídlem Požární 94, 251 62 Mukařov, za podmínky uzavření plánovací smlouvy

##### II. ukládá

###### 1. vedoucí odboru životního prostředí a územního rozvoje OŽPÚR

1. zajistit realizaci tohoto usnesení

Termín: 31.3.2023

**přijato, pro: 5, proti: 0, zdržel se: 0, mimo místnost: 0**

### **Bod 22. Žádost o vyjádření ke stavbě dvou plechových skladů na náhradní díly, na pozemku parc. č. 2629/1, k.ú. Úvaly u Prahy**

Předkladatel: Renata Stojecová, vedoucí odboru životního prostředí a územního rozvoje OŽPÚR

Odbor životního prostředí a územního rozvoje předkládá radě města žádost společnosti ČEMAT SČ, s.r.o., se sídlem Přátelství 1475/14a, 104 00 Praha 10, IČ: 09771611, o vyjádření ke stavbě dvou plechových skladů na náhradní díly, na pozemku parc. č. 2629/1, k.ú. Úvaly u Prahy.

Jedná se o dvě nové stavby hal, které budou sloužit jako sklad náhradních dílů a budou osazeny na stávající zpevněné železobetonové ploše, na pozemku parc. č. 2629/1, k.ú. Úvaly u Prahy v oploceném areálu společnosti ČEMAT SČ, s.r.o.. Stavby budou sloužit jako nevytápěný sklad náhradních dílů, bez připojení na inženýrské sítě. Srážková voda bude svedena do stávající dešťové kanalizace v areálu stavebníka. Stavby nebudou členěny na další objekty ani technologická zařízení. Stavby budou napojeny na stávající betonové zpevněné plochy na pozemku parc. č. 2629/1, a dále stávajícím sjezdem na pozemku parc. č. 2768/10 na místní komunikaci v ulici Purkyňova. Není zde potřeba žádné demolice ani kácení dřevin. S výrobou se v objektech neuvažuje.

Sklad č. 1 - zastavěná plocha je 64 m<sup>2</sup>, výška stavby 3 - 3,4 m, půdorys tvaru čtverce o max. rozměrech 8 x 8 m je situován v dostatečných vzdálenostech od hranic se sousedními stavbami (nejbližší 2 m). Sklad bude opatřen dvěma vraty.

Sklad č. 2 - zastavěná plocha je 48 m<sup>2</sup>, výška stavby 3 - 3,4 m, půdorys tvaru obdélníka o max. rozměrech 6 x 8 m je situován v dostatečných vzdálenostech od hranic se sousedními pozemky. Sklad bude opatřen vraty.

Projednáno s architektem města.

## **Usnesení č. R-44/2023**

### **Rada města Úvaly**

#### I. souhlasí s

vydáním souhlasného stanoviska ke stavbě dvou plechových skladů na náhradní díly, na pozemku parc. č. 2629/1, k.ú. Úvaly u Prahy, pro společnost ČEMAT SČ, s.r.o., se sídlem Přátelství 1475/14a, 104 00 Praha 10, IČ: 09771611 za podmínky obložení fasády dřevěným obkladem nebo dřevěnou treláží pro uchycení zeleně umístěnou v mobilních truhlících a za podmínky uzavření plánovací smlouvy, která bude obsahovat převod pozemku parc.č. 2768/2 k.ú. Úvaly u Prahy do majetku města

#### II. ukládá

##### 1. vedoucí odboru životního prostředí a územního rozvoje OŽPÚR

1. zajistit realizaci tohoto usnesení

Termín: 31.3.2023

**přijato, pro: 5, proti: 0, zdržel se: 0, mimo místnost: 0**

## **Bod 23. Žádost o vyjádření k novostavbě rodinného domu, na pozemku parc. č. 1451/1 a 1451/2, k.ú. Úvaly u Prahy**

Předkladatel: Renata Stojecová, vedoucí odboru životního prostředí a územního rozvoje OŽPÚR  
Odbor životního prostředí a územního rozvoje předkládá radě města žádost pana Ing. arch. Michala Grošupa, se sídlem Žižkova 1857, 250 82 Úvaly, IČ: 68841621, který zastupuje investora stavby paní R\*\*\*\*\* W\*\*\*\*\*, bytem R\*\*\*\*\* \*\*\*\*, \*\*\* \*\* Ú\*\*\*\*, na základě plné moci, o vyjádření k novostavbě rodinného domu, na pozemku parc. č. 1451/1 a 1451/2, k.ú. Úvaly u Prahy.

Jedná se o novostavbu rodinného domu o jedné bytové jednotce. Součástí stavby je demolice stávající stavby garáže na pozemku parc. č. 1451/2 o ploše 21 m<sup>2</sup>. Na pozemku je vzrostlý jehličnan a několik menších ovocných stromů, které bude nutné před vlastní stavbou odstranit. Z tohoto důvodu bude nutné ještě před započítím stavby požádat na odboru životního prostředí o povolení kácení dřevin. Je navržena náhradní výsadba 4 ks listnatých stromů, 1 ks před domem směrem do ulice a 3 ks v zadní části zahrady. Pozemek se stavbou rodinného domu je v současné době napojen na elektro NN, plynovod, vodovod a splaškovou kanalizaci. Pozemek není napojen na místní zpevněnou komunikaci v ulici Kollárova, zde bude nutné zbudování nového sjezdu na komunikaci. Zde je plánované nové oplocení do ulice s vjezdovou branou a vstupní brankou na pozemku parc. č. 1451/1 a 1451/2, k.ú. Úvaly u Prahy. Na pozemku parc. č. 1450 bude zbudován nový sjezd na komunikaci. Stavební pozemek o výměře 721 m<sup>2</sup> je svažité k jihovýchodu, maximální převýšení činí 3,15 m. Tvarově je pravidelný kosodélník o rozměru cca 17 x 45 m. Na pozemku se v jeho spodní části nachází kopaná studna, která bude využita pouze pro závlivku zahrady. Dešťové vody budou svedeny do retenční betonové jímky a využívány na závlivku. Případné přebytky budou svedeny do vsakovacího objektu. Pozemek je úzký, proto bylo pro dodržení minimálních odstupových vzdáleností nutné dům protáhnout až na celkovou délku 24,4m + 6,0 m pro kryté parkovací stání. Dům je tvarově obdélník.

Zastavěná plocha je 310 m<sup>2</sup> plocha 1. nadzemního podlaží je 223 m<sup>2</sup>, zpevněné plochy na terénu (příjezdová cesta, terasa) je 54 m<sup>2</sup>, plocha zeleně je 357 m<sup>2</sup>. Užitná plocha 1. nadzemního podlaží je 181,2 m<sup>2</sup> + krytá terasa 37,8 m<sup>2</sup> + parkovací přístřešek 48,5 m<sup>2</sup>.

Předložená dokumentace splňuje podmínky na výstavbu v dané lokalitě, rodinný dům je umístěn v dostatečných odstupech od hranic pozemku a jeho ráz a architektonické řešení po dokončení bude vhodně dotvářet danou lokalitu. Stavební pozemek se nachází v zastavěném území a je zařazen do plochy čistě obytné území.

Současně předkládáme ke schválení "Dohodu o poskytnutí investičního příspěvku městu ke stavebnímu záměru žadatele", která byla paní R\*\*\*\*\* W\*\*\*\*\* zaslána k podpisu.

Projednáno s architektem města.

Odbor životního prostředí a územního rozvoje souhlasí s novostavbou rodinného domu, na pozemku parc. č. 1451/1 a 1451/2, k.ú. Úvaly u Prahy

Dopad na rozpočet: + 90.000,- Kč

### **Usnesení č. R-45/2023**

#### **Rada města Úvaly**

##### I. nesouhlasí

s vydáním souhlasného stanoviska k novostavbě rodinného domu, na pozemku parc. č. 1451/1 a 1451/2, k.ú. Úvaly u Prahy, pro paní R\*\*\*\*\* W\*\*\*\*\* , bytem R\*\*\*\*\* \*\*\*\*, \*\*\* \*\* Ú\*\*\*\*, z důvodu velké zastavěnosti pozemku

##### II. ukládá

##### 1. vedoucí odboru životního prostředí a územního rozvoje OŽPÚR

1. zajistit realizaci tohoto usnesení

**přijato, pro: 4, proti: 0, zdržel se: 1, mimo místnost: 0**

### **Bod 24. Žádost o vyjádření ke stavebnímu záměru výstavby haly na pozemku parc. č. 331/9, k.ú. Úvaly u Prahy**

Předkladatel: Renata Stojecová, vedoucí odboru životního prostředí a územního rozvoje OŽPÚR  
**stažen z programu jednání**

### **Bod 25. Žádost o výstavbu haly spol. Doypacky s.r.o. na pozemku parc.č. 3957/42 k.ú. Úvaly u Prahy**

Předkladatel: Renata Stojecová, vedoucí odboru životního prostředí a územního rozvoje OŽPÚR  
Odbor životního prostředí a územního rozvoje předkládá radě města žádost společnosti Doypacky s.r.o. Olgy Havlové 2901/28, 130 00 Praha 3 Žižkov, IČO: 06281061 o výstavbu haly na pozemku parc.č. 3957/42 k.ú. Úvaly u Prahy. Stavba haly má rozměry 22,0 x 65,65 x 9,6 m. Počet pracovníků v hale 8-10 (max.). Využití haly je skladování, expedice objednávek, administrativa. Výroba probíhat žádná nebude. Dešťové vody budou jímány a využity k zálivce pozemku a přebytek sveden do vsakovacího objektu. Záměr výstavby haly byl předložen Výboru pro investice, výstavbu a územního plánování, kde nebyly vzneseny připomínky. Hala je vizuálně vhodně zpracovaná. Návrh osazení zelení byl konzultován a odsouhlasen zahradním architektem města.

Projednáno s městským architektem bez připomínek.

Plánovací smlouvu připravuje právní zástupce města.

Odbor životního prostředí a územního rozvoje souhlasí s umístěním haly na pozemku za podmínky uzavření plánovací smlouvy.



## **Usnesení č. R-46/2023**

### **Rada města Úvaly**

#### **I. souhlasí**

s výstavbou haly na pozemku parc.č. 3957/42 k.ú. Úvaly u Prahy pro společnost Doypacky s.r.o. Olgy Havlové 2901/28, 130 00 Praha 3 Žižkov, IČO: 06281061 za podmínky uzavření plánovací smlouvy

#### **II. ukládá**

##### **1. vedoucí odboru životního prostředí a územního rozvoje OŽPÚR**

1. zajistit realizaci tohoto usnesení

Termín: 31.3.2023

**přijato, pro: 5, proti: 0, zdržel se: 0, mimo místnost: 0**

### **Bod 26. Návrh na pořízení změny územního plánu zkráceným postupem (pro pozemky parc. č. 3841/237, 3841/238, 3841/239 a 3841/240, k.ú. Úvaly u Prahy)**

Předkladatel: Renata Stojecová, vedoucí odboru životního prostředí a územního rozvoje OŽPÚR  
**stažen z programu jednání**

### **Bod 27. Návrh na pořízení změny územního plánu zkráceným postupem (pro pozemky parc. č. 3841/208 a 3841/209, k.ú. Úvaly u Prahy)**

Předkladatel: Renata Stojecová, vedoucí odboru životního prostředí a územního rozvoje OŽPÚR  
**stažen z programu jednání**

### **Bod 28. Návrh na pořízení změny územního plánu zkráceným postupem (pro pozemky parc. č. 3841/210 a 3841/211, k.ú. Úvaly u Prahy)**

Předkladatel: Renata Stojecová, vedoucí odboru životního prostředí a územního rozvoje OŽPÚR  
**stažen z programu jednání**

### **Bod 29. Dohoda o zániku plánovací smlouvy pro lokalitu „Nám. Svobody“**

Předkladatel: Renata Stojecová, vedoucí odboru životního prostředí a územního rozvoje OŽPÚR  
**stažen z programu jednání**

### **Bod 30. Plánovací smlouva pro lokalitu „Náměstí Svobody“**

Předkladatel: Renata Stojecová, vedoucí odboru životního prostředí a územního rozvoje OŽPÚR  
**stažen z programu jednání**

### **Bod 31. Plánovací smlouva pro lokalitu "U koupaliště"**

Předkladatel: Renata Stojecová, vedoucí odboru životního prostředí a územního rozvoje OŽPÚR  
**stažen z programu jednání**

### **Bod 32. Směna pozemků s LČR s.p.**

Předkladatel: Renata Stojecová, vedoucí odboru životního prostředí a územního rozvoje OŽPÚR  
Odbor životního prostředí a územního rozvoje předkládá radě města návrh Lesů ČR s.p. na směnu pozemků. Jedná se o pozemky parc.č. 3146/12 (53m<sup>2</sup>), 3146/13 (25m<sup>2</sup>), 3146/14 (14m<sup>2</sup>), 3146/15 (86m<sup>2</sup>), 3146/16 (265m<sup>2</sup>), 3146/19 (1468m<sup>2</sup>), 3146/21 (1050m<sup>2</sup>), 3146/23 (815m<sup>2</sup>) a 3521/4 (223m<sup>2</sup>) k.ú. Úvaly u Prahy. Celkem jde o plochu 4 716 m<sup>2</sup> vmezeřených pozemků v lesních porostu na Vinici a v ulici V. Špály. Návrhem je směna těchto pozemků ve vlastnictví LČR s.p. za adekvátní část pozemku města Úvaly parc.č. 3480/2 k.ú. Úvaly u Prahy v Králičině. Směna je prováděna z důvodu umístění inženýrských sítí přes lesní porost do obytné lokality Vinice a

vedení splaškové kanalizace v ul. V. Špály. Souhlasy LČR s.p. k vedení těchto sítí byly za podmínky směny těchto pozemků. Vzhledem k tomu, že se jedná o směnu státního majetku, musí LČR nechat vypracovat znalecký posudek na svoje pozemky a v té ceně musí majetky být nahrazeny resp. směněny. Město Úvaly následně na základě znaleckého posudku od LČR s.p. uveřejní záměr na směnu části pozemku 3480/2, které bude předloženo zastupitelstvu města k odsouhlasení.

### **Usnesení č. R-47/2023**

#### **Rada města Úvaly**

##### **I. souhlasí se**

zahájením procesu směny pozemků parc.č. 3146/12 (53m<sup>2</sup>), 3146/13 (25m<sup>2</sup>), 3146/14 (14m<sup>2</sup>), 3146/15 (86m<sup>2</sup>), 3146/16 (265m<sup>2</sup>), 3146/19 (1468m<sup>2</sup>), 3146/21 (1050m<sup>2</sup>), 3146/23 (815m<sup>2</sup>) a 3521/4 (223m<sup>2</sup>) k.ú. Úvaly u Prahy ve vlastnictví Lesů České republiky, s.p., Přemyslova 1106/19, 50008 Hradec Králové - Nový Hradec Králové za část pozemku parc.č. 3840/2 k.ú. Úvaly u Prahy ve vlastnictví Města Úvaly, Arnošta z Pardubic 95, 250 82 Úvaly za podmínky směny pozemků hřiště parc.č. 3460/3-7 (1013m<sup>2</sup>)

##### **II. ukládá**

##### **1. vedoucí odboru životního prostředí a územního rozvoje OŽPÚR**

1. zajistit realizaci tohoto usnesení

Termín: 31.3.2023

**přijato, pro: 5, proti: 0, zdržel se: 0, mimo místnost: 0**

### **Bod 33. Smlouva o nájmu pozemku a smlouva o budoucí smlouvě o zřízení věcného břemene s Povodím Labe s.p.**

Předkladatel: Renata Stojecová, vedoucí odboru životního prostředí a územního rozvoje OŽPÚR  
**stažen z programu jednání**

### **Bod 34. Žádost o vyjádření k technické infrastruktuře pro územní řízení k umístění stavby, změně využití, změně stavby na akci I/12 Běchovice-Úvaly - změna DÚR - Z1**

Předkladatel: Renata Stojecová, vedoucí odboru životního prostředí a územního rozvoje OŽPÚR  
Odbor životního prostředí a územního rozvoje předkládá radě města žádost společnosti PUDIS a.s., se sídlem Podbabská 1015/20, 160 00 Praha 6, IČ: 45272891, o vyjádření k technické infrastruktuře pro územní řízení k umístění stavby, změně využití a změně stavby, na akci I/12 Běchovice - Úvaly ve fázi změny DÚR - Z1.

Stavba prochází územím hl.m. Prahy a Středočeského kraje. Stavba se nachází na 10 katastrálních územích - Dubeč, Běchovice, Koloděje, Újezd nad Lesy, Sibřina, Květnice, Dobročovice, Škvorec, Úvaly, Tuklaty. Přeložka silnice I/12 v celé své délce prochází mimo zastavěné území, jedná se o pozemní komunikaci v extravilánu. Nejbližší se k zástavbě přibližuje v oblasti Květnice, v místě budoucí MěÚ Květnice, která napojí silnici III/01212 na přeložku silnice I/12. V dané lokalitě je navržen protihlukový val, který bude oddělovat zástavbu od komunikace. Přeložka silnice I/12 bude vybudována jako směrově rozdělená čtyř pruhová komunikace. Součástí návrhu je 6 mimoúrovňových křižovatek, které umožní dopravní obslužnost. Dále se jedná o přeložky komunikací nižších tříd, mostní a vodohospodářské objekty, přeložky dotčených inženýrských sítí a vybudování zemních valů a protihlukových stěn.

Jedná se o novostavbu. Výjimkou jsou přeložky stávajících komunikací vedené v jejich stávající stopě, u nichž dochází k úpravě šířkového uspořádání a výškového vedení a úpravy a přeložky stávajících inženýrských sítí vyvolané stavbou.

V územním plánu Úvaly je pro účely přeložky silnice I/12 vymezen koridor o šířce 40 metrů. Samotná přeložka silnice I/12 se nachází ve vymezeném koridoru určeným územním plánem. Zemní valy se nachází na ploše "Izolační zeleň". Mimo tyto plochy vystupuje retenční nádrž č. 8, která byla přesunuta z levé strany na pravou, z důvodu koordinace se sousední stavbou "Svazkové školy" - část retenční nádrže se nachází na ploše "všeobecně smíšené území". Zakončení zemního valu u nadjezdu silnice III/10168 se částečně nachází na ploše "všeobecně smíšené území" a "louky a pastviny".

Demolice jsou řešeny v rámci řady SO 000. Nad rámec těchto objektů dojde k odstraňování drobných objektů, např. ploty, ohradníky apod., které budou v trase přeložek. Kácení dřevin je řešeno v rámci samostatných SO 810 a SO 811 na základě provedeného dendrologického průzkumu.

Úvaly 2x VN, 2x kVN na pozemku parc. č. 3940 - investorem je ČEZ distribuce, a.s. - probíhá realizace stavby, zhotovitelem je společnost AZ Elektrostav, a.s.. Akce OIV-12-6020719, Úvaly, Škvorecká - kVN, TS, kNN na pozemku parc. č. 3957/28 - investorem je ČEZ distribuce a.s., nová el. přípojka, zpracovatelem je společnost ELMEP s.r.o. - probíhá zpracování DÚR.

Změny DÚR - Z1 v k.ú. Úvaly u Prahy:

SO 127.1 - silnice III/10168 Úvaly - Přešimasy - v rámci změny Z1 došlo k úpravě označení stavebního objektu. Původní hospodářský sjezd v km 0,06688 byl nahrazen účelovou komunikací (řeší SO 127.2).

SO 127.2 - napojení komunikace Úvaly - Hostín - Přešimasy - v rámci změny Z1 byl původní hospodářský sjezd v km 0,06688 nahrazen účelovou komunikací. Změna byla vyvolána novou související stavbou komunikace Úvaly - Hostín - Přešimasy - část I. (předpokládaný následný správce je KROMA ÚVALY spol s r.o.). Komunikace bude odvodněna podélným a příčným sklonem do silničních příkopů, které budou v závislosti na podélném sklonu zpevněné nebo nezpevněné. Součástí tohoto SO je také jeden trubní propustek DN 600 v km 0,009. Komunikace se napojuje na přeložku silnice III/10168.

Objekt SO 159 Polní cesta K Hostínu zrušen. Objekt bude realizován v rámci související stavby Úvaly-Hostín-Přešimasy - část III..

SO 169.1 - přístupová cesta č. 7 km 11,4 - 11,6 - v rámci změny Z1 dochází ke zkrácení rozsahu přístupové cesty z důvodu koordinace se související stavbou Úvaly - Hostín - Přešimasy - III. část.

SO 169.2 - přístupová cesta č. 8 km 11,6 - 11,8 - v rámci změny Z1 dochází k úpravě (prodloužení) přístupové cety na ZÚ z důvodu úpravy SO 169.1

SO 381 - úprava melioračního svodu v km 11,390 - v rámci změny Z1 dochází ke zkrácení rozsahu úpravy melioračního svodu z důvodu koordinace se související stavbou Úvaly - Hostín - Přešimasy - část III..

Objekty dešťové kanalizace a odvodňovacích zařízení zajišťují odvedení dešťových vod z komunikace a svahů zářezu komunikace přes silniční příkopy a silniční betonové žlaby do středové kanalizace DN 250-1000. Tato dešťová kanalizace je umístěna ve středovém dělicím pásu navržené komunikace. Dešťová kanalizace vede souběžně s komunikací. Samotné odvodňovací zařízení bude tvořeno silničním příkopem, příkop bude zatravněn a na dně příkopu budou rozmístěny odtokové vpusti, opatřené mříží a záchytným košem. Z těchto vpustí jsou vedeny kanalizační přípojky do středové kanalizace. Do vpustí bude zaústěn i drenážní systém komunikace. Středová kanalizace bude zaústěna do dešťových usazovacích nádrží. Dešťová voda bude směřována do retenčních nádrží.

Projednáno s architektem města.

Odbor životního prostředí a územního rozvoje souhlasí s vydáním souhlasného stanoviska ke změně DÚR - Z1, na technickou infrastrukturu pro územní řízení k umístění stavby, změně využití, změně stavby na akci I/12 Běchovice-Úvaly, pro společnost ŘSD ČR.

### **Usnesení č. R-48/2023**

#### **Rada města Úvaly**

##### I. souhlasí s

vydáním souhlasného stanoviska k technické infrastruktuře pro územní řízení k umístění stavby, změně využití, změně stavby na akci I/12 Běchovice-Úvaly - změna DÚR - Z1, pro společnost Ředitelství silnic a dálnic ČR, se sídlem Na Pankráci 546/56, 140 00 Praha 4

##### II. ukládá

##### 1. vedoucí odboru životního prostředí a územního rozvoje OŽPÚR

1. zajistit realizaci tohoto usnesení

Termín: 31.3.2023

**přijato, pro: 5, proti: 0, zdržel se: 0, mimo místnost: 0**

### **Bod 35. Žádost o předběžné vyjádření ke změně užívání rodinného domu na 4 dětské skupiny na adrese Hakenova 1141, Úvaly**

Předkladatel: Renata Stojecová, vedoucí odboru životního prostředí a územního rozvoje OŽPÚR  
**stažen z programu jednání**

### **Bod 36. Revokace usnesení rady města č.R - 274/2020 ze dne 26.5.2020**

Předkladatel: Miroslav Hofman, vedoucí odboru investic a dopravy OID

Dne 26.5.2020 usnesením č.R-274/2020 rada města souhlasí s uzavřením smlouvy o uzavření budoucí smlouvy o služebnosti, smlouvu o právu provést stavbu a souhlas ke stavbě realizace telekomunikační přípojky na pozemku parcelní číslo 3475/20 , katastrální území Úvaly u Prahy mezi městem Úvaly, se sídlem Arnošta z Pardubic 95, 250 82, Úvaly, IČO:240931, zastoupené vedoucím odboru investic a dopravy Petrem Maturou a manželí K\*\*\*\*\*, \*\*\*\*\*  
\*\*\*\*\*, \*\*\*\*\* \*, \*\*\* \*\* a dále souhlasila s uzavřením smlouvy o finanční jistotě (kauci) u povinnosti uvést pozemky města do původního stavu č.25/2020 mezi městem Úvaly, se sídlem Arnošta z Pardubic 95, 250 82, Úvaly, IČO:240931, zastoupený vedoucím odboru investic a dopravy Petrem Maturou a manželí K\*\*\*\*\*, \*\*\*\*\*  
\*\*\*\*\*, \*\*\*\*\* \*, \*\*\* \*\*. Výše kauce je stanovena na 5 000,- Kč

Manželé K\*\*\*\*\*, \*\*\*\*\* od uzavření smluv odstoupili.

### **Usnesení č. R-49/2023**

#### **Rada města Úvaly**

##### I. ruší

usnesení rady města č.R-274/2020 ze dne 26.5.2020 ve znění:

Rada města Úvaly

##### I. souhlasí s

1. uzavřením smlouvy o uzavření budoucí smlouvy o služebnosti, smlouvu o právu provést stavbu a souhlas ke stavbě realizace telekomunikační přípojky na pozemku parcelní číslo 3475/20 , katastrální území Úvaly u Prahy mezi městem Úvaly, se sídlem Arnošta z Pardubic 95, 250 82, Úvaly, IČO:240931, zastoupené vedoucím odboru investic a dopravy Petrem Maturou a manželí K\*\*\*\*\*, \*\*\*\*\*  
\*\*\*\*\*, \*\*\*\*\* \*, \*\*\* \*\*

2. uzavřením smlouvy o finanční jistotě (kauci) u povinnosti uvést pozemky města do původního stavu č.25/2020 mezi městem Úvaly, se sídlem Arnošta z Pardubic 95, 250 82,

Úvaly, IČO:240931, zastoupený vedoucím odboru investic a dopravy Petrem Maturou a manželi \*\*\*\*\*, \*\*\*\*\*, \*\*\*\*\*, \*\*\*\*\*, \*\*\*\*\*, \*\*\*\*\*, \*\*\*\*\*, \*\*\*\*\*, \*\*\*\*\*, \*\*\*\*\*. Výše kauce je stanovena na 5 000,- Kč

II. pověřuje

1. vedoucího odboru investic a dopravy OID

1. podpisem Smlouvy o uzavření budoucí smlouvy o zřízení, služebnosti, smlouvu o právu provést stavbu a Smlouvy o finanční jistotě č.25/2020

III. ukládá

1. vedoucímu odboru investic a dopravy OID

1. zajistit realizaci tohoto usnesení

**přijato, pro: 5, proti: 0, zdržel se: 0, mimo místnost: 0**

### **Bod 37. Revokace usnesení Rady města Úvaly č.R-280/2020 ze dne 26.5.2020 Nový parkovací systém pro Úvaly platný od 1.10.2020**

Předkladatel: Miroslav Hofman, vedoucí odboru investic a dopravy OID

Odbor investic a dopravy předkládá radě města návrh na revokaci usnesení č.R-280/2020 ze dne 26.5.2020 - Nový parkovací systém pro Úvaly platný od 1.10.2020, který nebude realizován.

Odbor investic a dopravy předkládá radě města nový parkovací systém, který bude uveden do provozu od 1.10.2020. Parkování bude regulováno v pracovní dny, tj. pondělí - pátek v době od 7 do 17 hod.

1. zóna: Arnošta z Pardubic a Husova ulice (fialová zóna)

Parkování max. 120 minut zdarma, nelze dokoupit další hodiny parkování, vjezd auta do zóny bude registrován automaticky vjezdovou kamerou. Rezidenti (osoby v lokalitě bydlící nebo provozovatelé obchodů atd.) si budou moci zakoupit parkovací kartu za stejných podmínek jako doposud (500 Kč první auto, 3 000 Kč druhé auto (podnikatelé 5 000 Kč, 15 000 Kč třetí a každé další auto, ceny jsou za rok).

2. zóna: v okolí nádraží (oranžová zóna)

Prvních 5 hodin bude zcela zdarma, každá další hodina za 80 Kč/hod, platba možná přes mobilní aplikaci (MPLA a nebo aplikace města) + parkovací automat umístěný u nádraží. Rezidenti (osoby v lokalitě bydlící nebo provozovatelé obchodů atd.) si budou moci zakoupit parkovací kartu za stejných podmínek jako doposud (500 Kč první auto, 3 000 Kč druhé auto (podnikatelé 5 000 Kč, 15 000 Kč třetí a každé další auto, ceny jsou za rok).

3. zóna: parkoviště P+R (zelená zóna)

Zpoplatněné parkování ve výši 30,-Kč za den, platba možná přes mobilní aplikace (MPLA a nebo aplikace města) + parkovací automat umístěný na parkovišti P+R u nádraží

4. zóna Náměstí Svobody (šedá zóna)

Stávající parkoviště na Náměstí Svobody ( u Mamuta) - zdarma

### **Usnesení č. R-50/2023**

#### **Rada města Úvaly**

I. ruší

usnesení č.R-280/2020 ze dne 26.5.2020 - nový parkovací systém pro město Úvaly platný od 1.10.2020, který nebude realizován

I. souhlasí s

novým parkovacím systémem pro Úvaly, tak jak je navržen s předpokládaným datem zavedení od 1.10.2020

II. ukládá

1. JUDr. Patrikovi Šebestovi

1. připravit ve spolupráci s odborem investic a dopravy nařízení a veškeré právní dokumenty pro nový parkovací systém v Úvalech

II. ukládá

1. vedoucímu odboru investic a dopravy OID

1. zajistit realizaci tohoto usnesení

Termín: 31.3.2023

**Příloha č.1 k usnesení Rady města Úvaly - mapa parkování  
přijato, pro: 5, proti: 0, zdržel se: 0, mimo místnost: 0**

**Bod 38. Revokace usnesení Rady města Úvaly č.R-151/2020 ze dne 10.3.2020 Vyhlášení výběrového řízení na akci: "Dodávka a montáž dopravních značek - regulace parkování v okolí nádraží"**

Předkladatel: Miroslav Hofman, vedoucí odboru investic a dopravy OID

Odbor investic a dopravy předkládá usnesení č.R-151/2020 k revokaci, jelikož akce regulace parkování v okolí nádraží nebyla realizována.

Na základě schváleného stanovení dopravního značení Městským úřadem Brandýs nad Labem-Stará Boleslav, odbor dopravy, č.j. MÚBNLSB-OD-55414/2019-VEVEM ze dne 3.6.2019 je třeba zajistit výběrové řízení na dodávku a instalaci dopravního značení pro regulaci parkování v okolí nádraží. Předpokládané náklady budou cca 363.000,- Kč vč. DPH.

V souladu s vnitřní směrnicí č.1/2016 o zadávání veřejných zakázek malého rozsahu budou osloveny 3 firmy a dále bude zakázka zveřejněna na profilu zadavatele:

1. VAKO mobiliář s.r.o., Vlastina 23/889, 161 00 Praha 6 - Ruzyně, IČ:06195954

2. TOP ZNAK s.r.o., Starochuchelská 114/28, 159 00 Praha 5-Velká Chuchle, IČ: 06035981

3. ADOZ Praha - dopravní značení s.r.o., Armádního sboru 15, 109 00 Praha 10, IČ: 25613588

V rozpočtu města na rok 2020 jsou zajištěny tyto finanční prostředky na kapitole 2212 - 5139.

Dopad na rozpočet: dle výsledku výběrového řízení cca 363.000,-Kč vč. DPH z kapitoly 2212-5139.

**Usnesení č. R-51/2023**

**Rada města Úvaly**

I. ruší

usnesení č.R-151/2020 ze dne 10.3.2020 Vyhlášení výběrového řízení na akci: "Dodávka a montáž dopravních značek - regulace parkování v okolí nádraží" z důvodu, že akce nebyla realizována

I. vyhlašuje

výběrové řízení na veřejnou zakázku malého rozsahu na akci: "Dodávka a montáž dopravních značek - regulace parkování v okolí nádraží"

II. pověřuje

starostu města podpisem objednávky s vybraným dodavatelem, který předloží nejnižší cenovou nabídku

III. ukládá

1. vedoucímu odboru investic a dopravy OID

1. zajistit realizaci tohoto usnesení

II. ukládá

1. vedoucímu odboru investic a dopravy OID

1. zajistit realizaci tohoto usnesení

**přijato, pro: 5, proti: 0, zdržel se: 0, mimo místnost: 0**

**Bod 39. Smlouva o výpůjčce - hotel Budka**

Předkladatel: Miroslav Hofman, vedoucí odboru investic a dopravy OID

Odbor investic a dopravy dne 12.1.2023 obdržel žádost o výpůjčku hotelu Budka od Školního policejního střediska Sadská, se sídlem Lázeňská 1152, Sadská, 289 12. Hotel Budka by policisté využívali k výcviku policistů ÚO PVV pro nácvik taktických dovedností a cvičení AMOK. Při výcviku by nedošlo k poškození budovy ani jejího vybavení. V případě nějaké škody Policie České republiky tuto škodu uhradí. Za výcvik bude zodpovědný instruktor PČR nrap.Roman Svatuška nebo nrap.Zdeněk Němec. Výcvik bude probíhat v měsíci březnu a to ve dnech 2.3.,7.3.,9.3.,14.3.,15.3.,21.3.,23.3.,28.3. a 30.3.2023 a v měsíci dubnu dne 4.4.,11.4.,13.4.,18.4. a 25.4.2023. Výcvik by probíhal vždy od 09:00 hodin do max.14:30 hodin.

Na základě vyjádření právního zástupce je nutné uzavřít smlouvu o výpůjčce. Smlouva byla konzultována a schválena právníkem města.

**Usnesení č. R-52/2023**

**Rada města Úvaly**

I. souhlasí

s uzavřením smlouvy o výpůjčce hotelu Budka na adrese Jiráskova čp.91, úvaly, 250 82 uzavřenou mezi městem Úvaly, se sídlem Arnošta z Pardubic 95, Úvaly, zastoupené starostu Bc.Markétou Rydvalovou a Policií České republiky, krajské ředitelství, Školní policejní středisko Sadská, se sídlem Lázeňská 1152, Sadská 289 12, zastoupené mjr. JUDr. Petrou Hofmanovou. Hotel Budka bude zapůjčen v měsíci březnu ve dnech v měsíci březnu a to ve dnech 2.3.,7.3.,9.3.,14.3.,15.3.,21.3.,23.3.,28.3. a 30.3.2023 a v měsíci dubnu dne 4.4.,11.4.,13.4.,18.4. a 25.4.2023. Výcvik by probíhal vždy od 09:00 hodin do max,14:30 hodin

II. pověřuje

1. vedoucího odboru investic a dopravy OID

1. podpisem smlouvy o výpůjčce hotelu Budka

III. ukládá

1. vedoucímu odboru investic a dopravy OID

1. zajistit realizaci tohoto usnesení

Termín: 1.3.2023

**Příloha č.1 k usnesení Rady města Úvaly - Smlouva o výpůjčce**

**přijato, pro: 4, proti: 0, zdržel se: 1, mimo místnost: 0**

**Bod 40. Nabytí pozemku parcelní číslo 1059/40 ve vlastnictví České republiky (ÚZSVM) do vlastnictví města Úvaly - smlouva o bezúplatném převodu vlastnického práva k nemovité věci a o zřízení věcného práva č.ÚZSVM/S/2169/2023 - HMSU**

Předkladatel: Miroslav Hofman, vedoucí odboru investic a dopravy OID

Na základě usnesení rady města č.R-542/2020 ze dne 24.11.2020 požádalo město ve spolupráci s právním zástupcem o převod nemovitostí - pozemků ve formě bezúplatného a u některých pozemků formu přímého prodeje Úřad pro zastupování státu ve věcech majetkových (ÚZSVM).

Úřad pro zastupování státu ve věcech majetkových zaslal dne 9.2.2022 informaci o realizaci převodu pozemku parc.č.1059/40 o celkové výměře 1 125 m<sup>2</sup>, k.ú.Úvaly u Prahy a výzvu k úhradě náhrady za bezesmluvní užívání tohoto pozemku. V dopise uvedl, že na základě usnesení rady města Úvaly č.R-243/2021 ze dne 15.6.2021 ve věci schválené studie budoucího využití

předmětného pozemku připraví ÚZSVM do vnitřního schvalovacího procesu návrh na uzavření smlouvy o výpůjčce a následný bezúplatný převod předmětného pozemku do vlastnictví města Úvaly. Jedná se o pozemek sousedící s bytovými domy čp.1346,1347, ulice Prokopa Velikého.

V případě schválení tohoto návrhu mělo být ve smlouvě o výpůjčce ošetřeno užívání výše uvedeného pozemku městem Úvaly do doby uzavření smlouvy o bezúplatném převodu předmětného pozemku do vlastnictví města Úvaly. ÚZSVM požadovalo projednat pouze schválení uzavření smlouvy. Následně po tomto schválení Zastupitelstvem města měla být zaslána smlouva o výpůjčce k dalšímu projednání včetně schválení znění smlouvy.

Dále město Úvaly uhradilo ÚZSVM náhradu za bezdůvodné obohacení vzniklé bezesmluvním užíváním výše uvedeného pozemku v období od 1.1.2020 do 31.12.2021 ve výši 121 073,-Kč, Výše uvedená byla projednána a schválena Zastupitelstvem města dne 28.4.2022, usnesením č.Z-33/2022. Smlouva o výpůjčce nebyla uzavřena z důvodu časového procesu ze strany ÚZSVM. Uzavřením smlouvy dle článku V. se město Úvaly zaváže, že po dobu 10 let výše uvedený pozemek nezatíží zástavním právem nebo věcným břemenem.

Dne 20.2.2023 byl městu Úvaly zaslán návrh Smlouvy o bezúplatném převodu nemovité věci a o zřízení věcného práva č.ÚZSVM/S/2169/2023 HMSU. Město Úvaly při uzavření této smlouvy bude muset ÚZSVM uhradit náhradu za bezdůvodné obohacení vzniklé bezesmluvním užíváním výše uvedeného pozemku v období od 1.1.2022 do 31.12.2022 ve výši 63 826,-Kč a za užívání v období od 1.1.2023 do dne podání návrhu na vklad vlastnického práva do katastru nemovitostí, náleží převodci (ÚZSVM) náhrada ve výši 6122,-Kč za měsíc, a to i za každý započatý kalendářní měsíc užívání. O tuto částku je nutní navýšit rozpočet města.

Dle právního zástupe města se jedná o adhezní smlouvu.

Dopad na rozpočet:

- 63 826,-Kč (bezesmluvní užívání pozemku za rok 2022)

- 36 732,-Kč (bezesmluvní užívání pozemku od 1.1.2023 do 30.6.2023)

kapitola 6409 položka 6130

## **Usnesení č. R-53/2023**

### **Rada města Úvaly**

#### I. doporučuje

##### 1. Zastupitelstvu města Úvaly

1. schválit uzavření smlouvy o bezúplatném převodu vlastnického práva k nemovité věci a o zřízení věcného práva č.ÚZSVM/S/2169/2023 - HMSU na pozemek parcelní číslo 1059/40, katastrální území Úvaly u Prahy uzavřenou mezi Úřadem pro zastupování státu ve věcech majetkových, se sídlem Rašínovo nábřeží 390/42, 128 00, Praha 2, územní pracoviště Střední Čechy a městem Úvaly, se sídlem Arnošta z Pardubic 95, Úvaly, 250 82, zastoupen starostkou Bc.Markétou Rydvalovou
2. souhlasit s vypořádáním náhrady za bezesmluvní užívání pozemku parcelní číslo 1059/40, katastrální území Úvaly u Prahy, v období od 1.1.2022 do 31.12.2022 ve výši ve výši 63 826,-Kč a za užívání v období od 1.1.2023 do dne podání návrhu na vklad vlastnického práva do katastru nemovitostí, náleží převodci (ÚZSVM) náhrada ve výši 6122,-Kč za měsíc, a to i za každý započatý kalendářní měsíc užívání
3. uložit Ing. Alexovi Kimbembe, uvolněnému místostarostovi zajistit navýšení rozpočtu kapitoly 6409 položky 6130 o částku ve výši 100 558,-Kč v rozpočtovém opatření č.1 pro rok 2023 na nejbližším zasedání zastupitelstva města prostřednictvím ekonomického odboru

#### II. ukládá

1. vedoucímu odboru investic a dopravy OID



1. zajistit realizaci tohoto usnesení

Termín: 31.3.2023

**Příloha č.1 k usnesení Rady města Úvaly - Smlouva o bezúplatném převodu vlastnického práva k nemovité věci a o zřízení věcného práva č.UZSVM/S/2169/2023-HMSU  
přijato, pro: 5, proti: 0, zdržel se: 0, mimo místnost: 0**

**Bod 41. Vyhlášení výběrového řízení na akci "Zpracování PD pro sloučené povolení, PDPS, zajištění autorského dozoru – Rekonstrukce objektu čp. 91 v ulici Jiráskova v Úvalech"**

Předkladatel: Miroslav Hofman, vedoucí odboru investic a dopravy OID

Na základě koupě objektu čp. 91 (hotel Budka) pověřilo vedení města Ing. arch. Hofmana prověřit stavební záměr a to umístění do tohoto objektu Městský dům dětí a mládeže (dále jen "MDDM"). V souladu s touto skutečností byl zpracován návrh řešení, který byl konzultován s ředitelkou MDDM a vedením města. Tento návrh byl projednán na jednání komise pro výstavbu, územního plánování a investice dne 28.3.2022, kde komise souhlasí s návrhem využití hotelu Budka pro Městský dům dětí a mládeže Úvaly. Dále byl tento návrh projednán s členy komise pro kulturu.

V návaznosti na výše uvedené skutečnosti rada města dne 26.7.2022 usnesením č. R-281/2022 souhlasila s objednááním služeb ve věci zpracování studie na rekonstrukci objektu čp. 91 v ulici Jiráskova v Úvalech u společnosti Ing. arch. Jan Vohlídál, IČO: 10159398, sídlem Hradešínská 16, 110 00 Praha 10.

Dále Zastupitelstvo města dne 24.11.2022 souhlasilo se stavebním záměrem ve věci vybudování Městského domu dětí a mládeže v Úvalech v objektu čp. 91.

V souladu s výše uvedeným je potřeba schválit vyhlášení výběrového řízení na akci "Zpracování PD pro sloučené povolení, PDPS, zajištění autorského dozoru – Rekonstrukce objektu čp. 91 v ulici Jiráskova v Úvalech". Přílohou výběrového řízení bude zpracovaná studie Ing. arch. Janem Vohlídalem.

Musí být realizována celková rekonstrukce objektu. Hlavním požadavkem je vytvoření funkční dispozice při zachování stávajícího výrazu objektu a vytvoření atraktivních a příjemných prostor pro výuku v rámci Městského domu dětí a mládeže. Objekt je členěn na hlavní budovu, obsahující suterén - 1PP, přízemí 1NP, 1.patro - 2NP, 2.patro - 3NP a 3.patro - 4NP a nevyužitě podkroví - podstřešní prostor a jednopodlažní dvorní objekt skladu zahradního nářadí a přístřešku na kola a jednostopá vozidla. V suterénu objektu jsou prostory technického vybavení budovy se zázemím, skladové prostory a prostory údržby. V jedné atypické místnosti pak klubovna pro setkávání dětí. V přízemí je hlavním prostorem víceúčelový sál se vstupními prostory a zázemím, doplněný šatnou, čajovou kuchyňkou, recepcí s kanceláří, malým sálem a hygienickými prostory. Další nadzemní podlaží obsahují jednotlivé učebny se zázemím a skladovací prostory, vše doplněné hygienickými prostory wc žáků a učitelů. Podlaží jsou propojena novým dvouramenným schodištěm (v prostoru původního nevyhovujícího smíšeného schodiště) a novým osobním výtahem.

Předpokládaná hodnota zakázky je 1.000.000 Kč bez DPH (1.210.000 Kč včetně DPH). Hodnotícím kritériem bude nejnižší nabídková cena. Zakázka bude vyhlášena v souladu s vnitřní směrnicí č. 1/2021 zadávání veřejných zakázek malého rozsahu, tj. znění výzvy podle této směrnice je povinnost uveřejnit. Rovněž v souladu s vnitřní směrnicí č. 1/2021 budou poptány 3 společnosti:

1. Ing. arch. Jan Vohlídál, IČO: 10159398, sídlem Hradešínská 16, 110 00 Praha 10
2. S-B s.r.o., IČO: 25652362, sídlem Husova 332, 264 01 Sedlčany
3. IPROS s.r.o., IČO: 24809951, sídlem Tyršova 2076, 256 01 Benešov

Dále musí být jmenována tří členná sloučená komise pro otevírání obálek a hodnocení cenových nabídek ve složení:

Členové: Ing. arch. Miroslav Hofman, Ing. Alexis Kimbembe, Bc. Miloš Ulrich

Náhradníci: Anežka Růžičková, Adriana Bednarčíková, Jana Tesařová

Administraci výběrového řízení bude zajišťovat na základě rámcové smlouvy č. 116/2020 ze dne 29.7.2020 Mgr. Klára Zábrodská, advokát, IČO: 71333193, sídlem Rybná 716/24, 110 00 Praha 1.

Odměna za administraci výběrového řízení na veřejnou zakázku malého rozsahu dle rámcové smlouvy je 40.000 Kč bez DPH (48.400 Kč včetně DPH).

Návrh smlouvy o dílo byl zpracován dle vzoru právního zástupce města Úvaly.

Dopad na rozpočet:

- administrace výběrového řízení - 40.000 Kč bez DPH (48.400 Kč včetně DPH), hrazeno z rozpočtu 3613/1-6121

- zpracování projektové dokumentace - 1.000.000 Kč bez DPH (1.210.000 Kč včetně DPH), hrazeno z rozpočtu 3613/1-6121

### **Usnesení č. R-54/2023**

#### **Rada města Úvaly**

##### I. vyhlašuje

výběrové řízení na služby na akci "Zpracování PD pro sloučené povolení, PDPS, zajištění autorského dozoru – Rekonstrukce objektu čp. 91 v ulici Jiráskova v Úvalech" s předpokládanou hodnotou zakázky 1.000.000 Kč bez DPH (1.210.000 Kč včetně DPH), hrazeno z rozpočtu 3613/1-6121 pro rok 2023. Hodnotícím kritériem bude nejnižší nabídková cena. Zakázka bude vyhlášena v souladu s vnitřní směrnici č. 1/2021 zadávání veřejných zakázek malého rozsahu

##### II. souhlasí s

návrhem zadávací dokumentace na veřejnou zakázku malého rozsahu na akci "Zpracování PD pro sloučené povolení, PDPS, zajištění autorského dozoru – Rekonstrukce objektu čp. 91 v ulici Jiráskova v Úvalech"

##### III. jmenuje

sloučenou komisi pro otevírání obálek a hodnocení cenových nabídek ve složení:

Členové: Ing. arch. Miroslav Hofman, Ing. Alexis Kimbembe, Bc. Miloš Ulrich

Náhradníci: Anežka Růžičková, Adriana Bednarčíková, Jana Tesařová

##### IV. souhlasí s

tím, že administraci výběrového řízení bude zajišťovat na základě rámcové smlouvy č. 116/2020 ze dne 29.7.2020 Mgr. Klára Zábrodská, advokát, IČO: 71333193, sídlem Rybná 716/24, 110 00 Praha 1. Odměna za administraci výběrového řízení na veřejnou zakázku malého rozsahu dle rámcové smlouvy je 40.000 Kč bez DPH (48.400 Kč včetně DPH), hrazeno z rozpočtu 3613/1-6121

##### V. ukládá

###### 1. vedoucímu odboru investic a dopravy OID

1. zajistit realizaci usnesení ve spolupráci s Mgr. Klárou Zábrodskou, advokátem

Termín: 30.4.2023

**přijato, pro: 5, proti: 0, zdržel se: 0, mimo místnost: 0**

## **Bod 42. Návrh obnovy vodohospodářské infrastruktury (vodovod a kanalizace) v majetku města Úvaly na rok 2023**

Předkladatel: Miroslav Hofman, vedoucí odboru investic a dopravy OID

Odbor investic a dopravy předkládá radě města ke schválení návrh obnovy vodohospodářské infrastruktury (vodovod a kanalizace) v majetku města Úvaly na rok 2023. Návrh zpracoval a předložil provozovatel vodohospodářských sítí v majetku města Úvaly Technické služby města Úvaly, p.o., IČO: 04441869, Riegerova 12, 250 82 Úvaly a vychází z plánu financování obnovy vodovodů a kanalizací.

Jedná se o obnovu sekčních šoupat v určitých ulicích, výměnu vodovodních přípojek, obnovu poklopů a výměnu vodoměrů, aj.

V rozpočtu města na rok 2023 jsou zajištěny finanční prostředky ve výši 3.000.000,- Kč (zatím ponížená část).

Na základě finančních prostředků na obnovu vodohospodářských sítí v majetku města budou další akce předloženy ke schválení do rady města v průběhu roku 2023.

Dopad na rozpočet: -11.200.000,- Kč z kapitol 2310-1/5171 a 2321-1/5171

### **Usnesení č. R-55/2023**

#### **Rada města Úvaly**

##### **I. souhlasí s**

návrhem obnovy vodohospodářské infrastruktury (vodovod a kanalizace) města Úvaly dle předložených akcí na rok 2023. Obnovu budou zajišťovat Technické služby města Úvaly, p.o., Riegerova 12, 250 82 Úvaly. Předpokládané náklady zatím činí 11.200.000,- Kč

##### **II. ukládá**

##### **1. vedoucímu odboru investic a dopravy OID**

##### **1. zajistit realizaci tohoto usnesení**

Termín: 31.3.2023

**Příloha č.1 k usnesení Rady města Úvaly - Návrh obnovy vodohospodářské infrastruktury přijato, pro: 5, proti: 0, zdržel se: 0, mimo místnost: 0**

## **Bod 43. Rozšíření ČOV Úvaly - schválení studie proveditelnosti**

Předkladatel: Miroslav Hofman, vedoucí odboru investic a dopravy OID

Odbor investic a dopravy předkládá radě města ke schválení stupeň projektové dokumentace - Studii proveditelnosti na investiční akci města "Rozšíření ČOV Úvaly", kterou zpracovala na základě uzavřené smlouvy o dílo na zpracování projektové dokumentace společnost Sweco Hydroprojekt a.s., se sídlem Tábořská 31, 140 16 Praha 4.

Předmětem zadání je rozšíření ČOV Úvaly ze stávající kapacity 6 000 EO na výhledovou kapacitu 9 990 EO. Posouzení stávajícího stavu a návrh technického řešení rekonstrukce a rozšíření ČOV ve variantě 6-ti linkového uspořádání při zachování stávajícího 4 linkového uspořádání současné ČOV.

Na jednání obnovy vodohospodářských sítí v majetku města byla dne 17.1.2023 tato studie prezentována. Studie byla připomínkována zástupci TSÚ p.o a techniky odpadového hospodářství. Studie dle požadavků TSÚ p.o. byla upravena a předložena k projednání Výboru pro výstavbu dne 31.1.2023.

Předpokládané investiční náklady jsou 106 mil Kč bez DPH (73 mil Kč stavební část, 13 mil Kč a 33 mil strojně technologická část).

Předpokládá se vyhlášení výzvy z OPŽP na období 08/2023 - 02/2024, dotace 30%.

Dalším krokem je ihned po schválení studie začít pracovat na zpracování projektové dokumentace pro vydání společného povolení tak, aby se stíhal termín pro podání žádosti o

dotaci, kde součástí musí být územní rozhodnutí (v našem případě stavební povolení) a PD ke stavebnímu povolení.

## **Usnesení č. R-56/2023**

### **Rada města Úvaly**

#### I. schvaluje

stupeň projektové dokumentace "Studie proveditelnosti, 12/2022 na stavbu Rozšíření ČOV Úvaly" zpracovanou společností Sweco Hydroprojekt a.s., se sídlem Tábořská 31, 140 16, Praha 4, IČO: 26475081

#### II. souhlasí s

pokračováním projektových prací pro vydání společného povolení (územního rozhodnutí a stavebního povolení) na stavbu Rozšíření ČOV Úvaly

#### III. ukládá

##### 1. vedoucímu odboru investic a dopravy OID

1. zajistit realizaci tohoto usnesení

Termín: 31.3.2023

**Příloha č.1 k usnesení Rady města Úvaly-zpráva studie proveditelnosti**

**Příloha č.2 k usnesení Rady města Úvaly-situace ČOV Úvaly**

**Příloha č.3 k usnesení Rady města Úvaly-majetkoprávní situace**

**Příloha č.4 k usnesení Rady města Úvaly-objekt biologického čištění 1NP**

**Příloha č.5 k usnesení Rady města Úvaly-objekt biologického čištění 1PP**

**Příloha č.6 k usnesení Rady města Úvaly-provozní objekt 1NP**

**Příloha č.7 k usnesení Rady města Úvaly-technologické schéma**

**Příloha č.8 k usnesení Rady města Úvaly-chemicko technologické výpočty**

**Příloha č.9 k usnesení Rady města Úvaly-inženýrsko geologický průzkum**

**přijato, pro: 5, proti: 0, zdržel se: 0, mimo místnost: 0**

## **Bod 44. Oznámení o úpravě cen servisních služeb o výši inflace pro rok 2023 se společností Schindler CZ, a.s. - výtah v objektu Arnošta z Pardubic 95, Úvaly**

Předkladatel: Miroslav Hofman, vedoucí odboru investic a dopravy OID

Odbor investic a dopravy předkládá radě města informaci o navýšení smluvní ceny servisních služeb o výši inflace za rok 2022 se společností Schindler CZ, a.s., se sídlem Walterovo náměstí 329/3, Praha 5 158 00, IČO 27127010. Roční míra inflace na bázi indexu spotřebitelských cen je vyčíslena na 15,1 %. Odbor investic a dopravy předkládá radě města informaci o navýšení smluvní ceny servisních služeb o 12,1 % společností Schindler CZ, a.s., se sídlem Walterovo náměstí 329/3, Praha 5 158 00, IČO 27127010. Společnost neuplatňuje navýšení v plné výši, ale pouze o 12,1 %.

Společnost Schindler CZ, a.s. má uzavřenou servisní smlouvu s městem Úvaly na servis a pravidelné prohlídky výtahu v objektu Arnošta z Pardubic 95, Úvaly a dle článku 4.3 lze upravovat ceny dle všeobecných obchodních podmínek, čl. 6b. Úprava ceny byla konzultována s naším právním zástupcem JUDr. Šebestou.

Smluvní cena bude navýšena z částky 2.986,39 Kč bez DPH (3.613,53 Kč vč. DPH / čtvrtletně) na částku 3.347,80 Kč bez DPH (4.050,80 Kč vč. DPH / čtvrtletně).

Dopad na rozpočet: navýšení o 1.749,08 Kč vč. DPH za rok - kapitola 3613-5169

## **Usnesení č. R-57/2023**

### **Rada města Úvaly**

#### I. bere na vědomí

navýšení ceny o 12,1 % ze smluvní ceny pro rok 2023 servisních služeb společnosti Schindler CZ, a.s., se sídlem Walterovo náměstí 329/3, Praha 5 158 00, IČO 27127010, na základě oficiálních výsledků Českého statistického úřadu, kdy došlo ke zvýšení roční inflace ve výši 15,1 %. Toto navýšení cen za servisní služby se týká pouze výtahu umístěného v objektu Arnošta z Pardubic 95, Úvaly

#### II. ukládá

##### 1. vedoucímu odboru investic a dopravy OID

1. zajistit realizaci tohoto usnesení

Termín: 31.3.2023

### **Příloha č.1 k usnesení Rady města Úvaly-Oznámení o výši inflace**

### **Příloha č.2 k usnesení Rady města Úvaly-snížení výše inflace**

**přijato, pro: 5, proti: 0, zdržel se: 0, mimo místnost: 0**

## **Bod 45. Vyhlášení záměru města na pronájem městského bytu č.2, ul. Prokopa Velikého č.p. 1346, Úvaly**

Předkladatel: Miroslav Hofman, vedoucí odboru investic a dopravy OID

Odbor investic a dopravy předkládá radě města návrh na vyhlášení záměru města na pronájem městského bytu č.2, ul. Prokopa Velikého č.p. 1346, Úvaly. Jedná se o nově zrekonstruovaný byt. Dispozice bytové jednotky je 3+1 o velikosti 81,24 m<sup>2</sup> včetně sklepní kóje.

Na základě koncepce o přidělování městských bytů, která byla schválena radou města dne 15.10.2019, usnesením č. R-392/2019 lze pronajmout bytovou jednotku na záměr města.

Stanovení podmínek vyhlášení záměru města:

- nájemné bude stanoveno dohodou, minimální nabídková cena základního měsíčního nájemného je stanovena ve výši 194,- Kč/m<sup>2</sup> podlahové plochy bytu (tato cena neobsahuje úhrady za vybavení bytu, jako je nábytek atd. a úhrady za služby spojené s užíváním bytu jako je teplo, teplá voda, osvětlení společných prostor, elektrická energie v bytě, vodné, stočné atd.), bytová jednotka je vybavena kuchyňskou linkou a el. sporákem.

Kritéria výběru uchazeče:

- nejvýhodnější nabídka z hlediska nabídkové ceny

- trvalý pobyt v Úvalech delší než jeden rok

- nájemní smlouva bude uzavřena na dobu určitou a to na 6 měsíců od podpisu nájemní smlouvy. V případě plnění povinností vyplývajících z nájemní smlouvy bude uzavřen dodatek k nájemní smlouvě na dobu dalších 6 měsíců a následně v případě plnění vyplývajících z nájmu bytu na dobu dalších 12 měsíců

- prohlášení zájemce, že nemá žádné dluhy k městu Úvaly ani k jiným institucím

## **Usnesení č. R-58/2023**

### **Rada města Úvaly**

#### I. schvaluje

vyhlášení záměru na pronájem městského bytu č.2, ul. Prokopa Velikého č.p. 1346, 250 82 Úvaly

#### II. jmenuje

výběrovou komisi ve složení: Miroslav Hofman, Adriana Bednarčíková, Eva Kopecká, Jana Bazalová

#### III. ukládá

1. vedoucímu odboru investic a dopravy OID

1. zajistit realizaci tohoto usnesení

Termín: 31.3.2023

**Příloha č.1 k usnesení Rady města Úvaly - záměr města na pronájem bytové jednotky  
přijato, pro: 5, proti: 0, zdržel se: 0, mimo místnost: 0**

**Bod 46. Oznámení o úpravě cen za provádění servisu světelné signalizace I/12 - Škvorecká ul.,  
společnost JTS s.r.o., Brandýs nad Labem**

Předkladatel: Miroslav Hofman, vedoucí odboru investic a dopravy OID

Na základě uzavřené smlouvy č. 4/2011 na provádění servisu světelné křižovatky I/12 - Škvorecká ulice se společností JTS CZ s.r.o., Husova 1712, Brandýs nad Labem předkládá odbor investic a dopravy radě města informaci o navýšení smluvní ceny o výši inflace za rok 2022. Výše inflace je 15,1 % a částky budou zaokrouhleny na celé desetikoruny.

Navýšené ceny pro rok 2023 budou činit - za pravidelné měsíční kontroly 1.840,- Kč, roční kontroly 6.470,- Kč, kontroly 1x za dva roky 11.940,- Kč, revize za každé 3 roky 4.370,- Kč, opravy a odstranění závad zjištěných při kontrolách SSZ 530,- Kč za práce na venkovní výstroji a 812,- Kč za práce na řadiči za odprac. hod., pravidelnou běžnou údržbu - výměna žárovek za použití plošiny 1x za půl roku 3.750,- Kč + cena žárovek 32 ks a 104,- Kč (7.078,- Kč)

Dopad na rozpočet: navýšení cen o 15,1 % z kapitoly 2212-5169 u jednotlivých cen

**Usnesení č. R-59/2023**

**Rada města Úvaly**

I. bere na vědomí

navýšení ceny o 15,1% ze smluvní ceny na provádění servisu světelné křižovatky I/12 - Škvorecká ulice se společností JTS CZ s.r.o., Husova 1712, Brandýs nad Labem, IČO: 29026806, na základě inflace za rok 2022

II. ukládá

1. vedoucímu odboru investic a dopravy OID

1. zajistit realizaci tohoto usnesení

Termín: 31.3.2023

**Příloha č.1 k usnesení Rady města Úvaly-změny cen pro rok 2023  
přijato, pro: 5, proti: 0, zdržel se: 0, mimo místnost: 0**

**Bod 47. Poptávkové řízení na "Revize a kontroly požární ochrany v objektech města Úvaly"**

Předkladatel: Miroslav Hofman, vedoucí odboru investic a dopravy OID

Odbor investic a dopravy předkládá radě města poptávkové řízení na "Revize a kontroly požární ochrany (kontrola hasících přístrojů, revize požárních hydrantů) v objektech města Úvaly"

Byly poptány tři firmy na podání cenové nabídky:

1) HFP spol. s r.o., Vaníčkova 315/7, 169 00 Praha 6, IČO 28244664

jednotková cenová nabídka činí 306,- bez DPH

2) PO Kodým, s.r.o., Hekrova 808/14, 149 00 Praha 4, IČO 09163239

jednotková cenová nabídka činí 226,- bez DPH

3) Jan Horský, Tusarova 1464/20, Praha 7, IČO 48058394

cenovou nabídku nepředložil

Nejnižší jednotkovou cenovou nabídku předložila společnost PO Kodým, s.r.o., Hekrova 808/14, 149 00 Praha 4, IČO 09163239. S firmou bude uzavřena Rámcová smlouva na 5 let s tím, že po dobu trvání smlouvy, nesmí být cena za revize a kontroly požární ochrany (kontrola hasících

přístrojů, revize požárních hydrantů, kontrola požárních uzávěrů) v objektech města Úvaly změněna.

Celková cena za 5 let nepřesáhne 300.000,- Kč včetně DPH. Rámcová smlouva byla schválena právním zástupcem města JUDr. Ing. Patrikem Šebestou.

Dopad na rozpočet: 35.000,- Kč bez DPH (42.350,- Kč včetně 21% DPH) pro rok 2023,2024,2025,2026,2027

Případné opravy jako je doplnění hasicího prášku, výměna hasicího přístroje, dotlakování, tlakové zkoušky, doplnění pojistek spouště hasících přístrojů apod. budou fakturovány zvlášť, dle skutečných nákladů za materiál a práci na opravách. Opravy budou předem schváleny odběratelem, dle předloženého rozpočtového listu oprav.

Dopad na rozpočet: 35.000,- Kč bez DPH. Částka bude hrazena z příslušných kapitol dle objektů (3613,3612,3421,....)

### **Usnesení č. R-60/2023**

#### **Rada města Úvaly**

##### I. schvaluje

Uzavření Rámcové smlouvy na revize a kontroly požární ochrany (kontrola hasících přístrojů, revize požárních hydrantů) na 5 let, na základě předložení nejnižší cenové nabídky, se společností PO Kodým, s.r.o., Hekrova 808/14, 149 00 Praha 4, IČO 09163239 s tím, že po dobu trvání smlouvy, nesmí být cena za revize a kontroly požární ochrany v objektech města Úvaly změněna. Cenová nabídka činí 35.000,- Kč bez DPH za rok

##### II. pověřuje

###### 1. starostku

1. podpisem smlouvy

##### III. ukládá

###### 1. vedoucímu odboru investic a dopravy OID

1. zajistit realizaci tohoto usnesení

Termín: 31.3.2023

#### **Příloha č.1 k usnesení Rady města Úvaly - Rámcová smlouva**

**přijato, pro: 5, proti: 0, zdržel se: 0, mimo místnost: 0**

### **Bod 48. Výběr dodavatele dopravních značek pro město Úvaly na rok 2023**

Předkladatel: Miroslav Hofman, vedoucí odboru investic a dopravy OID

Odbor investic a dopravy předkládá radě města podklady pro výběr dodavatele dopravních značek na rok 2023 pro město Úvaly u Prahy dle směrnice č.1/2021 města Úvaly – zadávání zakázek malého rozsahu.

Osloveno bylo několik firem, které se specializují na výrobu a dodávku dopravních značek.

Preferovány byly firmy, které mají dobré reference a pohybují se na trhu delší dobu a zároveň se nacházejí v dobré dopravní vzdálenosti.

Většina firem v Praze a okolí mají podmínku dodání včetně osazení, což pro město Úvaly není nutné, jelikož instalaci a opravu zajišťují TS města Úvaly.

Vybrán byl dodavatel:

1. Proznak Praha s.r.o., Praha 4

2. Dopravní značení Praha s.r.o., Praha 10

3. ADOZ Praha – dopravní značení s.r.o., Praha 10

Veškeré cenové nabídky v příloze.

Na základě posouzení cen jednotlivých značek vychází firma ADOZ Praha – dopravní značení s.r.o. cenově nejlépe.

S firmou ADOZ Praha – dopravní značení s.r.o. spolupracujeme již 3 roky, komunikace, rychlost a vstřícnost jsou na výbornou. Jsou ochotni ještě v den objednání značku vyrobit a dopravit.

Ostatní firmy mají většinou dodací lhůty 10 až 14 dní.

Dopravní značky budou hrazeny z kapitoly 2212 - 5139.

## **Usnesení č. R-61/2023**

### **Rada města Úvaly**

I. bere na vědomí

cenové nabídky oslovených firem na dodávku dopravního značení pro město Úvaly na rok 2023

II. souhlasí s

objednávkou u firmy ADOZ Praha - dopravní značení s.r.o., Armádního sboru 15, 109 00 Praha 10. IČ 25613588, která má nejnižší ceny dopravního značení

III. ukládá

1. vedoucímu odboru investic a dopravy OID

1. zajistit realizaci tohoto usnesení

Termín: 31.3.2023

### **Příloha č.1 k usnesení Rady města Úvaly - cenové porovnání**

**přijato, pro: 5, proti: 0, zdržel se: 0, mimo místnost: 0**

## **Bod 49. Pronájem bytové jednotky č.8 na adrese Prokopa Velikého č.p.1346, Úvaly na základě vyhlášení záměru města**

Předkladatel: Miroslav Hofman, vedoucí odboru investic a dopravy OID

Na základě jednání rady města ze dne 12.12.2022, usnesení č. R-71a/2022 byl vyhlášen záměr města na pronájem bytové jednotky č.8 na adrese Prokopa Velikého č.p.1346, Úvaly. Celková plocha bytu je 66,94 m<sup>2</sup> včetně sklepní kóje, dispozice 3kk. Do 20.1.2023 měly být doručeny nabídky na pronájem výše uvedeného bytu. Minimální nabídková cena základního měsíčního nájemného byla stanovena ve výši 194,- Kč/m<sup>2</sup> podlahové plochy bytu (tato cena neobsahuje úhrady za vybavení bytu jako je např. nábytek atd. a služby spojené s užíváním bytu jako je teplo, osvětlení společných prostor, vodné a stočné, teplá voda atd.).

Nájemní smlouva bude uzavřena na dobu určitou a to na dobu 6 měsíců od podpisu nájemní smlouvy. V případě plnění povinností vyplývajících z nájemní smlouvy bude uzavřen dodatek k nájemní smlouvě na dobu dalších 6 měsíců a následně v případě plnění povinností vyplývajících z nájmu bytu na dobu dalších 12 měsíců.

Uchazeč složí při podpisu nájemní smlouvy \*\*\*\*\*. Tato částka bude sloužit jako kauce podle Občanského zákoníku č. 89/2012 Sb. § 2254.

Odbor investic a dopravy obdržel 2 nabídky na pronájem bytové jednotky:

1. B\*\*\*\*\* \*\*\*\*\* \*, \*\*\*\*\* \*\*\*\*\* \*\*, \*\*\* \*\* \*\*\*\*\* \* \*\*\*\*\* \*\*\*\*\* \*\*\*\*\* \*\*\*,\* \*\* \*\* \*\* \* \*\*\*\*\* \*\*\*\*\* \*\*\*\*\* \*\*\*\*\* \*\*\*\*\* \*\*\*\*\* \*\*.\*\*\*,\* \*\*

2. M\*\*\*\*\* \*\*\*\*\* \*, \*\*\*\*\* \*\*\*\*\* \*\*, \*\*\* \*\* \*\*\*\*\* \* \*\*\*\*\* \*\*\*\*\* \*\*\*\*\* \*\*\*\*\* \*\*\*,\* \*\* \*\* \*\* \* \*\*\*\*\* \*\*\*\*\* \*\*\*\*\* \*\*\*\*\* \*\*\*\*\* \*\*\*\*\* \*\*.\*\*\*,\* \*\*\*\*\*

Výše uvedené nabídky splňují veškeré podmínky dle vyhlášeného záměru města.

Výběrová komise doporučuje radě města schválit nabídku č.2 - \*\*\*\*\*a \*\*\*\*\*á, bytem \*\*\*\*\* \*\*\*, \*\* \*\* \*\*ly, \*\*\*\*\* \*\*\*\*\* \*\*\*\*\* \*\*\*,\* \*\* \*\* \*2. Celková cena nabízeného



měsíčního nájemného \*\*\*\* \*\*.\*\*\*, \* \*č, jelikož uchazeč splnil veškeré podmínky záměru města a byla předložena nejvýhodnější nabídka z hlediska nabídkové ceny.

Dopad na rozpočet: + 86.754,- Kč za 6 měsíců, kapitola 3612-2132, 3612-2111

## Usnesení č. R-62/2023

### Rada města Úvaly

#### I. souhlasí s

přidělením městského bytu č.8, Prokopa Velikého č.p.1346, Úvaly o celkové ploše 66,94 m<sup>2</sup>, dispozice 3kk na základě vyhlášeného záměru města a předložené nabídky na pronájem paní M\*\*\*\*\* Ž\*\*\*\*\*, bytem N\*\*\*\*\* \*\*\*, \*\*\*, \*\* \*\*\*\*\*. Nabídková cena činí \*\*\*,\* \*\*\*\*\* - celkem měsíční nájemné činí 14.459,- Kč. Nájemní smlouva bude uzavřena na dobu určitou a to na dobu 6 měsíců od podpisu nájemní smlouvy. V případě plnění povinností vyplývajících z nájemní smlouvy, bude uzavřen dodatek k nájemní smlouvě na dobu dalších 6 měsíců a následně v případě plnění povinností vyplývajících z nájmu bytu na dobu dalších 12 měsíců. Uchazeč složí při podpisu nájemní smlouvy trojnásobek nabídnutého \*\*\*\*\* \*\*\*\*\* \* \*\*\*\*\*,\* \*\*, Tato částka bude sloužit jako kauce podle Občanského zákoníku č. 89/2012 Sb. § 2254

#### II. schvaluje

uzavření nájemní smlouvy na bytovou jednotku č.8 o celkové ploše 66,94 m<sup>2</sup>, dispozice 3kk v objektu města na adrese Prokopa Velikého 1346, 250 82 Úvaly s paní M\*\*\*\*\* Ž\*\*\*\*\*, bytem N\*\*\*\*\* \*\*\*, \*\*\*, \*\* \*\*\*\*\*. Nájemné \*\*\*\*\*,\* \*\*\*\*\* - celkem měsíční nájemné 14.459,- Kč + služby 3.755,- Kč (voda, elektřina společné prostory, plyn atd.) - celkem 18.214,- Kč. Elektřina v bytě bude převedena na nájemce. Nájemní smlouva bude uzavřena na dobu určitou a to na 6 měsíců od podpisu nájemní smlouvy. V případě plnění povinností vyplývajících z nájemní smlouvy, bude uzavřen dodatek k nájemní smlouvě na dobu dalších 6 měsíců a následně v případě plnění povinností vyplývajících z nájmu bytu na dobu dalších 12 měsíců. Uchazeč složí při podpisu nájemní smlouvy trojnásobek nabídnutého měsíčního nájemného \* \*\*\*\*\*,\* \*\*. Tato částka bude sloužit jako kauce podle Občanského zákoníku č. 89/2012 Sb. § 2254.

Kapitola 3612-2132, 3612-2111

#### III. pověřuje

##### 1. vedoucího odboru investic a dopravy OID

1. podpisem nájemní smlouvy ve smyslu tohoto usnesení

#### IV. ukládá

##### 1. vedoucímu odboru investic a dopravy OID

1. zajistit realizaci tohoto usnesení

Termín: 31.3.2023

**Příloha č.1 k usnesení Rady města Úvaly - nájemní smlouva neverž.**

**Příloha č.2 k usnesení Rady města Úvaly - nájemní smlouva veř.**

**přijato, pro: 5, proti: 0, zdržel se: 0, mimo místnost: 0**

## Bod 50. Navýšení nájemného za pronájem nebytových prostor o roční míru inflace

Předkladatel: Miroslav Hofman, vedoucí odboru investic a dopravy OID

Město Úvaly má uzavřené nájemní smlouvy na pronájem nebytových prostor v objektech: Arnošta z Pardubic čp.18, Jiráskova ulice čp.844, Pražská ulice čp.1144, Riegerova čp.897, Smetanova 203, Pražská čp.527. Dále má město Úvaly uzavřenou pachtovní smlouvu na pronájem koupaliště. V nájemních smlouvách a dodatcích na výše uvedené nebytové prostory je uvedeno, že se smluvní strany dohodly na inflační doložce k výši nájemného tak, že pronajímatel

je za trvání nájmu vždy k druhému čtvrtletí příslušného roku, oprávněn jednostranně zvýšit nájemné o roční míru inflace vyjádřenou přírůstkem průměrného ročního indexu spotřebitelských cen za uplynulý kalendářní rok vyhlášenou Českým statistickým úřadem. Toto zvýšení nájemného je pronajímatel povinen nájemci písemně oznámit do 1. března příslušného roku, jinak právo pro dané období zaniká.

Na základě výše uvedeného předkládá odbor investic a dopravy radě města k odsouhlasení navýšení nájemného za pronájem nebytových prostor a koupaliště o roční míru inflace. Míra inflace za rok 2022 dle Českého statistického úřadu činí 15,1 %.

Navýšení nájemného se týká těchto nebytových prostor:

- nebytové prostory v části objektu čp.18, Arnošta z Pardubic, Úvaly, které jsou pronajímány společností Trafico Invest s.r.o., IČO:25489917 za účelem provozování prodejny tisku a tabákových výrobků. Měsíční nájemné činí 3 304,-Kč. Navýšené nájemné bude činit 3 803,-Kč/měs. Jedná se o navýšení o 499,-Kč/měs., to je 5 988,-Kč/rok.

- nebytové prostory v objektu čp.844, Jiráskova ulice, Úvaly, které jsou pronajímány p. Josefou Ajglovi, IČO:01086162 za účelem provozování prodejny a přípravy pečiva. Měsíční nájemné činí 12 554,-Kč. Navýšené nájemné bude činit 14 450,-Kč. Jedná se o navýšení o 1 896,-Kč/měs., to je 22 752,-Kč/rok.

- nebytové prostory v objektu čp.1144, Pražská ulice, Úvaly, které jsou pronajímány p. Jiřímu Marešovi, IČO:27924122 za účelem provozování zdravotního střediska. Měsíční nájemné činí 68 975,-Kč. Navýšené nájemné bude činit 79 390,-Kč. Jedná se o navýšení o 10 415,-Kč/měs., to je 124 980,-Kč/rok.

- nebytové prostory v objektu čp.897, Riegerova ulice, Úvaly, které jsou pronajímány Krajskému ředitelství policie Středočeského kraje, IČO:75151481 za účelem provozování policejní stanice. Měsíční nájemné činí 97 576,-Kč. Navýšené nájemné bude činit 112 310,-Kč/měs. Jedná se o navýšení o 14 734,-Kč/měs., to je 176 808,-Kč/rok.

- nebytové prostory v objektu čp.203, Smetanova ulice, Úvaly, které jsou pronajímány 3.základní škole Heuréka, IČO:04428901 za účelem provozování školského zařízení. Měsíční nájemné činí 21 424,-Kč. Navýšené nájemné bude činit 24 659,-Kč/měs. Jedná se o navýšení o 3 235,-Kč/měs., to je 38 820,-Kč/rok.

- nebytové prostory v objektu čp.527, Pražská ulice, Úvaly, které jsou pronajímány paní Michaele Nováčkové, IČO: 00240931 za účelem provozování kadeřnictví. Měsíční nájemné činí 2 142,-Kč. Navýšené nájemné bude činit 2 465,-Kč/měs. Jedná se o navýšení o 323,-Kč/měs., to je 3 876,-Kč/rok.

- nebytové prostory v objektu čp.527, Pražská ulice, Úvaly, které jsou pronajímány paní Sylvě Brožíčkové, IČO: 16560191 za účelem provozování živnosti výroba a oprava obuvi, brašnářské a sedlářské zboží. Měsíční nájemné činí 2 357,-Kč. Navýšené nájemné bude činit 2 713,-Kč/měs. Jedná se o navýšení o 356,-Kč/měs., to je 4 272,-Kč/rok

- nebytové prostory v objektu čp.527, Pražská ulice, Úvaly, které jsou pronajímány paní Ivaně Černé, IČO: 67618430 za účelem provozování prodejny kadeřnictví a dárečků. Měsíční nájemné činí 5 356,-Kč. Navýšené nájemné bude činit 6 165,-Kč/měs. Jedná se o navýšení o 809,-Kč/měs., to je 9 708,-Kč/rok

- pronájem pozemků parcelní číslo 3226/10, 3227, 3228, 3229/1, 3232, 3233/1, 3233/4 a 3233/5, katastrální území Úvaly u Prahy, které jsou pronajímány společností BS PROPERTY s.r.o., se sídlem Cukrovarská 957/21b, Praha 9, 196 00, IČO:27886824 za účelem provozování činnosti tělovýchovných a sportovních zařízení. Roční nájemné činí 685 090,-Kč. Navýšené nájemné bude činit 788 539,-Kč/rok. Jedná se o navýšení o 103 449,-Kč/rok.

Dopad na rozpočet :  
+ 387 204,-Kč  
kapitola 3613 položka 2132  
+ 103 449 ,-Kč  
kapitola 3412 položka 2132

## **Usnesení č. R-63/2023**

### **Rada města Úvaly**

#### I. souhlasí s

1. navýšením nájemného o roční míru inflace za rok 2022, která činí 15,1 % u nájemce pana Josefa Ajgla, IČO:01086162, se sídlem Kaštanová 2414/34, 326 00, Plzeň - Východní Předměstí, dle odstavce IV. článku 5 nájemní smlouvy o nájmu nebytových prostor ze dne 21.12.2016. Nově stanovené nájemné od 1.1.2023 bude činit 14 450 ,-Kč/měsíc
2. navýšením nájemného o roční míru inflace za rok 2022, která činí 15,1% u společnosti Traficon Invest s.r.o., IČO:25489917, se sídlem České Mládeže 1096, 460 06, Liberec -Rochlic, IČO:25489917 , dle odstavce IV. článku 5 nájemní smlouvy o nájmu nebytových prostor ze dne 27.12.2016. Nově stanovené nájemné od 1.1.2023 bude činit 3 803,- ,Kč/měsíc
3. navýšením nájemného o roční míru inflace za rok 2022, která činí 15,1% u společnosti Jiří Mareš s.r.o., IČO:27924122, se sídlem Machovická 1678, 190 16, Praha 9, dle odstavce IV. článku 5 nájemní smlouvy o nájmu nebytových prostor ze dne 21.11.2007. Nově stanovené nájemné od 1.1.2023 bude činit 79 390 ,-Kč/měsíc
4. navýšením nájemného o roční míru inflace za rok 2022, která činí 15,1% u Krajského ředitelství , IČO:01086162, se sídlem Kaštanová 2414/34, 326 00, Plzeň - Východní Předměstí, dle odstavce IV. článku 5 dodatku č.9 k nájemní smlouvě o nájmu nebytových prostor č.128/7SMM ze dne 5.12.2016. Nově stanovené nájemné od 1.1.2023 bude činit 112 310 ,-Kč/měsíc
5. navýšením nájemného o roční míru inflace za rok 2022, která činí 15,1% u 3.základní školy Heuréka , IČO: 04428901, se sídlem Libochovičky 7, 273 42, Libochovičky, dle odstavce I. článku 1. dodatku č.1 k nájemní smlouvě uzavřené dle § 2201 občanského zákoníku ze dne 7.7.2020. Nově stanovené nájemné od 1.1.2023 bude činit 24 659,-Kč/měsíc
6. navýšením nájemného o roční míru inflace za rok 2022, která činí 15,1% u paní Sylvie Brožíčkové , IČO: 16560191, se sídlem Havlíčkova 262, Úvaly, 250 82, dle odstavce I. článku 1. dodatku č.1 k nájemní smlouvě uzavřené dle § 2201 občanského zákoníku ze dne 2.3. 2020. Nově stanovené nájemné od 1.1.2023 bude činit 2 713 ,-Kč/měsíc
7. navýšením nájemného o roční míru inflace za rok 2022, která činí 15,1% u paní Ivy Černé, IČO: 67618430, se sídlem Prokopa Velikého 1378, Úvaly, dle odstavce I. článku 1. dodatku č.1 k nájemní smlouvě uzavřené dle § 2201 občanského zákoníku ze dne 24.3.2020. Nově stanovené nájemné od 1.1.2023 bude činit 6 165,-Kč/měsíc
8. navýšením nájemného o roční míru inflace za rok 2022, která činí 15,1% u paní Michaely Nováčkové , IČO: 04428901, se sídlem Tylova ulic 568, 250 82, Úvaly, dle odstavce I. článku 1. dodatku č.1 k nájemní smlouvě uzavřené dle § 2201 občanského zákoníku ze dne 24.3.2020. Nově stanovené nájemné od 1.1.2023 bude činit 2 465,-Kč/měsíc
9. navýšením nájemného o roční míru inflace za rok 2022, která činí 15,1% u společnosti BS PROPERTY s.r.o., se sídlem Cukrovarská 957/21b, Praha 9, 196 00, IČO:27886824 dle článku 7 odstavce 7.2. k pachtovní smlouvě uzavřené dne 15.5.2020. Nově stanovené nájemné pro rok 2023 bude činit 788 539,-Kč/rok

#### II. ukládá

1. vedoucímu odboru investic a dopravy OID

**přijato, pro: 5, proti: 0, zdržel se: 0, mimo místnost: 0**

**Bod 51. Schválení cenové nabídky ve věci akce "Zpracování studie a projektové dokumentace - přístřešek školní jídelny ZŠ v Úvalech"**

Předkladatel: Miroslav Hofman, vedoucí odboru investic a dopravy OID

Na základě požadavku vedení města Úvaly zajistil odbor investic a dopravy cenovou nabídku na akci "Zpracování studie a projektové dokumentace - přístřešek školní jídelny ZŠ v Úvalech" od společnosti KA ARCHITEKTI, s.r.o., sídlem Čermáková p, 120 00 Praha 2. Tato společnost byla oslovena z důvodu toho, že zajišťovala projektovou dokumentaci včetně autorského dozoru při realizaci stavby "Přístavba a změna stavby - stavební úpravy jídelny a varny ZŠ Úvaly". Jedná se o zpracování studie a projektové dokumentace na přístřešek u školní jídelny ZŠ v Úvalech podél objektu z důvodu, že v době vydávání obědů čekající děti stojí venku za každého počasí. Součástí prací je:

1) Studie s variantami v hodnotě 77.000 Kč bez DPH (93.170 Kč včetně DPH) s tím, že částka bude rozdělena na zálohu 50 % a doplatek 50 %:

- Perspektiva, případně zákres do fotodokumentace;
- upřesnění cílových představ Objednatele;
- zpracování variant řešení a jejich vyhodnocení - zpracování dokumentace návrhu Stavby (zpráva, situace, půdorysy, řezy, pohledy);
- určení základního materiálového řešení.

Návrh bude předán včetně variant, konceptů a skic v tištěné podobě v počtu 3 paré a v digitální formě v PDF a DWG.

2) PD pro společný územní souhlas a souhlas s provedením ohlášeného stavebního záměru v hodnotě 137.000 Kč bez DPH (165.770 Kč včetně DPH) s tím, že částka bude rozdělena na zálohu 50 % a doplatek 50 %;

- zpracované v rozsahu minimálně podle vyhlášky č. 499/2006 Sb., o dokumentaci staveb včetně koncepční koordinace všech profesí;
- dokumentace bude obsahovat řešení veškerých podmínek stanovených ve společném souhlasu včetně podmínek uvedených ve vyjádřeních a stanoviscích, které byly součástí řízení od dotčených orgánů státní správy;
- řešení veškerých detailů a atypických řešení nutných pro provedení Stavby;
- kontrola stanovisek a podmínek ze stavebního řízení a jejich promítnutí do dokumentace;

Projektová dokumentace pro účely bude předána v 6 výtiscích a v digitální formě v odemčeném formátu pdf, DWG, word, excel.

+ Podrobný slepý výkaz výměr a soupisu prací, dodávek, služeb - do slepého výkazu výměr a oceněného rozpočtu uvést pouze parametry výrobků a materiálů (v žádném případě nesmí být uvedeny názvy materiálů nebo výrobků a názvy firem);

Z částky 137.000 Kč bude odečtena odměna za Podrobný slepý výkaz výměr a soupisu prací, dodávek, služeb.

Projektová dokumentace pro účely bude předána v 6 výtiscích a v digitální formě v odemčeném formátu pdf, DWG, word, excel.

3) Inženýrská činnost pro společný souhlas v hodnotě 22.000 Kč bez DPH (26.620 Kč včetně DPH) s tím, že částka bude rozdělena na zálohu 50 % a doplatek 50 %:

- veřejnoprávní projednání dokumentace pro řízení;
- zajištění potřebného počtu výtisků dokumentace pro získání společného řízení dle požadavků DOSS;

- vypracování žádosti o vydání společného souhlasu a předání na příslušný úřad včetně všech nutných příloh, projektové dokumentace, stanovisek DOSS, účastníků řízení, které si zhotovitel zajistí včetně předání těchto stanovisek na stavební úřad a objednateli;

- zajištění vydání společného souhlasu včetně nabytí právní moci.

4) Autorský dozor v hodnotě 900 Kč bez DPH/hod (1.089 Kč včetně DPH/hod) s tím, že bude účtován dle skutečně odpracovaných hodin v měsíčních fakturách na základě požadavku objednatele:

- soulad stavby s platnou projektovou dokumentací z hlediska autora dokumentace;

- soulad se standardem, danou zadávací dokumentací;

- odsouhlasení použitých materiálů a výrobků se srovnávacím standardem daným projektovou dokumentací;

- účast na kontrolních prohlídkách a dnech stavby;

- spolupráce s dodavatelem při přijímání rozhodnutí o případných změnách;

- vypracování dokumentace alternativních řešení a analýza důsledků změn;

- spolupráce s dodavatelem stavby při vypracování dokumentace skutečného provedení stavby dle vyhl.č. 499/2006/Sb.;

- účast na přejímkách stavby, uvedení stavby do provozu, při kontrole odstranění vad a nedodělků.

V souladu s výše uvedeným je nutné, aby Rada města schválila výběr dodavatele na služby na akci "Zpracování studie a projektové dokumentace - přístřešek školní jídelny ZŠ v Úvalech" v souladu s vnitřní směrnicí č. 1/2021 zadání veřejných zakázek malého rozsahu dle čl. 2 odst. 5. Společnost KA ARCHITEKTI, s.r.o., sídlem Čermáková p, 120 00 Praha 2 předložila cenovou nabídku v hodnotě 236.000 Kč bez DPH (285.560 Kč včetně DPH) + 900 Kč bez DPH/hod (1.089 Kč včetně DPH/hod).

Dopad na rozpočet: 236.000 Kč bez DPH (285.560 Kč včetně DPH) + 900 Kč bez DPH/hod (1.089 Kč včetně DPH/hod), hrazeno z rozpočtu města 3141/309 - 6121

## **Usnesení č. R-64/2023**

### **Rada města Úvaly**

#### I. souhlasí s

objednáním služeb na akci "Zpracování studie a projektové dokumentace - přístřešek školní jídelny ZŠ v Úvalech" u společnosti KA ARCHITEKTI, s.r.o., sídlem Čermáková p, 120 00 Praha 2 v hodnotě 236.000 Kč bez DPH (285.560 Kč včetně DPH) + 900 Kč bez DPH/hod (1.089 Kč včetně DPH/hod) v souladu s vnitřní směrnicí č. 1/2021 zadání veřejných zakázek malého rozsahu dle čl. 2 odst. 5, hrazeno z rozpočtu města 3141/309 - 6121 v souladu s vnitřní směrnicí č. 1/2021 zadání veřejných zakázek malého rozsahu dle čl. 2 odst. 5

#### II. pověřuje

##### 1. starostku

1. města podpisem objednávky na služby na akci "Zpracování studie a projektové dokumentace - přístřešek školní jídelny ZŠ v Úvalech" u společnosti KA ARCHITEKTI, s.r.o., sídlem Čermáková p, 120 00 Praha 2 v souladu s vnitřní směrnicí č. 1/2021 zadání veřejných zakázek malého rozsahu dle čl. 2 odst. 5

v hodnotě 236.000 Kč bez DPH (285.560 Kč včetně DPH) + 900 Kč bez DPH/hod (1.089 Kč včetně DPH/hod), hrazeno z rozpočtu města 3141/309 - 6121

#### III. ukládá

##### 1. vedoucímu odboru investic a dopravy OID

1. zajistit realizaci usnesení

Termín: 31.3.2023

**přijato, pro: 5, proti: 0, zdržel se: 0, mimo místnost: 0**

**Bod 52. Schválení uzavření příkazní smlouvy na přípravu a organizační zajištění podání žádosti o dotaci ze Státním fondem dopravní infrastruktury (dále jen SFDI) včetně zajištění výběrového řízení na akci "Doplnění jednostranného chodníku v ulici Dobročovická - západ, Úvaly".**

Předkladatel: Miroslav Hofman, vedoucí odboru investic a dopravy OID

Odbor investic a dopravy předkládá radě města ke schválení uzavření příkazní smlouvy ve věci akce "Doplnění jednostranného chodníku v ulici Dobročovická - západ, Úvaly" se společností K2 management s.r.o., sídlem Zásada 321, 468 25 Zásada, IČO 22796801. Předmětem plnění smlouvy jsou činnosti spojené se zpracováním žádosti o dotaci a podání žádosti o dotaci u SFDI. Dále činnosti spojené se zpracováním zadávací dokumentace, činnosti spojené s organizací zadávacího řízení v průběhu lhůty pro podání nabídky, činnosti spojené s organizací zadávacího řízení v době, po kterou jsou uchazeči vázáni svými nabídkami, činnosti spojené s ukončením zadávacího řízení, činnosti spojené s administrací přidělené dotace včetně závěrečného vyhodnocení akce.

Odměna za organizaci výběrového řízení a souvisejících činností činí 25.000,- Kč bez DPH (30.250,- Kč včetně DPH). Odměna za zpracování a podání žádosti o dotaci činí 20.000,- Kč bez DPH (24.200,- Kč včetně DPH). Odměna za zpracování videoprezentace dle pravidel SFDI včetně souvisejících administrativních služeb činí 8.500,- Kč bez DPH (10.285,- Kč včetně DPH). Odměna za administraci dotace a obdržení dotace činí 3% z částky poskytnutého finančního příspěvku ze SFDI. Odměna ve výši 5.000,- Kč bez DPH (6.050,- Kč včetně DPH) bude fakturována po odevzdání závěrečného vyúčtování akce (ZVA).

Dle sdělených informací projektanta, který se zúčastnil konzultace na SFDI, je bohužel doplnění jednostranného chodníku v ulici Dobročovická západ, Úvaly na málo frekventovaném místě. Na základě výše uvedeného v současné době probíhá intenzivní spolupráce s projektantem, se společností K2 management s.r.o., SFDI a odborem investic a dopravy, tak aby byla úspěšně podána žádost o dotaci a byl získán finanční příspěvek od SFDI.

Návrh příkazní smlouvy byl konzultován s právním zástupcem města Úvaly.

Dopad na rozpočet: 53.500,- Kč bez DPH (64.735,- Kč včetně DPH) + 3% z částky poskytnutého finančního příspěvku ze Státního fondu dopravní infrastruktury, 5.000,- Kč bez DPH (6.050,- Kč včetně DPH) - závěrečné vyhodnocení akce (ZVA), hrazeno z rozpočtu 2212-6121

**Usnesení č. R-65/2023**

**Rada města Úvaly**

I. souhlasí s

uzavřením příkazní smlouvy ve znění uvedené v příloze na přípravu a organizační zajištění podání žádosti o dotaci ze Státním fondem dopravní infrastruktury (SFDI), včetně přípravy výběrového řízení na akci "Doplnění jednostranného chodníku v ulici Dobročovická - západ, Úvaly" se společností K2 management s.r.o., sídlem Zásada 321, 468 25 Zásada, IČO 22796801 v hodnotě 53.500,- Kč bez DPH (64.735,- Kč včetně DPH) + 3% z částky poskytnutého finančního příspěvku ze SFDI, odměna ve výši 5.000,- Kč bez DPH (6,050,- Kč včetně DPH) bude fakturována po odevzdání závěrečného vyúčtování akce (ZVA), hrazeno z rozpočtu 2212-6121

II. pověřuje

1. starostku

1. města podpisem příkazní smlouvy na přípravu a organizační zajištění podání žádosti o dotaci ze SFDI včetně zajištění výběrového řízení na akci "Doplnění jednostranného

chodníku v ulici Dobročovická - západ, Úvaly" se společností K2 management s.r.o.,  
sídlem Zásada 321, 468 25 Zásada, IČO 22796801

III. ukládá

1. vedoucímu odboru investic a dopravy OID

1. zajistit realizaci tohoto usnesení

Termín: 31.3.2023

**Příloha č.1 k usnesení Rady města Úvaly - Příkazní smlouva  
přijato, pro: 5, proti: 0, zdržel se: 0, mimo místnost: 0**

**Bod 53. Smlouva o zřízení věcného břemene - služebnosti a smlouva o právu provést stavbu  
č.IE-12-6007596/1 stavba: Úvaly, Škvorecká - NN - přepojení čp.33 a 34**

Předkladatel: Miroslav Hofman, vedoucí odboru investic a dopravy OID

Odbor investic a dopravy předkládá radě města ke schválení Smlouvu o zřízení věcného břemene - služebnosti, smlouvu o právu provést stavbu č. IE-12-6007596/1 stavba: Úvaly, Škvorecká - NN - přepojení čp.33 a 34. pro společnost ČEZ Distribuce, a.s., se sídlem Teplická 874/8, Děčín, Děčín IV - Podmokly, 405 02, IČO:24729035, DIČ: CZ 24729035. Věcné břemeno bude zřízeno na pozemku parcelní číslo 534/1, katastrální území Úvaly u Prahy.

Smlouva o smlouvě budoucí byla schválena radou města dne 26.5.2020, usnesením č.R - 273/2020. Návrh smlouvy o zřízení věcného břemene - služebnosti byl schválen právníkem města.

Úhrada za zřízení věcného břemene:

kapitola 6409 položka 2119: + 39 000,- Kč bez DPH

**Usnesení č. R-66/2023**

**Rada města Úvaly**

I. souhlasí s

uzavřením smlouvy ve znění uvedené v příloze o zřízení věcného břemene - služebnosti a smlouvy o právu provést stavbu č. IE-12-6007596/1 stavba: Úvaly, Škvorecká - NN - přepojení čp.33 a 34 na pozemku parcelní číslo 534/1, katastrální území Úvaly u Prahy mezi městem Úvaly, se sídlem Arnošta z Pardubic 95, 250 82, Úvaly, IČO:240931, zastoupené vedoucím odboru investic a dopravy Ing.arch.Miroslavem Hofmanem a společností ČEZ Distribuce, a.s., se sídlem Teplická 874/8, Děčín, Děčín IV - Podmokly, 405 02, IČO:24729035, DIČ: CZ 24729035

II. pověřuje

1. vedoucího odboru investic a dopravy OID

1. podpisem Smlouvy o zřízení věcného břemene - služebnosti a smlouvu o právu provést stavbu č.IE-12-6007596/VB/1 ve smyslu tohoto usnesení

III. ukládá

1. vedoucímu odboru investic a dopravy OID

1. zajistit realizaci tohoto usnesení

Termín: 31.3.2023

**Příloha č.2 k usnesení Rady města Úvaly - geometrický plán**

**Příloha č.1 k usnesení Rady města Úvaly - Smlouva o zřízení věcného břemene -  
služebnosti č. IE-12-6001726/VB/1**

**přijato, pro: 4, proti: 0, zdržel se: 0, mimo místnost: 1**

## **Bod 54. Smlouva o zřízení věcného břemene - služebnosti a smlouva o právu provést stavbu č.IE-12-6007269/43 Úvaly kNN, NN-Bezručova, Klánovická**

Předkladatel: Miroslav Hofman, vedoucí odboru investic a dopravy OID

Odbor investic a dopravy předkládá radě města ke schválení Smlouvu o zřízení věcného břemene - služebnosti, smlouvu o právu provést stavbu č.IE-12-6007269/43, stavba: Úvaly kNN, NN-Bezručova, Klánovická pro společnost ČEZ Distribuce, a.s., se sídlem Teplická 874/8, Děčín, Děčín IV - Podmokly, 405 02, IČO:24729035, DIČ: CZ 24729035. Věcné břemeno bude zřízeno na pozemcích parcelní číslo 1902/1, 1902/4, 1902/5, 1902/6, 1902/7, 1902/13, 1902/15, 2154/2, 2488, 2525/4, 2526, 2554/4, 2554/6, 2581, 2934/1 a 3461/1, katastrální území Úvaly u Prahy.

Smlouva o smlouvě budoucí byla schválena radou města dne 12.6.2018, usnesením č.R - 275/2018. Návrh smlouvy o zřízení věcného břemene - služebnosti byl schválen právníkem města.

Úhrada za zřízení věcného břemene:

kapitola 6409 položka 2119: + 738 500,- Kč bez DPH

### **Usnesení č. R-67/2023**

#### **Rada města Úvaly**

##### **I. souhlasí s**

uzavřením smlouvy ve znění uvedené v příloze o zřízení věcného břemene - služebnosti a smlouvy o právu provést stavbu č.IE-12-6007269/43, stavba: Úvaly kNN, NN-Bezručova, Klánovická na pozemcích parcelní číslo 1902/1, 1902/4, 1902/5, 1902/6, 1902/7, 1902/13, 1902/15, 2154/2, 2488, 2525/4, 2526, 2554/4, 2554/6, 2581, 2934/1 a 3461/1, katastrální území Úvaly u Prahy mezi městem Úvaly, se sídlem Arnošta z Pardubic 95, 250 82, Úvaly, IČO:240931, zastoupené vedoucím odboru investic a dopravy Ing. arch. Miroslavem Hofmanem a společností ČEZ Distribuce, a.s., se sídlem Teplická 874/8, Děčín, Děčín IV - Podmokly, 405 02, IČO:24729035, DIČ: CZ 24729035

##### **II. pověřuje**

###### **1. vedoucího odboru investic a dopravy OID**

1. podpisem Smlouvy o zřízení věcného břemene - služebnosti a smlouvu o právu provést stavbu č.IE-12-6007269/43 ve smyslu tohoto usnesení

##### **III. ukládá**

###### **1. vedoucímu odboru investic a dopravy OID**

1. zajistit realizaci tohoto usnesení

Termín: 31.3.2023

#### **Příloha č.1 k usnesení Rady města Úvaly - Smlouva o zřízení věcného břemene - služebnosti č. IE-12-6001726/VB/1**

#### **Příloha č.2 k usnesení Rady města Úvaly - geometrický plán přijato, pro: 5, proti: 0, zdržel se: 0, mimo místnost: 0**

## **Bod 55. Informace starostky města o sdělení ředitelky Svazkové ZŠ Povýmolí**

Předkladatel: Markéta Rydvalová, starostka

Starostka informovala přítomné o sdělení ředitelky Svazkové ZŠ Povýmolí Mgr. Michaela Nilson Marečková ředitelky Svazkové ZŠ Povýmolí o dlouhodobé nepřítomnosti na pracovišti z důvodu odchodu na mateřskou dovolenou od 12.6.2023 v délce 28.týdnů

### **Usnesení č. R-68/2023**

#### **Rada města Úvaly**

##### **I. bere na vědomí**



sdělení ředitelky Svazkové ZŠ Povýmolí Mgr. Michaela Nilson Marečková o dlouhodobé nepřítomnosti na pracovišti z důvodu odchodu na mateřskou dovolenou od 12.6.2023 v délce 28.týdnů

II. ukládá

1. starostce

1. projednat s členy Dobrovolného svazku Povýmolí sdělení ředitelky Svazkové ZŠ Povýmolí Mgr. Michaela Nilson Marečková o dlouhodobé nepřítomnosti na pracovišti z důvodu odchodu na mateřskou dovolenou od 12.6.2023 v délce 28.týdnů

Termín: 31.3.2023

**přijato, pro: 5, proti: 0, zdržel se: 0, mimo místnost: 0**

### **Bod 56. Smlouva o zřízení věcného břemene - služebnosti a smlouva o právu provést stavbu č.IZ-12-6002403/001 Úvaly, přeložka kNN, ppč. 2936/1**

Předkladatel: Miroslav Hofman, vedoucí odboru investic a dopravy OID

Odbor investic a dopravy předkládá radě města ke schválení Smlouvu o zřízení věcného břemene - služebnosti, smlouvu o právu provést stavbu č.IZ-12-6002403/001, stavba: Úvaly, přeložka kNN, ppč. 2936/1 pro společnost ČEZ Distribuce, a.s., se sídlem Teplická 874/8, Děčín, Děčín IV - Podmokly, 405 02, IČO:24729035, DIČ: CZ 24729035. Věcné břemeno bude zřízeno na pozemku parcelní číslo 2936/1, katastrální území Úvaly u Prahy.

Smlouva o smlouvě budoucí byla schválena radou města dne 25.5.2021, usnesením

č. R - 208/2021 Návrh smlouvy o zřízení věcného břemene - služebnosti byl schválen právníkem města.

Úhrada za zřízení věcného břemene:

kapitola 6409 položka 2119: + 1 000,- Kč bez DPH

### **Usnesení č. R-69/2023**

#### **Rada města Úvaly**

I. souhlasí s

uzavřením smlouvy ve znění uvedené v příloze o zřízení věcného břemene - služebnosti a smlouvy o právu provést stavbu č.IZ-12-6002403/001, stavba: Úvaly, přeložka kNN, ppč.2936/1 na pozemku parcelní číslo 2936/1, katastrální území Úvaly u Prahy mezi městem Úvaly, se sídlem Arnošta z Pardubic 95, 250 82, Úvaly, IČO:240931, zastoupené vedoucím odboru investic a dopravy Ing.arch.Miroslavem Hofmanem a společností ČEZ Distribuce, a.s., se sídlem Teplická 874/8, Děčín, Děčín IV - Podmokly, 405 02, IČO:24729035, DIČ: CZ 24729035

II. pověřuje

1. vedoucího odboru investic a dopravy OID

1. podpisem Smlouvy o zřízení věcného břemene - služebnosti a smlouvu o právu provést stavbu č.IZ-12-6002403/001 ve smyslu tohoto usnesení

III. ukládá

1. vedoucímu odboru investic a dopravy OID

1. zajistit realizaci tohoto usnesení

Termín: 31.3.2023

### **Příloha č.2 k usnesení Rady města Úvaly - geometrický plán**

### **Příloha č.1 k usnesení Rady města Úvaly - Smlouva o zřízení věcného břemene - služebnosti č. IE-12-6001726/VB/1**

**přijato, pro: 5, proti: 0, zdržel se: 0, mimo místnost: 0**

## **Bod 57. Smlouva o zřízení věcného břemene - služebnosti č.IV-12-6020007**

Předkladatel: Miroslav Hofman, vedoucí odboru investic a dopravy OID

Odbor investic a dopravy předkládá radě města ke schválení Smlouvu o zřízení věcného břemene - služebnosti č. IV-12-6020007 pro společnost ČEZ Distribuce, a.s., se sídlem Teplická 874/8, Děčín, Děčín IV - Podmokly, 405 02, IČO:24729035, DIČ: CZ 24729035. Věcné břemeno bude zřízeno na pozemku parcelní číslo 1550 katastrální území Úvaly u Prahy.

Smlouva o smlouvě budoucí byla schválena radou města dne 20.12.2016, usnesením č.R-551/2019. Návrh smlouvy o zřízení věcného břemene - služebnosti byl schválen právníkem města.

Úhrada za zřízení věcného břemene:

kapitola 6409 položka 2119: + 5 000,- Kč bez DPH

### **Usnesení č. R-70/2023**

#### **Rada města Úvaly**

##### I. souhlasí s

uzavřením smlouvy ve znění uvedené v příloze o zřízení věcného břemene - služebnosti č.IV-12-6020007 na pozemku parcelní číslo 1550, katastrální území Úvaly u Prahy mezi městem Úvaly, se sídlem Arnošta z Pardubic 95, 250 82, Úvaly, IČO:240931, zastoupené vedoucím odboru investic a dopravy Ing.arch.Miroslavem Hofmanem a společností ČEZ Distribuce, a.s., se sídlem Teplická 874/8, Děčín, Děčín IV - Podmokly, 405 02, IČO:24729035, DIČ: CZ 24729035

##### II. pověřuje

###### 1. vedoucího odboru investic a dopravy OID

1. podpisem Smlouvy o zřízení věcného břemene - služebnosti a smlouvu o právu provést stavbu č.IV-12-6020007 ve smyslu tohoto usnesení

##### III. ukládá

###### 1. vedoucímu odboru investic a dopravy OID

1. zajistit realizaci tohoto usnesení

Termín: 31.3.2023

#### **Příloha č.1 k usnesení Rady města Úvaly - Smlouva o zřízení věcného břemene - služebnosti č. IV-12-6020007**

#### **Příloha č.2 k usnesení Rady města Úvaly - geometrický plán přijato, pro: 5, proti: 0, zdržel se: 0, mimo místnost: 0**

## **Bod 58. Revokace usnesení č. R-2/2023 ze dne 16.1.2023**

Předkladatel: Miroslav Hofman, vedoucí odboru investic a dopravy OID

Dne 16.1.2023 Rada města č. R-2/2023 schválila usnesení ve znění:

Rada města Úvaly

##### I. doporučuje

###### 1. Zastupitelstvu města Úvaly

1. schválit aktualizaci zásobníku projektů města Úvaly pro roky 2020 – 2024. Jedná se o změny dle přílohy

##### II. ukládá

###### 1. vedoucímu odboru investic a dopravy OID

1. zajistit realizaci usnesení

Na základě dalších jednání bylo nutné zásobník aktualizovat a doplnit/upravit další projekty. Proto je potřeba zrušit usnesení č. R-2/2023 ze dne 16.1.2023 s tím, že Radě města bude

předložen aktualizovaný zásobník, který bude dále předložen na jednání Zastupitelstva města dne 16.3.2023

### **Usnesení č. R-71/2023**

#### **Rada města Úvaly**

I. ruší

usnesení č. R-2/2023 ze dne 16.1.2023 ve znění :

Rada města Úvaly

I. doporučuje

1. Zastupitelstvu města Úvaly

1. schválit aktualizaci zásobníku projektů města Úvaly pro roky 2020 – 2024. Jedná se o změny dle přílohy

II. ukládá

1. vedoucímu odboru investic a dopravy OID

1. zajistit realizaci usnesení

**přijato, pro: 5, proti: 0, zdržel se: 0, mimo místnost: 0**

### **Bod 59. Aktualizace indikativního zásobníku projektů města Úvaly 2020 - 2024**

Předkladatel: Miroslav Hofman, vedoucí odboru investic a dopravy OID

Zastupitelstvo města Úvaly požaduje předložení aktualizovaného zásobníku projektů na zasedání zastupitelstva.

V souladu s výše uvedenou skutečností je nutné zajistit schválení aktualizace indikativního zásobníku projektů města Úvaly 2020 - 2024. Dále bude aktualizace indikativního zásobníku projektů města Úvaly vždy předložena ke schválení Zastupitelstvu města ve vazbě na schválení rozpočtu daného roku.

### **Usnesení č. R-72/2023**

#### **Rada města Úvaly**

I. doporučuje

1. Zastupitelstvu města Úvaly

1. schválit aktualizaci zásobníku projektů města Úvaly pro roky 2020 – 2024. Jedná se o změny dle přílohy

II. ukládá

1. vedoucímu odboru investic a dopravy OID

1. zajistit realizaci usnesení

Termín: 31.3.2023

#### **Příloha č.1 k usnesení Rady města Úvaly**

**přijato, pro: 5, proti: 0, zdržel se: 0, mimo místnost: 0**

### **Bod 60. Zápis č. 1/2023 z jednání Výboru pro investice, výstavbu a územního plánování ze dne 31.1.2023**

Předkladatel: Miroslav Hofman, vedoucí odboru investic a dopravy OID

Odbor investic a dopravy překládá radě města Zápis č. 1/2023 z jednání Výboru pro investice, výstavbu a územního plánování ze dne 31.1.2023. Zápis bude také předložen na jednání Zastupitelstva města dne 16.3.2023. Na tomto jednání byly projednány následující body:

1) Aktualizace zásobníku projektů pro rok 2020-2024

K bodu nebylo projednáno usnesení.

2) Plánovací smlouva nám. Svobody – staženo z programu

K bodu nebylo projednáno usnesení.

3) Plánovací smlouva Úvaly development (Hostín – svazková škola) – staženo z programu

K bodu nebylo projednáno usnesení.

4) Změna územního plánu pro lokalitu Nad Okrájkem

K bodu nebylo projednáno usnesení.

5) Rozšíření ČOV Úvaly

K bodu nebylo projednáno usnesení.

6) Odhlučnění areálu Tawesco Automotive s.r.o.

K bodu nebylo projednáno usnesení.

7) Stavební záměr výstavby haly na pozemku parc. č. 331/9

K bodu nebylo projednáno usnesení.

Na jednání výboru byl požádán architekt města Ing. arch. David Kraus o návrh požadavků k fasádě s tím, že členové výboru napíšou připomínky. Požadavky k fasádě architekta města včetně připomínek členů výboru jsou přílohou tohoto materiálu.

8) Výstavba haly v průmyslovém areálu Úvaly-východ na Přišimasy

K bodu nebylo projednáno usnesení.

9) Vodovod a splašková kanalizace v lokalitách Pod Slovany, Staré Zálesí, Horoušánky (ulice U Horoušánek), V. Špály a Bendlova stezka, Úvaly

K bodu nebylo projednáno usnesení.

10) Ostatní

K bodu nebylo projednáno usnesení.

Jednání se nemohl zúčastnit pan Havel. Z tohoto důvodu zaslal emailem své připomínky, které jsou součástí tohoto materiálu.

## **Usnesení č. R-73/2023**

### **Rada města Úvaly**

I. bere na vědomí

1. Zápis č. 1/2023 z jednání Výboru pro investice, výstavbu a územního plánování ze dne 31.1.2023 s tím, že bude předložen na nejbližším jednání Zastupitelstva města
2. připomínky člena Výboru pro investice, výstavbu a územního plánování - viz příloha

II. ukládá

1. vedoucímu odboru investic a dopravy OID
  1. zajistit realizaci usnesení

**Příloha č.1 k usnesení Rady města Úvaly - zápis z jednání**

**Příloha č.2 k usnesení Rady města Úvaly - připomínky člena výboru**

**Příloha č.3 k usnesení Rady města Úvaly - požadavky zpracované architektem města k bodu č. 7**

**Příloha č.4 k usnesení Rady města Úvaly - souhrn připomínek členů k fasádě - bod č. 7 přijato, pro: 5, proti: 0, zdržel se: 0, mimo místnost: 0**

## **Bod 61. Zápis z jednání dopravní komise ze dne 25.1.2023**

Předkladatel: Miroslav Hofman, vedoucí odboru investic a dopravy OID

Odbor investic a dopravy předkládá zápis z jednání dopravní komise ze dne 25.1.2023 k projednání v radě města.

Projednány byly níže uvedené body:

1. Průchod k Lesnímu klubu Jungle, ul. Hvězdova
2. Vybudování parkovacích míst v ul. Slovenská
3. Parkování v ul. Žižkova

4. Instalace zábran v ul. Kmochova
5. Sloupky mmcité – výměna za květináče, A. z Pardubic
6. Doplnění DZ pro cyklisty v jednosměrných ulicích
7. Městská policie a přechody pro chodce v době 7 – 8 h.
8. Informační panely na autobusových zastávkách

Dopravní komise doporučuje:

- vyznačení čtyř parkovacích míst v části ul. Slovenská
- zaslepit vjezd do ul. Kmochova od Jirenské betonovými květináči
- vytipovat sloupky a značky na A. z Pardubic, které jsou nejčastěji opravované a nahradit, případně doplnit květináči
- navýšení o jednoho strážníka v ranních hodinách u školy a potřebného strážníka od jiného přechodu nahradit vyškoleným civilním pracovníkem
- zařadit bus zastávku "Úvaly, náměstí A. z Pardubic" do programu Chytré zastávky - informační panely

Dopravní komise nedoporučuje:

- v ul. Žižkova vybudovat parkovací místa z důvodu bezpečnosti provozu na této komunikaci

### **Usnesení č. R-74/2023**

#### **Rada města Úvaly**

I. bere na vědomí

zápis z jednání dopravní komise ze dne 25.1.2023

II. souhlasí s

- vyznačením čtyř parkovacích míst v části ul. Slovenská
- vytipováním sloupků a značek na A. z Pardubic, které jsou nejčastěji opravované a nahradit, případně doplnit květináči

III. nesouhlasí

- v ul. Žižkova vybudovat parkovací místa z důvodu bezpečnosti provozu na této komunikaci
- s navýšením o jednoho strážníka v ranních hodinách u školy a potřebného strážníka od jiného přechodu nahradit vyškoleným civilním pracovníkem, jako řešení navrhuje rada města namátkové ranní kontroly u základní školy strážníkem MP
- zaslepit vjezd do ul. Kmochova od Jirenské betonovými květináči, z důvodu problematického zajištění popelářských vozů, doporučuje zvážit jiné řešení, např. fotopast, závora, atd.
- zařadit BUS zastávku "Úvaly, náměstí A. z Pardubic" do programu Chytré zastávky - informační panel, rada města navrhuje zajistit podrobnější informace k tomuto projektu

IV. ukládá

1. vedoucímu odboru investic a dopravy OID

1. zajistit realizaci tohoto usnesení

Termín: 31.3.2023

#### **Příloha č.1 k usnesení Rady města Úvaly**

#### **Příloha č.2 k usnesení Rady města Úvaly - zápis z dopravní komise**

#### **Příloha č.3 k usnesení Rady města Úvaly - příloha k zápisu z DK**

**přijato, pro: 5, proti: 0, zdržel se: 0, mimo místnost: 0**

### **Bod 62. Připojení města Úvaly k mezinárodní kampani Vlajka pro Tibet**

Předkladatel: Jitka Hamouzová, vedoucí odboru správního OSPR

Spolek Lungta žádá o projednání připojení se k mezinárodní kampani Vlajka pro Tibet. Město vlaku vyvěšuje každoročně již od roku 2013.

### **Usnesení č. R-75/2023**

#### **Rada města Úvaly**

I. souhlasí

s připojením města Úvaly k mezinárodní kampani Vlajka pro Tibet a to vyvěšením tibetské vlajky dne 10.3.2023

II. ukládá

1. vedoucí odboru správního OSPR

1. zajistit realizaci tohoto usnesení

**přijato, pro: 5, proti: 0, zdržel se: 0, mimo místnost: 0**

### **Bod 63. Žádost o finanční příspěvek - HANDICAP CENTRUM SRDCE, o.p.s.**

Předkladatel: Jitka Hamouzová, vedoucí odboru správního OSPR

HANDICAP CENTRUM SRDCE, o.p.s., Ostende 87/II, 290 80 Poděbrady žádá o finanční příspěvek pro rok 2023 na provoz Týdenního stacionáře Handicap centra Srdce, o.p.s. v Chotěšicích, v němž je umístěn jeden občan Úval. Výše příspěvku není blíže specifikována. Zařízení je částečně financováno z MPSV, další příspěvky na provoz získává formou sponzorských darů. Město Úvaly přispívá od 2013 částkou 3 000 Kč, následně 5 000,- Kč.

Dopad na rozpočet: 5 000,- Kč kapitola 6112/ položka 5492

### **Usnesení č. R-76/2023**

#### **Rada města Úvaly**

I. souhlasí

s poskytnutím finančního příspěvku HANDICAP CENTRUM SRDCE, o.p.s., Ostende 87/II, 290 80 Poděbrady, IČ 27576612 na provoz týdenního stacionáře, který navštěvuje občan Úval ve výši 5 000,- Kč

II. schvaluje

uzavření veřejnoprávní smlouvy a pověřuje místostarostu Kimbembe jejím podpisem

III. ukládá

1. vedoucí odboru správního OSPR

1. zajistit realizaci tohoto usnesení

Termín: 31.3.2023

### **Příloha č.1 k usnesení Rady města Úvaly - veřejnoprávní smlouva**

**přijato, pro: 5, proti: 0, zdržel se: 0, mimo místnost: 0**

### **Bod 64. Žádost o finanční příspěvek - Svaz postižených civilizačními chorobami v ČR, z.s.**

Předkladatel: Jitka Hamouzová, vedoucí odboru správního OSPR

Svaz postižených civilizačními chorobami v ČR, z.s., základní organizace Jirny, Šestajovice, Zeleneč se sídlem Brandýská 9, Jirny žádá o finanční příspěvek ve výši 20 000 Kč na podporu své činnosti. Akcí pořádaných touto organizací se od roku 2018 účastní členové organizace z Úval, v současné době je přihlášeno 28 úvalských občanů. Příspěvek je této organizaci vyplácen pravidelně od jejího vzniku v roce 2018.

Dopad na rozpočet: 20 000,- Kč z 6112/5492

### **Usnesení č. R-77/2023**

#### **Rada města Úvaly**

I. souhlasí

s poskytnutím finančního příspěvku Svazu postižených civilizačními chorobami v ČR, z.s., základní organizace Jirny, Šestajovice, Zeleneč, IČO 65998375, se sídlem Brandýská 9, 250 90 Jirny ve výši 20 000,- Kč na podporu činnosti spolku v roce 2023

II. schvaluje

uzavření veřejnoprávní smlouvy ve smyslu tohoto usnesení

III. pověřuje

1. uvolněný místostarosta

1. podpisem smlouvy

IV. ukládá

1. vedoucí odboru správního OSPR

1. zajistit realizaci tohoto usnesení

Termín: 31.3.2023

#### **Příloha č.1 k usnesení Rady města Úvaly - veřejnoprávní smlouva**

**přijato, pro: 5, proti: 0, zdržel se: 0, mimo místnost: 0**

### **Bod 65. Žádost o příspěvek na realizaci obnovy rybářské chaty**

Předkladatel: Jitka Hamouzová, vedoucí odboru správního OSPR

Český rybářský svaz, z.s. místní organizace Úvaly žádá o poskytnutí finančního příspěvku z rozpočtu města na rok 2023 ve výši 500 000,- Kč na obnovu rybářské chaty.

Dopad na rozpočet: 500 000,- Kč kapitola 6112 položka 5492, částka zahrnuta v rozpočtu

### **Usnesení č. R-78/2023**

#### **Rada města Úvaly**

I. doporučuje

souhlasit s přidělením mimořádné dotace ve výši 500.000,- Kč Českému rybářskému svazu, z.s. místní organizaci Úvaly, IČO 00663271, se sídlem Pod Slovany 1960, Úvaly na obnovu rybářské chaty za podmínky možnosti bezplatného využití nemovitosti pro Město Úvaly na mimořádné akce max. 5 dní v roce

II. ukládá

1. vedoucí odboru správního OSPR

1. zajistit realizaci tohoto usnesení

Termín: 16.3.2023

**přijato, pro: 5, proti: 0, zdržel se: 0, mimo místnost: 0**

### **Bod 66. Dohoda o ukončení dohody - používání původního výplatního stroje k úhradě cen za poštovní služby**

Předkladatel: Jitka Hamouzová, vedoucí odboru správního OSPR

Rada města dne 12.12.2022 schválila uzavření dohody o používání nového výplatního stroje k úhradě cen za poštovní služby. V této souvislosti je radě města předkládána ke schválení Dohoda o ukončení účinnosti dohody na používání původního starého výplatního stroje.

Smlouva je standardizovaným dokumentem České pošty s.p.

### **Usnesení č. R-79/2023**

#### **Rada města Úvaly**

I. souhlasí s

s uzavřením Dohody o ukončení účinnosti dohody o používání výplatního stroje k úhradě cen za poštovní služby (licenční číslo přístroje 10343361) mezi Městem Úvaly, IČO 00240931, se sídlem Arnošta z Pardubic 95, 250 82 Úvaly a Českou poštou, s.p., IČO 47114983, se sídlem Politických vězňů 909/4, 225 99 Praha 1

II. pověřuje

1. starostku

1. podpisem smlouvy

III. ukládá

1. vedoucí odboru správního OSPR

1. zajistit realizaci tohoto usnesení

Termín: 31.3.2023

**Příloha č.1 k usnesení Rady města Úvaly - Dohoda o ukončení účinnosti Dohody přijato, pro: 5, proti: 0, zdržel se: 0, mimo místnost: 0**

### **Bod 67. Kritéria přijetí dítěte k předškolnímu vzdělávání pro zápis dětí na školní rok 2023/2024**

Předkladatel: Jitka Hamouzová, vedoucí odboru správního OSPR

Ředitelka Mateřské školy Úvaly, příspěvkové organizace předkládá Kritéria přijetí dítěte k předškolnímu vzdělávání pro zápis dětí na školní rok 2023/2024.

#### **Usnesení č. R-80/2023**

##### **Rada města Úvaly**

I. bere na vědomí

Kritéria přijetí dítěte k předškolnímu vzdělávání pro zápis dětí na školní rok 2023/2024 do Mateřské školy Úvaly, příspěvkové organizace

II. ukládá

1. vedoucí odboru správního OSPR

1. zajistit realizaci tohoto usnesení

Termín: 31.3.2023

**přijato, pro: 5, proti: 0, zdržel se: 0, mimo místnost: 0**

### **Bod 68. Uzavření Mateřské školy Úvaly, příspěvkové organizace o letních prázdninách**

Předkladatel: Jitka Hamouzová, vedoucí odboru správního OSPR

Ředitelka Mateřské školy Úvaly, příspěvkové organizace žádá zřizovatele o povolení uzavření MŠ o letních prázdninách. Stejně jako v minulých letech by byly všechny tři budovy MŠ uzavřeny v měsíci červenci od 1.7. do 31.7.2023, jedná se o 19 pracovních dní. Od 1.8.2023 bude MŠ opět v provozu.

V souladu s vyhláškou č. 14/2005 Sb., o předškolním vzdělávání, v platném znění může ředitel po projednání se zřizovatelem omezit nebo přerušit provoz mateřské školy.

#### **Usnesení č. R-81/2023**

##### **Rada města Úvaly**

I. souhlasí

s uzavřením Mateřské školy Úvaly, příspěvkové organizace o letních prázdninách od 1.7.2023 do 31.7.2023 (19 pracovních dní)

II. ukládá

1. vedoucí odboru správního OSPR

1. zajistit realizaci tohoto usnesení

Termín: 31.3.2023

**přijato, pro: 5, proti: 0, zdržel se: 0, mimo místnost: 0**



## **Bod 69. Informace Mateřské školy Úvaly, příspěvkové organizace - přehled finančních darů za rok 2022**

Předkladatel: Jitka Hamouzová, vedoucí odboru správního OSPR

V souladu se zřizovací listinou informuje ředitelka Mateřské školy Úvaly, příspěvkové organizace zřizovatele o přijatých finančních darech v roce 2022 ve výši 43 648,- Kč.

### **Usnesení č. R-82/2023**

#### **Rada města Úvaly**

- I. bere na vědomí informaci Mateřské školy Úvaly, příspěvkové organizace o získaných finančních darech v roce 2022 ve výši 43 648,- Kč
- II. ukládá
  1. vedoucí odboru správního OSPR
    1. zajistit realizaci tohoto usnesení

Termín: 31.3.2023

**přijato, pro: 5, proti: 0, zdržel se: 0, mimo místnost: 0**

## **Bod 70. Veřejnoprávní smlouva o dotaci na poskytování sociální služby**

Předkladatel: Jitka Hamouzová, vedoucí odboru správního OSPR

Radě města je předkládána ke schválení Veřejnoprávní smlouva o poskytnutí dotace na poskytování sociální služby - dotace pro Pečovatelskou službu města Úvaly na rok 2023 ve výši 1 758 900 Kč.

Dopad na rozpočet: + 1 758 900 Kč kapitola 4351 jedná se o adhézní smlouvu

### **Usnesení č. R-83/2023**

#### **Rada města Úvaly**

- I. schvaluje uzavření veřejnoprávní smlouvy o dotaci na poskytování sociální služby podle zákona č.108/2006 Sb., uzavřené mezi Středočeským krajem, IČO 70891095, se sídlem Zborovská 11, Praha 5 a městem Úvaly, IČO 00240931, se sídlem Arnošta z Pardubic 95, Úvaly na rok 2023 ve výši 1 758 900 Kč
- II. pověřuje
  1. starostku
    1. podpisem veřejnoprávní smlouvy
- III. ukládá
  1. vedoucí odboru správního OSPR
    1. zajistit realizaci tohoto usnesení

Termín: 31.3.2023

**Příloha č.1 k usnesení Rady města Úvaly - návrh smlouvy**

**přijato, pro: 5, proti: 0, zdržel se: 0, mimo místnost: 0**

## **Bod 71. Smlouva o pověření k poskytování služby obecného hospodářského zájmu**

Předkladatel: Jitka Hamouzová, vedoucí odboru správního OSPR

Radě města je předkládána ke schválení Smlouva o pověření k poskytování služby obecného hospodářského zájmu. Účelem smlouvy je zajištění služby obecného hospodářského zájmu - pečovatelské služby pro Středočeský kraj. V souladu se Střednědobým plánem rozvoje sociálních služeb je smlouva uzavřena na dobu její platnosti t.j. od 1.1.2023 do 31.12.2025. Jedná se o adhézní smlouvu.

## **Usnesení č. R-84/2023**

### **Rada města Úvaly**

#### I. schvaluje

uzavření smlouvy o pověření k poskytování služby obecného hospodářského zájmu, uzavřené mezi Středočeským krajem, IČO 70891095, se sídlem Zborovská 11, Praha 5 a městem Úvaly, IČO 00240931, se sídlem Arnošta z Pardubic 95, Úvaly

#### II. pověřuje

##### 1. starostku

1. podpisem smlouvy

#### III. ukládá

##### 1. vedoucí odboru správního OSPR

1. zajistit realizaci tohoto usnesení

Termín: 31.3.2023

### **Příloha č.1 k usnesení Rady města Úvaly - návrh smlouvy přijato, pro: 5, proti: 0, zdržel se: 0, mimo místnost: 0**

## **Bod 72. Souhlas s uzavřením Smlouvy o poskytování služeb Internetového portálu eBřemena**

Předkladatel: Jitka Hamouzová, vedoucí odboru správního OSPR, Jana Tesařová, tajemník úřadu Radě města je předkládána k odsouhlasení Smlouva o poskytování služeb Internetového portálu eBřemena uzavřená mezi Městem Úvaly a PLUTO - OLT, spol. s r.o., předmětem služby je poskytování služeb internetového portálu eBřemena pro oceňování věcných břemen liniových staveb.

Dopad na rozpočet: kapitola 6171 položka 5172 5 082 Kč/rok

## **Usnesení č. R-85/2023**

### **Rada města Úvaly**

#### I. souhlasí s

uzavřením Smlouvy o poskytování služeb internetového portálu eBřemena uzavřené mezi Městem Úvaly, IČO 00240931 se sídlem Arnošta z Pardubic 95, 250 82 Úvaly a PLUTO - OLT, spol. s r.o., IČO 26210576 sídlem Paříkova 910/9, 190 00 Praha 9

#### II. pověřuje

##### 1. uvolněný místostarosta

1. podpisem smlouvy

#### III. ukládá

##### 1. vedoucí odboru správního OSPR

1. zajistit realizaci tohoto usnesení

Termín: 31.3.2023

### **Příloha č.1 k usnesení Rady města Úvaly - návrh smlouvy přijato, pro: 5, proti: 0, zdržel se: 0, mimo místnost: 0**

## **Bod 73. Obecně závazná vyhláška o místním poplatku ze psů**

Předkladatel: Jitka Hamouzová, vedoucí odboru správního OSPR

Radě města je předkládán návrh Obecně závazné vyhlášky o místním poplatku ze psů. Navržená změna se týká Čl. 6 Osvobození a úlevy, kde bylo doplněno osvobození pro držitele psů používaných pro canisterapii. Návrh vyhlášky by byl předložen na zasedání zastupitelstva v září tohoto roku tak, aby mohla být obecně závazná vyhláška účinná od 1.1.2024.

### **Usnesení č. R-86/2023**

#### **Rada města Úvaly**

I. doporučuje

1. Zastupitelstvu města Úvaly

1. vydat Obecně závaznou vyhlášku města Úvaly o místním poplatku ze psů s účinností od 1.1.2024

Termín: 31.8.2023

II. ukládá

1. vedoucí odboru správního OSPR

1. zajistit realizaci tohoto usnesení

Termín: 31.8.2023

**Příloha č.1 k usnesení Rady města Úvaly - návrh OZV  
přijato, pro: 5, proti: 0, zdržel se: 0, mimo místnost: 0**

### **Bod 74. Kritéria přijetí dítěte k základnímu vzdělávání pro zápis dětí na školní rok 2023/2024**

Předkladatel: Jitka Hamouzová, vedoucí odboru správního OSPR

Ředitel Základní školy Úvaly předkládá Kritéria přijetí dítěte k základnímu vzdělávání pro zápis dětí na školní rok 2023/2024. Otevřeny budou 4 první třídy pro 100 dětí.

### **Usnesení č. R-87/2023**

#### **Rada města Úvaly**

I. souhlasí

s předloženými Kritérii přijetí dítěte k základnímu vzdělávání pro zápis dětí na školní rok 2023/2024 do Základní školy Úvaly

II. ukládá

1. vedoucí odboru správního OSPR

1. zajistit realizaci tohoto usnesení

Termín: 31.3.2023

**Příloha k usnesení Rady města Úvaly - Kritéria přijetí dítěte k základnímu vzdělávání pro  
zápis dětí na školní rok 2023/2024**

**přijato, pro: 5, proti: 0, zdržel se: 0, mimo místnost: 0**

### **Bod 75. Souhlas s uzavřením smlouvy o zajištění uměleckého vystoupení - akce Čarodějnice**

Předkladatel: Jitka Hamouzová, vedoucí odboru správního OSPR

Radě města je předkládána ke schválení smlouva o zajištění uměleckého vystoupení - koncert hudební skupiny Wohnout na akci Čarodějnice, které se bude konat 30.4.2023.

Dopad na rozpočet: kapitola 3399 položka 5169 169 400,- Kč (částka zahrnuta v rozpočtu)

### **Usnesení č. R-88/2023**

#### **Rada města Úvaly**

I. souhlasí s

uzavřením smlouvy o zajištění uměleckého vystoupení - koncert hudební skupiny Wohnout na akci Čarodějnice dne 30.4.2023 mezi Městem Úvaly, IČO 00240931. se sídlem Arnošta z Pardubic 95, 250 82 Úvaly a Gabrielou Pánkovou, IČO 74777360, se sídlem U Elektrárny 817, 252 46, Vrané nad Vltavou

II. souhlasí

s vybíráním vstupného na akci a to od 18:00 hodin ve výši 100,- Kč za osobu

III. pověřuje

1. uvolněný místostarosta
  1. podpisem smlouvy
- IV. ukládá
  1. tajemník úřadu
    1. zajistit realizaci tohoto usnesení prostřednictvím vedoucí OSPR

Termín: 31.3.2023

**Příloha č.1 k usnesení Rady města Úvaly - smlouva o zajištění uměleckého vystoupení přijato, pro: 5, proti: 0, zdržel se: 0, mimo místnost: 0**

#### **Bod 76. Žádost společnosti Gelp s.r.o. o přesunutí provozovny**

Předkladatel: Jitka Hamouzová, vedoucí odboru správního OSPR

Společnost GELP s.r.o., která provozuje hernu na adrese Husova 81, Úvaly žádá o souhlas s přesunutím provozovny na adresu Nerudova 1426, Úvaly (prostory stávající diskotéky). V nových prostorech by vzniklo kasino kde musí být ze zákona provozováno minimálně 30 koncových zařízení technické hry a 3 stoly živé hry. Ve stávající herně je povoleno provozování 15 koncových zařízení technické hry do 1.2.2024. Svou žádost odůvodňují výhodou přesunu mimo centrum města, získáním více finančních prostředků do rozpočtu města a vytvořením 5-10 pracovních míst.

#### **Usnesení č. R-89/2023**

##### **Rada města Úvaly**

- I. bere na vědomí  
žádost společnosti Gelp s.r.o. o přesun herny z adresy Husova 81, Úvaly na adresu Nerudova 1426, Úvaly, kde by vzniklo kasino
- II. doporučuje
  1. Zastupitelstvu města Úvaly
    1. nesouhlasit s přesunutím herny z adresy Husova 81, Úvaly na adresu Nerudova 1426, Úvaly
- III. ukládá
  1. vedoucí odboru správního OSPR
    1. zajistit realizaci tohoto usnesení

Termín: 31.3.2023

**přijato, pro: 4, proti: 1, zdržel se: 0, mimo místnost: 0**

#### **Bod 77. Zápisy z jednání komisí**

Předkladatel: Jana Tesařová, tajemník úřadu

Radě města jsou předkládány zápisy z jednání redakční rady měsíčníku Život Úval, komise pro kulturu a komise pro školství.

V zápise z jednání redakční rady je usnesení o schválení příspěvků do únorového vydání Života Úval.

Komise pro kulturu se zabývala přípravou plánovaných kulturních akcí, nepřijala žádné usnesení. Komise pro školství přijala usnesení, kterým vzala na vědomí výroční zprávy školských zařízení.

#### **Usnesení č. R-90/2023**

##### **Rada města Úvaly**

- I. bere na vědomí  
zápis č.10/2022 z jednání komise pro kulturu  
zápis č.1/2023 z jednání komise pro kulturu

zápis č.1/2023 z jednání redakční rady měsíčníku Život Úval

zápis č.1/2023 z jednání komise pro školství

II. ukládá

1. vedoucí odboru správního OSPR

1. zajistit realizaci tohoto usnesení

Termín: 31.3.2023

**Příloha č.1 k usnesení Rady města Úvaly - zápis č. 10/2022 z jednání komise pro kulturu**

**Příloha č.2 k usnesení Rady města Úvaly - zápis č. 1/2023 z jednání komise pro kulturu**

**Příloha č.3 k usnesení Rady města Úvaly - zápis č. 1/2023 z jednání redakční rady měsíčníku Život Úval**

**Příloha č.4 k usnesení Rady města Úvaly - zápis č. 1/2023 z jednání komise pro školství  
přijato, pro: 5, proti: 0, zdržel se: 0, mimo místnost: 0**

**Bod 78. Roční souhrnná informace o přijatých a vyřízených stížnostech, ostatních podání, podnětů a peticí a podání ombudsmana směřujících k Městskému úřadu Úvaly za rok 2022 a výroční zpráva o činnosti orgánů města Úvaly v oblasti poskytování informací podle zákona č. 106/1999 Sb. o svobodném přístupu k informacím, ve znění pozdějších předpisů za rok 2022**

Předkladatel: Jana Tesařová, tajemník úřadu

Každoročně je předkládána zpráva o zveřejňovaných informacích o povinném subjektu podle zákona č. 106/1999 Sb., o svobodném přístupu k informacím. Tajemnice městského úřadu předkládá radě na vědomí roční souhrnnou informaci o přijatých a vyřízených stížnostech, ostatních podání, podnětů a peticí a podání ombudsmana směřujících k Městskému úřadu Úvaly za rok 2022 a výroční zprávu o činnosti orgánů města Úvaly v oblasti poskytování informací podle zákona č. 106/1999 Sb. o svobodném přístupu k informacím, ve znění pozdějších předpisů za rok 2022.

**Usnesení č. R-91/2023**

**Rada města Úvaly**

I. bere na vědomí

1. roční souhrnnou informaci o přijatých a vyřízených stížnostech, ostatních podání, podnětů a peticí a podání ombudsmana směřujících k Městskému úřadu Úvaly za rok 2022
2. výroční zprávu o činnosti orgánů města Úvaly v oblasti poskytování informací podle zákona č. 106/1999 Sb. o svobodném přístupu k informacím, ve znění pozdějších předpisů za rok 2022

II. ukládá

1. tajemnici úřadu

1. zajistit realizaci tohoto usnesení

Termín: 9.3.2023

**Příloha č.1 k usnesení Rady města Úvaly - Roční souhrnná informace o přijatých a vyřízených stížnostech, ostatních podání, podnětů a peticí a podání ombudsmana směřujících k Městskému úřadu Úvaly za rok 2022**

**Příloha č.2 k usnesení Rady města Úvaly - Výroční zpráva o poskytování informací za rok 2022**

**přijato, pro: 5, proti: 0, zdržel se: 0, mimo místnost: 0**

## Bod 79. Letní kino Úvaly 2023

Předkladatel: Jana Tesařová, tajemník úřadu

Pro období letních prázdnin je opět naplánována akce "Letní kino Úvaly 2023". Promítání se může stejně jako v minulých letech konat na pozemku u házenkářské haly TJ Sokol Úvaly je na zvážení, zda na základě připomínek občanů z lokality Podhájí nerozšířit místo promítání ještě na jinou lokalitu Úval například na koupaliště. Toto by však předpokládalo s provozovatelem dohodnout užití nafukovacího plátna. Tato možnost byla s provozovatelem projednána a plátno pro případnou potřebu rezervováno. Navýšení ceny za jedno promítání by bylo cca. 4.500,- Kč. Náklady oproti minulému roky vzrostly. Plánované představení pro tento rok by bylo opět 9 produkcí, zahájení dne 29.6.2023 a ukončení 31.8.2023. Navýšení ceny je o 1.000,- Kč za 1 promítání tj. 11.290,- Kč. (pokud nebude využito nafukovací pláno - + 4.500,- Kč). Cena je se může mírně lišit v závislosti na výši licenčního poplatku. Vstupné bylo v loňském roce ve výši dospělý 50,- Kč a dítě 50,- Kč, je třeba určit i výši vstupného.

Kalkulace promítání letního kina:

1) CENA PRODUKCE (dle velikosti plátna) - od 9 200 Kč (5 x 3 m - interiér) / 12 650 (5 x 3 m - exteriér) Kč, přes 15 500 Kč (10 x 5 m - nejobjednanější), po 22 500 Kč (16 x 9 m - letní kino/autokino).

2) CENA DOPRAVY (dle vzdálenosti ze základny ve městě Kouřim - 10 Kč/km.

3) CENA LICENCE NASAZENÉHO TITULU (dle majitele práv k filmu) - pohybuje se od 1 815 Kč po 18 150 Kč a více. Případně se aplikuje, jako 50% odvodu ze vstupného (coby poplatek za práva k filmu). - viz tabulka s repertoárem v příloze.

A) VSTUPNÉ - je odečteno od smluvené částky. Může však být zdarma. (Identifikační pásky/lístky jsou v zahrnuté v ceně) v loňském roce bylo vstupné ve výši dospělý 50,- Kč a dítě 50,- Kč

B) STORNO - z důvodu nepřízně počasí jest ZDARMA.

C) SUCHÁ VARIANTA - přesun produkce do interiéru s nasazením plátna 5 x 3 m ZDARMA.

D) BEZPEČNOST - Dbejte na bezpečí diváků a vyhýbejte se nabídkám firem, které instalují pro letní kina konstrukce určené pro interiéry. Standardně se jedná o dva stativy s nosností 40 kg a trusovou konstrukcí. Takové provedení je, samozřejmě levnější, ale již při slabším větru hrozí nebezpečí úrazu.

E) Tvorba PLAKÁTU v elektronické podobě a VSTUPENKY pro diváky jsou součástí dodávky.

F) PODPORA a konzultace pro organizátory při přípravě programu a promítání.

1) Příklad kalkulace: /s nasazením Za vším hledej ženu/

POLOŽKA	CENA (v Kč)	POZNÁMKA
Produkce mobilního kina na klíč	15 500-	
Doprava produkce	440 -	
Cena licence nasazeného titulu	3 630 -	
Vybrané vstupné	? -	
Sleva produkce	4 210 -	
CENA CELKEM -	11 290	

Ceny jsou uvedeny včetně 15% DPH.

Dopad na rozpočet: 101.610,- Kč kapitola 3399 položka 5169

### Usnesení č. R-92/2023

#### Rada města Úvaly

I. souhlasí

s uspořádáním 9 čtvrtletních promítání letního kina na pozemku u házenkářské haly TJ Sokol Úvaly s alternativou sálku v čp. 65 Riegerova ulice od 29.6. do 31.8.2023, provozovatel "KINO

NA KOLEČKÁCH", začátek představení v cca 21-21.30 hodin, vstupné ve výši dospělý 100,-Kč a 50,- Kč. Cena produkce včetně dopravy jednoho představení bude 11 290,- Kč + licenční poplatky dle promítaného filmu za jedno představení

II. ukládá

1. tajemnici úřadu

1. zajistit realizaci tohoto usnesení

Termín: 31.5.2022

**přijato, pro: 5, proti: 0, zdržel se: 0, mimo místnost: 0**

**Bod 80. Žádost o vyjádření ke stavebnímu záměru - "Inženýrské sítě, komunikace Úvaly - Hostín X Přišimasy, na pozemcích parc. č. 3960/19, 3960/25, 3960/24, 3958/6, 3956, 3957/37, 3957/41, 3957/35, 3957/32, 3957/28, 3957/31, 3957/33, 3957/13, 3955/7, 3955/8, 3957/30, 3995/5, 534/7, 3955/4, 534/10 a 534/1, všechny v k.ú. Úvaly u Prahy**

Předkladatel: Renata Stojecová, vedoucí odboru životního prostředí a územního rozvoje OŽPÚR  
**stažen z programu jednání**

**Bod 81. Dodatek č. 2 ke smlouvě o podnájmu - ubytování pro občany Ukrajiny**

Předkladatel: Jana Tesařová, tajemník úřadu

Rada města Úvaly svým usnesením č. R - 172/2022 souhlasila s uzavřením podnájemní smlouvy do 31.12.2022 na RD v ulici Šámalova v Horoušanech, objekt je využíván pro zajištění ubytování pro občany Ukrajiny prchajícími před válkou, je zde v současné době ubytováno 17 uprchlíků z Ukrajiny. Následně usnesením R- 101a/2022 dne 12.12.2022 schválila uzavření dodatku, kterým byla doba podnájmu prodloužena do 31.3.2023. Radě města předkládán návrh uzavřít dodatek č.2 k podnájemní smlouvě mezi Městem Úvaly se sídlem Arnošta z Pardubic 95, 250 82 Úvaly, IČO: 00240931 a p. J\*\*\*\* P\*\*\*\*\*, \*\*\*, \*\*,\*.\*\*\*\*, bytem \*\*\*\*\* \*\*\*\*\*, \*\*\*\*\* \*\*\*\*\* \*\*\*\*\* na dobu určitou do 31.5.2023 za nájemné ve výši 35.000,- Kč + zálohy na služby (elektrická energie, voda, odvoz odpadu...) Na základě smlouvy o zajištění ubytování, kterou má město uzavřeno se Středočeským krajem žádá každý měsíc o příspěvek na ubytování. Náklady spojené s ubytováním ukrajinských uprchlíků jsou městu tímto hrazeny.

**Usnesení č. R-93/2023**

**Rada města Úvaly**

I. souhlasí s

uzavřením dodatku č. 2 k podnájemní smlouvy na RD, Šámalova 101, Horoušany mezi Městem Úvaly se sídlem Arnošta z Pardubic 95, 250 82 Úvaly, IČO: 00240931 a p. J\*\*\*\* P\*\*\*\*\*, nar. \*\*\*\*\*, bytem \*\*\*\*\* \*\*\*\*\*, \*\*\*\*\* \*\*\* \*\*\*\*\* na dobu určitou do 31.5.2023 za nájemné ve výši 35.000,- Kč + zálohy na služby (elektrická energie, voda, odvoz odpadu...), objekt je využíván pro zajištění ubytování pro občany Ukrajiny prchajícími před válkou

II. pověřuje

1. starostku

1. podpisem smlouvy

III. ukládá

1. tajemník úřadu

1. zajistit realizaci tohoto usnesení ve spolupráci s vedoucí OSPR

**Příloha č.1 k usnesení Rady města Úvaly - návrh dodatku č.2**

**přijato, pro: 5, proti: 0, zdržel se: 0, mimo místnost: 0**

## **Bod 82. Žádost o předběžné vyjádření k přestavbě a zvětšení hospodářské stavby, na pozemku parc. č. 3853/3, k.ú. Úvaly u Prahy**

Předkladatel: Renata Stojecová, vedoucí odboru životního prostředí a územního rozvoje OŽPÚR  
Odbor životního prostředí a územního rozvoje předkládá radě města žádost pana J\*\*\*\*. J\*\*\*\* B\*\*\*\*\* a paní A\*\*\*\* B\*\*\*\*\*, \*\*\*\* \* \*\*\*\*\*, \*\*\*\* \*\* \*\*\*\*\*, o předběžné vyjádření k přestavbě a zvětšení hospodářské stavby, na pozemku parc. č. 3853/3, k.ú. Úvaly u Prahy.

Na základě vydané územně plánovací informace od Městského úřadu Brandýs nad Labem-Stará Boleslav, odboru stavebního úřadu, územního plánování a památkové péče ze dne 6.9.2022 investor žádá o předběžné vyjádření k plánovanému záměru. Obsahem územně plánovací informace bylo, že neshledala žádný rozpor tento stavební záměr zrealizovat. Předložený návrh je zpracovaný projektantem ve stádiu konceptu stavby, který předkládáme k posouzení. V případě kladného posouzení bude dále zpracována kompletní projektová dokumentace. Územně plánovací informace potvrdila, že stavební záměr je v souladu s platným územním plánem a využití pozemku. Stavba bude sloužit k parkování traktoru a věcí pro péči o sad a v prvním patře bude vybavení pro zpracování produktů ze sadu.

Daná stavba bude o rozměrech 12,5 x 13,5 metrů, což je 168,75 m<sup>2</sup> a výšky stěn od země 5 metrů. Daná budova bude využívána sezónně a bude napojena na nemovitost ev. č. 156, kde jsou veškeré inženýrské sítě, elektřina, voda a žumpa. K žádnému novému napojení na technickou a dopravní infrastrukturu mimo pozemek nedojde a stávající plot zůstane nezměněn. Budova bude využita jako sklad a pro zpracování produktů ze sadu. Objekt bude zděný dle návrhu s kovovou střechou od Satjamu.

Projednáno s architektem města.

Odbor životního prostředí a územního plánování nedoporučuje vydání předběžného stanoviska k přestavbě a zvětšení hospodářské stavby, na pozemku parc. č. 3853/3, k.ú. Úvaly u Prahy, pro manžele B\*\*\*\*\*, \*\*\*\*\* \*\*\*\*\*, \*\*\*\* \*\* \*\*\*\*\*,

### **Usnesení č. R-94/2023**

#### **Rada města Úvaly**

##### I. nesouhlasí

s vydáním předběžného kladného stanoviska k přestavbě a zvětšení hospodářské stavby, na pozemku parc. č. 3853/3, k.ú. Úvaly u Prahy, pro manžele \*\*\*\*\*, \*\*\*\*\* \*\*\*\*\*, \*\*\*\* \*\* \*\*\*\*\*,

##### II. ukládá

##### 1. vedoucí odboru životního prostředí a územního rozvoje OŽPÚR

1. zajistit realizaci tohoto usnesení

## **Bod 83. Rezignace na členství v letopisecké komisi**

Předkladatel: Jana Tesařová, tajemník úřadu

Na MěÚ Úvaly byla doručena rezignace Ing. Vladislava Procházky na členství v letopisecké komisi.

### **Usnesení č. R-95/2023**

#### **Rada města Úvaly**

##### I. bere na vědomí

rezignaci Ing. Vladislava Procházky na členství v letopisecké komisi

##### II. ukládá

##### 1. tajemnici úřadu

1. zajistit realizaci tohoto usnesení

Termín: 31.3.2023



**přijato, pro: 5, proti: 0, zdržel se: 0, mimo místnost: 0**

**84. Různé**

**85. Dotazy, iniciativní návrhy členů rady**

**86. Ukončení jednání**

---

Starostka města informovala přítomné o představení skupiny Senlife, která se zabývá péčí o seniory na vysoké úrovni. Současně se zabývá rekonstrukcí objektů a výstavbou nových objektů, které jsou pro tento účel přizpůsobeny. Specializují se i na rekonstrukci historických objektů. V našem městě by měli zájem takovýto objekt postavit, vedení města žádají o případné vytipování vhodných pozemků (6.000 m<sup>2</sup>).

Podnět starostky města - výhledově zorganizovat setkání s občany dle jednotlivých lokalit.

Starostka ukončila jednání v 19:45 hodin.

**Bc. Markéta Rydvalová**  
**starostka**

**Ing. Alexis Kimbembe**  
**uvolněný místostarosta**

Pozn.: Zveřejněna je upravená verze dokumentu z důvodu dodržení přiměřenosti rozsahu zveřejňovaných osobních údajů podle zákona č.101/2000 Sb. o ochraně osobních údajů v platném znění. Usnesení v plném znění, spolu se zápisem ze schůze Rady města Úvaly je pro občany k dispozici k nahlédnutí na městském úřadě.

Rozpočet 2022

Přehled příjmů jednotlivých kapitol a položek

Ukazatel				RO Č.4	RO Č.5
OdPa	OdPa	Po1	Popis		
0000		1111	Daň z příjmu fyz. osob ZÁVISLÉ ČINNOSTI	21 990 000	21 990 000
0000		1112	Daň z příjmu fyzických osob ze samostatné výdělečné činnosti	743 000	743 000
		1112	Daň z příjmu fyzických osob ze zaměstnanci	600 000	1 050 000
0		1113	dle zvláštní sazby	3 900 000	4 035 000
0000		1121	Daň z příjmu právnických osob	30 999 742	30 649 742
		1122	Příjem zDPPO v případech kdy poplat.je obec s vyj.		2 380 000
0000		1211	Daň z přidané hodnoty	73 600 000	72 000 000
		1334	odvod za odnětí půdy	26 000	91 000
0000		1339	popl. za komunální odpad	7 167 734	7 167 734
0000		1341	popl. ze psů	260 000	290 000
0000		1343	Popl. za užívání veř. prostranství	75 000	77 600
0000		1344	popl. ze vstupného	3 000	0
0000		1345	popl. z ubytovací kapacity	20 000	0
0000		1347	Popl. za provoz. výh. hrací přístroj	0	0
0000		1348	Poplatek za zhodnocení pozemku	3 740 000	3 840 000
0000		1348	Příspěvky do infrastruktury města dle plánovacích smluv	5 900 000	800 000
0000		1361	Správní poplatky	1 500 000	1 200 000
0000		1381	daň z hazardních her	1 000 000	1 000 000
0000		1385	odvod z VHP	1 362 000	3 162 000
0000		1511	Daň z nemovitosti	7 810 000	7 560 000
0000		2481	exekuce	0	0
	2212	2111	parkovací karty	21 950	24 950
	2212	2322	kooperativa pojistné náhrady	21 000	24 000
	2310	2132	vodovod - pronájem řadu	4 806 120	4 806 120
	2321	2321	kanalizace - Pronájem čistírny	8 646 660	8 646 660
3113	3113	2111	ZŠ - služby (byty)	50 000	35 000
	3113	2132	ZŠ - nájem (byty)	154 000	249 000
	3314	2111	knihovna - poplatky	50 000	64 000
	3314	2321	peněžité dary neinvestiční	5 000	5 000
3349	3349	2111	Život Úval - inzerce	250 000	210 000
	3399	2111	kultura	70 000	76 000
	3399	2321	přijatépeněžité neiniv.dary		1 000
	3412	3412	2132 Koupaliště - pronájem	660 010	685 010
		3519	2132 zdrav. střed.- pronájem	765 800	828 800
3612	3612	2111	byty - služby	2 950 832	2 470 832
	3612	2132	byty - pronájem	3 600 000	4 800 000
	3612	2322	pojistné plnění	38 100	38 100
		3122	investiční příspěvek SBD Vesna	0	1 680 000
3613	3613	2111	nebytové služby	81 000	81 000
	3613	2132	nebytové - pronájem č.p. 203	179 395	179 395
	3613	2111	nebytové - služby č.p. 203	78 000	148 000
3613	3613	2132	nebytové - pronájem	400 000	500 000
	3613	2132	nájemné Policie ČR	1 063 000	1 063 000
3632	3632	2111	hřbitov - služby	250 000	190 000
	3749	2321	finanční dar PS Pražská-rozvoj města	127 050	127 050
	3749	2322	pojistné plnění	51 800	51 800
3722	3722	2111	vrátka za tříděný odpad	1 200 000	1 950 000
4351	4351	2111	pečovatelská služba - klienti	600 000	550 000
	4351	2322	příjem z pojistných plnění		36 000
	5311	2111	sankčníplateb	20 000	149 000
		2321	Investiční dar		
6221		2321	dotace ubytování UK-7-12/2022	265 596	265 596
	5512	2111	hasiči - nájem-byt	20 000	13 000

	5512	2132	hasiči - nájem-byt služby	24 000	46 000
	6171	2111	vývěska, kopírování	17 000	28 100
	6171	2112	Z poskytování služeb		3 400
	6171	2322	přijaté pojistné náhrady		78 000
	6221	2111	Ukrajina-1-6/2022	692 500	692 500
	6221	2321	dotace ubytování UK-7-12/2022		
	6221	2324	přijaté neinvest.dary		344 600
	6310	2141	příjmy z úroků	10 000	2 000
	6310	2212	Sankční platby přijaté od jiných subjektů	150 300	230 300
6409	6409	2119	věcná břemena (ČEZ, Pod Slovany atd.)	300 000	120 000
	6409	2131	pronájem pozemků	65 000	65 000
	6409	2132	cvičák-psi	4 400	8 800
	6409	2212	Sankční platek od jiných osob		2 600
	6409	2322	příjem z pojistěných plnění		22 400
	6409	2328	Neidentifikované příjmy		6 800
	6409	2329	Ostatní nedaňové příjmy jinde nezařazené		263 000
	6409	3111	Příjmy z prodeje nemovitostí	0	130 000
2321	2321	2111	investiční příspěvky	0	0
		4111	volby prezident UZ 98008		43 200
		4111	volby do ZM UZ 98187		116 000
		4111	doplatek volby do ZM UZ 98187		54 055
		4111	volby doplatek UZ 98071		61 666
		4111	Kompenzační bonus MF UZ 98043	505 485	443 819
0000		4112	Neinvestiční přijaté dotace ze SR	9 501 800	9 501 800
		4116	adaptační skupiny Ukrajina	255 000	255 000
		4116	dotace hasiči UZ 14004		25 000
		4116	dotce MDDM 33092		2 196 250
		4116	Úřad práce UZ13101	30 000	90 000
0000		4116	Úřad práce UZ13013	60 000	60 000
0000		4121	Neinvestiční přijaté dotace od obcí PS	400 000	82 000
0000		4121	Neinvestiční přijaté dotace od obcí (MP)	906 250	1 332 650
0000		4122	pečovatelská sl. - příspěvek KÚ UZ 13305	1 715 600	1 715 600
		4216	Dotace hlásiče.povodňový plán	0	0
0000		4216	Dotace pořízení hasičského auta	0	0
		4216	Dotace hasičské budovy	5 250 000	4 500 000
		4216	Dotace Pohádková cesta	0	0
		4216	Dotace chodník u polikliniky	0	0
0000		4216	Dotace pečovatelská služba nový vytah, kuchyně a hydroizolace budovy	3 260 867	3 260 867
0000		4216	Výsadba stromů	0	0
		4222	dotace kraje auto SDH	0	0
<b>Příjmy z daně, dotace poplatky, pronájem a ostatní )</b>				<b>210 626 691</b>	<b>213 765 796</b>

-3 000 000

<b>Financování z vlastních zdrojů</b>				<b>15 129 146</b>	<b>15 129 146</b>
		8115	rezerva z přebytku 2020	15 129 146	15 129 146
		8115	rezerva z daně z nemovitosti	0	0
		8123	nový úvěr 2020		
<b>Příjmy celkem</b>				<b>225 755 837</b>	<b>228 894 942</b>













Přehled výdajů jednotlivých kapitol a pc  
v Kč

Pol	Ukazatel	Pohádková cesta	Park Úvaly vinice	Dosádka Park Vinice	Městsk & stezka	Sběr. dv.	OŽPÚR	TSÚ	zeleň
		3749/6	3749/1	3749/8	3749/3	3722/36			3745
5011	Platy zaměstnanců								
5021	Ostatní osobní výdaje								
5023	Odměny zastupitelů								
5024	Odhodné zastupitelů								
5029	Refundace								
5031	Sociální pojištění								
5032	Zdravotní pojištění								
5038	Ostatní pojištění								
50xx	<b>Osobní náklady celkem</b>	0	0	0	0	0	0	0	0
5134	Prádlo, oděv, obuv								
5136	Knihy, tisk								
5137	DHIM								
5139	Materiál		0						
5151	Voda								
5153	Plyn								
5154	Elektrická energie					0	0	0	
5156	Pohonné hmoty								
5161	Služby pošt								
5162	Telefony								
5163	Pojištění+bank.popl.								
5164	Nájemné		0						
5166	Právní služby								
5167	Školení a vzdělávání								
5168	Služby zpracování podkladů		0						
5169	Nákup služeb					870 000	870 000	0	
5171	Opravy a udržování								
5172	Programové vybavení								
5173	Cestovné								
5175	Pohoštění								
5179	Ostatní nákupy								
5192	Foskytnuté náhrady								
5213	Dopr. obslužnost								
5194	Věcné dary								
5329	Neinvestiční příspěvek								
5331	Neinvest. přisp. org.								
5361	Nákup kolků								
5362	Platby daní a poplatků								
5363	Úhrada sankcí								
5492	Finanční dary								
5499	Převody do soc. fondu								
5222	Příspěvky spolkům								
5903	Krytí krizové situace								
51-9xx		0	0	0	0	870 000	870 000	0	0
5141	Úroky								
5144	Poplatek úvěr								
5XXX	<b>Neinvest. výdaje</b>	0	0	0	0	870 000	870 000	0	0
6111	Programové vybavení								
6121	Budovy, haly a stavby		0				0		
6121	Projektová dokumentace		0				0		
6122	Stroje a zařízení								
6123	Dopravní prostředky								
6125	Výpočetní technika								
6129	HIM								
6130	Pozemky								
6349	PD svazková škola								
6351	Investiční příspěvek								
8115	Rezervy na projekty								
6349	Investiční příspěvek								
6XXX	<b>Investiční výdaje</b>	0	0	0	0	0	0	0	0
8124	Splátky jistiny								
8XXX	<b>Splátky jistiny</b>	0	0	0	0	0	0	0	0
8115	Financování -develop								
<b>Celkem výdaje kapitol</b>		0	0	0	0	870 000	870 000	0	0
<b>Hospodářský výsledek</b>									

Zpracoval: Ing. Alexis Kimbembe

## SMLOUVA O VYKONÁNÍ PŘEZKOUMÁNÍ HOSPODAŘENÍ

Na základě § 4 odst. 7 zákona č. 420/2004 Sb., o přezkoumávání hospodaření územních samosprávných celků a dobrovolných svazků obcí, ve znění pozdějších předpisů (dále jen zákon o přezkoumávání hospodaření), a podle § 2 písm. b) zákona č. 93/2009 Sb., o auditorech a o změně některých zákonů, ve znění pozdějších předpisů (dále jen zákon o auditorech), uzavírají dále uvedené smluvní strany předmětnou smlouvu takto:

### Čl. I

#### Smluvní strany

1.

##### **Město Úvaly**

zastoupená: **Ing. Petrem B o r e c k ý m**

**Starostou města**

Arnošta z Pardubic 95

Úvaly

PSČ: 250 82

IČ: 002 40 931

DIČ: CZ00240931

č.ú. : 19-1524201/0100

jako zadavatel přezkoumání svého hospodaření auditorovi podle § 4 odst. 1 a 7 zákona o přezkoumávání hospodaření (dále jen „zadavatel“),

2.

##### **ATLAS AUDIT s.r.o.**

zastoupená: **Ing. Tomášem B a r t o š e m**

**Jednatel společnosti**

K Bílému vrchu 1717

Čelákovice

PSČ: 250 88

IČO: 25652320

DIČ: CZ25652320

č.ú.: 19-3939610227/0100

Zapsaná u M.o.s. v Praze sp. zn.: odd. C, vl. 58261

jako vykonavatel přezkoumání hospodaření (dále jen „vykonavatel“),

### Čl. II

#### Předmět smlouvy

Předmětem smlouvy je:

vykonání přezkoumání hospodaření územních samosprávných celků a dobrovolných svazků obcí (dále jen „územní celek“) a vydání zprávy o výsledku tohoto přezkoumání za rok končící 31. prosincem 2020, s náležitostmi podle zákona o auditorech, auditorského standardu č. 52 dalších relevantních předpisů vydaných Komorou auditorů ČR a ustanovení § 10 zákona o přezkoumání hospodaření. Vypracování dopisu vedení, který se stane nedílnou součástí zprávy o výsledku přezkoumání hospodaření pouze v případě, že bude obsahovat detailní popis zjištěných chyb a nedostatků podle ustanovení § 10 odst. 3 písm. b) a c) zákona o přezkoumání hospodaření a upozornění na případná rizika, která lze dovodit ze zjištění podle § 10 odst. 2, písm. b) zákona o přezkoumání hospodaření a která mohou mít negativní dopad na hospodaření účetní jednotky.

### Čl. III

#### Předmět přezkoumání hospodaření

Předmětem přezkoumání jsou údaje o ročním hospodaření zadavatele podle § 2 odst. 1 a odst. 2 zákona o přezkoumávání hospodaření, a to podle ustanovení jednotlivých písmen citovaného paragrafu (viz **příloha A**, která je nedílnou součástí této smlouvy).

#### Čl. IV

##### Hlediska přezkoumání

Předmět přezkoumání hospodaření se ověřuje z hlediska:

- a) dodržování povinností stanovených zvláštními právními předpisy,
- b) souladu hospodaření s finančními prostředky ve srovnání s rozpočtem,
- c) dodržení účelu poskytnuté dotace nebo návratné finanční výpomoci a podmínek jejich použití,
- d) věcné a formální správnosti dokladů o přezkoumávaných operacích.

Právní předpisy použité při přezkoumání hospodaření pokrývající výše uvedená hlediska jsou uvedeny v **příloze B**, která je nedílnou součástí této smlouvy.

#### Čl. V

##### Způsob, místo a čas výkonu přezkoumání

Způsob výkonu přezkoumání hospodaření se řídí příslušnými ustanoveními zákona o auditorech, auditorským standardem č. 52 a dalšími relevantními předpisy vydanými Komorou auditorů ČR a ustanoveními § 2, 3, 10 a 17 odst. 2 zákona o přezkoumání hospodaření.

Přezkoumání hospodaření se vykonává na základě dokladů předložených zadavatelem podle požadavků vykonavatele a podle ověření skutečného stavu věci. Vykonavatel požádá o předložení těchto dokladů zadavatele nejpozději 14 dnů před zahájením přezkoumání.

Místem výkonu přezkoumání hospodaření je **město Úvaly** a kancelář vykonavatele **ATLAS AUDIT s.r.o.** Výběr místa výkonu přezkoumání hospodaření bude upřesněn a to s ohledem na epidemiologickou situaci v České republice.

Vykonavatel zahájí auditorské práce na dílčí fázi v prostorách zadavatele v měsících 3 - 4/2021. Vykonavatel předloží zadavateli požadavky na základní informace nejpozději 14 dnů před tímto datem.

Vykonavatel zahájí auditorské práce na závěrečné fázi přezkoumání hospodaření v prostorách zadavatele v měsících 3 – 4/2021. Vykonavatel předloží zadavateli požadavky na základní informace, nejpozději 14 dnů před tímto datem.

Zadavatel poskytne vykonavateli všechny nezbytné materiály a podklady včetně účetní závěrky k 31. prosinci 2020, sestavené v souladu s právními předpisy České republiky, k vykonání přezkoumání hospodaření do 15. 03. 2021.

Smluvní strany se mohou dohodnout na zpracování písemného zápisu z dílčího přezkoumání určeného jen pro vnitřní potřebu zadavatele.

#### Čl. VI

##### Obsah zprávy o výsledku přezkoumání hospodaření

Náležitosti zprávy o výsledku přezkoumání hospodaření se řídí požadavky zákona o auditorech, auditorským standardem č. 52 a dalšími relevantními předpisy vydanými Komorou auditorů ČR a ustanovením § 10 zákona o přezkoumávání hospodaření, (viz **příloha C**, která je nedílnou součástí této smlouvy).

## Čl. VII

### Cena za vykonání přezkoumání hospodaření a způsob jejího uhrazení

Cena za vykonání přezkoumání hospodaření je smluvně stanovena ve výši 70 000 Kč, a to jako cena bez daně z přidané hodnoty zvýšená o příslušnou výši daně z přidané hodnoty (21 %).

- První dílčí faktura ve výši 30 000 Kč, zvýšená o DPH, za práce spojené s provedením **dílčího přezkoumání** hospodaření, bude vystavena po zahájení dílčí fáze přezkoumání hospodaření,
- druhá dílčí faktura ve výši 25 000 Kč, zvýšená o DPH, za práce spojené s provedením **konečného přezkoumání** hospodaření, bude vystavena po zahájení prací spojených s konečným přezkoumáním hospodaření,
- konečná faktura ve výši 15 000 Kč, zvýšená o DPH, za práce spojené se **zpracováním závěrečné zprávy**, bude vystavena po zpracování závěrečné zprávy.

Za práce spojené s posouzením zvláštních skutečností specifikovaných v objednávce zadavatele zaslané auditorovi v době provádění prověrky náleží auditorovi odměna ve výši 1 000 Kč za hodinu výkonu auditora a 600 Kč za hodinu výkonu asistenta auditora dle skutečně vykázané spotřeby času spojenou s projednáním dílčích zpráv.

Všechny faktury vystavené vykonavatelem podle této smlouvy budou **splatné do 30 dnů ode dne jejich doručení**. V případě, že zadavatel řádně a včas neuhradí některou fakturu, vyhrazuje si vykonavatel právo přerušit práce až do úplného zaplacení všech splatných faktur s tím, že o dobu prodlení zadavatele s placením se prodlouží termíny pro provedení činností vykonavatelem podle této smlouvy.

## Čl. VIII

### Smluvní povinnosti zadavatele

Zadavatel je odpovědný za všechny předložené dokumenty a zavazuje se předložit a poskytnout pro přezkoumání hospodaření následující:

1. uzavřenou a vyhodnocenou inventarizaci majetku a závazků k rozvahovému dni,
2. zpracovanou účetní závěrku, kterou tvoří (rozvaha, výkaz zisku a ztráty, příloha, přehled o peněžních tocích a změnách vlastního kapitálu)
3. finanční výkaz (výkaz pro hodnocení plnění rozpočtu),
4. po dobu platnosti smlouvy vytvořit podmínky k naplnění jejího účelu a v jejich rámci vyhovět oprávněným požadavkům vykonavatele ve smyslu § 21 odst. 2 zákona o auditorech (viz **příloha D**, která je nedílnou součástí této smlouvy).
5. další materiály a podklady na základě vzájemné dohody.

Dále se zavazuje uhradit platby za poskytnutí auditorské služby na základě vystavených faktur ve lhůtě jejich splatnosti a v případě prodlení uhradit též penále ve výši 0,05%, za každý den prodlení. Až do uhrazení příslušné platby se zadavatel zavazuje strpět ze strany vykonavatele přerušení výkonu auditorské služby.

## Čl. IX

### Smluvní povinnosti vykonavatele

Vykonavatel se zavazuje po dobu platnosti smlouvy vykonávat přezkoumání hospodaření. Podle příslušných právních předpisů a v souladu s jejími ustanoveními se vykonavatel dále zavazuje zejména:

- a) konat sjednané práce odborně, kvalitně a přesně, a za předpokladu včasného dodání odůvodněně požadovaných podkladů ukončit tyto práce v dohodnutých lhůtách,

- b) zajistit, aby při výběrovém způsobu šetření byly použity metody zabezpečující reprezentativnost daného výběru testovaných položek,
- c) řídit se při výkonu sjednané práce příslušnými právními předpisy a auditorskými standardy vydanými Komorou auditorů České republiky,
- d) postupovat tak, aby při přezkoumání byl zjištěn skutečný stav věci, zejména na základě dokladů a jiných písemností o finančním hospodaření a o hospodaření a nakládání s dlouhodobým majetkem zadavatele na základě úplných a pravdivých informací; je oprávněn vyžádat si písemné pověření k přístupu k informacím vedeným o zadavateli u bank, dlužníků a věřitelů.
- e) projednat konečné znění zprávy o výsledku přezkoumání hospodaření vypracované podle § 10 zákona o přezkoumávání hospodaření a zákona o auditorech s oprávněnou osobou zadavatele popř. s finančním výborem zastupitelstva zadavatele a předat ji v dohodnuté lhůtě dva stejnopisy této zprávy včetně přehledu dokladů a písemností, které byly předmětem přezkoumání,
- f) zachovávat mlčenlivost o všech skutečnostech, o kterých se dozvěděl v souvislosti s výkonem přezkoumání hospodaření; mlčenlivost se vztahuje i na osoby, které se s ním na přezkoumání podílely.

#### Čl. X

##### **Termín předání zprávy o výsledcích přezkoumání hospodaření**

**Nejpozdějším termínem pro předání zprávy vykonavatele o výsledcích přezkoumání hospodaření se po dohodě smluvních stran stanovuje nejpozději na 31. 05. 2021.**

Předpokladem dodržení termínu předání zprávy o výsledcích přezkoumání hospodaření je předání všech požadovaných podkladů nejpozději 15 dnů před smluvně sjednaným termínem předání zprávy o výsledcích přezkoumání hospodaření.

#### Čl. XI

##### **Sankční ustanovení**

V případě porušení povinnosti vykonavatele ukončit sjednané práce (Čl. IX. této smlouvy) v dohodnutých lhůtách nebo v případě, že vykonavatel jednostranně odstoupí od smlouvy v období po 31. 12. kalendářního roku, v němž smlouva nabyla platnosti, se vykonavatel zavazuje zaplatit smluvní pokutu zadavateli přezkoumání ve výši 10 000 Kč, slovy desettisíckorunčeských.

V případě porušení smluvní povinnosti zadavatele poskytnout vykonavateli včas odůvodněně požadované podklady (Čl. V smlouvy a ustanovením § 21 odst. 2 zákona o auditorech), které by mělo za následek nedodržení dohodnutých lhůt ukončení prací vykonavatelem, se zadavatel zavazuje zaplatit smluvní pokutu vykonavateli přezkoumání ve výši 10 000 Kč, slovy desettisíckorunčeských.

Je – li prodlení s poskytnutím odůvodněně požadovaných podkladů delší než 5 dnů po zahájení přezkoumání, prodlužuje se lhůta pro předání zprávy o výsledku přezkoumání hospodaření přiměřeně o počet těchto dnů, který není chápán jako porušení povinností vykonavatele podle odstavce prvního tohoto článku.

Smluvní pokuta je splatná do tří dnů od doručení druhé straně.

Uhrazením smluvní pokuty není dotčeno právo k náhradě škody v plné výši.

#### Čl. XII

##### **Závěrečná ustanovení**

Tato smlouva se uzavírá na období od 08. 03. 2021 do 31. 07. 2021 a může být ujednáním smluvních stran prodloužena.

Smlouva je uzavřena okamžikem připojení podpisu druhé smluvní strany nebo okamžikem, kdy návrh smlouvy opatřený podpisem druhé smluvní strany obdrží navrhovatel smlouvy. Uzavřením smlouvy nabývá smlouva platnosti.

Smlouva může být měněna a doplňována jen písemně a musí být potvrzena souhlasnými podpisy oprávněných orgánů smluvních stran. Tyto dodatky tvoří nedílnou součást smlouvy.

Vykonavatel výslovně prohlašuje, že souhlasí s odesíláním finančních transakcí vyplývajících z této smlouvy na transparentní účet města Úvaly a je seznámen, že bankovní ústav může na takovém účtu nejméně tyto informace: - zaúčtovaná částka a měna, datum připsání platby na účet, - popis platby, - název a číslo účtu plátce, - zpráva pro příjemce, - variabilní, - konstantní, - specifický symbol, a i další text byl-li plátcem uveden jakož i text uvedený smluvní stranou k identifikaci platby směrem k veřejnosti.

Vykonavatel prohlašuje, že bere na vědomí, že město Úvaly shromažďují osobní údaje druhé smluvní strany, jejich zaměstnanců nebo členů v rozsahu uvedeném touto smlouvou včetně všech případných dodatků smlouvy, zejména jména a příjmení osob, které smlouvu podepisují za smluvní strany, jména a příjmení osob uvedených jako kontakty, včetně případných poskytnutých či uvedených e-mailů a telefonních čísel, v souladu s Nařízením Evropského parlamentu a Rady č. 2016/679, obecné nařízení o ochraně osobních údajů (GDPR) a zákonem č. 110/2019 Sb., o zpracování osobních údajů, a to za účelem realizace této smlouvy. Osobní údaje shromážděné v souvislosti s touto smlouvou nebudou jiným způsobem smluvními stranami využívány, ledaže tak výslovně vyplývá z právních předpisů platných v České republice nebo byl výslovně poskytnut souhlas subjektem osobních údajů.

Smluvní strany sjednávají, že vykonavatel není oprávněn převést bez předchozího písemného souhlasu města Úvaly svá práva a závazky, vyplývající z této smlouvy na třetí osobu, zejména není oprávněn postoupit jakékoliv peněžité pohledávky za městem Úvaly vzniklé v souvislosti s touto smlouvou.

Smluvní strany jsou srozuměny s tím, že text smlouvy je veřejně přístupnou listinou ve smyslu zákona č. 106/1999 Sb. o svobodném přístupu k informacím, ve znění pozdějších předpisů, a že město Úvaly jako povinný subjekt má povinnost na žádost poskytnout informace o tomto smluvním vztahu včetně poskytnutí kopie smlouvy.

Smluvní strany prohlašují, že skutečnosti uvedené v této smlouvě nepovažují za obchodní tajemství ve smyslu § 504 občanského zákoníku, tímto výslovně souhlasí se zveřejněním veškerých náležitostí a podmínek této smlouvy a/nebo souvisejících dokumentů a informací, včetně zveřejnění této smlouvy jako celku, v rámci informací zpřístupňovaných veřejnosti bez stanovení jakýchkoli dalších podmínek, a to i prostřednictvím dálkového přístupu, zejména na webových stránkách města.

Smluvní strany výslovně potvrzují, že nejsou slabší stranou ve smyslu § 433 a § 1798 a.n. občanského zákoníku, ve znění pozdějších předpisů, základní podmínky této smlouvy jsou výsledkem jednání stran a každá ze stran měla příležitost ovlivnit obsah této smlouvy.

Smluvní strany sjednávají, že vylučují aplikaci § 1726, § 1728, § 1729 a § 1805 odst. 2 občanského zákoníku.

Práva a povinnosti vyplývající ze smlouvy přechází i na právní nástupce smluvních stran o čemž jsou smluvní strany povinny právního nástupce informovat.

Smluvní strany se dohodly na způsobu doručování písemností tak, že lze zásilku zaslat prostřednictvím datové schránky anebo doporučenou zásilkou, která je podána k přepravě držitelem poštovní licence na adresu smluvních stran uvedených v záhlaví této smlouvy. V případě, že se některou ze smluvních stran odeslaná písemnost prostřednictvím držitele poštovní licence vrátí jako nedoručená, považuje se za doručenu dnem následujícím po dni otisku razítka na zásilce, kdy byla poštou odesílateli vrácena; zásilky odeslané prostřednictvím

datové schránky se považují za přijaté následující den po umístění do datové schránky příjemce zásilky v systému datových schránek.

Písemným kontaktem pro účely této smlouvy se rozumí kontaktní adresa pro písemnou korespondenci prostřednictvím držitele poštovní licence, ID datové schránky smluvní strany, jakož i kontakt i e-mailem, který si strany předaly.

Smluvní strany shodně zdůrazňují, že tuto Smlouvu uzavírají se záměrem ve vzájemné dohodě realizovat společný zájem a záměry Smluvních stran. Všechny spory, které vzniknou ze Smlouvy a v souvislosti s ní, se přednostně pokusí vyřešit prokazatelnou dohodou Smluvních stran nebo mediační dohodou podle zákona o mediaci (zákon 202/2012 Sb.).

Smluvní strany sjednávají, že rozhodným právem je právo České republiky, rozhodným jazykem je jazyk český a rozhodným soudem je Okresní soud pro Prahu-východ ve věcech, které rozhodují okresní soudy a Krajský soud v Praze ve věcech, které rozhodují krajské soudy.

Odstoupit od smlouvy může smluvní strana, pokud druhá smluvní strana nebude plnit smluvní povinnosti, a to ani po marném uplynutí lhůty dohodnuté k dodatečnému splnění těchto povinností.

Smlouva se vyhotovuje ve třech stejnopisech, přičemž dva stejnopisy obdrží zadavatel a jeden stejnopis obdrží vykonavatel.

Uzavření této smlouvy schválila Rada města Úvaly **R-127/2021** ze dne **13.4.2021** a pověřila starostu města k jejímu podpisu.

Tato smlouva nabývá platnosti a účinnosti dnem podpisu poslední smluvní stranou za schválení Radou města Úvaly.

S odkazem na ust. § 3 odst. 2 písm. k) zákona 340/2015 Sb. o registru smluv, není povinnost tuto smlouvu registrovat v Registru smluv.

Strany po přečtení této smlouvy prohlašují, že souhlasí s jejím obsahem, což stvrzují svými podpisy.

V Čelákovících dne ..... 2021

V Úvalech dne ..... 2021



**ATLAS AUDIT s.r.o.**  
Ing. Tomáš Bartoš  
Jednatel společnosti

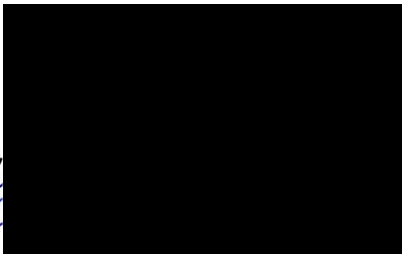

**město Úvaly**  
Mgr. Petr Borecký  
Starosta města

**Údaje o ročním hospodaření obce podle § 2 odst. 1 a 2 zákona o přezkoumání hospodaření:**

- a) plnění příjmů a výdajů rozpočtu včetně peněžních operací, týkajících se rozpočtových prostředků,
- b) finanční operace, týkající se tvorby a použití peněžních fondů,
- c) náklady a výnosy podnikatelské činnosti územního celku,
- d) peněžní operace, týkající se sdružených prostředků vynakládaných na základě smlouvy mezi dvěma nebo více územními celky, anebo na základě smlouvy s jinými právníckými nebo fyzickými osobami,
- e) finanční operace, týkající se cizích zdrojů ve smyslu právních předpisů o účetnictví,
- f) hospodaření a nakládání s prostředky poskytnutými z Národního fondu a dalšími prostředky ze zahraničí poskytnutými na základě mezinárodních smluv,
- g) vyúčtování a vypořádání finančních vztahů ke státnímu rozpočtu, k rozpočtům krajů, k rozpočtům obcí, ke státním fondům a k dalším osobám.

Předmětem přezkoumání dále je:

- a) nakládání a hospodaření s majetkem ve vlastnictví územního celku,
- b) nakládání a hospodaření s majetkem státu, s nímž hospodaří územní celek,
- c) zadávání a uskutečňování veřejných zakázek, s výjimkou úkonů a postupů přezkoumaných orgánem dohledu podle zvláštního právního předpisu,
- d) stav pohledávek a závazků a nakládání s nimi,
- e) ručení za závazky fyzických a právníckých osob,
- f) zastavování movitých a nemovitých věcí ve prospěch třetích osob,
- g) zřizování věcných břemen k majetku územního celku,
- h) účetnictví vedené územním celkem,
- i) ověření poměru dluhu územního celku k průměru jeho příjmů za poslední 4 rozpočtové roky podle právního předpisu upravujícího rozpočtovou odpovědnost.



## Příloha B

Přehled právních předpisů, s nimiž auditor při přezkoumávaného hospodaření ověří soulad

- zákonem č. 420/2004 Sb., o přezkoumávání hospodaření územních samosprávných celků a dobrovolných svazků obcí, ve znění pozdějších předpisů,
- zákonem č. 128/2000 Sb., o obcích, ve znění pozdějších předpisů,
- zákonem č. 250/2000 Sb., o rozpočtových pravidlech územních rozpočtů, ve znění pozdějších předpisů, a souvisejícími prováděcími právními předpisy:
  - vyhláškou č. 323/2002 Sb., o rozpočtové skladbě, ve znění pozdějších předpisů,
- vyhláškou č. 5/2014 Sb., o způsobu, termínech a rozsahu údajů předkládaných pro hodnocení plnění státního rozpočtu, rozpočtů státních fondů, rozpočtů územních samosprávných celků, rozpočtů dobrovolných svazků obcí a rozpočtů Regionálních rad regionů soudržnosti, ve znění pozdějších předpisů, která provádí některá ustanovení zákona č. 218/2000 Sb., o rozpočtových pravidlech a o změně některých souvisejících zákonů (rozpočtová pravidla), ve znění pozdějších předpisů,
- zákonem č. 23/2017 Sb., o pravidlech rozpočtové odpovědnosti, ve znění pozdějších předpisů,
- zákonem č. 320/2001 Sb. o finanční kontrole ve veřejné správě a o změně některých zákonů
- zákonem č. 340/2015 Sb., o zvláštních podmínkách účinnosti některých smluv, uveřejňování těchto smluv a o registru smluv (zákon o registru smluv),
- zákonem č. 134/2016 Sb., o zadávání veřejných zakázek,
- nařízením vlády č. 564/2006 Sb., o platových poměrech zaměstnanců ve veřejných službách a správě, ve znění pozdějších předpisů, provádějící některá ustanovení zákona č. 262/2006 Sb., zákoník práce, ve znění pozdějších předpisů,
- nařízením vlády č. 318/2017 Sb., o výši odměn členů zastupitelstev územních samosprávných celků, ve znění pozdějších změn a předpisů,
- zákonem č. 89/2012 Sb., občanský zákoník,
- zákonem č. 90/2012 Sb., o obchodních společnostech a družstvech (zákon o obchodních korporacích),
- zákonem č. 262/2006 Sb., zákoník práce,
- zákonem č. 563/1991 Sb., o účetnictví, ve znění pozdějších předpisů, a souvisejícími prováděcími právními předpisy:
  - vyhláškou č. 410/2009 Sb., kterou se provádějí některá ustanovení zákona č. 563/1991 Sb., o účetnictví, ve znění pozdějších předpisů, pro některé vybrané účetní jednotky,
  - českými účetními standardy pro některé vybrané účetní jednotky, které vedou účetnictví podle vyhlášky č. 410/2009 Sb.,
  - vyhláškou č. 383/2009 Sb., o účetních záznamech v technické formě vybraných účetních jednotek a jejich předávání do centrálního systému účetních informací státu a o požadavcích na technické a smíšené formy účetních záznamů (technická vyhláška o účetních záznamech),
  - vyhláškou č. 270/2010 Sb., o inventarizaci majetku a závazků,

- vyhláškou č. 220/2013 Sb., o požadavcích na schvalování účetních závěrek některých vybraných účetních jednotek.

## Obsahové náležitosti zprávy o výsledku přezkoumání hospodaření

Podle auditorského standardu č. 52 a ustanovení § 10 odst. 2 až 5 zákona o přezkoumávání hospodaření.

Jedná se zejména o:

- a) identifikační údaje, jimiž jsou název územního celku, jména a funkce auditorů zúčastněných na přezkoumání a příbráných osob, místo, kde se přezkoumání uskutečňovalo, období, v němž probíhalo, dále rok, za který bylo přezkoumání vykonáno, a datum vyhotovení této zprávy,
- b) název zprávy o přezkoumání hospodaření,
- c) popis předmětu přezkoumání hospodaření,
- d) rámcový rozsah prací,
- e) výčet právních předpisů použitých auditorem pro posouzení souladu hospodaření s těmito předpisy,
- f) definování odpovědnosti územního celku,
- g) definování odpovědnosti auditora,
- h) popis zjištěných chyb a nedostatků včetně uvedení povinností, stanovených zvláštními právními předpisy, nebo jiných hledisek přezkoumání, které nebyly dodrženy,
- i) označení dokladů a jiných materiálů, ze kterých zjištění podle písmena b) vychází,
- j) závěr z přezkoumání,
- k) podpis auditora odpovědného za přezkoumání a datovanou doložku o převzetí zprávy představitelem územního celku stvrzenou jeho podpisem,
- l) Závěr z přezkoumání hospodaření podle ISAE 3000
- m) závěr zprávy o výsledku přezkoumání hospodaření musí obsahovat vyjádření, zda při přezkoumání hospodaření:
  - fa) nebyly zjištěny chyby a nedostatky, nebo
  - fb) byly zjištěny chyby a nedostatky podle ustanovení § 10 odst. 3 písm. b) zákona o přezkoumání hospodaření, anebo
  - fc) byly zjištěny nedostatky podle ustanovení § 10 odst. 3 písm. c) zákona o přezkoumání hospodaření spočívající:
    1. v porušení rozpočtové kázně,
    2. v neúplnosti, nesprávnosti nebo neprůkaznosti vedení účetnictví,
    3. v pozměňování záznamů nebo dokladů v rozporu se zvláštními právními předpisy,
    4. v porušení povinností nebo překročení působnosti územního celku stanovených zvláštními právními předpisy,
    5. v neodstranění nedostatků zjištěných při dílčím přezkoumání nebo při přezkoumání za předcházející roky, nebo

6. v nevytvoření podmínek pro přezkoumání podle § 7 odst. 2 zákona o přezkoumávání hospodaření, znemožňující splnit požadavky stanovené v § 2 a 3 zákona o přezkoumávání hospodaření,
- fd) další povinné náležitosti podle zákona o přezkoumání hospodaření.
1. upozornění na případná rizika, která lze dovést ze zjištění podle písmene b) a která mohou mít negativní dopad na hospodaření územního celku v budoucnosti,
  2. uvedení podílu pohledávek a závazků na rozpočtu územního celku a podílu zastaveného majetku na celkovém majetku územního celku,
  3. výrok o tom, že dluh územního celku nepřekročil 60 % průměru jeho příjmů za poslední 4 rozpočtové roky; v opačném případě se uvede, o kolik jeho dluh překročil průměr jeho příjmů.
- n) povinnou přílohou zprávy o výsledku přezkoumání hospodaření je i stanovisko podle § 7 odst. 1 písm. f) zákona o přezkoumávání hospodaření, pokud bylo příslušnému auditorovi doručeno,
- o) datum vyhotovení zprávy o výsledku přezkoumání hospodaření.

### Oprávněné požadavky auditora

Podle ustanovení § 21 odst. 2 zákona o auditorech má auditor právo, aby mu účetní jednotka poskytla veškeré jím požadované doklady a jiné písemnosti, dále informace a vysvětlení potřebná k řádnému poskytnutí auditorských služeb.

Jedná se zejména o:

- a) předložení účetní závěrky sestavené podle českých předpisů v originálním exempláři v českém jazyce, podepsanou statutárním orgánem,
- b) předložení finančního výkazu (výkaz pro hodnocení plnění rozpočtu),
- c) zajištění přístupu k účetním knihám, účetním písemnostem a dokumentům zadavatele, včetně mzdové evidence, zápisů z jednání zastupitelstva, rady, výborů zastupitelstva a komisí rady za jakékoli časové období a v požadovaném čase, rozsahu a podrobnosti, a to současně s informacemi a vysvětleními od odpovědných pracovníků zadavatele. Vykonavatel je oprávněn si vyžádat písemné pověření o přístupu k informacím vedeným o zadavateli u bank, právníků a finančních úřadů,
- d) umožnění přístupu do veškerých prostor a k veškerému majetku zadavatele,
- e) umožnění účasti vykonavatele při inventarizaci majetku a závazků zadavatele. Zadavatel oznámí vykonavateli termíny konání těchto inventur nejméně jeden měsíc před jejich konáním, pokud není dohodnuto jinak,
- f) poskytnutí „Prohlášení vedení“ na žádost vykonavatele, potvrzující důležitá ústní vysvětlení a prohlášení učiněná pracovníky zadavatele, podepsané orgánem oprávněným jednat za zadavatele,
- g) informování vykonavatele o výsledcích svého posouzení rizika vztahujícího se k možnému významnému zkreslení účetní závěrky v důsledku podvodu a o všech významných zjištěných podvodech týkajících se zadavatele, s možným dopadem na účetní závěrku, či podezřeních na takové podvody,
- h) ujištění o nezveřejnění informací ze strany zadavatele, které předtím nebyly ověřeny vykonavatelem, způsobem, který by mohl jejich uživatele uvést v omyl, že vykonavatelem ověřeny byly.

**Dodatek č. 2**  
**ke Smlouvě o vykonání přezkoumání hospodaření**

Smluvní strany

1.

**Město Úvaly**

zastoupená: **Markétou Rydvalovou**

**Starostkou města**

Arnošta z Pardubic 95

Úvaly

PSČ: 250 82

IČ: 002 40 931

DIČ: CZ00240931

č.ú. : 19-1524201/0100

jako zadavatel přezkoumání svého hospodaření auditorovi podle § 4 odst. 1 a 7 zákona o přezkoumávání hospodaření  
(dále jen „**zadavatel**“),

2.

**ATLAS AUDIT s.r.o.**

zastoupená: **Ing. Tomášem Bartošem**

**Jednatel společnosti**

K Bílému vrchu 1717

Čelákovice

PSČ: 250 88

IČO: 25652320

DIČ: CZ25652320

č.ú.: 19-3939610227/0100

Zapsaná u M.o.s. v Praze sp. zn.: odd. C, vl. 58261

jako vykonavatel přezkoumání hospodaření

(dále jen „**vykonavatel**“)

(rovněž společně jako „**smluvní strany**“)

uzavírají v souladu s ujednáním v čl. XII. Smlouvy o vykonání přezkoumání hospodaření uzavřené dne 13.4. 2021 a schválené usnesením rady města R-127/2021 (dále jen „Smlouva“) tento Dodatek smlouvy č. 2 (dále jen „Dodatek“):

**Čl. I**

- 1) V souladu s čl. XII. Smlouvy smluvní strany sjednávají prodloužení uzavření smlouvy na vykonání přezkoumání hospodaření města Úvaly auditorem a úpravu ceny za vykonání přezkoumání hospodaření pro roky 2023 a 2024.
- 2) Smluvní strany sjednávají, že nejpozdějším termínem pro předání zprávy vykonavatele o výsledcích přezkoumání hospodaření je 31. 05. 2024 pro zprávu za kalendářní rok 2023 a 31. 05. 2025 pro zprávu za kalendářní rok 2024.

3) Smluvní strany sjednávají cenu za vykonání přezkoumání hospodaření **ve výši:**

Období	Cena (bez DPH)	DPH 21 %	Cena celkem vč. DPH
2023	<b>80 000 Kč</b>	16 800 Kč	96 800 Kč
2024	<b>80 000 Kč</b>	16 800 Kč	96 800 Kč
<b>CELKEM</b>	<b>160 000 Kč</b>	<b>33 600 Kč</b>	<b>193 600 Kč</b>

- První dílčí faktura ve výši 40 000 Kč, zvýšená o DPH, za práce spojené s provedením **dílčího přezkoumání** hospodaření za jedno období, bude vystavena po zahájení dílčí fáze přezkoumání hospodaření,
- druhá dílčí faktura ve výši 25 000 Kč, zvýšená o DPH, za práce spojené s provedením **konečného přezkoumání** hospodaření za jedno období, bude vystavena po zahájení prací spojených s konečným přezkoumáním hospodaření,
- konečná faktura ve výši 15 000 Kč, zvýšená o DPH, za práce spojené se **zpracováním závěrečné zprávy** za jedno období, bude vystavena po zpracování závěrečné zprávy.

## **Čl. II Závěrečná ustanovení**

- 1) Ostatní ujednání smlouvy zůstávají nedotčena s tím, že jejich případný výklad se váže k termínům, cenám a ujednání pro zprávy vykonavatele za příslušný kalendářní rok sjednaný v čl. I. Dodatku.
- 2) Uzavření této smlouvy schválila Rada města Úvaly **R-26/2023** ze dne **27. 02. 2023** a pověřila starostku města k jejímu podpisu.
- 3) Tato smlouva nabývá platnosti a účinnosti dnem podpisu poslední smluvní stranou za schválení Radou města Úvaly.
- 4) S odkazem na ust. § 3 odst. 2 písm. k) zákona č. 340/2015 Sb. o registru smluv, není povinnost tuto smlouvu registrovat v Registru smluv.
- 5) Strany po přečtení této smlouvy prohlašují, že souhlasí s jejím obsahem, což stvrzují svými podpisy.

V Čelákovcích dne ..... 2023

V Úvalech dne ..... 2023

**ATLAS AUDIT s.r.o.**  
Ing. Tomáš Bartoš  
jednatel společnosti

**město Úvaly**  
Markéta Rydvalová  
starostka města



# Město Úvaly

## Městský úřad Úvaly

### Tajemník



Soudní exekutor JUDr. Filip Exner  
Exekutorský úřad Praha 7  
Střížkovská 734/66  
180 00 Praha 8

naše značka: MEUV 1740/2023  
vaše č.j.: 151 EX 94/19-50  
vyřizuje: Nezavdalová Michaela  
telefon: 281091578

#### **Souhlas se zastavením exekuce**

Na základě výzvy č.j. 151 EX 94/19-50 a ohledem na ust. § 414 odst. 1 insolvenčního zákona, s ohledem na skutečnost, že pohledávka patří mezi dluhy, které není povinný Michal Hörl, nar. 5.1.1993, bytem Ke hřišti 50, 280 02 Kolín platit, souhlasíme s jejím zastavením.

Jana Tesařová  
tajemník







**Veterinární klinika  
Úvaly KheironVet, sro**

**NOBIS Lékárna  
Poliklinika Úvaly**

**Česká pošta  
Úvaly**

**Restaurace  
Homolka Úvaly**

**Kořínek Josef  
Autoopravna**

**Penny market  
BENZINA**

101

101

12

# SMLOUVA O VÝPŮJČCE

## uzavřená dle § 2193 občanského zákoníku

Název: **Policie ČR, krajské ředitelství Středočeského kraje  
Školní policejní středisko Sadská**  
Sídlo: Lázeňská 1152, Sadská, 289 12  
Zastoupeno: mjr. JUDr. Petrou Hofmanovou  
(dále jen „**Školní policejní středisko Sadská**“)

a

Název: **Město Úvaly**  
IČO: 00240931  
Sídlo: Arnošta z Pardubic 95, 250 82 Úvaly  
Zastoupeno: Bc. Markéta Rydvalová, starostka města  
(dále jen „**Město Úvaly**“)

(společně též jako „**smluvní strany**“)

Smluvní strany uzavírají v souladu s ust. § 2193 zákona 89/2012 Sb., občanský zákoník, ve znění pozdějších předpisů (dále jen „občanský zákoník“) **tuto smlouvu o výpůjčce budovy „Hotel Budka“** (dále jen „smlouva“):

### I. PŘEDMĚT SMLOUVY

- Město Úvaly prohlašují, že jsou výlučným vlastníkem pozemku **parc. č. 1869**, na kterém je umístěna stavba budovy **č. p. 91**, vše zapsáno na LV č. 10001 u Katastrálního úřadu pro Středočeský kraj, katastrální pracoviště Praha východ, obec Úvaly, katastrální území Úvaly u Prahy (dále jen „**nemovitost**“).

### II. VÝPŮJČKA

- Město Úvaly přenechává Školnímu policejnímu středisku Sadská do bezplatného užívání **nemovitost podle čl. I.**, (dále také jen „**Předmět výpůjčky**“).
- Školní policejní středisko Sadská Předmět výpůjčky do užívání přijímá a zavazuje se jej užívat výlučně **za účelem výcviku policistů ÚO PVV**.
- Výpůjčka Předmětu výpůjčky se sjednává na dobu určitou na dny:  
**V měsíci březnu 2023 na dny 2., 7., 9., 14., 16., 21., 23., 28. a 30.**  
**V měsíci dubnu 2023 na dny 4., 11., 13., 18. a 25.**
- O předání a převzetí Předmětu výpůjčky smluvní strany sepíší předávací protokol, který se jejich podpisem stává nedílnou součástí této smlouvy. Do protokolu se uvedou stav Předmětu výpůjčky a jeho příslušenství, případné závady, budou-li zjištěny.

### III. PRÁVA A POVINNOSTI SMLUVNÍCH STRAN

- Školní policejní středisko Sadská po dobu výpůjčky Předmětu výpůjčky odpovídá za bezpečnost Předmětu výpůjčky, jakož i za bezpečnost osob a majetku v souvislosti s Předmětem výpůjčky.
- Za Školní policejní středisko Sadská je odpovědnou osobou za bezpečnost podle odstavce 1 instruktoři Školního policejního střediska Sadská **nrap. Roman Svatuška a nrap. Zdeněk Němec**.
- Nepřístupné prostory jsou prostor střešní terasy umístěné v 2. NP, schodiště do věžičky, sklepní prostory, terasa přiléhající k uličnímu prostoru. Tyto prostory nejsou v odpovídajícím technickém a statickém stavu. Školní policejní středisko Sadská vymezí tyto prostory technickou páskou a poučí osoby, které budou do objektu vstupovat o přísném zákazu vstupu do těchto vymezených prostor.**
- V objektu je vypnutý hlavní jistič. Není možné jej zprovoznit z důvodu vážné závady na elektroinstalaci.**
- V objektu je nefunkční rozvod vody a splaškové kanalizace. Není možné je zprovoznit z důvodu vážných závad na rozvodech.**

**6. V případech objevených dalších závad nebo rizik na objektu je nutno informovat vedoucího odboru investic a dopravy. Ing. arch. Miroslava Hofmana, tel. 739 610 325.**

**IV. SPOLEČNÁ A ZÁVĚREČNÁ UJEDNÁNÍ**

1. Práva a povinnosti z této smlouvy vyplývající a ve smlouvě neupravené se řídí příslušnými ustanoveními občanského zákoníku a s obsahem smlouvy souvisejících předpisů.
2. Smluvní strany sjednávají, že pokud by bylo jedno z výše uvedených ustanovení zcela nebo zčásti právně neúčinné, zůstává tím nedotčena právní účinnost ostatních ustanovení. Totéž platí i pro případ smluvní mezery.
3. Tuto smlouvu je možné měnit pouze písemnou dohodou smluvních stran ve formě vzestupně číslovaných dodatků této smlouvy, podepsaných oprávněnými zástupci smluvních stran. Žádné úkony či jednání ze strany jedné smluvní strany nelze považovat za příslib uzavření smlouvy nebo dodatku k této smlouvě. V souladu s ustanovením § 1740 odstavce 3 občanského zákoníku smluvní strany nepřipouští přijetí návrhu na uzavření smlouvy s dodatkem nebo odchylkou, čímž druhá smluvní strana podpisem smlouvy souhlasí. Smluvní strany se dále dohodly, že možnost zhojení nedostatku písemné formy právního jednání se vylučuje, a že neplatnost právního jednání, pro něž si smluvní strany sjednaly písemnou formu, lze namítnout kdykoliv, tedy že mezi smluvními stranami neplatí ustanovení § 582 odstavce 1 první věta a odstavce 2 občanského zákoníku. Současně je zde platná podmínka, že smlouvu a dodatky smlouvy musí odsouhlasit orgán města, který schválil tuto smlouvu, jinak je takové ujednání (smlouva či dodatek) podle zákona o obcích, absolutně neplatné.
4. Spolek prohlašuje, že bere na vědomí, že město Úvaly shromažďují osobní údaje druhé smluvní strany, jejích zaměstnanců nebo členů v rozsahu uvedeném touto smlouvou včetně všech případných dodatků smlouvy, zejména jména a příjmení osob, které smlouvu podepisují za smluvní strany, jména a příjmení osob uvedených jako kontakty, včetně případných poskytnutých či uvedených e-mailů a telefonních čísel, v souladu s Nařízením Evropského parlamentu a Rady č. 2016/679, obecné nařízení o ochraně osobních údajů (GDPR) a zákonem č. 110/2019 Sb., o zpracování osobních údajů, a to za účelem realizace této smlouvy. Osobní údaje shromážděné v souvislosti s touto smlouvou nebudou jiným způsobem smluvními stranami využívány, ledaže tak výslovně vyplývá z právních předpisů platných v České republice nebo byl výslovně poskytnut souhlas subjektem osobních údajů.
5. Smluvní strany sjednávají, že Spolek není oprávněn převést bez předchozího písemného souhlasu města Úvaly svá práva a závazky, vyplývající z této smlouvy na třetí osobu.
6. Smluvní strany jsou srozuměny s tím, že text smlouvy je veřejně přístupnou listinou ve smyslu zákona č. 106/1999 Sb. o svobodném přístupu k informacím, ve znění pozdějších předpisů, a že město Úvaly jako povinný subjekt má povinnost na žádost poskytnout informace o tomto smluvním vztahu včetně poskytnutí kopie smlouvy.
7. Smluvní strany prohlašují, že skutečnosti uvedené v této smlouvě nepovažují za obchodní tajemství ve smyslu § 504 občanského zákoníku, tímto výslovně souhlasí se zveřejněním veškerých náležitostí a podmínek této smlouvy a/nebo souvisejících dokumentů a informací, včetně zveřejnění této smlouvy jako celku, v rámci informací zpřístupňovaných veřejnosti bez stanovení jakýchkoli dalších podmínek, a to i prostřednictvím dálkového přístupu, zejména na webových stránkách města.
8. Smluvní strany výslovně potvrzují, že nejsou slabší stranou ve smyslu § 433 a § 1798 a.n. občanského zákoníku, ve znění pozdějších předpisů, základní podmínky této smlouvy jsou výsledkem jednání stran a každá ze stran měla příležitost ovlivnit obsah této smlouvy.
9. Smluvní strany sjednávají, že vylučují aplikaci § 1726, § 1728, § 1729 a § 1805 odst. 2 občanského zákoníku.
10. Smluvní strany se dohodly na způsobu doručování písemností tak, že lze zásilku zaslat prostřednictvím datové schránky anebo doporučenou zásilkou, která je podána k přepravě držitelem poštovní licence na adresu smluvních stran uvedených v záhlaví této smlouvy. V případě, že se některou ze smluvních stran odeslaná písemnost prostřednictvím držitele poštovní licence vrátí jako nedoručená, považuje se za doručenou dnem následujícím po dni otisku razítka na zásilce, kdy byla poštou odesílateli vrácena; zásilky odeslané prostřednictvím datové schránky se považují za přijaté dle předpisů o umístění do datové schránky příjemce obchodní nebo soukromé zásilky v systému datových schránek.

11. Písemným kontaktem pro účely této smlouvy se rozumí kontaktní adresa pro písemnou korespondenci prostřednictvím držitele poštovní licence, ID datové schránky smluvní strany, jakož i kontakt i e-mailem, který si strany předaly.
12. Záměr města Úvaly k výpůjčce Předmětu výpůjčky zákon s odkazem na § 39 odst. 3 zákona 128/2000 Sb. o obcích, není třeba zveřejňovat.
13. Uzavření této smlouvy schválila Rada města Úvaly R-[doplň město Úvaly po schválení] ze dne [doplň město Úvaly po schválení] a pověřila vedoucího odboru investic a dopravy k jejímu podpisu.
14. Tato smlouva nabývá platnosti a účinnosti dnem podpisu poslední smluvní stranou.
20. S odkazem na ust. § 3 odst. 2 písm. k) zákona 340/2015 Sb. o registru smluv, není povinnost tuto smlouvu registrovat v Registru smluv.
21. Smlouva je vyhotovena v 4 stejnopisech s platností originálu, z nichž tři stejnopisy obdrží město Úvaly a jeden stejnopis obdrží Spolek.
22. Strany po přečtení této smlouvy prohlašují, že souhlasí s jejím obsahem, což stvrzují svými podpisy.

V Úvalech dne [doplň se při podpisu]

V [doplň se při podpisu] dne [doplň se při podpisu]

Za město Úvaly

Za Školní policejní středisko Sadská

---

**Ing. arch. Miroslav Hofman**  
vedoucí oboru investic a dopravy  
MÚ Úvaly

---

**mjr. JUDr. Petra Hofmanová**  
ředitelka ŠPS Sadská  
Policie ČR, KŘP Středočeského kraje



3318/S/2023-HMSU

Čj.: UZSVM/S/2169/2023-HMSU

**Česká republika – Úřad pro zastupování státu ve věcech majetkových**

se sídlem Rašínovo nábřeží 390/42, 128 00 Praha 2,  
za kterou právně jedná RNDr. Miroslav Šimon, ředitel odboru Hospodaření s majetkem státu  
Územního pracoviště Střední Čechy,  
na základě Příkazu generálního ředitele č. 6/2019, v platném znění  
IČO: 69797111

**(dále jen „převodce“)**

a

**Město Úvaly**

se sídlem Arnošta z Pardubic 95, 250 82 Úvaly,  
které zastupuje Bc. Markéta Rydvalová, starostka města  
IČO 00240931

**(dále jen „nabyvatel“)**

uzavírají podle ustanovení § 2055 a násl. zákona č. 89/2012 Sb., občanský zákoník, ve znění  
pozdějších předpisů (dále jen „zákon č. 89/2012 Sb.“), a podle ustanovení § 22 zákona  
č. 219/2000 Sb., o majetku České republiky a jejím vystupování v právních vztazích, ve znění  
pozdějších předpisů (dále jen „zákon č. 219/2000 Sb.“), tuto

**SMLOUVU O BEZÚPLATNÉM PŘEVODU VLASTNICKÉHO  
PRÁVA K NEMOVITÉ VĚCI A O ZŘÍZENÍ VĚCNÉHO PRÁVA**

**č. UZSVM/S/2169/2023-HMSU**

**ČI. I.**

1. Česká republika je vlastníkem níže uvedené nemovité věci:

**Pozemek** parcelní číslo 1059/40, druh pozemku ostatní plocha, způsob využití zeleň, účetní  
hodnota 116.020,- Kč, zapsaný na listu vlastnictví č. 60000 pro katastrální území Úvaly  
u Prahy, obci Úvaly, vedeném u Katastrálního úřadu pro Středočeský kraj, Katastrálního  
pracoviště Praha-východ **(dále jen „převáděný majetek“)**.

2. Úřad pro zastupování státu ve věcech majetkových je na základě části 117, článku CXVII,  
bodu 14, zákona č. 320/2002 Sb., o změně a zrušení některých zákonů v souvislosti  
s ukončením činnosti okresních úřadů, ve znění pozdějších předpisů, příslušný hospodařit  
s nemovitou věcí dle odst. 1., a to ve smyslu ust. § 9 zákona č. 219/2000 Sb.

**ČI. II.**

1. Převodce touto smlouvou bezúplatně převádí nabyvateli vlastnické právo k převáděnému  
majetku se všemi součástmi, právy a povinnostmi a nabyvatel jej do svého výlučného  
vlastnictví přijímá.
2. Vlastnické právo k převáděnému majetku se bezúplatně převádí v souladu s ustanovením  
§ 22 odst. 3 zákona č. 219/2000 Sb., a to z důvodu veřejného zájmu, neboť jde o plochu  
veřejné zeleně, která tvoří funkční celek s pozemky parc. č. 1056/2 a 1057/2, jejichž  
součástmi jsou stavby Úvaly, č.p. 1347, byt. dům, a Úvaly č.p. 1346, byt. dům, ve vlastnictví  
nabyvatele. Nabyvatel hodlá na převáděném majetku vybudovat kultivovanou plochu veřejné  
zeleně, jakož i drobné veřejně prospěšné stavby a prvky ve formě sportovních  
a odpočinkových prvků, které budou přístupné veřejnosti.
3. Nabyvatel prohlašuje, že se seznámil s faktickým stavem převáděného majetku.

### Čl. III.

1. Převodce i nabyvatel shodně prohlašují, že jim nejsou známy žádné skutečnosti, které by uzavření této smlouvy bránily.
2. Nabyvatel bere na vědomí, že na převáděném majetku mohou být uložena vedení inženýrských sítí z doby, kdy k těmto vedením vznikala zákonná věcná břemena, která se nezapisovala do evidence nemovitostí či katastru nemovitostí.
3. Převodce prohlašuje, že mu není známo, že by na převáděném majetku vázla nějaká další omezení, závazky či právní vady.
4. Smluvní strany se dohodly, že za bezdůvodné obohacení vzniklé užíváním převáděného majetku nabyvatelem za dobu od 1. 1. 2022 do 31. 12. 2022 náleží převodci náhrada ve výši 63.826,- Kč a za užívání v období od 1. 1. 2023 do dne podání návrhu na vklad vlastnického práva do katastru nemovitostí, náleží převodci náhrada ve výši 6.122,- Kč za měsíc, a to i za každý započatý kalendářní měsíc užívání. Nabyvatel se zavazuje zaplatit tyto náhrady za bezdůvodné obohacení vzniklé užíváním převáděného majetku do 30 dnů od doručení výzvy k zaplacení.

### Čl. IV.

1. Nabyvatel se zavazuje o převáděný majetek řádně pečovat a užívat jej pouze ve veřejném zájmu k účelům uvedeným v Čl. II. odst. 2. této smlouvy. Převáděný majetek nelze využívat ke komerčním či jiným výdělečným účelům, nelze jej pronajímat ani přenechat do pachtu. Toto omezení se sjednává na dobu **10 let** od právních účinků vkladu vlastnického práva dle této smlouvy do katastru nemovitostí.
2. Smluvní strany se dohodly, že porušením podmínky stanovené v odst. 1. tohoto článku je stav, kdy výsledkem níže uvedeného výpočtu bude hodnota vyšší než „20“ (%). Výpočet skutečné míry hospodářského využití příslušné nemovitosti v daném kalendářním roce bude založen na poměru plochy zaujímající hospodářskou činnost k celkově využitelné ploše převáděného majetku, s přihlédnutím k počtu dnů hospodářského využívání, a to dle níže uvedeného vzorce:

$$\frac{\text{Suma } [A_1; A_{365/366}]}{B * C} * 100 \leq 20\%$$

kde údaje ve vzorci znamenají:

$A_1$  až  $A_{365/366}$  plocha nemovitosti z celkové využitelné plochy nemovitosti využita konkrétní den kalendářního roku k hospodářské (ve smyslu komerční či jiné výdělečné) činnosti (v m<sup>2</sup>)

Suma [ $A_1$ ,  $A_{365/366}$ ] součet A za všechny kalendářní dny kalendářního roku (v m<sup>2</sup>)

B celková využitelná plocha nemovitosti (v m<sup>2</sup>)

C celkový počet dnů kalendářního roku (tj. 365 resp. 366 v přechodném roce).

3. Smluvní strany se dohodly, že za hospodářskou činnost se dále nepovažuje taková činnost, která je považována ve smyslu Sdělení Komise o pojmu státní podpora uvedeném v Čl. 107 odst. 1 Smlouvy o fungování Evropské unie (2016/C 262/01) za činnost nehospodářskou.
4. Bude-li nabyvatel převáděný majetek využívat k hospodářské činnosti ve smyslu komerční či jiné výdělečné činnosti anebo bude-li převáděný majetek nabyvatelem pronajímán či přenechán do pachtu, nebo bude takové nakládání nabyvatelem trpěno, zaplatí nabyvatel převodci smluvní pokutu ve výši 15 % ceny obvyklé (popř. tržní hodnoty) předmětu převodu ke dni vkladu vlastnického práva nabyvatele do katastru nemovitostí. Pakliže by nebylo možné výši smluvní pokuty stanovit tímto způsobem, použije se pro výpočet uvedené procento z ceny zjištěné dle oceňovacího předpisu platného ke dni vkladu vlastnického práva nabyvatele do katastru nemovitostí. Bude-li zjištění smluvní pokuty spojeno s náklady na vypracování znaleckého posudku, případně s jinými účelně vynaloženými náklady,

zavazuje se nabyvatel uhradit tyto náklady, a to ve lhůtě 15 kalendářních dnů ode dne, kdy mu bude doručena písemná výzva převodce k zaplacení smluvní pokuty.

5. Smluvní pokutu lze uložit i opakovaně, a to za každé porušení smluvní povinnosti uvedené v odst. 1. tohoto článku ve vztahu k převáděnému majetku. V případě opakovaně uložené smluvní pokuty musí převodce nabyvateli vždy písemně oznámit, že bylo zjištěno porušení smluvní povinnosti a termín, do kdy má být toto porušení smluvní povinnosti odstraněno. V případě, že nebude v tomto termínu porušení smluvní povinnosti nabyvatelem odstraněno, bude smluvní pokuta uložena opakovaně.
6. Úhradu smluvních pokut dle odst. 4. tohoto článku provede nabyvatel ve lhůtě 15 kalendářních dnů ode dne, kdy mu bude doručena písemná výzva převodce k zaplacení smluvní pokuty.
7. Převodce je oprávněn provést kontrolu, zda jsou závazky nabyvatele z této smlouvy dodržovány. Nabyvatel je povinen k tomu převodci poskytnout součinnost, zejména umožnit převodci šetření na místě a na výzvu převodce mu předložit požadované dokumenty. V případě porušení tohoto závazku uhradí nabyvatel převodci smluvní pokutu ve výši 2 000 Kč, a to ve lhůtě 15 kalendářních dnů ode dne, kdy mu bude doručena písemná výzva převodce k zaplacení smluvní pokuty. Smluvní pokutu dle tohoto odstavce lze uložit i opakovaně.

#### Čl. V.

Smluvní strany se výslovně dohodly, že nabyvatel jako povinný současně touto smlouvou zřizuje v souladu s § 1761 zákona č. 89/2012 Sb., k zajištění účelu převodu vymezeného v Čl. II. odst. 2. této smlouvy, ve prospěch převodce jako oprávněného k převáděnému majetku věcné právo, spočívající v závazku nabyvatele jako povinného nezczizit převáděný majetek a nezatížit jej zástavním právem nebo věcným břemenem, a to po dobu 10 let ode dne provedení vkladu vlastnického práva pro nabyvatele dle této smlouvy do katastru nemovitostí. Tato povinnost nabyvatele jako povinného se zřizuje jako věcné právo. Nabyvatel je oprávněn převáděný majetek v nezbytném rozsahu smluvně zatížit věcným břemenem pro účely zřízení, provozu a údržby sítě technického vybavení a veřejně prospěšné stavby, popřípadě k zajištění nezbytného přístupu vlastníka k jeho stavbě.

#### Čl. VI.

1. Vlastnické právo k převáděnému majetku nabývá nabyvatel zápisem do katastru nemovitostí. Právní účinky zápisu nastanou k okamžiku podání návrhu na vklad katastrálnímu úřadu. Tímto dnem na nabyvatele přecházejí veškerá práva a povinnosti spojené s vlastnictvím a užíváním převáděného majetku.
2. Věcné právo, spočívající v závazku nabyvatele jako povinného nezczizit převáděný majetek a nezatížit jej zástavním právem, vzniká zápisem do katastru nemovitostí.
3. Smluvní strany se dohodly, že návrh na vklad práv podle této smlouvy do katastru nemovitostí podá převodce, a to bez zbytečného odkladu po nabytí účinnosti smlouvy.
4. Pokud by příslušným katastrálním úřadem byl návrh na vklad práv podle této smlouvy pravomocně zamítnut, účastníci této smlouvy se zavazují k součinnosti směřující k naplnění vůle obou smluvních stran.

#### Čl. VII.

1. Smlouva nabývá platnosti a účinnosti dnem schválení Ministerstvem financí podle ustanovení § 22 zákona č. 219/2000 Sb.
2. Tato smlouva nepodléhá uveřejnění v registru smluv v souladu s ustanovením § 3 odst. 2 písm. k) zákona č. 340/2015 Sb., o zvláštních podmínkách účinnosti některých smluv, uveřejňování těchto smluv a o registru smluv (zákon o registru smluv), ve znění pozdějších předpisů.



3. Smluvní strany berou na vědomí, že jsou svými projevy vázány od okamžiku podpisu této smlouvy.
4. Smluvní strany se dohodly, že není-li v této smlouvě stanoveno jinak, řídí se práva a povinnosti smluvních stran zákonem č. 89/2012 Sb., a zákonem č. 219/2000 Sb.
5. Smluvní strany se dohodly, že jakékoli změny a doplňky této smlouvy jsou možné pouze písemnou formou, v podobě oboustranně uzavřených vzestupně číslovaných dodatků smlouvy.
6. Poplatkové a daňové povinnosti spojené s touto smlouvou se řídí příslušnými zákony.
7. Tato smlouva je vyhotovena ve čtyřech stejnopisech. Každá ze smluvních stran obdrží po jednom vyhotovení, jedno vyhotovení bude určeno pro Ministerstvo financí a jedno vyhotovení bude použito k zápisu vlastnického práva vkladem do katastru nemovitostí.
8. Smluvní strany výslovně souhlasí s tím, aby tato smlouva ve svém úplném znění byla zveřejněna v rámci informací zpřístupňovaných veřejnosti prostřednictvím dálkového přístupu. Smluvní strany prohlašují, že skutečnosti uvedené v této smlouvě nepovažují za obchodní tajemství ve smyslu ustanovení § 504 zákona č. 89/2012 Sb. a udělují svolení k jejich užití a zveřejnění bez stanovení jakýchkoli dalších podmínek.
9. Smluvní strany prohlašují, že tuto smlouvu uzavřely svobodně a vážně, nikoliv z přinucení nebo omylu. Na důkaz toho připojují své vlastnoruční podpisy.

V Praze dne .....

V Úvalech dne.....

**Česká republika - Úřad pro zastupování  
státu ve věcech majetkových**

**Město Úvaly**

.....  
RNDr. Miroslav Šimon  
ředitel odboru  
Hospodaření s majetkem státu  
Územního pracoviště Střední Čechy

.....  
Bc. Markéta Rydvalová  
starostka  
města Úvaly

#### **Příloha**

Doložka dle ust. § 41 zákona č. 128/2000 Sb., o obcích (obecní zřízení), ve znění pozdějších předpisů

## DOLOŽKA

Podle ust. § 41 zákona č. 128/2000 Sb., o obcích (obecní zřízení), ve znění pozdějších předpisů Zastupitelstvo města Úvaly schválilo na svém zasedání konaném dne ..... Usnesením č. .... podle ust. § 85 písm. a) ve spojení s ust. § 41 odst. 2 zákona č. 128/2000 Sb., o obcích (obecní zřízení), ve znění pozdějších předpisů, bezúplatný převod pozemku parcelní číslo **1059/40**, ostatní plocha, zeleň v katastrálním území Úvaly u Prahy, obci Úvaly, včetně náhrady za užívání převáděného majetku podle Čl. III. odst. 4 a omezujících podmínek převodu a zřízení věcného práva k převáděnému majetku tak, jak je uvedeno ve Smlouvě o bezúplatném převodu vlastnického práva k nemovité věci a o zřízení věcného práva č. UZSVM/S/2169/2023-HMSU, z vlastnictví České republiky – Úřadu pro zastupování státu ve věcech majetkových do vlastnictví města Úvaly.

Tímto potvrzují, že byly splněny podmínky pro platnost tohoto právního aktu ve smyslu ust. § 41 zákona č. 128/2000 Sb., o obcích (obecní zřízení), ve znění pozdějších předpisů.

V Úvalech dne

.....  
Bc. Markéta Rydvalová  
starostka  
města Úvaly

Návrh akcí na rok 2023	Typ akce	Odhad ceny materiálu (tis. Kč)	Odhad ceny prací (tis. Kč)	Odhad celkové ceny akce (tis. Kč)	rok	info
<b>SEKČNÍ ŠOUPATA</b>		<b>1 080</b>	<b>1 140</b>	<b>2 220</b>		
Nerudova x Jungmannova DN 200	OBNOVA	150	150	300	2023	
Nerudova x Boženy Němcové	OBNOVA	150	150	300	2023	
Nerudova x Havlíčkova	OBNOVA	150	150	300	2023	
Sukova x Purkyňova	OBNOVA	150	150	300	2023	
Náměstí Svobody x Wolkerova	OBNOVA	150	150	300	2023	
Náměstí Svobody x Dobrovského	OBNOVA	150	150	300	2023	
Gregrova x Dobrovského	OBNOVA	90	120	210	2023	
Dobrovského x Guth - Jarkovského	OBNOVA	90	120	210	2023	
<b>VÝMĚNA VDM</b>		<b>1 200</b>	<b>300</b>	<b>1 500</b>		
bytové 400ks 200+200 dálka	OBNOVA	1 200	300	1 500	2023	dle plánu obnovy a výměn, dálkové odečty
<b>ULICE K OBNOVĚ</b>		<b>3 319</b>	<b>3 011</b>	<b>6 330</b>		
Sukova	OBNOVA	209	176	385	2023	6 a šoupě, hydrant
Komenského - SLEPÁ	OBNOVA	309	259	568	2023	počet 11
Vojanova	OBNOVA	230	192	422	2023	počet 8
Tigridova	OBNOVA	314	260	574	2023	
Oty Pavla	OBNOVA	309	258	567	2023	12
Těsnohlídkova	OBNOVA	269	225	494	2023	
E.E. Kische	OBNOVA	170	143	313	2023	
Rašínova komplet	OBNOVA	795	880	1 675	2023	před případnou rekonstrukcí ulice 40ks
Dr. Strusky Diamantová	OBNOVA	354	368	722	2023	12 + Kříž do Oty Pavla
Zálesí - pouze přípojky	OBNOVA	360	250	610	2023	
<b>kanalizace SPLAŠKOVÁ</b>		<b>700</b>	<b>450</b>	<b>1 150</b>		
Prokopa Velikého SK porucha	OBNOVA	150	250	400	2023	oprava kanalizace ?Zepris?, propadlá zborcená SK
Poklopy kanalizace	OBNOVA	500	100	600	2023	
Jungmannova 819	OBNOVA	50	100	150	2023	

## ROZŠÍŘENÍ ČOV ÚVALY

STUPEŇ PROJEKTOVÉ DOKUMENTACE:

Studie proveditelnosti

DATUM:

12/2022

---



---

MĚSTO ÚVALY



**SWECO** 

---

**Sweco Hydroprojekt a.s.**

Ústředí Praha  
Táborská 31, Praha 4  
[www.sweco.cz](http://www.sweco.cz)

ČÍSLO ZAKÁZKY: 12-2182-01 01  
ARCHIVNÍ ČÍSLO: 006757/22/1

## A. ZPRÁVA

ÚPLNÝ NÁZEV AKCE (PROJEKTU): <b>ROZŠÍŘENÍ ČOV ÚVALY</b>		DATUM: <b>12/2022</b>
PODNÁZEV:	STUPEŇ PROJEKTOVÉ DOKUMENTACE: <b>Studie proveditelnosti</b>	
OBJEDNATEL: <b>MĚSTO ÚVALY</b>	ADRESA: <b>Arnošta z Pardubic /95, 250 82 Úvaly</b>	
ZHOTOVITEL: <b>Sweco Hydroprojekt a.s.</b>	ADRESA: <b>Táborská 31, 140 16 Praha 4</b>	GENERÁLNÍ ŘEDITEL: <b>Ing. Jan Krejčík, Ph.D.</b>
HLAVNÍ INŽENÝR PROJEKTU: <b>Ing. Štěpán Rinn</b>	ŘEDITEL DIVIZE: <b>Ing. Stanislav Hanák</b>	TECHNICKÁ KONTROLA: <b>Ing. Dagmar Kubová, Ph.D.</b>

ZODPOVĚDNÍ PROJEKTANTI PROFESÍ:

Vodohospodářská část	Ing. Lucie Cochlárová
Chemicko-technologický návrh	Ing. Radovan Ružinský, Ph.D. Bc. Barbora Prokel Stěhulová
Hydraulické výpočty	Doc. Ing. Vladimír Havlík, CSc.
Stavební část	Ing. Dominik Wallenfels
Strojně-technologická část	Bc. Vlastimil Braun
Elektro část	Vladimír Topič
SŘTP	Jiří Kudrna

Společnost **Sweco Hydroprojekt a.s.** je certifikovaná dle norem **ČSN EN ISO 9001:2016**, **ČSN EN ISO 14001:2016** a **ČSN ISO 45001:2018**.

### © Sweco Hydroprojekt a.s.

Tato dokumentace včetně všech příloh (s výjimkou dat poskytnutých objednatelem) je duševním vlastnictvím akciové společnosti Sweco Hydroprojekt a.s. Objednatel této dokumentace je oprávněn ji využít k účelům vyplývajícím z uzavřené smlouvy bez jakéhokoliv omezení. Jiné osoby (jak fyzické, tak právnické) nejsou bez předchozího výslovného souhlasu objednatele oprávněny tuto dokumentaci ani její části jakkoli využívat, kopírovat (ani jiným způsobem rozmnožovat) nebo zpřístupnit dalším osobám.

Poznámka: Podpisy zpracovatelů jsou připojeny pouze k výtisku číslo 01 nebo originálu přílohy (matrici).

## OBSAH / SEZNAM PŘÍLOH

	strana
<b>1</b>	<b>Průvodní část..... 5</b>
1.1	Úvod ..... 5
1.2	Identifikační údaje stavby ..... 5
1.3	Použité zkratky ..... 6
1.4	Zadání studie ..... 6
1.5	Výhled a cíle studie ..... 6
1.6	Přehled podkladů ..... 6
1.7	Územní rozvoj ..... 7
1.7.1	Vývoj počtu obyvatel a průmyslu ..... 7
1.7.2	Plánovaná nová zástavba ..... 7
1.7.3	Územní plán ..... 8
1.8	Územně technické podmínky ..... 9
1.8.1	Geologické a geomorfologické poměry ..... 9
1.8.2	Hydrologické a hydrogeologické poměry ..... 10
1.8.3	Vodní tok ..... 10
1.8.4	Záplavové území ..... 10
1.8.5	Stávající sítě technické infrastruktury ..... 12
<b>2</b>	<b>Popis technického řešení stavby ..... 12</b>
2.1	Zhodnocení současného provozu ..... 12
2.1.1	Úvodní informace ..... 12
2.1.1.1	Stávající projektové parametry ..... 12
2.1.1.2	Platné vodohospodářské rozhodnutí ..... 12
2.1.2	Popis stávající technologické linky ..... 13
2.1.3	Vývoj hydraulického, koncentračního a látkového zatížení ČOV ..... 14
2.1.4	Vyhodnocení jakosti vypouštěných odpadních vod ..... 14
2.1.5	Zhodnocení provozních podmínek a technického stavu ..... 15
2.1.6	Spotřeba energie a médií v současném stavu ..... 15
2.2	Popis technického řešení rozšíření ČOV ..... 16
2.2.1	Návrh hydraulických a zátěžových parametrů ČOV ve výhledu ..... 16
2.2.2	Koncepce technického řešení ..... 16
2.2.3	Hydraulické posouzení průtoku čistírnou odpadních vod ..... 17
2.2.4	Popis technického řešení vodní linky ..... 17
2.2.5	Kalové hospodářství ..... 18
2.2.6	Architektonicko stavební řešení ..... 18
2.2.7	Strojně-technologická část ..... 19
2.2.8	Elektrotechnologická a Elektrostavební část ..... 20
2.2.8.1	Stávající stav napájení elektrickou energií ..... 20
2.2.8.2	Navrhovaný nový stav napájení elektrickou energií ..... 20
2.2.8.3	Základní technické údaje ..... 21
2.2.8.4	Elektrotechnologická část ..... 22
2.2.8.5	Elektrostavební část ..... 22
2.2.9	Systém řízení technologických procesů ..... 23
2.2.9.1	SŘTP – stávající stav ..... 23
2.2.9.2	SŘTP – rozšíření ..... 24
2.2.10	Energetická bilance ve výhledu ..... 24
2.2.11	Orientační členění stavby na provozní soubory a stavební objekty ..... 25

<b>3</b>	<b>Podmínky pro přípravu a provádění stavby .....</b>	<b>25</b>
3.1	Přehled dotčených pozemků .....	25
3.2	Doporučený postup pro další projektový stupeň .....	26
3.3	Postup výstavby .....	26
<b>4</b>	<b>Investiční náklady .....</b>	<b>27</b>
4.1.1	Stavební část.....	27
4.1.2	Strojně-technologická část .....	27
4.1.3	Část elektro a SŘTP.....	28
4.1.4	Celkové investiční náklady .....	28
<b>5</b>	<b>Závěr .....</b>	<b>28</b>
<b>6</b>	<b>Přílohy .....</b>	<b>29</b>

# 1 PRŮVODNÍ ČÁST

## 1.1 ÚVOD

Do ČOV Úvaly jsou svedeny hlavní kanalizační přívaděče veřejné kanalizace města Úvaly-stoka "A" a stoka "B". Výstavba čistírny odpadních vod probíhala etapovitě v návaznosti na rozvoj obce. ČOV byla v roce 2012 technologicky dovybavena na kapacitu 6000 EO. Stávající čistící linka je složena ze strojně-mechanického předčištění a 4 aktivačních linek biologického čištění s dosazovacími nádržemi. Součástí čištění je chemické srážení fosforu a strojní odvodnění kalu. Vyčištěná odpadní voda je odváděna do blízkého recipientu Výmola. ČOV je umístěna na pozemcích parc. č. 3219/2, 3219/4, 3219/5, 3219/6, 3219/12 a 3219/13 v katastrálním území Úvaly u Prahy.

## 1.2 IDENTIFIKAČNÍ ÚDAJE STAVBY

Název stavby:	Rozšíření ČOV Úvaly, č. zakázky: 12 2182 01 01
Místo stavby:	Muchova 1571, 250 82 Úvaly (Areál ČOV se nachází v údolí říčky Výmola, jižně od nové zástavby v lokalitě Hodov.)
Katastrální území:	Úvaly u Prahy (okres Praha-východ); 775738
Investor:	Město Úvaly Arnošta z Pardubic 95, 250 82 Úvaly
Provozovatel:	Technické služby města Úvaly, příspěvková organizace Riegerova 12, 250 82 Úvaly
Stupeň dokumentace:	Studie proveditelnosti
Projektant:	Sweco Hydroprojekt a.s. Táborská 31, 140 16 Praha 4
Datum zpracování:	12/2022
Odvětví a pododvětví:	Vodní hospodářství – čistírny odpadních vod



### 1.3 POUŽITÉ ZKRATKY

ČOV	čistírna odpadních vod
EO	ekvivalentní obyvatel
SŘTP	systémy řízení technologických procesů
CHSK	chemická spotřeba kyslíku
BSK	biologická spotřeba kyslíku
NL	nerozpuštěné látky

### 1.4 ZADÁNÍ STUDIE

Předmětem zadání je rozšíření ČOV Úvaly ze stávající kapacity 6000 EO na výhledovou kapacitu 9 990 EO. Posouzení stávajícího stavu a návrh technického řešení rekonstrukce a rozšíření ČOV ve variantě 6ti linkového uspořádání při zachování stávajícího 4 linkového uspořádání současné ČOV. Výstavba objektu nové biologické dvojlinky na sousedním pozemku p.č. 3214/4 spolu s částečnou přeložkou odtokového potrubí.

### 1.5 VÝHLED A CÍLE STUDIE

Cílem studie proveditelnosti je popis a vyhodnocení stávajícího stavu ČOV, vyhodnocení vývoje počtu obyvatel s ohledem na plánovanou výstavbu, vyhodnocení, vývoje hydraulického, koncentračního a látkového zatížení ČOV a jakosti vypouštěných odpadních vod.

Návrh rozšíření ČOV na celkovou kapacitu 9990 EO. Posouzení podmínek území a majetkoprávních vztahů. Návrh vstupních a odtokových parametrů ČOV ve výhledu, chemicko-technologické a hydraulické výpočty vodní linky i kalového hospodářství.

### 1.6 PŘEHLED PODKLADŮ

1. Zadávací dokumentace Rozšíření ČOV Úvaly – zpracování projektové dokumentace – Technická specifikace
2. Provozní řád ČOV Úvaly, Technické služby města Úvaly, p. o., červen 2020
3. Bilanční tabulky rozborů přítoku a odtoku za rok 2015 až 2021
4. Údaje o množství vyvezeného vylisovaného kalu
5. Údaje o množství shrabků z hrubého předčištění
6. Údaje o dovezených odpadních vodách
7. Údaje o plánované výstavbě s napojením na splaškovou kanalizaci, situační výkresy lokalit
8. Územní plán Města Úvaly – změna č. 12, návrh zpracovaný 10/2021, zdroj: <https://www.mestouvaly.cz/obcan/mesto/plany-a-mapy/uzemni-plan/>
9. Demografická studie DSO Povýmolí, Tomáš Soukup, říjen 2020, zdroj: <https://www.mestouvaly.cz/wp-content/uploads/2021/01/VS-Demografická-studie-Povýmolí-2020.pdf>
10. Povodňový plán města Úvaly, zdroj <https://portalobce.cz/povodnovy-plan/hladinomery/uvaly/>
11. Inženýrskogeologický průzkum „ČOV Úvaly“ zpracovaný pro Hydroprojekt a.s., 1996

12. Dokumentace skutečného provedení stavby „Úvaly, ČOV“, Hydroprojekt a.s., 1999
13. Dokumentace skutečného provedení stavby „Dostavba a intenzifikace ČOV Úvaly“, stavební část, Hydroprojekt CZ a.s., 2011
14. Digitální katastrální mapa ČÚZK
15. Digitální Mapy Google

## 1.7 ÚZEMNÍ ROZVOJ

### 1.7.1 VÝVOJ POČTU OBYVATEL A PRŮMYSLU

V říjnu 2020 byla zpracována Demografická studie Dobrovolného svazku obcí Povýmolí, jejíž součástí je i město Úvaly. Primárním zdrojem dat byly údaje Českého statistického úřadu doplněné dalšími statistickými údaji. Studie vyhodnotila vývoj počtu obyvatel v letech 2005–2019. Celkový počet obyvatel v Úvalech vzrostl o 37% z 5041 na 6884. Prognóza vývoje počtu obyvatel dle této studie předpokládá další postupný nárůst. Pro rok 2025 na cca 7800 obyvatel, v roce 2035 je předpokládán nárůst nad 9000 obyvatel. Počet obyvatel Úval k 1.1.2022 činil dle údajů Českého statistického úřadu 7035.

### 1.7.2 PLÁNOVANÁ NOVÁ ZÁSTAVBA

Rozvoj města potvrzují připravované projekty nové zástavby. Město Úvaly klade důraz na oddělené odvádění splaškových a dešťových vod. Z nové zástavby budou na ČOV odváděny výhradně splaškové vody. Nová zástavba je plánována v několika Úvalských lokalitách.

Lokalita Vinice	516 EO
Lokalita Radlická čtvrť	132 EO
Zálesí	116 EO
U koupaliště	52 EO
Hostín	466 EO
Bytový komplex náměstí Svobody	157 EO
Obchodní centrum Pražská	34 EO
Svazková škola	75 EO
<b>Celkem</b>	<b>1548 EO</b>

Kromě nové výstavby je připravováno připojení lokalit dosud bez kanalizace.

Lokalita Pod Slovany	84 EO
Lokalita Staré Zálesí	120 EO
Lokalita ul. U Horoušánek	36 EO
Lokalita ul. V. Špály	58 EO
Lokalita Bendlova stezka	48 EO
<b>Celkem</b>	<b>346 EO</b>

### 1.7.3 ÚZEMNÍ PLÁN

Cíle územního plánu města Úvaly v oblasti odvádění a likvidace splaškových vod potvrzují důsledné budování oddílné kanalizační soustavy se zaústěním splaškové kanalizace na čistírnu odpadních vod. Územní plán zároveň počítá s její postupnou rekonstrukcí a intenzifikací.

Pro v minulosti nekontrolovaně zaústěná potrubí dešťové kanalizace zdůrazňuje nezbytnost jejich oddělení. V nově zastavovaných lokalitách klade důraz na maximální využití retence pro zpoždění odtoku srážkových vod do místních vodotečí a dále s dalším využitím srážkové vody pro postřik zeleně, zalévání zahrádek, po možnosti zasakování do terénu a případně i jako zdroje užitkové vody. Zvýšený odtok srážkových vod z území plánované zástavby plánuje podchytit akumulací v suchých poldrech, zasakovacích páslech nebo retenčních nádržích se zelení nejlépe v kombinaci s retencí ve vegetačních střechách a do toků připustit maximální odtok z území pouze v dnešních hodnotách odtoku z nezastavěných ploch.

Pozemky stávajícího areálu ČOV 3219/2, 3219/4, 3219/5, 3219/6, 3219/12 a 3219/14 jsou určených územním plánem pro občanské vybavení, veřejnou infrastrukturu. Jako zastavitelná plocha s funkčním využitím technická infrastruktura, inženýrské sítě jsou vymezeny sousední pozemky 3220, 3221/1, 3231/2.

Nově navrhované objekty rozšíření ČOV jsou situovány částečně na stávajících pozemcích ČOV, částečně na pozemcích 3414/4 a 3219/14, které jsou územním plánem vedeny jako plocha smíšená nezastavěného území, přírodní. Umístění nových objektů jihovýchodně od stávající budovy ČOV je zvoleno s ohledem na možné zachování gravitačního průtoku oběma linkami a zkrácení tras nových podzemních sítí mezi objekty a tím celkovou úsporu nákladů.

V nezastavěném území lze v souladu s jeho charakterem podle §18 ods.5 Stavebního zákona umísťovat stavby vodního hospodářství včetně staveb, které s nimi bezprostředně souvisejí včetně oplocení, pokud je územně plánovací dokumentace z důvodu veřejného zájmu výslovně nevylučuje.

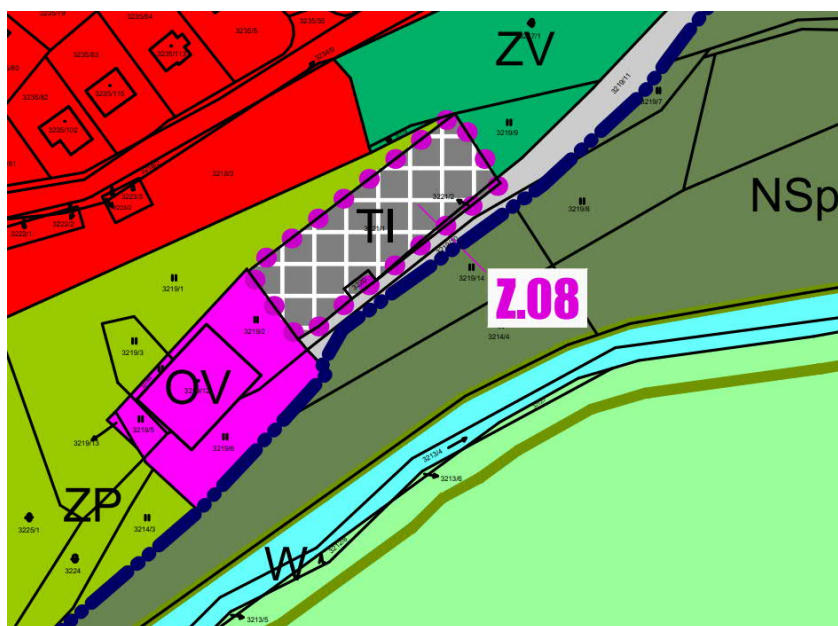

Obrázek 1: Výřez mapy Územního plánu města Úvaly 10/2021

## Legenda



ZASTAVITELNÉ PLOCHY

Z.08 - zastavitelná plocha v severní části Úvaly

funkční využití: TECHNICKÁ INFRASTRUKTURA inženýrské sítě

orientační výměra lokality: 0,2 ha

			OBČANSKÉ VYBAVENÍ veřejná infrastruktura
			TECHNICKÁ INFRASTRUKTURA inženýrské sítě
			PLOCHY VODNÍ A VODOHOSPODÁŘSKÉ
			PLOCHY SMÍŠENÉ NEZASTAVĚNÉHO ÚZEMÍ přírodní
			VEŘEJNÁ PROSTRANSTVÍ veřejná zeleň
			ZELENĚN soukromá a vyhrazená
			ZELENĚN ochranná a izolační
			ZELENĚN přírodního charakteru

## 1.8 ÚZEMNĚ TECHNICKÉ PODMÍNKY

### 1.8.1 GEOLOGICKÉ A GEOMORFOLOGICKÉ POMĚRY

Zájmové území se nachází v severovýchodní části barradienského paleozoika střeďočeské oblasti, tvořeného horninami spodního a středního ordoviku. ČOV je situována k patě příkrého svahu do poměrně úzkého údolí říčky Výmoly. Nadmořská výška území v době před výstavbou ČOV byla 231 m n.m. v údolnici svahu – 234 m n.m. v patě svahu. Upravený terén v prostoru kolem ČOV byl navýšen na kótu cca 233,80 m n.m.

Pro stavbu ČOV byl v roce 1996 proveden geologický průzkum. Čtyři sondy provedené v prostoru ČOV vykazovaly obdobný geologický profil. Nejsvrchnější část je tvořena max. 0,2 m mocným humusovým horizontem, pod kterým se do hloubky až 1,3 m nachází vrstva písčité hlíny (MS) a hlinitého písku (SM). Následuje poloha jemného zvodnělého písku s příměsí jemnozrnné zeminy (S-F) dosahující do hloubky 1,6 až 2,2 m od úrovně terénu. Vzhledem k jeho ztekucení bylo nutno všechny vrty na úroveň této báze propažovat. Výše popsané horniny mají z genetického hlediska charakter aluviální výplně údolnice. Pod nimi se nachází střídající se vrstvy svahovin charakteru jílovitého štěrku (GC) s ostrohrannými až subangulárními plochými úlomky skeletu (břidlice, křemenec, velikost obvykle do 10 cm) a mezi nimi uzavřené cca 0,7-1,1 m mocné vrstvy písčitého jílu (CG) tuhé až měkké (hlouběji) konzistence s příměsí drobného skeletu. V hloubkách 3,4 – 4,9 m od úrovně terénu nastává přechod do eluvia opětovně charakteru jílovitého štěrku (GC) s přibýváním štěrkovitého podílu do hloubky. Ploché úlomky břidlice lze lehce rozbít kládívem a rozlamovat v ruce. Sondy byly ukončeny v hloubkách 6-8 m.

## 1.8.2 HYDROLOGICKÉ A HYDROGEOLOGICKÉ POMĚRY

ČOV se nachází přímo v údolnici říčky Výmoly. V oblasti zájmového území se nachází dva typy hydrogeologických struktur. Na ordovické horniny je vázán puklinový systém krystalinika, druhý typ struktury je vázán na aluviální výplň údolnice. Vlastní údolnice je dotována přítokem puklinových vod z krystalinického podkladu a průlinových vod štěrkových svahovin. Vysoká hladina podzemní vody v údolnici svědčí o komunikaci s tokem Výmoly. Podzemní voda způsobuje ztekucování jemnozrnných písků, při otevření stavební jámy je nutno stěny pažit.

Provedené laboratorní rozborů podzemní vody hodnotí vodu z geochemického hlediska jako středně agresivní na betonové konstrukce s ohledem na obsah  $\text{SO}_4^{2-}$  a pH. Pro výstavbu je nutno použít betony ze struskoportlandského cementu s přísadami zvyšujícími odolnost betonu. Vůči ocelovým konstrukcím vykazují vody velmi vysokou agresivitu s ohledem na obsah iontů  $\text{SO}_3 + \text{Cl}$  a zvýšenou agresivitu s ohledem na vysokou vodivost.

Vzhledem k vysoké úrovni hladiny podzemní vody lze základové poměry označit jako složité. Ustálená hladina podzemní vody se dle geologického průzkumu z roku 1996 pohybuje na kótě 231,50 až 232,10 m n.m.

## 1.8.3 VODNÍ TOK

Vyčištěné odpadní vody z ČOV Úvaly jsou vypouštěny do recipientu Výmola.

### Základní údaje

IDVT: 10100135

ČHP: 1-04-07-0540-0-00

ř. km 16,071

Souřadnice S-JTSK výustního objektu X=1046423 Y=721679

Správce vodního toku: Povodí Labe, s.p.  
Víta Nejedlého 951/8  
Slezské Předměstí  
500 03 Hradec Králové

## 1.8.4 ZÁPLAVOVÉ ÚZEMÍ

Oficiálně stanovené záplavové území v úseku ř.km 11,1-31,5 bylo vyhlášeno Krajským úřadem Středočeského kraje s nabytím účinnosti od 20.3.2013 pod č. 174740/2012/KUSK.

Hladinoměr kategorie C je umístěn na mostku, na komunikaci U Přeložky s označením I/12 v jihozápadní části města na toku Výmola v ř. km 19,20. Provozovatelem hladinoměru je město Úvaly.

Vodní stav na hladinoměru pro jednotlivé stupně povodňové aktivity:

1.SPA 115 cm

2.SPA 140 cm

3.SPA 180 cm



Obrázek 2: Výřez mapy povodňového plánu města, aktivní záplavová zóna

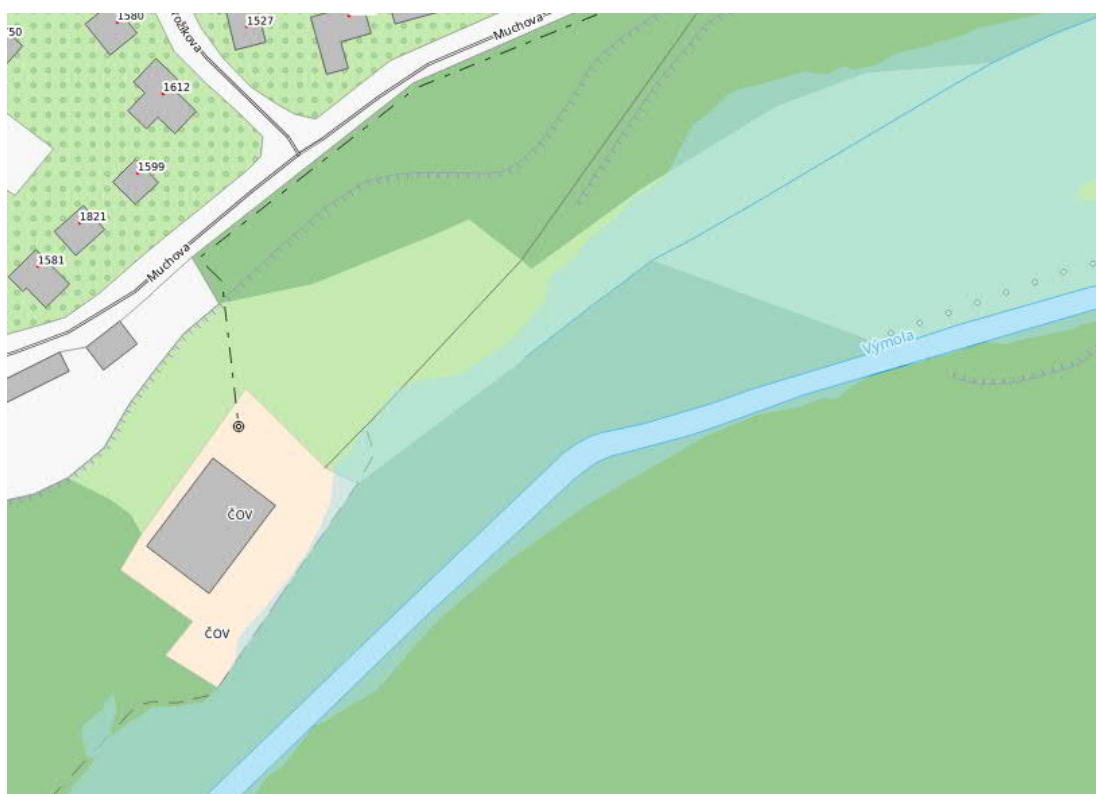

Obrázek 3: Výřez mapy povodňového plánu města, záplavové území Q100

## 1.8.5 STÁVAJÍCÍ SÍŤ TECHNICKÉ INFRASTRUKTURY

V areálu ČOV se stékají hlavní přívodní stoky splaškové vody A a B, obě DN 300. Areál dále protíná dešťová stoka DN 400 z lokality Nad okrájkem, samostatně zaústěná do vodoteče. Do ČOV je vedena přípojka pitné vody, přípojka plynu, kabelová přípojka společnosti CETIN a.s., k trafostanici vedení vysokého napětí společnosti ČEZ distribuce a.s. Dle sdělení oslovených vlastníků veřejné infrastruktury se v prostoru plánovaného rozšíření ČOV další sítě nenacházejí.

## 2 POPIS TECHNICKÉHO ŘEŠENÍ STAVBY

### 2.1 ZHODNOCENÍ SOUČASNÉHO PROVOZU

#### 2.1.1 ÚVODNÍ INFORMACE

##### 2.1.1.1 STÁVAJÍCÍ PROJEKTOVÉ PARAMETRY

**Tabulka 2-1: Projektové hydraulické zatěžovací parametry ČOV Úvaly**

Průtok	m <sup>3</sup> /d	m <sup>3</sup> /h	l/s
Q <sub>24</sub>	821	34,2	9,5
Q <sub>d</sub>	1 106	46,1	12,8
Q <sub>h</sub>	-	100,1	27,8

**Tabulka 2-2: Projektové látkové zatěžovací parametry ČOV Úvaly**

Ukazatel	kg/d	mg/l
počet EO dle BSK5 6 000		
BSK5	360	438,4
CHSK	720	877,0
NL	300	365,4
N-NH <sub>4</sub>	-	-
N-celk	60	73,1
P-celk	14	17,1

##### 2.1.1.2 PLATNÉ VODOHOSPODÁŘSKÉ ROZHODNUTÍ

Nakládání s odpadními vodami je pro ČOV Úvaly povoleno vodohospodářským rozhodnutím č.j. mÚBNLSB-OŽP-122505/2021-CEVER ze dne 15.11.2021, které vydal Městský Úřad Brandýs nad Labem-Stará Boleslav. Platnost rozhodnutí je omezena do 31. 8. 2026.

**Tabulka 2-3: Povolené množství vypouštěných odpadních vod**

Ukazatel	Jednotka	Hodnota
Průměr	l/s	9,5
Maximum	l/s	27,8
Maximální měsíční	m <sup>3</sup> /měsíc	40 000
Roční	m <sup>3</sup> /rok	480 000

**Tabulka 2-4: Jakost vypouštěných odpadních vod**

Ukazatel	Hodnota „p“ (mg/l)	Hodnota „m“ (mg/l)	Bilance (t/rok)
BSK <sub>5</sub>	18	25	6,47
CHSK	70	120	25,16
NL	20	30	7,19
N-NH <sub>4</sub>	8*	15**	2,88
P <sub>celk</sub>	2*	5	0,72

\*aritmetický průměr koncentrací za kalendářní rok

\*\*hodnota platí pro období, ve kterém je teplota odpadní vody na odtoku z biologického stupně vyšší než 12°C

## 2.1.2 POPIS STÁVAJÍCÍ TECHNOLOGICKÉ LINKY

Veřejná kanalizace v městě Úvaly je řešena jako gravitační s tím, že 2 lokality jsou připojeny k páteřnímu řadu tlakově. Hlavní kanalizační přivaděče - stoka "A" a stoka "B" - jsou v areálu ČOV svedeny do spojné šachty, ze které jsou odpadní vody vedeny objekt strojně mechanického předčištění.

Odpadní vody natékají gravitačně přes strojně stírané hrubé česle s šířkou průlin 30 mm do čerpací jímky odpadních vod. Shrabky z česlí jsou vynášeny šnekovým dopravníkem do kontejneru. Odpadní voda je čerpána ponornými čerpadly v sestavě 2 pracovní + 1 záložní na jednotku integrovaného hrubého předčištění. Provoz čerpadel je řízen frekvenčními měniči a je omezen na maximální výtlak 24 l/s v souladu s povolením k vypouštění. Čerpací jímka je osazena bezpečnostním přepadem, zaústěným do odtoku z ČOV. Integrované hrubé předčištění sestává z jemných strojně stíraných česlí s lisem shrabků a podélného lapáku písku, mechanicky předčištěná voda natéká gravitačně na rozdělovači objekt, který dělí nátok na čtyři identické paralelní biologické linky.

Biologický stupeň je průtočná aktivace s nízkým zatížením a sestává z selektoru, denitrifikační nádrže, nitrifikační nádrže a čtvercové vertikální dosazovací nádrže s kónickým dnem. Selektor je řešen jako oxický, aerovaný středobublinným aeračním systémem z centrálního rozvodu tlakového vzduchu. Dochází zde k míšení odpadní vody a vratným aktivovaným kalem. Tento technologický stupeň slouží k inhibici vláknitého bytění kalu. Denitrifikační nádrž slouží k odbourávání dusičnanových forem dusíku a částečné biologické eliminaci fosforu za anoxických podmínek. Nádrž není provzdušňována pouze mechanicky míchána. Homogenizaci zajišťuje ponorné vrtulové míchadlo, provozované v cyklovaném režimu. Nitrifikační nádrž je provzdušňována a homogenizována tlakovým vzduchem, distribuovaným přes jemnobublinné



aerační elementy. Zdrojem tlakového vzduchu jsou dmychadla v sestavě 4 pracovní + 1 záloha. Provoz dmychadel je ovládán frekvenčním měničem dle aktuální koncentrace kyslíku v nitrifikační nádrži signálem z kyslíkové sondy. V tomto stupni dochází k odbourávání organického znečištění biologickým procesem za oxických podmínek. Do odtoku z nitrifikačních nádrží je zaústěno dávkování síranu železitého na chemické srážení fosforu.

Dosazovací nádrž je řešena jako čtvercová vertikální s kónickým dnem, slouží k separaci vyčištěné vody od aktivovaného kalu prostou sedimentací. Technologicky je vestrojována mamutkovým (hydropneumatickým) čerpadlem vratného/přebytečného kalu, sběrem plovoucích nečistot s mamutkovým čerpadlem a ofukem hladiny. Potrubí vratného kalu je sazeno ručními armaturami pro možnost odběru přebytečného kalu do kalojemu. Plovoucí nečistoty jsou čerpány stejně jako vratný kal do selektoru. Vyčištěná voda je odebírána z hladiny obvodovým sběrným žlabem, ze kterého odtéká přes měrný objekt do odtoku. Vyčištěnou vodu je možno jímát do jímky ostřikové vody a dále používána na ostřik a úklid v objektu strojního odvodnění kalu. Dále je na odtoku instalována měrná šachta s Parshallovým žlabem P3 a měřením výšky hladiny ultrazvukovou sondou.

Přebytečný kal je čerpán z dosazovacích nádrží do kalového hospodářství, které sestává ze tříkomorového kalojemu a strojního odvodnění kalu. Přebytečný kal v kalojemu je aerován přes jemnobublinný aerační rošt a zahušťován sedimentací a odčerpáváním odsazené kalové vody. Stabilizovaný zahuštěný kal je odávkován roztokem polyflokulantu a odvodňován na sítupásovém lisu.

Chemické hospodářství pro chemické srážení fosforu tvoří dvouplášťová zásobní nádrž síranu železitého o objemu 15 m<sup>3</sup> a čtveřice dávkovačích čerpadel. ČOV je v současné době provozována na 4 linky, kalové a chemické hospodářství je v běžném provozu.

### 2.1.3 VÝVOJ HYDRAULICKÉHO, KONCENTRAČNÍHO A LÁTKOVÉHO ZATÍŽENÍ ČOV

Podkladem pro vyhodnocení vývoje hydraulického, koncentračního a látkového zatížení ČOV Úvaly byly bilanční tabulky rozborů přítoku a odtoku za rok 2015 až 2021. Analýza výsledků je obsažena v příloze C.1 Chemicko-technologické výpočty, kapitola 6.

### 2.1.4 VYHODNOCENÍ JAKOSTI VYPOUŠTĚNÝCH ODPADNÍCH VOD

Z vyhodnocení sedmiletého období sledování pro limity ČOV do 10000 EO bylo zjištěno, že po celou dobu sledování byly plněny limity CHSK a BSK<sub>5</sub> bez jediného překročení, limit pro NL byl překročen celkem 3x. K překročení roční průměrné hodnoty obsahu fosforu P<sub>celk</sub> došlo 2x.

Výsledky byly zhodnoceny rovněž porovnáním s limity pro ČOV nad 10000 EO. Při stejné jakosti vypouštěných odpadních vod by za sledované sedmileté období došlo 1x k překročení limitu CHSK, 1x k překročení limitu BSK<sub>5</sub> a celkem 4x k překročení limitu NL. Nejvyšším rizikem změny limitů při rozšíření ČOV nad 10000 EO by bylo plnění limitů pro roční průměrné hodnoty fosforu a dusíku. P<sub>celk</sub> překročeno 3x, N<sub>celk</sub> překročeno 7x.

V rámci studie bylo navrženo řešení rozšíření ČOV na kapacitu 9990 EO při zachování stávající čisticí linky s kapacitou 6000 EO a dostavby nového objektu biologického čištění s kapacitou

3900 EO. Posouzeno bylo rovněž rozšíření na vyšší kapacitu (12500 EO). Rozšíření na vyšší kapacitu by znamenalo nejen vyšší prostorové nároky na umístění nové čistící linky, ale i úpravy stávajícího procesu čištění pro plnění limitů ČOV nad 10000 EO.

## 2.1.5 ZHODNOCENÍ PROVOZNÍCH PODMÍNEK A TECHNICKÉHO STAVU

ČOV Úvaly byla uvedena do zkušební provozu v září 1997, vodohospodářská kolaudace proběhla v prosinci 2000. ČOV byla celá umístěna v zastřešeném objektu. Do provozu byly uvedeny 2 linky, další dvě linky byly připraveny stavebně, ale nebyly vystrojeny. Intenzifikace ČOV proběhla v roce 2010. Předmětem intenzifikace byly nové strojně stírané hrubé česle, nová čerpací stanice, kompaktní jednotka integrující lapák písku a česle. V budově ČOV byl instalován rozdělovací objekt, provedeny úpravy biologické linky-zvýšení aerovaného objemu, vystrojení pro 4 linkové uspořádání. Doplněno bylo dávkování síranu železitého, nádrž umístěna venku. V tomto uspořádání je ČOV v provozu od roku 2012. Navržena byla na kapacitu 6000 EO. V roce 2022 proběhla výměna kalolisu a probíhá dobudování zastřešeného venkovního stání pro kontejnery s dopravníkem kalu.

Po terénní vizuální prohlídce lze stav objektů hodnotit jako dobrý, provozované objekty a zařízení vykazují opotřebení přiměřené délce svého používání. Z hlediska provozu nejsou evidovány závažnější projevy opotřebení.

Vzhledem ke spokojenosti s provozem stávající ČOV zůstane tato zachována. Ve výhledu je třeba počítat s rekonstrukčními pracemi a výměnou strojně-technologického zařízení. Stav stavebních konstrukcí bude třeba ověřit stavebně technickým průzkumem. Z hlediska etapizace doporučujeme nejprve výstavbu nové části ČOV a teprve po jejím zprovoznění postupné odstavení nádrží stávajících s provedením průzkumu aktuálního technického stavu, na který naváže samotná rekonstrukce.

V souvislosti s rozšířením ČOV budou ve stávajícím objektu provedeny úpravy a výměna zařízení v rozsahu nezbytném pro provoz ČOV jako celku po její intenzifikaci.

## 2.1.6 SPOTŘEBA ENERGIE A MÉDIÍ V SOUČASNÉM STAVU

Údaje o aktuální spotřebě energie a médií poskytnuté provozovatelem ČOV:

Celková roční spotřeba elektrické energie ČOV	480,656 MWh
Celková roční spotřeba plynu ČOV	129,220 MWh
Celková roční spotřeba pitné vody ČOV	6 386 m <sup>3</sup>

## 2.2 POPIS TECHNICKÉHO ŘEŠENÍ ROZŠÍŘENÍ ČOV

### 2.2.1 NÁVRH HYDRAULICKÝCH A ZÁTĚŽOVÝCH PARAMETRŮ ČOV VE VÝHLEDU

Byl proveden chemicko-technologický výpočet pro rozšíření ČOV na 9990 EO a 12500 EO. Uveden je v příloze C.1 Chemicko-technologické výpočty.

Pro návrh technického řešení byla vybrána varianta rozšíření na kapacitu 9990 EO. Posouzena byla rovněž současná kapacita kalového hospodářství, která byla pro shledána jako dostatečná při využití stávajících tří kalojemů a původní vyrovnávací nádrže.

**Tabulka 2-5: Hydraulické parametry ČOV ve výhledu**

Průtok	m <sup>3</sup> /d	m <sup>3</sup> /h	l/s
Q <sub>24</sub>	1632	68	18,89
Q <sub>d</sub>	2154	89,7	24,93
Q <sub>h</sub>	-	176,8	49,11

**Tabulka 2-6: Zátěžové parametry ČOV ve výhledu**

Ukazatel	kg/d	mg/l
počet EO dle BSK5 9 990		
BSK5	599,4	367,3
CHSK	1198,8	734,6
NL	549,5	336,7
N-NH <sub>4</sub>	64,4	39,5
N-celk	109,9	67,3
P-celk	25,0	15,3

### 2.2.2 KONCEPCE TECHNICKÉHO ŘEŠENÍ

Zvolené technické řešení předpokládá zachování stávajícího nátoky na ČOV přes hrubé česle, a stávající čerpací stanici s hrubým předčištěním v integrovaném zařízení česlí a lapáku písku. Pro biologické čištění bude využíván stávající objekt se 4 linkami a dostavěn bude nový objekt biologického čištění-2linky. Na odtok bude zařazen bubnový filtr pro zachycení nerozpuštěných látek.

Stávající obtok ČOV bude zrušen a havarijní přepad ze žlabu hrubých česlí zaústěn do stávající dešťové stoky DN 400 z lokality Za okrájkem. Navržen je rovněž nový provozní objekt, do něhož bude umístěn velín, zázemí pro obsluhu a skladové prostory.

### 2.2.3 HYDRAULICKÉ POSOUZENÍ PRŮTOKU ČISTÍRNOU ODPADNÍCH VOD

Stávající čerpací stanice odpadní vody osazená čerpadly o průtoku 24-38 l/s a režimem chodu 2+1 je dostačující i pro navýšenou kapacitu na 9990 EO, dostačující je i hydraulická kapacita integrované jednotky hrubého předčištění.

Pro rozdělení průtoku na dvě linky s kapacitou 6000 EO a 3990 EO byl proveden předběžný hydraulický výpočet a návrh rozdělení průtoku. Ve stávajícím stavu je voda z integrovaného předčištění vedena potrubím do rozdělovacího objektu v budově ČOV, který dělí průtok na 4 stávající linky. Tento rozdělovací objekt by v novém stavu byl nahrazen novým rozdělovacím objektem rozdělujícím průtok na stávající a novou čistící linku. Ve stávajícím objektu by byl vedle tohoto rozdělovacího objektu instalován nový pro rozdělení průtoku na 4 stávající linky. Potrubí přivedené do nové linky by bylo vyústěno v rozdělovací jímce a vedeno dvěma potrubími identického průřezu a trasy do 2 nových linek.

Hladina v nádržích nových 2 linek by byla držena v úrovni hladiny linek stávajících. Odtok z nových dosazovacích nádrží bude zaústěn do stávajícího odtokového potrubí. Niveleta stávajícího odtoku by byla upravena v úseku od zaústění nových dosazovacích nádrží k novému měření na odtoku z ČOV tak, aby před Parshallovým žlabem byl vytvořen úsek délky 8,0 m ve sklonu  $i=0,003$ .

Pro měření průtoku bude použit Parshallův žlab P3 umístěný v šachtě.

### 2.2.4 POPIS TECHNICKÉHO ŘEŠENÍ VODNÍ LINKY

Odpadní voda bude přitékat na ČOV stokami A a B DN 300. Již v současnosti dochází k postupné eliminaci přítoku dešťových a balastních vod do splaškové kanalizace, připojení u nových objektů bude připouštět pouze přítok splaškové vody. Stávající obtok ČOV, který prostorově vadí umístění nového objektu bude zrušen. Přepad ze žlabu hrubých česlí bude ve výhledu sloužit jako havarijní přepad při nefunkčnosti čerpací stanice např. z důvodu výpadku el. energie. Nově bude zaústěn do stávající dešťové stoky DN 400 s vyústěním do říčky Výmoly.

Trasa odpadní vody ze spojné šachty přírodních stok a průtok přes hrubé předčištění a stávající čerpací stanici zůstane zachován ve stávajícím stavu. Ve stávajícím objektu ČOV budou provedeny úpravy pro rozdělení průtoku.

Dostavěn bude nový objekt biologického čištění. Objekt bude zahrnovat 2 linky nádrží s uspořádáním selektor, denitrifikace, nitrifikace a čtvercová vertikální dosazovací nádrž.

V objektu bude nová dmychárna a rozvodna. Na odtoku bude umístěn bubnový filtr umístěný v podzemní otevřené betonové jímce, osazena nová šachta s měřením průtoku a upravena niveleta části odtokové stoky. Doplněn bude nový provozní objekt s velínem, denní místností šatnou, hygienickým zázemím a skladovými prostory. Hygienické zázemí a šatny budou sloužit pro 5 osob.

S rozšířením ČOV bude souviset nové řešení trafostanice a připojení do distribuční sítě ČEZ, nové trubní a kabelové přípojky a přeložky ve stávajícím areálu, terénní a sadové úpravy, nové manipulační zpevněné plochy a rozšíření oplocení ČOV.

## 2.2.5 KALOVÉ HOSPODÁŘSTVÍ

Přebytečný kal z dosazovacích nádrží je v současném stavu odtahován do kalových jímek ve stávajícím objektu a následně zpracován na kalovém lisu. Odvodněný kal je plněn do kontejnerů a odvážen. V roce 2022 bylo osazeno nové zařízení kalového lisu a je budováno nové venkovní stání pro kontejnery s dopravníkem. Přebytečný kal z nových dosazovacích nádrží bude veden do kalových jímek ve stávajícím objektu. Kapacita kalových jímek při využití 3 stávajících + původní vyrovnávací jímky bude dostatečná i po navýšení kapacity ČOV, stejně jako kapacita kalolisu.

## 2.2.6 ARCHITEKTONICKO STAVEBNÍ ŘEŠENÍ

V rámci intenzifikace jsou navrženy dva nové samostatné objekty, objekt biologické dvojlinky s dmychárnou a rozvodnou a samostatná provozní budova se zázemím pro obsluhu a skladem.

Objekt dvojlinky a provozní budova jsou navrženy rovnoběžně se stávajícím čistírenským objektem při jeho jihovýchodním okraji. Vzdálenost nového objektu dvojlinky od fasády stávajícího objektu bude 7 m s ohledem na zachování provozu ČOV při výstavbě nového objektu.

Provozní budova je umístěna při severovýchodním okraji nového objektu dvojlinky, ve vzdálenosti 4,2 m mezi objekty.

Biologická dvojlinka je navržena jako monolitická železobetonová konstrukce z vodostavebního betonu o vnějších půdorysných rozměrech 33,2 x 12 m. Jedná se o dvoupodlažní objekt s jedním podzemním a jedním nadzemním podlažím.

Podzemní podlaží je navrženo jako žb. vana, nadzemní podlaží potom jako žb. skelet s vyzdívkami a žb. stropní deskou.

Podzemní podlaží (úroveň 228,85 m n.m.) bude sloužit jako vlastní prostor biologické dvojlinky. Na severovýchodním okraji půdorysu jsou umístěny čtvercové dosazovací nádrže s nejnižší úrovní (kalový konus) na úrovni 227,97 m n.m.

V prvním nadzemním podlaží objektu dvojlinky je prostor dmychárny a rozvodny, dále pak vstupní prostor se schodištěm do 1. podzemního podlaží a s montážní šachtou. V místnosti vstupu je dále umístěn rozdělovací objekt.

Další navazující prostor tvoří vlastní hala vodní dvojlinky. V hale dvojlinky je navržena jedná centrální obslužná lávka a dále lávky při obvodových stěnách. Světlost 1. nadzemního podlaží je uvažována 3 m.

Objekt je zastropen plochou střechou na žb. stropní desce. Plochá střecha je navržena s ohledem na možné budoucí osazení fotovoltaickými panely.

Provozní budova je navržena jako jednopodlažní nepodsklepený zděný objekt obdélníkového půdorysu o vnějších rozměrech 15,5 x 8,8 m.

Světlá výška je uvažována 2,7 m po zavěšený podhled (vyjma skladu, kde bude světlá výška 3,0 m)

V provozní budově budou umístěny prostory podle požadavků zadání. Velín, denní místnost s kuchyňkou, hygienická smyčka (čistá šatna, umývárna, špinavá šatna), WC a úklidová místnost. V jihozápadní části půdorysu je umístěn sklad.

Objekt je zastropen plochou střechou (stejně jako u biologické dvojlinky) s ohledem na budoucí umístění fotovoltaických panelů.

## 2.2.7 STROJNĚ-TECHNOLOGICKÁ ČÁST

Součástí technologické dodávky bude nové vstrojení pro navýšení kapacity ČOV na 9990 EO.

Součástí dodávky hrubého předčištění bude rozdělení nátoků na stávající a novou biologickou linku.

V budově stávající ČOV, bude nový rozdělovací objekt určený pro rozdělení nátoků na novou a starou linku ČOV. Tento rozdělovací objekt bude vstrojen regulačními stavidly.

Dále bude v budově stávající ČOV instalován nově vybudovaný rozdělovací objekt za hlavním rozdělením nátoků. Tento rozdělovací objekt bude rozdělovat nátok na čtveřici linek stávající ČOV. Tento objekt bude řešen jako nový ocelový objekt s uzavíráním jednotlivých nátoků a odtok z něj bude gravitačně rozdělen.

V nové budově ČOV bude instalován nově vybudovaný rozdělovací objekt za hlavním rozdělením nátoků. Tento rozdělovací objekt bude rozdělovat nátok na dvojici linek nové ČOV. Tento objekt bude řešen jako nový ocelový objekt s uzavíráním jednotlivých nátoků a odtok z něj bude gravitačně rozdělen.

Nový objekt biologického čištění – nová ČOV. Jedná se o nově dostavěný objekt. Objekt bude zahrnovat 2 linky nádrží s uspořádáním selektor, denitrifikace, denitrifikace/nitrifikace (nitrifikace 1), nitrifikace 2 a čtvercová vertikální dosazovací nádrž.

Selektory budou vybaveny aeračním systémem, zdrojem vzduchu budou společná dmychadla pro nitrifikace, viz. dmychárna.

Denitrifikace budou vybaveny ponorným rychloběžným míchadlem.

Denitrifikace/nitrifikace (nitrifikace 1), budou vybaveny ponorným rychloběžným míchadlem a aeračním systémem, zdrojem vzduchu budou společná dmychadla pro nitrifikace, viz. dmychárna.

Nitrifikace bude vybavena aeračním systémem s přívodem vzduchu z nové dmychárny, dále čerpadly interní recirkulace s výtlačným potrubím na nátok do selektorů.

Dosazovací nádrže budou čtvercové a technologicky vstrojené, viz. popis dále. Odpadní voda bude přiváděna do nádrže přívodním potrubím a tangenciálně natékat do odplyňovacího a flokulačního středového válce. Kal sedimentuje v kalovém prostoru nádrže, odkud bude přečerpáván pomocí ponorného čerpadla přímo do potrubí vratného kalu v dosazovací nádrži. Odsazená voda bude odváděna dvěma žlaby, umístěnými u stěn nádrže, vybavenými nornou stěnou a stavitelnou přepadovou hranou. Cyklicky je možné stahovat plovoucí nečistoty pomocí dalšího mamutího čerpadla.

V objektu bude dále nová dmychárna, která bude osazena dmychadly v sestavě 2+1. Na odtoku bude umístěn bubnový filtr umístěný v podzemní otevřené betonové jímce.

Přebytečný kal z nových dosazovacích nádrží bude veden do stávajících kalových jímek ve stávajícím objektu. Pro tento účel budou obě potrubí vratného kalu na nové lince ČOV osazeny odbočkami s elektro-armaturami a odtahovým potrubím.

Dávkování PIX, bude napojeno na stávající nádrž a součástí technologické dodávky bude dvojice dávkovacích čerpadel a potrubní rozvod včetně armatur.

**Seznam strojů a zařízení v technologické dodávce:**

Pozice	Název	Ks
01	Stavidla v RO	2
02	RO – stávající ČOV, včetně armatur	1
03	RO – nová ČOV, včetně armatur	1
04	Aerační systém – selektor	2
05	Míchadlo denitrifikace, včetně příslušenství	3 (2+1 sklad))
06	Míchadlo denitrifikace/nitrifikace, včetně příslušenství	3 (2+1 sklad))
07	Aerační systém – denitrifikace/nitrifikace	2
08	Aerační systém – nitrifikace	2
09	Čerpadla interní recirkulace, včetně příslušenství	3 (2+1)
10	Vystrojení dosazovacích nádrží	2
11	Čerpadla VK, včetně příslušenství	3 (2+1 sklad)
12	Dmychadla – selektory	3 (2+1 sklad)
13	Dmychadla – nitrifikace	5 (2+2+1 sklad)
14	Elektro klapky na potrubí vzduchu	6
15	Potrubí a armatury pro vystrojení biologické linky (vzduch, kal, interní a externí recirkulace, rozvod provozní vody)	1
16	Bubnový filtr	1
17	Elektro armatury na trase VK	2
18	Elektro armatury na trase PK	2
19	Dávkování PIX – čerpadla	2
20	Potrubí a armatury – rozvod chemie	1

**2.2.8 ELEKTROTECHNOLOGICKÁ A ELEKTROSTAVEBNÍ ČÁST**
**2.2.8.1 STÁVAJÍCÍ STAV NAPÁJENÍ ELEKTRICKOU ENERGIÍ**

ČOV Úvaly je napájena elektrickou energií z příhradové trafostanice PTS s označením PY\_1329\_Úvaly-ČOV o výkonu 160 kVA, která je osazena v areálu ČOV. Trafostanice je napojena na stávající vedení 22 kV kabelem AlFe 3 x 42/7. Z trafostanice vedou kabely AYKY 2//3 x 120 + 70 mm<sup>2</sup> do rozváděče RS1.

Stávající připojení je z hladiny VN ze sítě ČEZ Distribuce, a.s. - koncovým prvem ČEZ Distribuce, a.s. jsou kotevní izolátory na vrcholu příhradového stožáru. Další navazující zařízení je již ve vlastnictví města Úvaly.

**2.2.8.2 NAVRHOVANÝ NOVÝ STAV NAPÁJENÍ ELEKTRICKOU ENERGIÍ**

Stávající výše uvedená příhradová trafostanice 160 kVA, která je osazena v areálu ČOV, bude kompletně vyměněna (včetně stožáru i se základem) za novou s transformátorem výkonu 400kVA a to s ohledem na příkon nově budované části ČOV.

Kabely ke stávajícímu objektu ČOV budou zachovány a pouze přepojeny do nového rozváděče NN u TS.

Od TS k nově navrhovanému objektu biologického čištění do rozváděče RH bude v nové kabelové zemní trase natažen kabel AYKY 3 x 240 + 120 mm<sup>2</sup>.

Fakturační měření bude umístěno v rozváděči NN umístěném u trafostanice.

Jestliže bude muset být s ohledem na rekonstrukci trafostanice prováděna manipulace a úprava přívodního vedení VN 22kV v majetku ČEZ Distribuce, a.s., bude muset být oficiálně požádáno o

**Sweco Hydroprojekt a.s.**

20 (29)

přeložku, kterou vyčíslí a provede ČEZ Distribuce, a.s. a následně ji v celé výši uhradí město Úvaly. Zároveň musí být požádáno i o navýšení příkonu pro nový transformátor 400kVA.

#### Kabely:

Elektroinstalace bude provedena do příslušného prostředí kabely typu CYKY troj vodičově, resp. pěti vodičově a to pevně na povrchu převážně na kabelových drátěných žlabech v provedení nerez doplněných plastovou el. instal. trubkou.

Prostupy kabelů mezi jednotlivými požárními úseky musí být protipožárně utěsněny na min. hodnotu EI 30, ve vybraných úsecích (rozvodny NN, trubní kanály) musí prostupy odpovídat EI 60. Prostup požárně odlišnými úseky bude řešen dle požadavků PBŘ a ČSN 73 0810, ČSN 73 0802, ČSN 73 0821 ed.2.

### 2.2.8.3 ZÁKLADNÍ TECHNICKÉ ÚDAJE

#### **Vnější vlivy:**

Prostředí pro instalaci zařízení je stanoveno v Protokolu o určení vnějších.

Navržená elektrická zařízení jsou v provedení min. IP44 a vyšší a tudíž musí odolávat vnějším vlivům – dle ČSN 33 2000-7-714.

Vnější vlivy budou stanoveny v souladu s ČSN 33 2000-1 ed.2, ČSN 33 2000-5-51 ed. 3 a ČSN 33 2000-4-41 ed. 3.

V příštím stupni PD bude pro nové objekty vyhotoven protokol o určení vnějších vlivů.

Obsluhu, údržbu a kontrolu výše uvedených zařízení budou provádět minimálně osoby poučené podle příslušných provozních a bezpečnostních předpisů.

#### **Napěťová soustava dle ČSN IEC 38:**

- 3 N PE stř. 50Hz 230/400V TN-C-S (provozní rozvod silnoproudu)
- 1 N PE stř. 50Hz 230V TN-C-S (ovládací obvody, MaR)
- 2-24V= PELV (řídící systém, MaR)

Ochrana před úrazem elektrickým proudem dle ČSN 33 2000-4-41 ed.2:

- automatickým odpojením od zdroje v soustavě TN-C-S,
- použitím zařízení třídy ochrany II,
- bezpečným malým napětím PELV.
- Stupeň zabezpečení dodávky elektrické energie dle ČSN 341610:
- 3. stupeň provozní rozvod silnoproudu.

Zkratové proudy :  $I_{ks} = 5,2 \text{ kA}$  ,  $I_{km} = 7,9 \text{ kA}$

#### Stávající příkon:

Instalovaný příkon na RS1 :  $P_i = 125 \text{ kW}$   
 Soudobý příkon na RS1 :  $P_p = 100 \text{ kW}$   
 Instalovaný příkon na RM1 :  $P_i = 83,2 \text{ kW}$   
 Soudobý příkon na RM1 :  $P_p = 76 \text{ kW}$



**Navýšení příkonu u nových objektů:**Instalovaný příkon na RH :  $P_i = 160 \text{ kW}$ Soudobý příkon na RH :  $P_p = 128 \text{ kW}$ **Celkový nově navrhovaný příkon pro ČOV:**Instalovaný příkon na RH :  $P_i = 370 \text{ kW}$ Soudobý příkon na RH :  $P_p = 296 \text{ kW}$ 

Podklady stávajících příkonů vychází z provozního řádu. Detailněji bude bilance řešena v dalším stupni dokumentace, až budou přesněji stanoveny jednotlivá zařízení a jejich příkony i s ohledem na jejich pracovní režim.

**2.2.8.4 ELEKTROTECHNOLOGICKÁ ČÁST****Stávající stav:**

Stávající objekt ČOV je řešen vlastní rozvodnou a není tímto rozšířením dotčen.

**Nový navrhovaný stav:**

Předmětem této části je návrh motorické instalace na navrhované nové části ČOV. Elektrotechnologická část zahrnuje rekonstrukci trafostanice, nový rozvaděč NN u trafostanice, dále novou rozvodnu v novém objektu biologického čištění. Zde bude umístěn hlavní rozvaděč RH z kterého bude dále napájen rozvaděč RM a z něho budou napojeny veškeré napájecí a ovládací kabelová vedení ke koncovým zařízením. Budou řešeny vč. nosných konstrukcí, ovládací a deblokační skříňky a uzemnění. Součástí projektu jsou i potřebné demontáže zařízení elektro, a to jak části NN i části VN.

Poblíž rozvaděče RM bude umístěn i rozvaděč elektrostavební instalace a také rozvaděč řídicího systému, který je specifikován v rámci SRTP.

**2.2.8.5 ELEKTROSTAVEBNÍ ČÁST****Stávající stav:**

Stávající objekt ČOV je řešen vlastní rozvodnou a není tímto rozšířením dotčen.

**Nový navrhovaný stav:**

Předmětem této části je návrh elektrostavební instalace na navrhované nové části ČOV. Elektrostavební část zahrnuje rozvaděč RS a z něho budou napojeny veškeré napájecí a ovládací kabelová vedení ke koncovým zařízením. Budou řešeny vč. nosných konstrukcí a uzemnění. Rozvaděče budou obsahovat vývody pro osvětlení, zásuvky 230V, vzduchotechniku, topení a zařízení ZTI. Součástí projektu jsou i potřebné demontáže zařízení elektro NN.

Rozvaděč RS bude napájen z rozvaděče RH a v objektu nové provozní budovy bude umístěn podružný rozvaděč RS.

**Osvětlení a zásuvky:**

Osvětlení veškerých technologických prostorů – LED průmyslová prachotěsná svítidla, o max. teplotě chromatičnosti 4000K, s krytím optické části IP66. Umístěné budou převážně na stěnách z důvodů dobré obslužnosti. Ovládání jednotlivých světelných okruhů u vstupů prostorů, ev. na podestách a u schodiště.

Zásuvky 400V, 230V ve velkých technologických prostorech - jsou řešeny zásuvkovými skříňkami, jejichž napájení je z technologických rozvaděčů RM1 – RM5.

**Sweco Hydroprojekt a.s.**

22 (29)

Zásuvkové skříně budou osazeny zásuvkami 32A,16A/400V a 16A/230V. V ostatních prostorech jsou navrženy zásuvky 230V/16A s předřazenými proudovými chrániči.

Ve všech prostorech je navrženo orientační nouzové osvětlení se svídky s vestavěnými akumulátory, LED světelným zdrojem, s automatickým náběhem při výpadku napájení s min. dobou autonomního svícení 1hod., umístěných na chodbách a prostorech tak, aby bylo možné bezpečně opustit objekt. Svídky budou uváděna v činnost automaticky při ztrátě střídavého napětí a při normálním provozu se automaticky dobíjí ze sítě NN.

#### Vzduchotechnika a ZTI:

Součástí elektrostavební instalace je el.zapojení průtokových ohřivačů a vybraná vzduchotechnická zařízení – ventilátory, klimatizační jednotky, teplovodní sahary.

#### Hromosvod:

U nových nadzemních objektů bude zřízena střešní jímací soustava, s předpokladem napojení na základový zemnič (uzemnění).

Objekty budou chráněny zařízením proti blesku dle platných norem a standardů. Jímací soustava provedená z ocelového pozinkovaného vodiče FeZn (AlMgSi) bude uzemněna přes zkušební svorky na uzemnění.

Všechny objekty v areálu navrhujeme zařadit do skupiny LPS II. Pro objekty zaříděné do LPSII je typická vzdálenost svodů každých 10 metrů.

Všechny obvody zemniče budou v areálu propojeny – společná zemnicí soustava. Max. odpor uzemnění nemá přestoupit hodnotu 10 ohmů, u propojené soustavy s technologickým uzemněním nemá přesáhnout 2 ohmy.

## 2.2.9 SYSTÉM ŘÍZENÍ TECHNOLOGICKÝCH PROCESŮ

### 2.2.9.1 SRTP – STÁVAJÍCÍ STAV

#### **Seznam hlavních okruhů stávající technologie ČOV:**

- Čerpací stanice
- Hrubé předčištění
- Biologické čištění rozdělené do čtyřech linek
- Dmychárna
- Kalové hospodářství
- Vzduchotechnika
- Topení

Základní úroveň řízení je založena na programovatelném logickém automatu SIEMENS S7. Je zvolena koncepce řídicího systému s jednou procesorovou jednotkou. Řídicí systém je umístěn v rozvaděči, který obsahuje napájení jističů, svorky, relé a přepětové ochrany.

PC na velínu umožňuje přes klávesnici a monitor ovládat a sledovat technologii ČOV. Na připojené tiskárně je možno tisknout potřebné protokoly a bilance. Řídicí počítač je umístěn ve velínu, shromažďuje informace a zadává příkazy procesní jednotce. Analogové a binární veličiny jsou zobrazovány na monitoru počítače v dozorě na obraze zjednodušeného technologického schéma.

V počítači jsou také průběžně ukládány měřené hodnoty a poruchová hlášení, která jsou přenášena na určené telefonní číslo provozovatele. Zpětně je možno vytvářet a tisknout grafy a hlášení o provozu. Počítač tak neustále monitoruje provoz ČOV pomocí komunikace s procesní jednotkou.

### 2.2.9.2 SRTP – ROZŠÍŘENÍ

#### Seznam hlavních okruhů nově zbudované technologie ČOV:

- Úprava rozdělovacího objektu
- Biologický stupeň čištění rozdělený do dvou linek
- Dmychárna
- Chemické hospodářství
- Kalové hospodářství
- Vzduchotechnika
- Topení

Pro řízení a kontrolu nově zbudované technologie bude dodáno nové PLC kompatibilní se stávajícím systémem řízení, dozoru a ovládání. Toto PLC bude umístěno v rozvaděčové skříni umístěné v rozvodně nově zbudovaného provozního objektu. V tomto provozním objektu bude také umístěn nová dozorna (velín).

Stávající operátorské pracoviště (PC, klávesnice, myš, monitor) bude přesunuto do nového velínu v novém provozním objektu. Zároveň bude toto pracoviště modernizováno a rozšířeno o SW (SCADA) funkce pro nově zbudovanou technologii. Toto nové operátorské pracoviště bude umožňovat monitorování a ovládání jak stávající, tak i nově zbudované technologie ČOV. Analogové a binární veličiny budou zobrazovány na monitoru počítače v dozorně na obraze zjednodušeného technologického schéma.

V počítači budou také průběžně ukládány měřené hodnoty a poruchová hlášení, která budou přenášena na určené telefonní číslo provozovatele. Zpětně bude možno vytvářet a tisknout grafy a hlášení o provozu. Počítač tak bude neustále monitorovat provoz ČOV pomocí komunikace s procesními jednotkami (PLC).

### 2.2.10 ENERGETICKÁ BILANCE VE VÝHLEDU

Rozšířením ČOV dojde k navýšení celkového příkon pro ČOV:

Instalovaný příkon na RH :  $P_i = 370 \text{ kW}$   
Soudobý příkon na RH :  $P_p = 296 \text{ kW}$

Vytápění stávajících objektů je z plynové kotelny. Nové objekty budou temperovány a vytápěny kombinací plynového a elektrického vytápění.

Energetická bilance bude detailněji řešena v dalším stupni dokumentace, kdy budou stanoveny jednotlivá zařízení, jejich příkony a pracovní režim. V novém návrhu bude kladen důraz na hospodárné využití energií.

## 2.2.11 ORIENTAČNÍ ČLENĚNÍ STAVBY NA PROVOZNÍ SOUBORY A STAVEBNÍ OBJEKTY

Členění stavby na stavební objekty:

- SO 01 Nový objekt biologického čištění
- SO 02 Provozní objekt
- SO 03 Úpravy ve stávající budově ČOV
- SO 04 Terciální dočištění
- SO 05 Spojovací potrubí a přeložky
- SO 06 Trafostanice a vnější kabelové trasy
- SO 07 Terénní a sadové úpravy
- SO 08 Manipulační zpevněné plochy
- SO 09 Oplocení

Členění stavby na provozní soubory:

- PS 01 Strojně-technologická část
- PS 02 Elektrotechnologická část
- PS 03 SŘTP

## 3 PODMÍNKY PRO PŘÍPRAVU A PROVÁDĚNÍ STAVBY

### 3.1 PŘEHLED DOTČENÝCH POZEMKŮ

k. ú. Úvaly u Prahy ( 775738 )

Číslo katastrální parcely KN	Vlastník	Adresa vlastníka	LV	Druh pozemku	Výměra m <sup>2</sup>	Ochrana
3214/3	Město Úvaly	Arnošta z Pardubic 95, 250 82 Úvaly	10001	trvalý travní porost	526	zemědělský půdní fond
3214/4	Město Úvaly	Arnošta z Pardubic 95, 250 82 Úvaly	10001	trvalý travní porost	3818	zemědělský půdní fond
3219/2	Město Úvaly	Arnošta z Pardubic 95, 250 82 Úvaly	10001	trvalý travní porost	548	zemědělský půdní fond
3219/4	Město Úvaly	Arnošta z Pardubic 95, 250 82 Úvaly	10001	trvalý travní porost	51	zemědělský půdní fond
3219/6	Město Úvaly	Arnošta z Pardubic 95, 250 82 Úvaly	10001	trvalý travní porost	827	zemědělský půdní fond
3219/12	Město Úvaly	Arnošta z Pardubic 95, 250 82 Úvaly	10001	zastavěná plocha a nádvoří	678	
3219/14	Město Úvaly	Arnošta z Pardubic 95, 250 82 Úvaly	10001	trvalý travní porost	1303	zemědělský půdní fond

Sousední pozemky ve vlastnictví Města Úvaly: 3219/1, 3219/3, 3219/5, 3219/10, 3219/11, 3221/1, 3224

**Sweco Hydroprojekt a.s.**

25 (29)

ČÍSLO ZAKÁZKY: 12-2182-01 01  
ARCHIVNÍ ČÍSLO: 006757/22/1

VERZE: c  
REVIZE: 2

Sousední pozemky v soukromém vlastnictví: 3213/1, 3214/1, 3219/8, 3226/1  
Podle aktuálních údajů v katastru nemovitostí je vlastníkem těchto pozemků jeden stejný majitel.

## 3.2 DOPORUČENÝ POSTUP PRO DALŠÍ PROJEKTOVÝ STUPEŇ

Po odsouhlasení řešení navrženého touto studií bude následovat:  
Podání žádosti o územně plánovací informaci  
Projednání navýšení příkonu a způsobu připojení z ČEZ distribuce a.s.

Před zahájením projekčních prací na dokumentaci pro společné řízení proběhne:  
geodetické zaměření budoucího území stavby,  
dendrologický průzkum,  
doplňující geologický průzkum,  
případně další doplňující průzkumy dle požadavků jednotlivých profesí

Na tuto studii proveditelnosti naváže zpracování dokumentace pro společné (územní a stavební) řízení a inženýrská činnost pro získání stavebního povolení.

## 3.3 POSTUP VÝSTAVBY

Výstavba bude probíhat za plného provozu stávající ČOV. Po celou dobu stavby bude zajištěn přístup ke stávajícím objektům. Pro realizaci nových zařízení pro rozdělení průtoku a úprav na odtoku vyčištěné vody bude nutno zřídit dočasný obtok.

Doporučený postup výstavby:

1. Příprava území (kácení, demolice)
2. Přepojení stávajícího obtoku ČOV
3. Nový objekt biologického čištění-stavba
4. Nový provozní objekt-stavba
5. Úpravy ve stávajícím objektu, trubní propojení stávajícího a nového objektu
6. Úpravy na odtoku vyčištěné vody, přepojení dešťové kanalizace
7. Terénní úpravy a nové manipulační plochy
8. Technologické vystrojení nových objektů
9. Konečné terénní a sadové úpravy, nové oplocení

Předpokládaná doba výstavby 24 měsíců.

## 4 INVESTIČNÍ NÁKLADY

### 4.1.1 STAVEBNÍ ČÁST

SO	Název	IN
01	Nový objekt biologického čištění	63.775.000
02	Provozní objekt	4.533.000
03	Úpravy ve stávající budově ČOV	350.000
04	Terciální dočištění	450.000
05	Spojovací potrubí a přeložky	980.000
06	Trafostanice a vnější kabelové trasy	335.000
07	Terénní a sadové úpravy	763.000
08	Manipulační zpevněné plochy	1.520.000
09	Oplocení	65.000
	Suma celkem	72.771.000

### 4.1.2 STROJNĚ-TECHNOLOGICKÁ ČÁST

Výkaz je stanoven pro všechny položky dle seznamu v části 2.2.5.

Pozice	Název	IN
01	Stavidla v RO	100.000
02	RO – stávající ČOV, včetně armatur	350.000
03	RO – nová ČOV, včetně armatur	350.000
04	Aerační systém – selektor	500.000
05	Míchadlo denitrifikace, včetně příslušenství	800.000
06	Míchadlo denitrifikace/nitrifikace, včetně příslušenství	800.000
07	Aerační systém – denitrifikace/nitrifikace	500.000
08	Aerační systém – nitrifikace	500.000
09	Čerpadla interní recirkulace, včetně příslušenství	500.000
10	Vystrojení dosazovacích nádrží	3.000.000
11	Čerpadla VK, včetně příslušenství	500.000
12	Dmychadla – selektory	600.000
13	Dmychadla – nitrifikace	1.000.000
14	Elektro klapky na potrubí vzduchu	300.000
15	Potrubí a armatury pro vystrojení biologické linky (vzduch, kal, interní a externí recirkulace, rozvod provozní vody)	2.500.000
16	Bubnový filtr	500.000
17	Elektro armatury na trase VK	100.000
18	Elektro armatury na trase PK	100.000
19	Dávkování PIX – čerpadla	150.000
20	Potrubí a armatury – rozvod chemie	150.000
	Suma celkem	13.300.000

#### 4.1.3 ČÁST ELEKTRO A SŘTP

Název	IN
Elektrotechnologická část	7.000.000
Elektrostavební část	2.000.000
SŘTP	6.280.000
MAR	220.000
Suma celkem	15.500.000

#### 4.1.4 CELKOVÉ INVESTIČNÍ NÁKLADY

SO a PS celkem	101.571.000
Ostatní a vedlejší rozpočtové náklady	5.079.000
<b>Investiční náklady celkem</b>	<b>106.950.000</b>

## 5 ZÁVĚR

Zadáním studie bylo vyhodnocení stávajícího stavu ČOV a návrh rozšíření ČOV na vyšší kapacitu.

Po vyhodnocení stávajících parametrů hydraulického, koncentračního a látkového zatížení ČOV a jakosti vypouštěných odpadních vod bylo navrženo rozšíření ČOV na celkovou kapacitu 9990 EO při zachování stávajících 4 čistících linek a doplnění nových 2 linek biologického čištění. Navržen je nový zakrytý objekt biologického čištění a nový provozní objekt. Pro zachycení podílu nerozpuštěných látek ve vyčištěné odpadní vodě byl zařazen na závěr čistícího procesu bubnový filtr.

Stávající čistící linka je provedena jako zakrytá, není vybavena dezodorizací. Hrubé předčištění, které zůstane zachováno ve stávající podobě je umístěno na venkovním prostranství. Na základě požadavku provozovatele ČOV je nová linka uvažována rovněž jako zakrytá, vzhledem ke stávajícímu řešení není pro nový objekt uvažováno s dezodorizací vzduchu.

Z hlediska úspory investičních i budoucích provozních nákladů lze volit provedení nových nádrží rovněž jako otevřených. Výhodou otevřeného provedení nádrží je lepší přístupnost pro techniku při výměnách a opravách zařízení, nižší investiční náklady, prostor není třeba vytápět ani větrat. Nevýhodou může být vnos vegetačního znečištění do nádrží. Přínosem zakrytého provedení by mohla být možnost instalace fotovoltaických panelů na střechu nového objektu a tím vylepšení celkové energetické bilance ČOV (v návrhu zatím není zahrnuto).

Cílem studie byl návrh rozšíření na vyšší celkovou kapacitu a návrh vstupních a odtokových parametrů ČOV ve výhledu. Dále posouzení podmínek území a majetkoprávních vztahů. Studie určuje základní parametry nových objektů a jejich umístění. Technické řešení bude zpřesňováno v dalších stupních dokumentace.

## 6 PŘÍLOHY

### B. Výkresové přílohy

- B.1 Situace ČOV Úvaly
- B.2 Majetkoprávní situace
- B.3 Objekt biologického čištění – půdorys 1.NP
- B.4 Objekt biologického čištění – půdorys 2.NP
- B.5 Provozní objekt – půdorys 1.NP
- B.6 Technologické schéma

### C. Další přílohy

- C.1 Chemicko-technologické výpočty
- C.2 Inženýrskogeologický průzkum

### Seznam obrázků

- Obrázek 1: Výřez mapy Územního plánu města Úvaly 10/2021 ..... 8
- Obrázek 2: Výřez mapy povodňového plánu města, aktivní záplavová zóna..... 11
- Obrázek 3: Výřez mapy povodňového plánu města, záplavové území Q100 ..... 11

### Seznam tabulek

- Tabulka 2-1: Projektové hydraulické zatěžovací parametry ČOV Úvaly..... 12
- Tabulka 2-2: Projektové látkové zatěžovací parametry ČOV Úvaly ..... 12
- Tabulka 2-3: Povolené množství vypouštěných odpadních vod ..... 13
- Tabulka 2-4: Jakost vypouštěných odpadních vod ..... 13
- Tabulka 2-5: Hydraulické parametry ČOV ve výhledu ..... 16
- Tabulka 2-6: Zátěžové parametry ČOV ve výhledu ..... 16



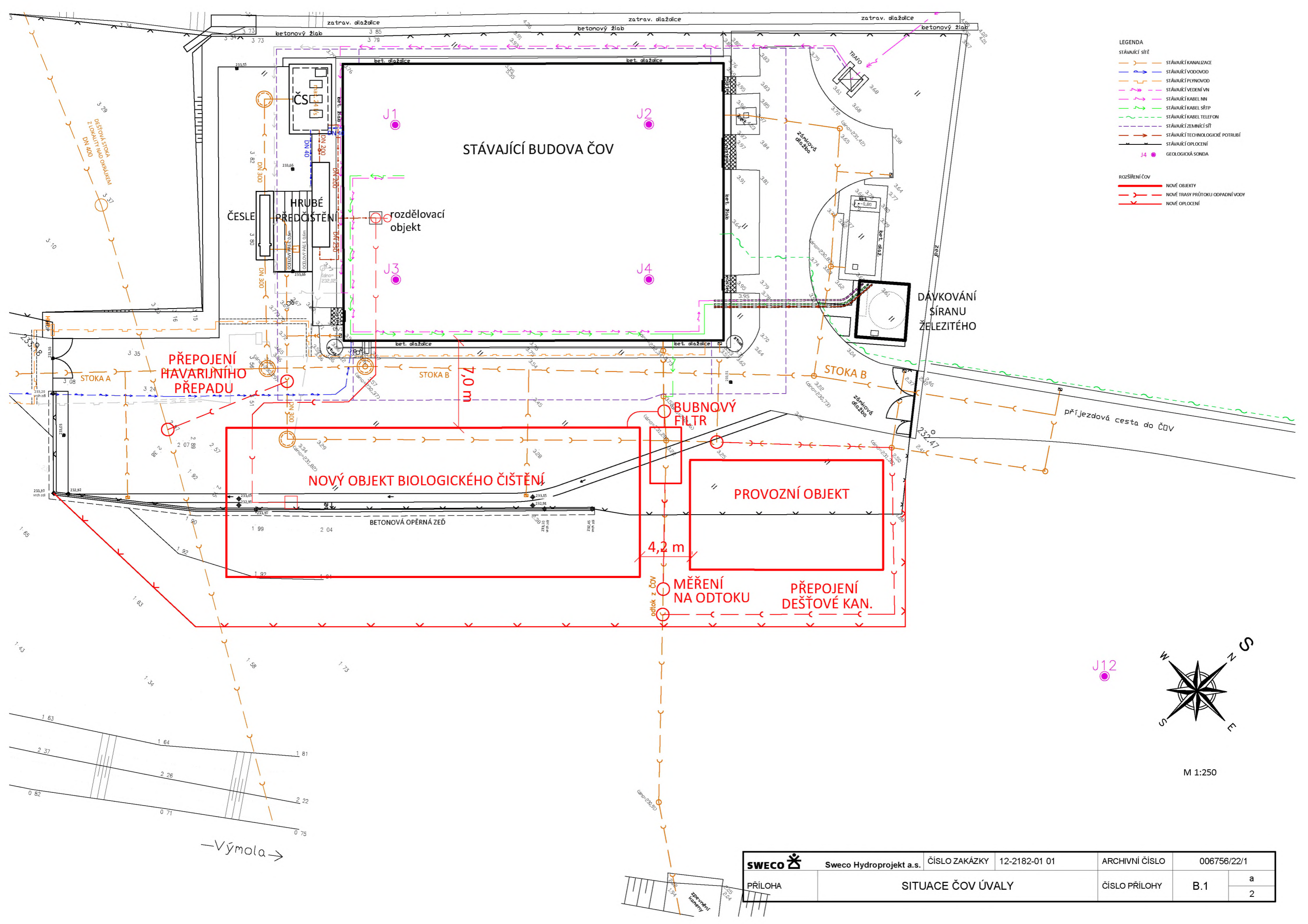

- LEGENDA**
- STÁVAJÍCÍ SÍŤ
  - STÁVAJÍCÍ KANALIZACE
  - STÁVAJÍCÍ VODOVOD
  - STÁVAJÍCÍ PLYNOVOD
  - STÁVAJÍCÍ VEDENÍ VN
  - STÁVAJÍCÍ KABEL NN
  - STÁVAJÍCÍ KABEL SŘŤP
  - STÁVAJÍCÍ KABEL TELEFON
  - STÁVAJÍCÍ ZEMNÍČÍ SÍŤ
  - STÁVAJÍCÍ TECHNOLOGICKÉ POTRUBÍ
  - STÁVAJÍCÍ OPLOČENÍ
  - J4 ● GEOLOGICKÁ SONDA

- ROZŠÍŘENÍ ČOV**
- NOVÉ OBJEKTY
  - NOVÉ TRASY PRŮTOKU ODPADNÍ VODY
  - NOVÉ OPLOČENÍ





M 1:250

SWECO PŘÍLOHA	Sweco Hydroprojekt a.s.	ČÍSLO ZAKÁZKY	12-2182-01 01	ARCHIVNÍ ČÍSLO	006756/22/1
	SITUACE ČOV ÚVALY		ČÍSLO PŘÍLOHY	B.1	a 2

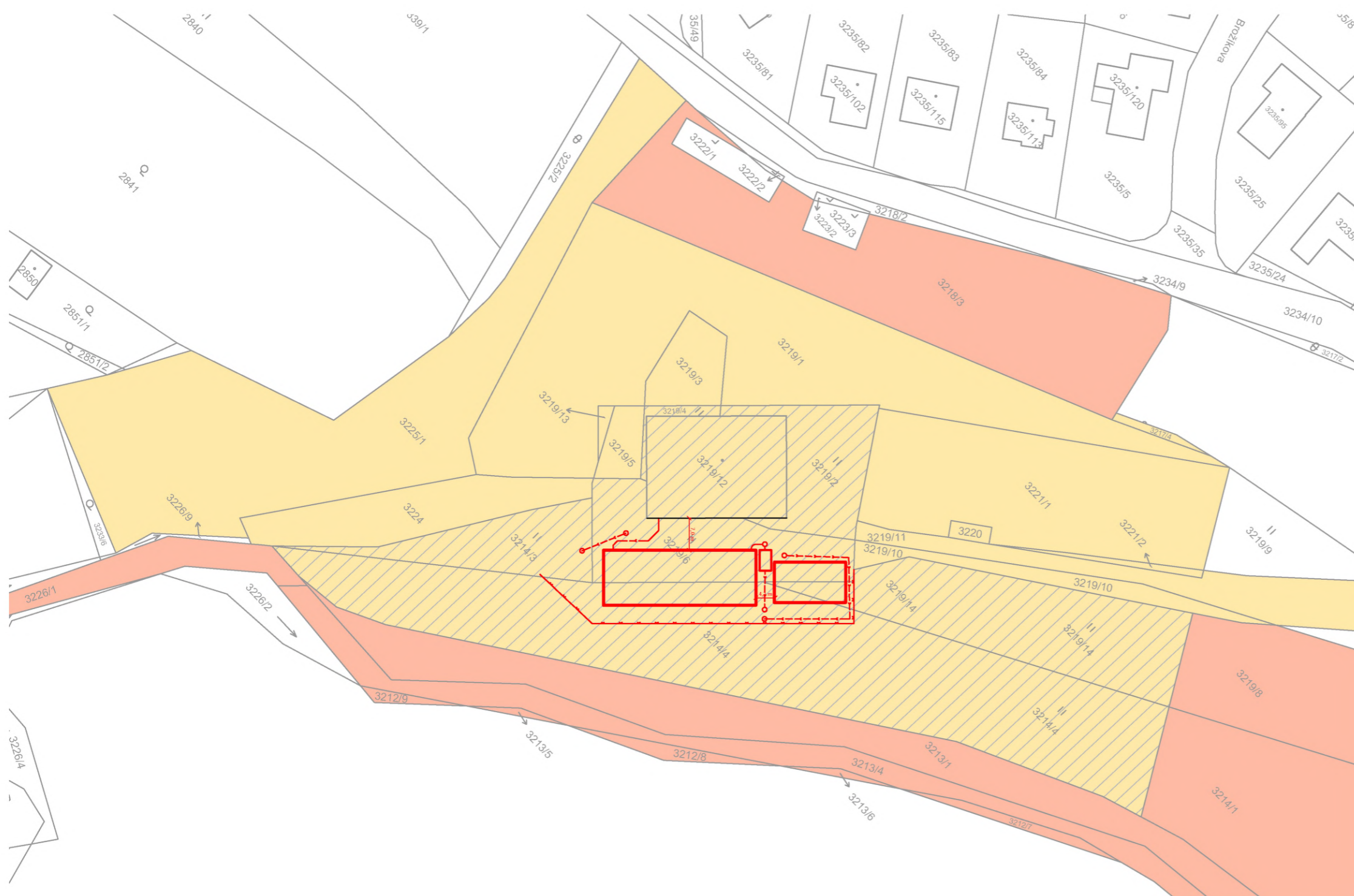
→ Výmola →



-  POZEMKY VE VLASTNICTVÍ MĚSTA ÚVALY
-  POZEMKY V SOUKROMÉM VLASTNICTVÍ
-  POZEMKY DOTČENÉ STAVBOU



M 1:1000

Číslo katastrální parcely KN	Vlastník	Adresa vlastníka	LV	Druh pozemku	Výměra m <sup>2</sup>	Ochrana
3214/3	Město Úvaly	Arnošta z Pardubic 95, 250 82 Úvaly	10001	trvalý travní porost	526	zemědělský půdní fond
3214/4	Město Úvaly	Arnošta z Pardubic 95, 250 82 Úvaly	10001	trvalý travní porost	3818	zemědělský půdní fond
3219/2	Město Úvaly	Arnošta z Pardubic 95, 250 82 Úvaly	10001	trvalý travní porost	548	zemědělský půdní fond
3219/4	Město Úvaly	Arnošta z Pardubic 95, 250 82 Úvaly	10001	trvalý travní porost	51	zemědělský půdní fond
3219/6	Město Úvaly	Arnošta z Pardubic 95, 250 82 Úvaly	10001	trvalý travní porost	827	zemědělský půdní fond
3219/12	Město Úvaly	Arnošta z Pardubic 95, 250 82 Úvaly	10001	zastavěná plocha a nádvoří	678	
3219/14	Město Úvaly	Arnošta z Pardubic 95, 250 82 Úvaly	10001	trvalý travní porost	1303	zemědělský půdní fond

PRÍLOHA	MAJETKOPRÁVNÍ SITUACE	ČÍSLO ZAKÁZKY	12-2182-01 01	ARCHIVNÍ ČÍSLO	009768/22/1
		ČÍSLO PRÍLOHY	B.2		j 1

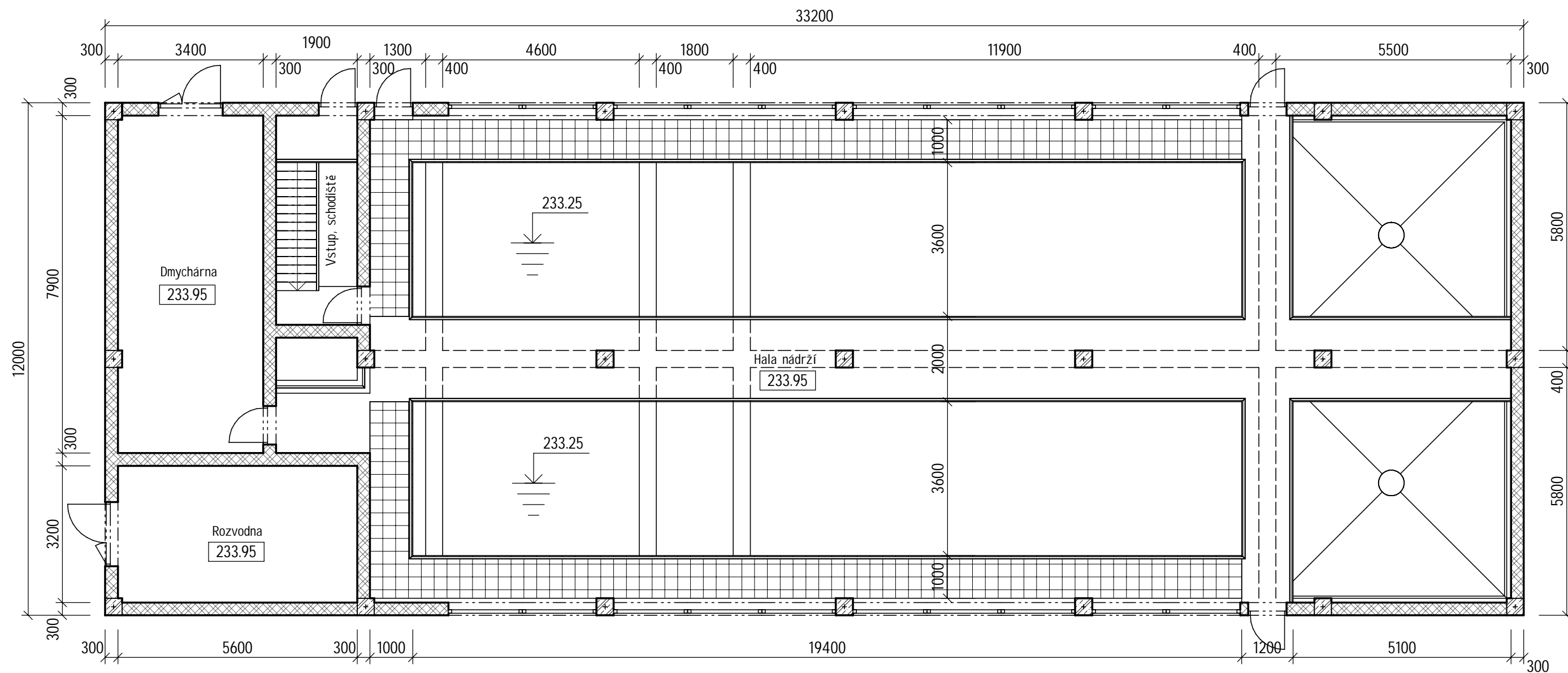

## VÝKAZ MÍSTNOSTÍ - 1.NP

NÁZEV	PLOCHA	POZNÁMKY
Vstup, schodiště	9.31 m <sup>2</sup>	
Dmychárna	26.81 m <sup>2</sup>	
Rozvodna	17.91 m <sup>2</sup>	
Hala nádrží	306.38 m <sup>2</sup>	

<b>SWECO</b> 	Sweco Hydroprojekt a.s.	ČÍSLO ZAKÁZKY	12-2182-01 01	ARCHIVNÍ ČÍSLO	009773/22/1
PŘÍLOHA	OBJEKT BIOLOGICKÉHO ČIŠTĚNÍ - PŮDORYS 1.NP	ČÍSLO PŘÍLOHY	B.3	a	1

# PŮDORYS NA KÓTĚ 229,00 m n m. (1PP)

MĚŘÍTKO 1 : 100

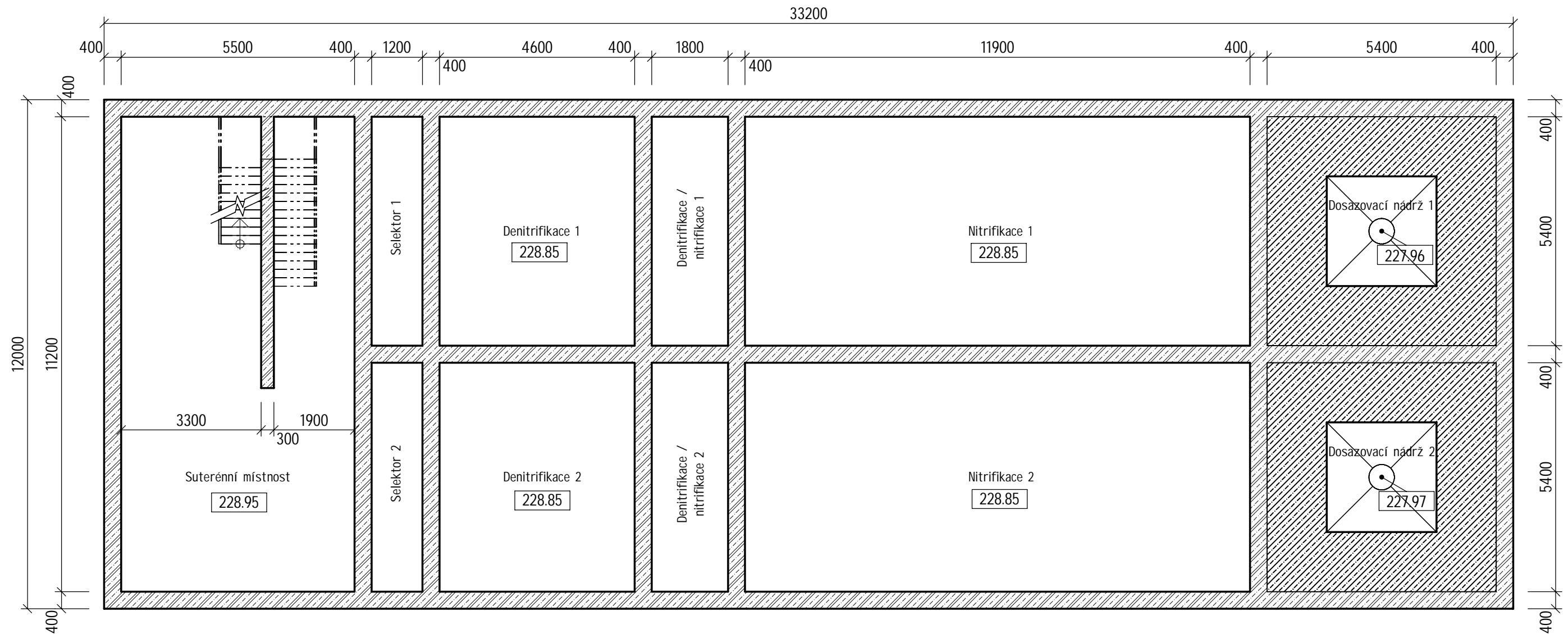

## VÝKAZ MÍSTNOSTÍ - 1.PP

NÁZEV	PLOCHA	POZNÁMKY
Suterenní místnost	59.98 m <sup>2</sup>	
Selektor 1	6.48 m <sup>2</sup>	
Denitrifikace 1	24.84 m <sup>2</sup>	
Denitrifikace / nitrifikace 1	9.72 m <sup>2</sup>	
Nitrifikace 1	64.26 m <sup>2</sup>	
Dosazovací nádrž 1	29.16 m <sup>2</sup>	
Selektor 2	6.48 m <sup>2</sup>	
Denitrifikace 2	24.84 m <sup>2</sup>	
Denitrifikace / nitrifikace 2	9.72 m <sup>2</sup>	
Nitrifikace 2	64.26 m <sup>2</sup>	
Dosazovací nádrž 2	29.16 m <sup>2</sup>	

PŘÍLOHA	SWECO  Sweco Hydroprojekt a.s.	ČÍSLO ZAKÁZKY	12-2182-01 01	ARCHIVNÍ ČÍSLO	009775/22/1

# PŮDORYS

MĚŘÍTKO 1 : 100

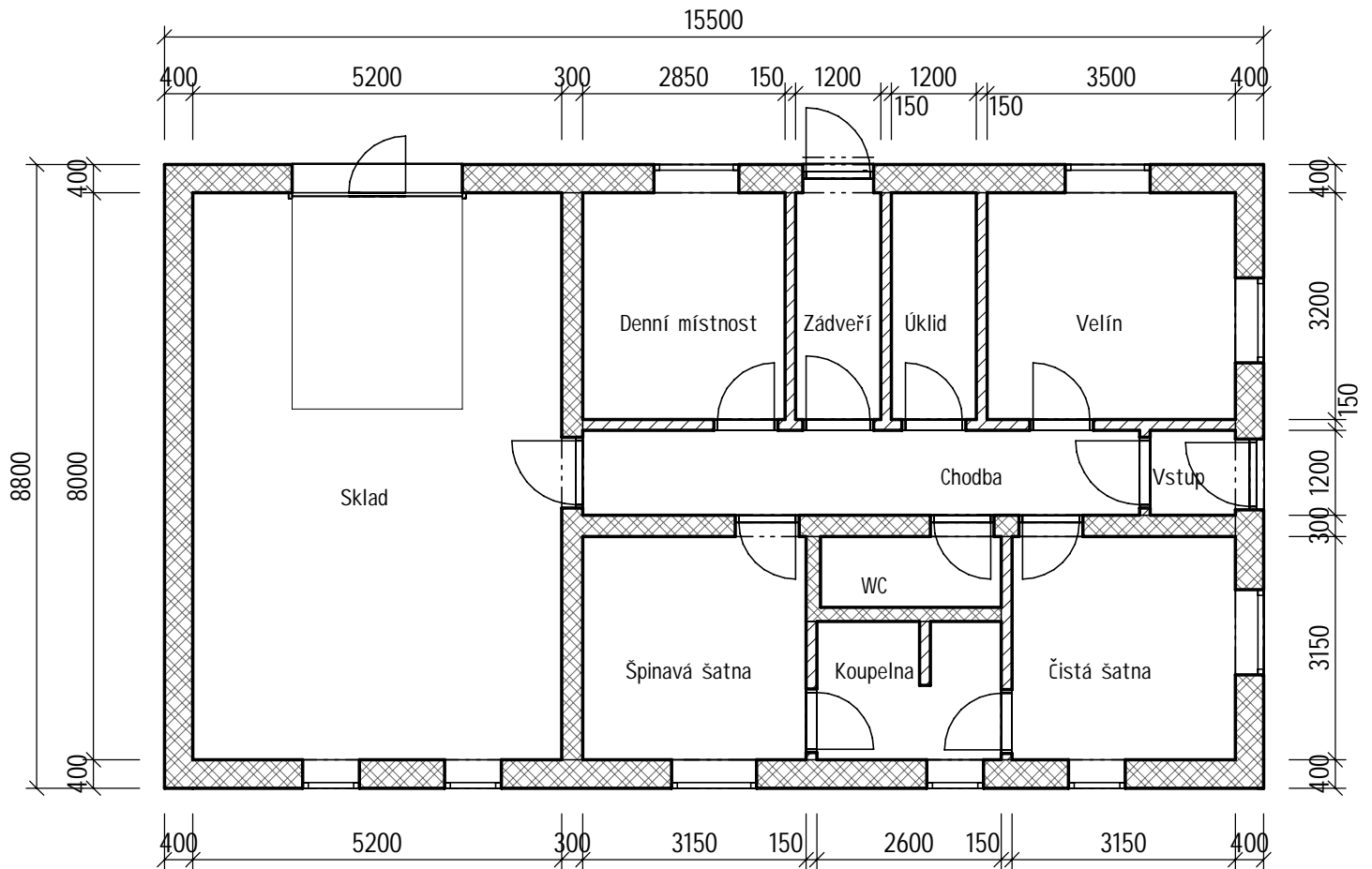

## VÝKAZ MÍSTNOSTÍ

NÁZEV	PLOCHA	POZNÁMKY
Vstup	1.45 m <sup>2</sup>	
Chodba	9.42 m <sup>2</sup>	
Čistá šatna	9.92 m <sup>2</sup>	
Koupelna	4.94 m <sup>2</sup>	
WC	2.55 m <sup>2</sup>	
Špinavá šatna	9.92 m <sup>2</sup>	
Sklad	41.62 m <sup>2</sup>	
Denní místnost	9.12 m <sup>2</sup>	
Zádveří	3.85 m <sup>2</sup>	
Úklid	3.84 m <sup>2</sup>	
Velín	11.20 m <sup>2</sup>	

Sweco Hydroprojekt a.s.		ČÍSLO ZAKÁZKY	12-2182-01 01	ARCHIVNÍ ČÍSLO	009776/22/1
PŘÍLOHA	PROVOZNÍ OBJEKT - PŮDORYS 1.NP			ČÍSLO PŘÍLOHY	B.5
					b
					1

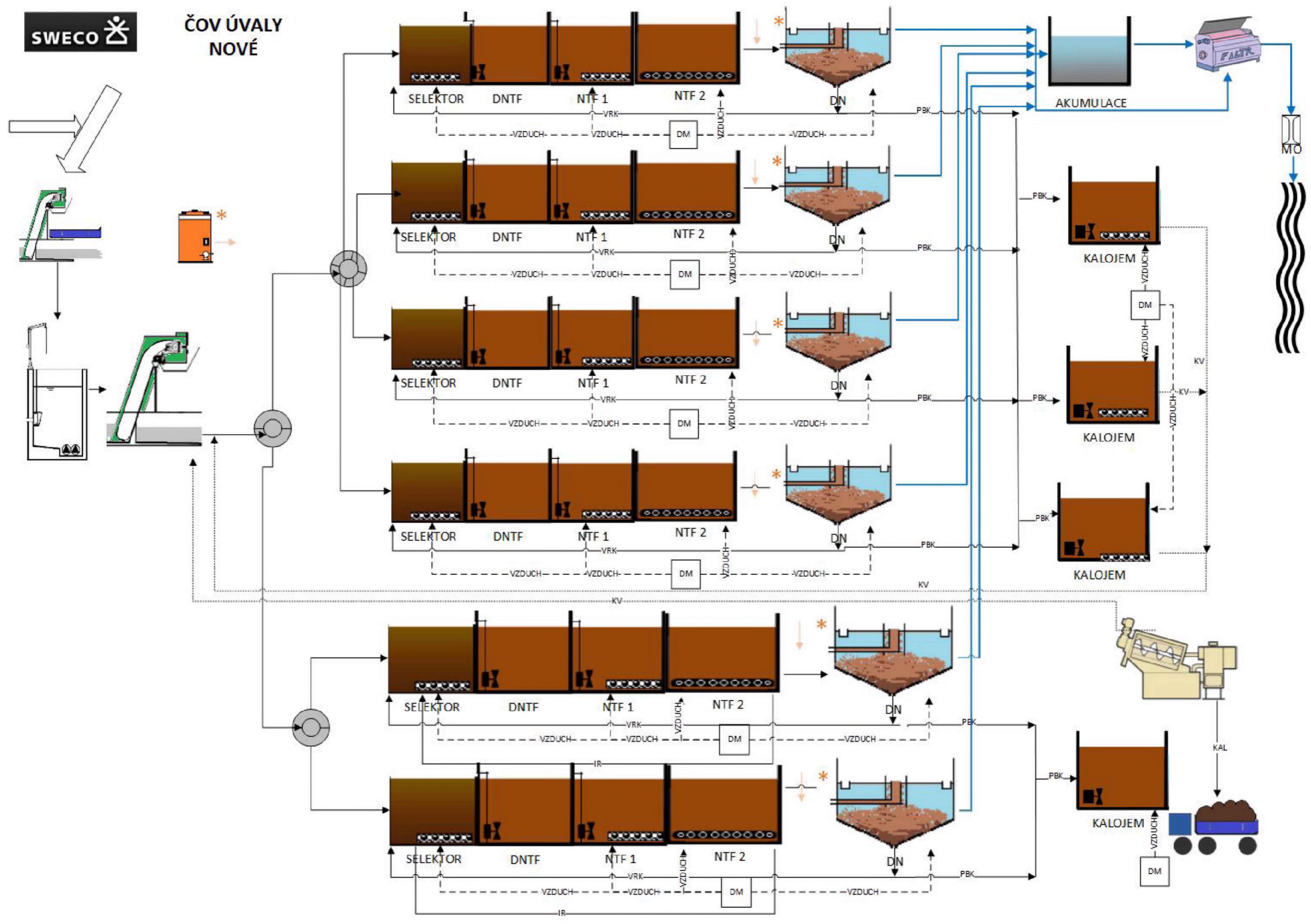

PŘÍLOHA	Sweco Hydroprojekt a.s.	ČÍSLO ZAKÁZKY	12-2182-01 01	ARCHIVNÍ ČÍSLO	009869/22/1
				ČÍSLO PŘÍLOHY	B.6

TECHNOLOGICKÉ SCHÉMA

6			
5			
4			
3			
2			
1			
REVIZE	POPIS	DATUM	SCHVÁLIL

<b>Sweco Hydroprojekt a.s. Ústředí Praha</b> Táborská 31, 140 16 Praha 4; praha@sweco.cz; www.sweco.cz					
VYPRACOVAL	Ing. Ružinský, Ph.D.	HIP	Ing. Rinn	T. KONTROLA	
PROJEKTANT	Ing. Ružinský, Ph.D.	ŘEDITEL DIVIZE	Ing. Hanák	DATUM	12/2022
OBJEDNATEL	MĚSTO ÚVALY			OKRES	PRAHA - VÝCHOD
AKCE:  <b>ROZŠÍŘENÍ ČOV ÚVALY</b>				ČÍSLO ZAKÁZKY	12-2182-01 01
				STUPEŇ	FS
				FORMÁT	21x A4
				ARCHIVNÍ ČÍSLO	008607/22/1
ČÁST STAVBY				SO/PS	
PŘÍLOHA:  <b>Chemicko-technologické výpočty</b>				ČÍSLO PŘÍLOHY	<b>C.1</b>
					b
					2

Tato dokumentace včetně všech příloh (s výjimkou dat poskytnutých objednatelem) je duševním vlastnictvím akciové společnosti Sweco Hydroprojekt a.s. Objednatel této dokumentace je oprávněn ji využít k účelům vyplývajícím z uzavřené smlouvy bez jakéhokoliv omezení. Jiné osoby (jak fyzické, tak právnické) nejsou bez předchozího výslovného souhlasu objednatele oprávněny tuto dokumentaci ani její části jakkoli využívat, kopírovat (ani jiným způsobem rozmnožovat) nebo zpřístupnit dalším osobám.

Poznámka: Podpisy zpracovatelů jsou připojeny pouze k výtisku číslo 01 nebo originálu přílohy (matrici).

## OBSAH / SEZNAM PŘÍLOH

		strana
<b>1</b>	<b>Úvod.....</b>	<b>3</b>
1.1	Popis stávající ČOV .....	3
<b>2</b>	<b>Technické parametry stávající ČOV .....</b>	<b>4</b>
2.1	Parametry aktivačního procesu stávající čístitrny.....	5
2.2	Velikosti nádrží stávající linky .....	5
2.3	Posouzení dosazovacích nádrží .....	6
2.4	Posouzení stávající kapacity ČOV .....	6
<b>3</b>	<b>Rozšíření ČOV Úvaly pro 9990 EO.....</b>	<b>7</b>
3.1	Parametry aktivačního procesu rozšíření ČOV o 3990 EO .....	8
3.2	Velikosti nádrží rozšiřující linky o 3990 EO.....	9
3.3	Ostatní důležité parametry intenzifikace .....	10
<b>4</b>	<b>Rozšíření ČOV Úvaly pro 12500 EO.....</b>	<b>10</b>
4.1	Parametry aktivačního procesu rozšíření ČOV o 6500 EO .....	11
4.2	Velikosti nádrží rozšiřující linky o 6500 EO.....	12
4.3	Ostatní důležité parametry intenzifikace .....	13
<b>5</b>	<b>Porovnání intenzifikace na 9990 EO a 12500 EO .....</b>	<b>13</b>
<b>6</b>	<b>Analýza následků změny limitů bez změn provozu .....</b>	<b>15</b>
6.1	ROK 2015.....	15
6.2	ROK 2016.....	15
6.3	ROK 2017.....	16
6.4	ROK 2018.....	16
6.5	ROK 2019.....	17
6.6	ROK 2020.....	17
6.7	ROK 2021 .....	17
<b>7</b>	<b>Srhnutí vyhodnocení.....</b>	<b>19</b>
<b>8</b>	<b>Srhnutí opatření.....</b>	<b>20</b>



## 1 ÚVOD

Úkolem této studie je zpracování návrhů rozšíření čistírny odpadních vod z města Úvaly na kapacitu 9990 EO a kapacitu 12500 EO. Stávající čistírna byla v roce 2012 technologicky dovybavena na kapacitu 6000 EO a bylo postaveno nové strojně-mechanické předčištění.

Stávající čistírna odpadních vod se nachází na pozemcích 3219/2, 3219/4, 3219/5, 3219/6 a 3219/12 v k. ú. Úvaly.

### 1.1 POPIS STÁVAJÍCÍ ČOV

Veřejná kanalizace v městě Úvaly je řešena jako gravitační s tím, že 2 lokality jsou připojeny k páteřnímu řadu tlakově přes centrální čerpací stanice odpadních vod. Hlavní kanalizační přivaděče – stoka "A" a stoka "B" – jsou v areálu ČOV svedeny do šachty 513, ze které jsou odpadní vody svedeny kameninovým potrubím DN 300 do objektu strojně-mechanického předčištění.

Čistírna odpadních vod Úvaly byla vybudována v roce 2011 rozšířením a intenzifikována na stávající na kapacitu 6000 ekvivalentních obyvatel. ČOV je řešena jako čtyřlinková typu čištění D-N, se strojně-mechanickým předčištěním, čerpací stanicí odpadních vod, chemickým srážením fosforu, aerovanými kalojemy a strojním odvodněním kalu.

Odpadní vody natékají gravitačně přes strojně stíraná hrubá česla s šířkou průlin 30 mm do čerpací jímky odpadních vod. Shrabky z česlí jsou vynášeny šnekovým dopravníkem do kontejneru. Odpadní voda je čerpána ponornými čerpadly v sestavě 2 pracovní + 1 záložní do jednotky integrovaného hrubého předčištění. Provoz čerpadel je řízen frekvenčními měniči a je omezen na maximální výtlak 24 l/s v souladu s povolením k vypouštění. Čerpací jímka je osazena bezpečnostním přepadem zaústěným do odtoku z ČOV. Integrované hrubé předčištění sestává z jemných strojně stíraných česlí s lisem shrabků a podélného lapáku písku. Mechanicky předčištěná voda natéká gravitačně na rozdělovací objekt, který dělí přítok na čtyři identické paralelní biologické linky. Biologický stupeň je navržený jako průtočná aktivace s nízkým zatížením a sestává ze selektoru, denitrifikační nádrže, nitrifikační nádrže a čtvercové vertikální dosazovací nádrže s kónickým dnem.

Selektor – je řešen jako oxický, aerovaný středobublinným aeračním systémem z centrálního rozvodu tlakového vzduchu. Dochází zde k mísení odpadní vody s vratným aktivovaným kalem. Tento technologický stupeň slouží k inhibici vláknitého bytění kalu.

Denitrifikační nádrž – slouží k odbourávání dusičnanových forem dusíku a částečné biologické eliminaci fosforu za anoxických podmínek. Nádrž není provzdušňována, pouze mechanicky míchána. Homogenizaci zajišťuje ponorné vrtulové míchadlo, provozované v cyklovaném režimu.

Nitrifikační nádrž je provzdušňována a homogenizována tlakovým vzduchem, distribuovaným přes jemnobublinné aerační elementy. Zdrojem tlakového vzduchu jsou dmychadla v sestavě 4 pracovní + 1 záloha. Provoz dmychadel je ovládán frekvenčním měničem dle aktuální koncentrace kyslíku v nitrifikační nádrži signálem z kyslíkové sondy. V tomto stupni dochází k odbourávání organického znečištění biologickým procesem za

oxických podmínek. Do odtoku z nitrifikačních nádrží je zaústěno dávkování síranu železitého pro chemické srážení fosforu.

Dosazovací nádrž je řešena jako čtvercová vertikální s kónickým dnem a slouží k separaci vyčištěné vody od aktivovaného kalu prostou sedimentací. Technologicky je vystrojena mamutkovým (hydropneumatickým) čerpadlem vratného/přebytečného kalu, sběrem plovoucích nečistot s mamutkovým čerpadlem a ofukem hladiny. Potrubí vratného kalu je osazeno ručními armaturami pro možnost odběru přebytečného kalu do kalojemu. Plovoucí nečistoty jsou čerpány před česle. Vyčištěná voda je odebírána z hladiny obvodovým sběrným žlabem, ze kterého odtéká přes měrný objekt do odtoku.

Vyčištěnou vodu je možno jímat do jímky ostříkové vody a dále používat na ostřík a úklid v objektu strojního odvodnění kalu. Dále je na odtoku instalována měrná šachta s Parshallovým žlabem P3 a měřením výšky hladiny ultrazvukovou sondou.

Přebytečný kal je čerpán z dosazovacích nádrží do kalového hospodářství, které sestává ze tříkomorového kalojemu a strojního odvodnění kalu. Přebytečný kal v kalojemu je aerován přes jemnobublinný aerační rošt a zahušťován sedimentací a odčerpáváním odsazené kalové vody. Stabilizovaný zahuštěný kal je odávkován roztokem polymerního flokulantu a odvodňován v novém pomaluběžném šnekolisu (instalace léto 2022).

Chemické hospodářství pro chemické srážení fosforu tvoří dvouplášťová zásobní nádrž síranu železitého o objemu 15 m<sup>3</sup> a čtveřice dávkovacích čerpadel.

ČOV je v současné době provozována na 4 linky, kalové a chemické hospodářství je v běžném provozu.

## 2 TECHNICKÉ PARAMETRY STÁVAJÍCÍ ČOV

Stávající čistírna byla v roce 2011 projektována a doplněna na 4 x 1500 EO, na hydraulické a látkové zatížení v následujících tabulkách:

Tabulka 1 Projektové hydraulické zatížení ČOV Úvaly

Průtok	m <sup>3</sup> /d	m <sup>3</sup> /h	l/s
Q <sub>24</sub>	840	35	9,72
Q <sub>d</sub>	1070,4	44,5	12,39
Q <sub>h</sub>	-	83	23,6

Tabulka 2 Projektové látkové zatížení ČOV Úvaly

Ukazatel		g/EO.d		kg/d		mg/l
počet EO	6000					
BSK <sub>5</sub>		60		360,0		428,6
CHSK		120		720,0		857,1
NL		55		330,0		392,9
N-NH <sub>4</sub>		58,6 % N-c		38,7		46,0
N-celk		11		66,0		78,6
P-celk		3		15,0		17,9

## 2.1 PARAMETRY AKTIVAČNÍHO PROCESU STÁVAJÍCÍ ČISTÍRNY

Celkový objem denitrifikace $V_{dn}$	418	$m^3$	
Objem 1 nádrže (DN + DNS)	104,5	$m^3$	
Objem nitrifikační nádrže $V_{nn}$	985,6	$m^3$	
Objem 1 nádrže NN	246,4	$m^3$	
Celkový objem aktivace V	1403,6	$m^3$	
Celková plocha aktivace S	319	$m^2$	
Hloubka vody v aktivační nádrži	4,4	$m^3$	
Poměr $f_d$	0,298	-	
Koncentrace sušiny v kalu X	5,2	$kg/m^3$	
Celková zásoba kalu v aktivaci	7298,72	kg	
Minimální teplota aktiv. směsi $T_{min}$	12	$^{\circ}C$	
Maximální teplota aktiv. směsi $T_{max}$	23	$^{\circ}C$	ČSN
Objemové látkové zatížení kalu dle BSK5 $B_v$	0,256	$kg/m^3.d$	0,1-0,5
Látkové zatížení kalu dle BSK5 $B_x$	0,05	$kg/kg.d$	0,05-0,1
Doba zdržení v DN	11,94	h	
Doba zdržení v NN	28,16	h	
Celková doba zdržení v aktivaci	40,10	h	24-72
Teplotní součinitel $K_t$	1,34		
Teplotní součinitel F	1,74		
Minimální stáří kalu	12,2	d	
Specifická produkce kalu $Y_{obs}$	0,81	$kg/kg$	
Denní produkce kalu	291,43	$kg/d$	
Množství přebytečného kalu v odtoku z ČOV	12,60	$kg/d$	
Množství odebíraného přebytečného kalu	278,83	$kg/d$	
Stáří kalu	25,04	d	
Koncentrace odtahovaného kalu	10	$kg/m^3$	
Průtok odebíraného kalu	27,88	$m^3/d$	
	1,16	$m^3/h$	
Organický podíl	73 %		
Redukce org. podílu při stabilizaci	40 %		
Množství stabilizovaného kalu	197,41	$kg/d$	

## 2.2 VELIKOSTI NÁDRŽÍ STÁVAJÍCÍ LINKY

		ks	4
	šířka	m	1
Selektor	délka	m	5
	hloubka	m	4,4
	objem 1	$m^3$	22

	celkový objem	m <sup>3</sup>	88
		ks	4
Denitrifikace	šířka	m	5
	délka	m	3,75
	hloubka	m	4,4
	objem 1	m <sup>3</sup>	82,5
	celkový objem	m <sup>3</sup>	330
		ks	4
NTF1	šířka	m	5
	délka	m	1,5
	hloubka	m	4,4
	objem 1	m <sup>3</sup>	33
	celkový objem	m <sup>3</sup>	132
		ks	4
NTF2	šířka	m	5
	délka	m	9,7
	hloubka	m	4,4
	objem 1	m <sup>3</sup>	213,4
	celkový objem	m <sup>3</sup>	853,6
		ks	4
Dosazovací nádrž	šířka	m	5
	délka	m	5
	hloubka	m	4,4
	objem 1	m <sup>3</sup>	110
	celkový objem	m <sup>3</sup>	440
		ks	3
Kalojem	šířka	m	3,8
	délka	m	5
	hloubka	m	5
	objem 1	m <sup>3</sup>	95
	celkový objem	m <sup>3</sup>	285

### 2.3 POSOUZENÍ DOSAZOVACÍCH NÁDRŽÍ

Vzhledem k tomu, že ani po opakované prosbě o hodnoty průtoku vratného kalu, jsme tato data neobdrželi, není možné posoudit, zda jsou dosazovány dostatečné na naměřený průtok 1153 m<sup>3</sup>/d a stávající znečištění.

### 2.4 POSOUZENÍ STÁVAJÍCÍ KAPACITY ČOV

Přepočtem projektovaných parametrů čistírny a jejich porovnáním s ČSN, jsou objemy aktivace projektované s dostatečnou rezervou. Vzhledem k tomu, že do ČOV nyní přitéká větší množství balastních vod je nutné tyto vody omezit, protože jejich podíl ku přítoku do čistírny se pohybuje kolem 20 %.

Vzhledem k plánovanému navýšení kapacity čistírny na 9990 EO nebo 12500 EO je nutné stavební rozšíření ČOV. Dle požadavků objednatele bude ČOV intenzifikována o dvě identické linky bez zásahu do stávající ČOV.

### 3 ROZŠÍŘENÍ ČOV ÚVALY PRO 9990 EO

Návrh rozšíření je zpracován na 9990 připojených ekvivalentních obyvatel, protože pro kapacitu 10000 EO platí přísnější limity pro vypouštění předčištěných odpadních vod do vod povrchových.

Pro rozšíření ČOV na 9990 EO byly technologické výpočty provedeny pro dvě linky se stejným objemovým látkovým zatížením jako má stávající čistírna pro 6000 EO.

Pro výpočet byl použit stávající průměrný průtok pro 6000 EO  $1153 \text{ m}^3$ , navýšený o specifický průtok  $120 \text{ l}$  na obyvatele za den (dle ČSN) pro 3990 EO.

Tabulka 3 Hydraulické zatížení ČOV pro 9990 EO

Průtok	$\text{m}^3/\text{d}$	$\text{m}^3/\text{h}$	$\text{l/s}$
$Q_{24}$	1632	68	18,89
$Q_d$	2154	89,7	24,93
$Q_h$	-	176,8	49,11

Tabulka 4 Látkové zatížení ČOV Úvaly pro 9990 EO

Ukazatel		$\text{g}/\text{EO.d}$	$\text{kg}/\text{d}$	$\text{mg}/\text{l}$
počet EO	9990			
$\text{BSK}_5$		60	599,4	367,3
CHSK		120	1198,8	734,6
NL		55	549,5	336,7
$\text{N-NH}_4$		58,6 % N-c	64,4	39,5
N-celk		11	109,9	67,3
P-celk		3	25,0	15,3

K stávajícímu rozdělovacímu objektu na 4 linky bude přistavěn druhý, který bude přítok dělit na dvě nové linky pro 3990 EO.

Tabulka 5 Rozdělení průtoku na jednotlivé staré a nové linky

Linka	počet EO/1 linka		$\text{m}^3/\text{d}$	$\text{m}^3/\text{h}$	$\text{l/s}$
Stará 1,2,3,4	1500	$Q_{24}$	245,0	10,2	2,8
		$Q_d$	323,4	13,5	3,7
Nová 1,2	1995	$Q_{24}$	325,9	13,6	3,8
		$Q_d$	430,1	17,9	5,0

### 3.1 PARAMETRY AKTIVAČNÍHO PROCESU ROZŠÍŘENÍ ČOV O 3990 EO

Následující výpočty byly provedeny pro 3990 EO se stejným objemovým látkovým zatížením, se kterým je provozována stávající čistírna pro 6000 EO.

Tabulka 6 Přítok na rozšíření čistírny

Průtok	m <sup>3</sup> /d	m <sup>3</sup> /h	l/s
Q <sub>24</sub>	651,7	27,2	7,5
Q <sub>d</sub>	860,3	35,8	10,0
Q <sub>h</sub>	-	70,62	19,6

Tabulka 7 Látkové zatížení pro rozšíření čistírny 3990 EO

Ukazatel		g/EO.d	kg/d	mg/l
počet EO	9990			
BSK <sub>5</sub>		60	239,4	367,3
CHSK		120	478,8	734,6
NL		55	219,5	336,7
N-NH <sub>4</sub>		58,6 % N-c	25,7	39,5
N-celk		11	43,9	67,3
P-celk		3	10,0	15,3

Celkový objem denitrifikace V <sub>dn</sub>	278	m <sup>3</sup>
Objem 1 nádrže (DN + DN <sub>s</sub> )	139	m <sup>3</sup>
Objem nitrifikační nádrže V <sub>nn</sub>	655,4	m <sup>3</sup>
Objem 1 nádrže NN	327,7	m <sup>3</sup>
Celkový objem aktivace V	933,4	m <sup>3</sup>
Celková plocha aktivace S	212,1	m <sup>2</sup>
Hloubka vody v aktivační nádrži	4,4	m <sup>3</sup>
Poměr f <sub>d</sub>	0,298	-
Koncentrace sušiny v kalu X	4	kg/m <sup>3</sup>
Celková zásoba kalu v aktivaci	3733,6	kg/m <sup>3</sup>
Minimální teplota aktiv. směsi T <sub>min</sub>	12	°C
Maximální teplota aktiv. směsi T <sub>max</sub>	23	°C
Objemové látkové zatížení kalu dle BSK <sub>5</sub> B <sub>v</sub>	0,256	kg/m <sup>3</sup> .d
Látkové zatížení kalu dle BSK <sub>5</sub> B <sub>x</sub>	0,06	kg/kg.d
Doba zdržení v DN	10,24	h
Doba zdržení v NN	24,14	h
Celková doba zdržení v aktivaci	34,37	h
Teplotní součinitel K <sub>t</sub>	1,34	

Teplotní součinitel F	1,74	
Minimální stáří kalu	12,23	d
Specifická produkce kalu	0,81	kg/kg
Denní produkce kalu	193,8	kg/den
Množství přebytečného kalu v odtoku z ČOV	9,78	kg/den
Množství odebíraného přebytečného kalu	184,02	kg/den
Stáří kalu	19,27	dne
Koncentrace odtahovaného kalu	9,71	kg/m <sup>3</sup>
Průtok odtahovaného kalu	18,4	m <sup>3</sup> /d
	0,77	m <sup>3</sup> /h
Organický podíl	73 %	
Redukce org. podílu při stabilizaci	40 %	
Množství stabilizovaného kalu	130,3	kg/den

### 3.2 VELIKOSTI NÁDRŽÍ ROZŠÍŘUJÍCÍ LINKY O 3990 EO

		ks	2
	šířka	m	1,2
Selektor	délka	m	5,4
	hloubka	m	4,4
	objem 1	m <sup>3</sup>	29,3
	<b>celkový objem</b>	<b>m<sup>3</sup></b>	<b>58,5</b>
		ks	2
	šířka	m	5,4
Denitrifikace	délka	m	4,6
	hloubka	m	4,4
	objem 1	m <sup>3</sup>	109,7
	<b>celkový objem</b>	<b>m<sup>3</sup></b>	<b>219,5</b>
		ks	2
	šířka	m	5,4
Nitrifikace 1	délka	m	1,8
	hloubka	m	4,4
	objem 1	m <sup>3</sup>	43,9
	<b>celkový objem</b>	<b>m<sup>3</sup></b>	<b>87,8</b>
		ks	2
	šířka	m	5,4
Nitrifikace 2	délka	m	11,9
	hloubka	m	4,4
	objem 1	m <sup>3</sup>	283,8
	<b>celkový objem</b>	<b>m<sup>3</sup></b>	<b>567,6</b>
		ks	2
Dosazovací nádrž	šířka	m	5,4
	délka	m	5,4
	hloubka	m	5,7

objem 1	m <sup>3</sup>	69,9
celkový objem	m <sup>3</sup>	139,8

Kalojemy pro rozšíření čistírny není nutno stavět za linkou, na ČOV se nachází nevyužitá 300 m<sup>3</sup> prázdná jímka, která bude použita na tyto účely.

### 3.3 OSTATNÍ DŮLEŽITÉ PARAMETRY INTENZIFIKACE

$Q_i$	35,3 m <sup>3</sup> /h
$Q_{vk}$	19,01 m <sup>3</sup> /h
Recirkulační poměr vratného kalu $R_{vk}$	0,7 z $Q_{24}$
Interní recirkulační poměr $R_i$	1,3 z $Q_{24}$
Celkový recirkulační poměr	2 z $Q_{24}$
Ed – účinnost denitrifikace	66,67 %
Potřebná dávka vzduchu do aktivace	611 m <sup>3</sup> /h
Spotřeba $Fe_2(SO_4)_3$	37,89 kg/d
Spotřeba 41 % roztoku $Fe_2(SO_4)_3$	59,24 l/d
Produkce chemického kalu	26,46 kg/d

## 4 ROZŠÍŘENÍ ČOV ÚVALY PRO 12500 EO

Tabulka 8 Hydraulické zatížení ČOV pro 12500 EO

Průtok	m <sup>3</sup> /d	m <sup>3</sup> /h	l/s
$Q_{24}$	1933	80,5	22,37
$Q_d$	2551,6	106,3	29,53
$Q_h$	-	209,4	58,18

Tabulka 9 Látkové zatížení ČOV Úvaly pro 12500 EO

Ukazatel		g/EO.d	kg/d	mg/l
počet EO	12 500			
BSK <sub>5</sub>		60	750	388
CHSK		120	1500	776
NL		55	687,5	355,7
N-NH <sub>4</sub>		58,6 % N-c	80,6	41,7
N-celk		11	137,5	71,1
P-celk		3	31,3	16,2

K stávajícímu rozdělovacímu objektu na 4 linky bude přistavěn druhý, který bude přítok dělit na dvě nové linky pro 6500 EO.



Tabulka 10 Rozdělení průtoku na jednotlivé staré a nové linky

Linka	počet EO/1 linka		m <sup>3</sup> /d	m <sup>3</sup> /h	l/s
Stará 1,2,3,4	1500	Q <sub>24</sub>	232,0	9,7	2,7
		Q <sub>d</sub>	306,2	12,8	3,5
Nová 1,2	3250	Q <sub>24</sub>	502,6	20,9	5,8
		Q <sub>d</sub>	663,4	27,6	7,7

#### 4.1 PARAMETRY AKTIVAČNÍHO PROCESU ROZŠÍŘENÍ ČOV O 6500 EO

Tabulka 11 Přítok na rozšíření čistírny

Průtok	m <sup>3</sup> /d	m <sup>3</sup> /h	l/s
Q <sub>24</sub>	1005,2	41,9	11,6
Q <sub>d</sub>	1326,8	55,3	15,4
Q <sub>h</sub>	-	108,91	30,3

Tabulka 12 Látkové zatížení pro rozšíření čistírny 6500 EO

Ukazatel		g/EO.d	kg/d	mg/l
počet EO	6500			
BSK <sub>5</sub>		60	390	388,0
CHSK		120	780	776,0
NL		55	357,5	355,7
N-NH <sub>4</sub>		58,6 % N-c	41,9	41,7
N-celk		11	71,5	71,1
P-celk		3	16,3	16,2

Celkový objem denitrifikace V <sub>dn</sub>	452,8	m <sup>3</sup>
Objem 1 nádrže (DN + DN <sub>s</sub> )	226,4	m <sup>3</sup>
Objem nitrifikační nádrže V <sub>nn</sub>	1067,7	m <sup>3</sup>
Objem 1 nádrže NN	533,9	m <sup>3</sup>
Celkový objem aktivace V	1520,6	m <sup>3</sup>
Celková plocha aktivace S	345,6	m <sup>2</sup>
Hloubka vody v aktivační nádrži	4,4	m <sup>3</sup>
Poměr f <sub>d</sub>	0,298	-
Koncentrace sušiny v kalu X	4	kg/m <sup>3</sup>
Celková zásoba kalu v aktivaci	6082,27	kg/m <sup>3</sup>
Minimální teplota aktiv. směsi T <sub>min</sub>	12	°C
Maximální teplota aktiv. směsi T <sub>max</sub>	23	°C

Objemové látkové zatížení kalu dle BSK5 B <sub>v</sub>	0,256	kg/m <sup>3</sup> .d
Látkové zatížení kalu dle BSK5 B <sub>x</sub>	0,06	kg/kg.d
Doba zdržení v DN	10,81	h
Doba zdržení v NN	25,49	h
Celková doba zdržení v aktivaci	36,31	h
Teplotní součinitel K <sub>t</sub>	1,34	
Teplotní součinitel F	1,74	
Minimální stáří kalu	12,23	d
Specifická produkce kalu	0,81	kg/kg
Denní produkce kalu	315,71	kg/den
Množství přebytečného kalu v odtoku z ČOV	15,08	kg/den
Množství odebíraného přebytečného kalu	300,64	kg/den
Stáří kalu	19,27	dne
Koncentrace odtahovaného kalu	9,71	kg/m <sup>3</sup>
Průtok odtahovaného kalu	27,39	m <sup>3</sup> /d
	1,14	m <sup>3</sup> /h
Organický podíl	73 %	
Redukce org. podílu při stabilizaci	40 %	
Množství stabilizovaného kalu	212,85	kg/den

#### 4.2 VELIKOSTI NÁDRŽÍ ROZŠÍŘUJÍCÍ LINKY O 6500 EO

		ks	2
Selektor	šířka	m	2,2
	délka	m	5
	hloubka	m	4,4
	objem 1	m <sup>3</sup>	47,7
	<b>celkový objem</b>	<b>m<sup>3</sup></b>	<b>95,3</b>
		ks	2
Denitrifikace	šířka	m	5
	délka	m	8,1
	hloubka	m	4,4
	objem 1	m <sup>3</sup>	178,8
	<b>celkový objem</b>	<b>m<sup>3</sup></b>	<b>357,5</b>
		ks	2
Nitrifikace 1	šířka	m	5
	délka	m	3,3
	hloubka	m	4,4
	objem 1	m <sup>3</sup>	71,5
	<b>celkový objem</b>	<b>m<sup>3</sup></b>	<b>143</b>
		ks	2
Nitrifikace 2	šířka	m	5
	délka	m	21

	hloubka	m	4,4
	objem 1	m <sup>3</sup>	462,4
	<b>celkový objem</b>	<b>m<sup>3</sup></b>	<b>924,7</b>
		ks	2
	šířka	m	5
Dosazovací nádrž	délka	m	12,3
	hloubka	m	--
	objem 1	m <sup>3</sup>	--
	<b>celkový objem</b>	<b>m<sup>3</sup></b>	<b>--</b>

### 4.3 OSTATNÍ DŮLEŽITÉ PARAMETRY INTENZIFIKACE

$Q_i$	54,45	m <sup>3</sup> /h
$Q_{vk}$	29,32	m <sup>3</sup> /h
Recirkulační poměr vratného kalu $R_{VK}$	0,7	z $Q_{24}$
Interní recirkulační poměr $R_i$	1,3	z $Q_{24}$
Celkový recirkulační poměr	2	z $Q_{24}$
$E_d$ – účinnost denitrifikace	66,67	%
Potřebná dávka vzduchu do aktivace	863	m <sup>3</sup> /h
Spotřeba $Fe_2(SO_4)_3$	58,23	kg/d
Spotřeba 41 % roztoku $Fe_2(SO_4)_3$	91,04	l/d
Produkce chemického kalu	40,66	kg/d

## 5 POROVNÁNÍ INTENZIFIKACE NA 9990 EO A 12500 EO

Jak vyplývá z výše uvedených výpočtů, biologický stupeň rozšíření ČOV na 9990 EO nebo 12500 EO byl navržen v souladu s doporučenými parametry dle ČSN, zároveň byl dodržen požadavek nezasahování do stávající ČOV a při návrhu biologického stupně bylo použité stejné objemové látkové zatížení. Odpadní voda bude přitékat do nových linek přes anoxický selektor spolu s interním recyklem do denitrifikační nádrže, která bude homogenizována ponorným míchadlem v cyklovaném režimu start stop. Nitrifikační nádrž bude aerována pomocí dmychadel v sestavě 2 pracovní + 1 záložní. Výkon dmychadel bude regulován frekvenčními měniči řízenými signály z kyslíkové sondy. Do nitrifikační nádrže bude zaústěn přívod síranu železitého pro chemické srážení fosforu. V nitrifikační nádrži bude doplněný systém interní recirkulace kalu s čerpáním do selektoru/denitrifikační nádrže pro zvýšení účinnosti odstraňování dusíku.

Z nitrifikační nádrže bude v případě intenzifikace na 9990 EO přitékat voda na čtvercovou vertikálně protékanou dosazovací nádrž s kónickým dnem, nerezovými výškově stavitelnými žlaby s ozubenou přelivnou hranou, ofukem hladiny a sběrem plovoucích nečistot, z které bude odtažován přebytečný kal do kalojemu a vratný kal do selektoru, pomocí hydropneumatického čerpadla.

Pro 12500 EO bude schéma biologické linky totožné s jedinou změnou, dosazovací nádrž bude podélná s horizontálním průtokem.

Jako kalojem bude v obou případech využita stávající prázdná jímka (bývalá čerpací stanice OV) o objemu cca 300 m<sup>3</sup> pod strojovnou dmychadel. V případě rozšíření na 9990 EO i 12500 EO

bude stáří aerobně stabilizovaného kalu v kalojemech nad 25 dní, tedy dle ČSN postačující, aby byl kal považován za stabilizovaný. Do nové kalové nádrže bude nainstalována středno-bublinná aerace.

Na ČOV již proběhla rekonstrukce strojního odvodnění kalu s automatickou přípravou flokulantu postačující kapacitou pro následnou intenzifikaci biologické linky ČOV.

Na čistírně bude jako terciální čištění osazen nový mikrosítový biofiltr.

## 6 ANALÝZA NÁSLEDKŮ ZMĚNY LIMITŮ BEZ ZMĚN PROVOZU

### 6.1 ROK 2015

	<10000 EO	>10000 EO
CHSK <sub>Cr</sub>	0x	0x
BSK <sub>5</sub>	0x	0x
NL	0x	0x
P <sub>celk</sub>	0x	0x
N <sub>celk</sub>	bez limitu	roční průměr*
N-NH <sub>4</sub>	0x	bez limitu

- a) limity dle BAT pro ČOV do 10000 EO - **0 překročení**  
 b) limity dle BAT pro ČOV nad 10000 EO – **překročen roční průměr N<sub>celk</sub>.**

- **vysvětlení:** limity dle a) řeší amoniakální dusík, kdežto limity b) celkový. Parametr N<sub>celk</sub>. tedy nebyl sledován, nebyla jeho odstranění věnována pozornost
- **opatření:** zvýšením recirkulace kalů (VRK/IR) nebo zvětšením DNTF prostoru dojde k odstranění dusičnanů, které vznikly v nitrifikaci před vstupem do DN
- **důsledek přísnějších limitů:** **hrozba pokuty za překročení ročního průměru N<sub>celk</sub>.**

### 6.2 ROK 2016

	<10000 EO	>10000 EO
CHSK <sub>Cr</sub>	0x	0x
BSK <sub>5</sub>	0x	0x
N-NH <sub>4</sub>	0x	bez limitu
N <sub>celk</sub>	bez limitu	roční průměr*
<b>NL</b>	<b>1x p</b>	<b>1x p</b>
P <sub>celk</sub>	0x	<b>1x m</b>

- a) limity dle BAT pro ČOV do 10000 EO – **1x překročení „p“ NL**  
 b) limity dle BAT pro ČOV nad 10000 EO – **1x překročení „p“ NL, 1x „m“ P<sub>celk</sub>. + překročen roční průměr N<sub>celk</sub>.**

- **vysvětlení:** pro dusík platí stejné jako u roku 2015, fosfor je záležitostí dávkování, únik NL může mít více důvodů, překročení „p“ limitu je tolerováno – oproti tomu překročení „m“ limitu (u fosforu) již ne
- **opatření:** pro dusík platí stejné jako u roku 2015, pro fosfor – zvýšení dávky srážedla
- **důsledek přísnějších limitů:** **hrozba pokuty za překročení „m“ limitu i ročního průměru N<sub>celk</sub>.**

### 6.3 ROK 2017

	<10000 EO	>10000 EO
CHSK <sub>Cr</sub>	0x	<b>1x p</b>
BSK <sub>5</sub>	0x	0x
N-NH <sub>4</sub>	0x	bez limitu
N <sub>celk</sub>	bez limitu	<b>roční průměr*</b>
NL	0x	0x
P <sub>celk</sub>	0x	<b>1x m i roční průměr</b>

a) limity dle BAT pro ČOV do 10000 EO - **0 překročení**

b) limity dle BAT pro ČOV nad 10000 EO - **1x překročení „p“ CHSK, 1x „m“ P<sub>celk.</sub>, překročen roční průměr N<sub>celk.</sub> i roční průměr P<sub>celk.</sub>**

- **vysvětlení:** pro dusík platí stejně jako u roku 2015, fosfor je záležitostí dávkování, překročení „p“ limitu CHSK mohlo být náhodné, stává se - je tolerováno; oproti tomu překročení „m“ limitu fosforu je zásadní

- **opatření:** pro dusík platí stejně jako u roku 2015, pro fosfor - zvýšení dávky srážedla

- **důsledek přísnějších limitů:** **hrozba pokuty za překročení „m“ limitu i ročního průměru N<sub>celk.</sub> i P<sub>celk.</sub>**

### 6.4 ROK 2018

	<10000 EO	>10000 EO
CHSK <sub>Cr</sub>	0x	0x
BSK <sub>5</sub>	0x	<b>1x m</b>
N-NH <sub>4</sub>	0x	bez limitu
N <sub>celk</sub>	bez limitu	<b>roční průměr*</b>
NL	0x	0x
P <sub>celk</sub>	<b>1x m i roční průměr</b>	<b>7x m i roční prům.</b>

a) limity dle BAT pro ČOV do 10000 EO - **1x překročení „m“ P<sub>celk.</sub>, ale i roční průměr P<sub>celk.</sub>**

b) limity dle BAT pro ČOV nad 10000 EO - **1x překročení „m“ BSK, 7x „m“ P<sub>celk.</sub>, + překročen roční průměr N<sub>celk.</sub> i roční průměr P<sub>celk.</sub>**

- **vysvětlení:** pro dusík platí stejně jako u roku 2015, fosfor je záležitostí dávkování. Překročení „m“ limitu u BSK a ročního průměru u P<sub>celk</sub> mohlo/mělo být pokutováno.

- **opatření:** pro dusík platí stejně jako u roku 2015, pro fosfor - zvýšení dávky srážedla

- **důsledek přísnějších limitů:** **hrozba pokuty za překročení „m“ limitu u fosforu, ale i za překročení ročního průměru P<sub>celk.</sub> a N<sub>celk.</sub>**

Tento rok, pokud by byl sledován v souladu s legislativou, by měl v minulosti být vyhodnocen jako „provozování v rozporu s Povoláním“, a měla být udělena pokuta za toto nedodržení a překračování limitů. V případě, že by se výsledky hodnotily dle limitů pro ČOV nad 10.000 EO, byla by pokuta ještě vyšší.

## 6.5 ROK 2019

	<10000 EO	>10000 EO
CHSK <sub>Cr</sub>	0x	0x
BSK <sub>5</sub>	0x	0x
N-NH <sub>4</sub>	0x	bez limitu
N <sub>celk</sub>	bez limitu	<b>3x m i roční průměr*</b>
NL	0x	0x
P <sub>celk</sub>	<b>roční prům.</b>	<b>5x m i roční prům.</b>

- a) limity dle BAT pro ČOV do 10000 EO – **překročen roční průměr P<sub>celk</sub>.**  
 b) limity dle BAT pro ČOV nad 10000 EO - **3x překročení „m“ N<sub>celk</sub>, 5x „m“ P<sub>celk</sub>, + překročen roční průměr N<sub>celk</sub>, i roční průměr P<sub>celk</sub>.**

- **vysvětlení:** pro dusík platí stejné jako u roku 2015, fosfor je záležitostí dávkování. Nedodržení ročního průměru u P<sub>celk</sub> mohlo/mělo být pokutováno.
- **opatření:** pro dusík platí stejné jako u roku 2015, pro fosfor – zvýšení dávky srážedla
- **důsledek přísnějších limitů:** **hrozba pokuty za překročení „m“ limitu u fosforu i celk. dusíku, ale i za překročení ročního průměru P<sub>celk</sub> a N<sub>celk</sub>.**

## 6.6 ROK 2020

	<10000 EO	>10000 EO
CHSK <sub>Cr</sub>	0x	0x
BSK <sub>5</sub>	0x	0x
N-NH <sub>4</sub>	0x	bez limitu
N <sub>celk</sub>	bez limitu	<b>1x m i roční průměr*</b>
NL	0x	0x
P <sub>celk</sub>	0x	0x

- a) limity dle BAT pro ČOV do 10000 EO - **0 překročení**  
 b) limity dle BAT pro ČOV nad 10000 EO – **1x překročení „m“ N<sub>celk</sub>., + překročen roční průměr N<sub>celk</sub>.**

- **vysvětlení:** pro dusík platí stejné jako u roku 2015
- **opatření:** pro dusík platí stejné jako u roku 2015
- **důsledek přísnějších limitů:** **hrozba pokuty za překročení „m“ limitu, ale i ročního průměru N<sub>celk</sub>.**

## 6.7 ROK 2021

	<10000 EO	>10000 EO
CHSK <sub>Cr</sub>	0x	0x
BSK <sub>5</sub>	0x	0x
N-NH <sub>4</sub>	0x	bez limitu
N <sub>celk</sub>	bez limitu	<b>1x m i roční průměr*</b>

NL	2x p	3x p
P <sub>celk</sub>	0x	0x

- a) limity dle BAT pro ČOV do 10000 EO – 2x překročení „p“ NL – ještě tolerováno  
 b) limity dle BAT pro ČOV nad 10000 EO – 3x překročení „p“ NL, 1x „m“ N<sub>celk.</sub>, + překročen roční průměr N<sub>celk.</sub>

- **vysvětlení:** pro dusík platí stejné jako u roku 2015, NL překročeny 2x – mohlo být zapříčiněno poruchou technologie, deštěm apod. S ohledem na počet odebíraných vzorků je 3. překročení „p“ limitu pro NL důvodem k uložení pokuty/zahájení správního řízení – což by platilo, pokud by tento rok byl vyhodnocován dle limitů pro ČOV nad 10000 EO

- **opatření:** pro dusík platí stejné jako u roku 2015, pro NL neznáme příčinu, nelze hodnotit

- **důsledek** přísnějších limitů: hrozba pokuty za překročení „m“ limitu u N<sub>celk.</sub>, za překročení ročního průměru N<sub>celk.</sub>, a za trojí překročení „p“ limitu pro NL.



## 7 SHRnutí VYHODNOCENÍ

Z výše uvedeného přehledu se může jevit, že limity pro ČOV nad 10000 EO by v Úvalech způsobily problémy a riziko pokut by se násobně zvýšilo. Není tomu ale tak jednoznačně.

Pomineme-li vyhodnocení parametrů „dusík-fosfor“, dojdeme k závěru, že:

1. za období 7 sledovaných let došlo k překročení CHSK **0x**
2. za období 7 sledovaných let došlo k překročení BSK **0x**
3. za období 7 sledovaných let došlo k překročení NL **3x**

Celkem bylo dle limitů BAT pro kategorii ČOV do 10000 EO – bez dusíku a fosforu, překročeno: **3x „p“, 0x „m“.**

Pokud by tytéž výsledky byly hodnoceny z pohledu limitů ČOV 10001-100000 EO (kdyby minulost byla bez změn provozu posuzována dle přísnějších limitů), počet překročení by byl následující:

1. za období 7 sledovaných let **by** došlo k překročení CHSK **1x**
2. za období 7 sledovaných let **by** došlo k překročení BSK<sub>5</sub> **1x**
3. za období 7 sledovaných let **by** došlo k překročení NL **4x**

Celkem by bylo dle limitů BAT pro kategorii ČOV nad 10000 EO – bez dusíku a fosforu, překročeno:

**5x „p“, 1x „m“.**

Nejvyšší riziko změny limitů (bez změny provozu ČOV) je tedy pro dusík a fosfor.

Čistě teoreticky tedy hodnotíme stav, kdy by minulost byla bez změn provozu posuzována dle přísnějších limitů. Nelze tím tedy říct, že by v budoucnu ČOV neuměla dosáhnout lepších výsledků – stačí změna provozu.

- za období 7 sledovaných let došlo k překročení ročního průměru  $P_{\text{celk.}}$  **2x**
- za období 7 sledovaných let **by** (pokud by tytéž výsledky byly hodnoceny z pohledu limitů ČOV 10001-100000 EO – kdyby minulost byla bez změn provozu posuzována dle přísnějších limitů), došlo k překročení ročního průměru  $P_{\text{celk.}}$  **3x** (+ 14x „m“ limit fosforu), a pro  $N_{\text{celk}}$  roční průměr **7x** (+ 5x „m“ limit) - celkem tedy **10x**.

## 8 SHRnutí OPATŘENÍ

1. **Fosfor** je funkcí dávkování solí (síranu či chloridu železitého), a tedy jeho koncentrace závisí většinou téměř 100 % na dávce tohoto činidla.

Nejen s ohledem na limity, ale i na nežádoucí vliv vysokých koncentrací fosforu v povrchových vodách, je vhodné apelovat na důslednější srážení fosforu v rámci technologií ČOV a jeho uložení do kalu. Takto zakonzervovaný fosfor může být následně v přírodě využit správným směrem, pokud se kaly z ČOV budou aplikovat na půdu přímo nebo jako kompost či součást kompostu. Budoucnost směřuje k nutnosti získávat fosfor z odpadních vod, a tedy je vhodné již nyní zabraňovat vypouštění fosforu do řek a je lepší jej akumulovat do kalu, z kterého je možné fosfor separovat.

👍  uvědomělý a pokrokový přístup vůči životnímu prostředí

👎  vyšší náklady na nákup srážedla

2. **Celkový dusík** je sumou všech forem dusíku. Amoniakální dusík, který se odstraňuje nitrifikací (v provzdušňované části aktivací nádrže), se zde přeměňuje na dusičnany a dusitany. Pokud tyto  $\text{NO}_3^-$  a  $\text{NO}_2^-$  odcházejí z aktivace do dosazovací nádrže, odtéká pak značné množství tohoto dusíku ven z ČOV, a způsobuje to tak, že suma dusíku ( $N_{\text{celk}}$  - celkový dusík) je vysoký, ačkoliv amoniakální je velmi nízký nebo téměř nulový, protože se přeměnil na ony oxické formy  $\text{NO}_2^-$  a  $\text{NO}_3^-$ . Takto se provozovala ČOV Úvaly nyní – byla zde snaha odstranit amoniakální dusík, protože ten byl/je limitován.

Pokud by se s proudem vratného kalu z dosazovací nádrže (nebo interní recirkulace z konce nitrifikace) dostávaly dusičnany a dusitany zpět na začátek procesu do denitrifikace (neprovzdušňované části aktivace), mohlo by dojít k jejich redukcí až na elementární dusík ( $\text{N}_2$ ), který se uvolní do ovzduší, a tedy již není v bilanci odtoku z ČOV, a tedy i tím je koncentrace  $N_{\text{celk}}$  v odtoku o tento uniklý dusík nižší. Pro dodržení limitu  $N_{\text{celk}}$  by tedy bylo vhodné, aby se pozornost soustředila na odstranění dusíku celkově, nejen na odstranění amoniaku.

👍  uvědomělý přístup vůči životnímu prostředí, jde o odstranění nutrientů, které je žádoucí, a také předepsané ve slovním popisu BAT pro kategorii ČOV 10001-100000 EO.

👎  vyšší náklady na čerpání většího množství kalů (vyšší průtok vratného kalu či interní recirkulace) nebo zvětšení objemu denitrifikace.

Trendy doby jsou takové, že požadavky na kvalitu čistěných vod se mohou měnit častěji a být přísnější. Ve světě se ustupuje od vydávání povolení k vypouštění vod na dobu 10 let, a to proto, aby byla „páka“ pro provozovatele a vlastníky ČOV, aby z čistíren vypouštěli lepší (čistší) vodu. Vydáváním povolení na kratší dobu se chce dosáhnout rychlejší reakce provozovatelů a vlastníků k opravám a optimalizacím čistíren. Je tedy žádoucí, aby se v rámci rekonstrukce ČOV Úvaly provoz nastavil tak, jak je optimální vůči environmentu, neboť to v budoucnu může přinést mírnější nároky na změny.

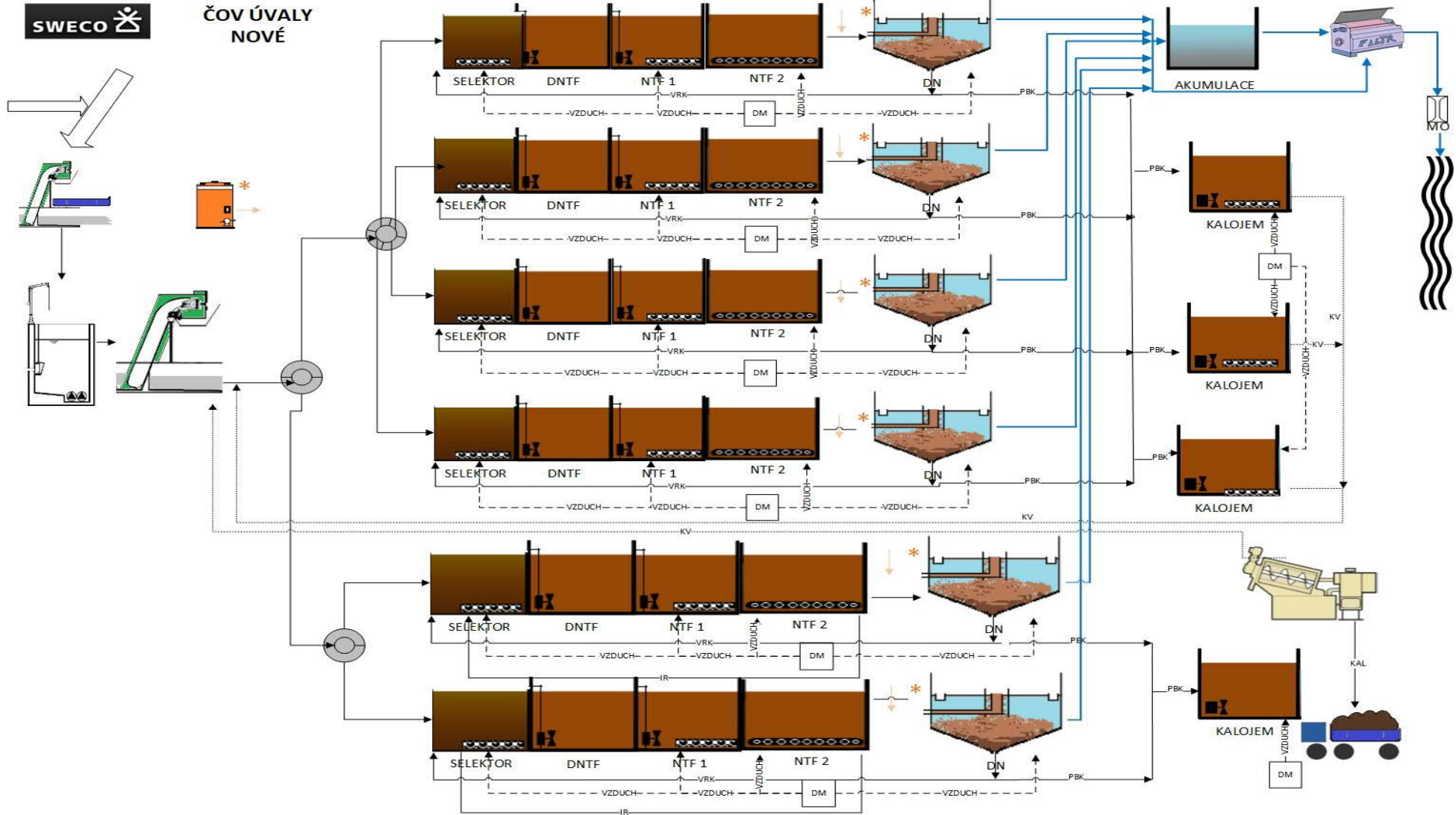

ČOV ÚVALY  
NOVÉ

Závěrečná zpráva pro akci:

# " ČOV Úvaly "

## Inženýrskogeologický průzkum

zak. č. 5 - 61 - 6545 - 91

### OBSAH :

#### **A. Textová část**

A.1. Úvod .....	2
A.2. Přírodní poměry .....	2
A.2.1. Geologické poměry .....	2
A.2.2. Geomorfologické poměry .....	3
A.2.3. Hydrologické a hydrogeologické poměry .....	4
A.2.4. Klimatické poměry .....	5
A.3. Sondážní práce .....	5
A.4. Laboratorní rozborů .....	6
A.4.1. Laboratorní rozborů hornin .....	6
A.4.2. Laboratorní rozborů vody .....	8
A.5. Závěry .....	8
A.6. Přehledná situace 1 : 1000 .....	10
A.7. Dokumentace sondážních prací .....	11
A.9. Dokumentace laboratorních rozborů .....	18
A.10. Použitá literatura a archivní materiály .....	29

#### **B. Přílohy:**

B.1. Situace 1 : 200	
B.2. Geologické řezy 1 : 100/100	
B.2.1. Legenda	
B.2.2. Schematický řez 1 - 1'	
B.2.3. - " - 2 - 2'	
B.2.4. Schematický řez A - A'	
B.2.5. - " - B - B'	

## **A. 1. Úvod**

Na podkladě smlouvy o dílo č. 96/6445 uzavřené ke dni xx. xx. 1996 mezi Hydroprojektem a.s. Praha a MěÚ v Úvalech byl proveden inženýrskogeologický průzkum v místě projektované čistírny odpadních vod. Jeho účelem bylo získat dostatečné podklady pro řešení problematiky zakládání navrhovaného objektu.

Pro provedení průzkumu byly hlavním inženýrem projektu (ing. Hála, Hydroprojekt Praha) předány následující podklady:

- přehledná situace 1 : 1 000 se zákresem umístění objektu ČOV. V téže situaci byl zároveň předán i zákres veškerých podzemních inženýrských sítí.

- podrobná situace 1 : 200 se zákresem umístění objektu ČOV.

- podélný řez objektem ČOV s návrhem hloubek založení.

Na základě výše uvedených požadavků a podkladů byla zpracovatelem průzkumu vypracována specifikace prací, jejich cena a termíny plnění, která byla předložena investorovi. Na jejím podkladě byl pak zahájen vlastní průzkum.

Dne 28. 5. 1996 vytýčil zpracovatel průzkumu s pomocí běžných geodetických pomůcek (pásma) navrhované sondy v terénu. Vlastní sondážní práce provedla téhož a následujícího dne odborná firma HYDROGEOsond Čelákovice. Odebrané vzorky zemin a podzemní vody byly předány příslušným akreditovaným laboratořím.

## **A.2. Přírodní poměry**

### **A.2.1. Geologické poměry**

Z regionálního geologického hlediska se zájmové území nachází v severovýchodní části barrandienského paleozoika střeďočeské oblasti, tvořeného horninami spodního a středního ordoviku. Převážně jsou zde zastoupeny jílovité až prachovité břidlice tmavých

(šedá, hnědá, červenohnědá) barev, místy slabě písčité, s destičkovitou odlučností. Poměrně snadno zvětrávají v písčitohlinité až jílovité eluvium s nepravidelnými úlomky matečně horniny. Dále jsou zde ze středně ordovických hornin zastoupeny skalecké křemence světle šedé barvy, odolné proti zvětrávání. Z hornin kvartérního stáří se zde nacházejí, mimo již zmiňovaná eluvia, deluviální (svahové) hlíny s obvykle proměnlivým obsahem skeletu a holocénní aluviální akumulace v údolí Výmoly. Jsou obvykle (vzhledem k okolním horninám) středně těžkého až těžkého charakteru, lokálně bývají zaznamenávány písčité až šterkovité vrstvy.

Poměrně blízké jsou hranice s ostatními geologickými jednotkami, jv (již přímo v Úvalech) leží hranice barrandienského proterozoika, sz (Horušany, Klánovice) se nachází platformní pokryv české křídy. Charakter hranic vůči krystaliniku je výrazně zlomový, vůči křídovým sedimentům trangresní.

V předcházejících odstavcích naznačené obecné schéma bylo potvrzeno vlastními sondážními pracemi na staveništi ČOV. Prakticky všechny 4 sondy vykazovaly obdobný geologický profil. Jejich nejsvrchnější část tvoří max. 0,2 m mocný humusový horizont, pod kterým se do hloubky až 1,3 m nachází vrstva písčité hlíny (MS) a hlinitého písku (SM). Následuje poloha jemného zvodnělého písku s příměsí jemnozrnné zeminy (S-F), dosahující do hloubky 1,6 - 2,2 m od úrovně terénu. Vzhledem k jeho ztekucení bylo nutno všechny vrty na úroveň jeho báze propažovat. Výše popsané horniny mají z genetického hlediska charakter aluviální výplně údolnice. Pod nimi se nachází střídající se vrstvy svahovin charakteru jílovitého šterku (GC) s ostrohrannými až subangulárními plochými úlomky skeletu (břidlice, křemenc, velikost obvykle do 10 cm) a mezi nimi uzavřené cca 0,7 - 1,1 m mocné vrstvy písčitého jílu (CG) tuhé až měkké (hlouběji) konzistence s příměsí drobného skeletu. V hloubkách 3,4 - 4,9 m od úrovně terénu nastává přechod do eluvia opětovně charakteru jílovitého šterku (GC) s přibýváním šterkovitého podílu do hloubky. Ploché úlomky břidlice lze lehce rozbít kladivem až rozlamovat v ruce. Sondy byly ukončeny v hloubkách 6 - 8 m.

### **A. 2.2. Geomorfologické poměry.**

Z regionálního hlediska se zájmové území Úval nachází ve východní části Pražské plošiny, v její dílčí tzv. Uhříněvské části. Je pro ni charakteristická reliéfní jednotvárnost denudovaného předkřídového podkladu s případnými denudačními zbytky svrchnokřídových sedimentů České křídové tabule zasahující od severu. Terénní elevace jsou ploché, s mírnými svahy. Výraznější zpestření reliéfu je způsobeno pouze erozní činností drobných toků

(Výmola). Jejich činností vznikají v pevnějších horninách příkřejší svahy ohraničující jinak ploché výplně úzkých údolnic.

Vlastní staveniště ČOV je situováno k patě příkrého (erozního) svahu do poměrně úzkého (cca 50 m) údolí Výmoly. Nadmořská výška zájmového území a jeho blízkého okolí se pohybuje na úrovni cca 231 (údolnice) - 234 (pata svahu) m, v průběhu stavebních prací by měl být terén návozem upraven na kótu 233,80 m n.m.

### **A. 2.3. Hydrologické a hydrogeologické poměry**

Hydrologické poměry zájmového území jsou velmi jednoduché. Staveniště ČOV se nachází přímo v údolnici říčky Výmoly, která se vlévá u Čelákovic do Labe. Povrchové přítoky z okolních svahů nebyly v době průzkumu zaregistrovány. 200 m proti proudu toku Výmoly se v údolnici nachází rekonstruovaný areál městského koupaliště.

V oblasti zájmového území se nachází dva základní typy hydrogeologických struktur. Na ordovické horniny je vázán puklinový systém krystalinika. Jeho charakteristika je závislá na intenzitě rozpukání horniny, na velikosti puklin a charakteru jejich výplně. Jejich oběh je zde patrně mělký, výrazně závislý na intenzitě srážek.

Druhý typ struktury je vázán na aluviální výplň údolnice Výmoly. Tyto sedimenty jsou však převážně zrnitostně převážně středně těžkého až těžkého charakteru. Významější pohyb vody je vázán na sedimenty charakteru písků a štěrků, které se však většinou nachází ve spodních částech profilů, popř. tvoří izolované horizonty v okolních, zrnitostně těžších horninách. Vlastní údolnice je dotována přítokem puklinových vod z krystalinického podkladu a průlinových vod štěrkovitých svahovin. Vysoká hladina podzemní vody v údolnici svědčí o komunikaci s tokem Výmoly.

V průběhu sondážních prací byl zastižen jak průlinový, tak puklinový typ zvodnění. První je vázán na písčité aluviální sedimenty zastižené v nejsvrchnějších částech profilů. Podzemní voda zde způsobuje ztekucování jemnozrnných písků, což při vlastním vrtání vyvolalo nutnost propažování. Při otevření stavební jámy bude nutné stěny pažit. Relativně slabší přítoky byly zaznamenány i ve štěrkovitých až jílovitých svahovinách. Puklinový typ zvodnění je vázán na eluvium břidličnatých hornin. Přítomnost podzemní vody na puklinách zaregistrovaná v průběhu vrtání se projevovala i změnou konzistence jemnozrnného podílu z tuhé na měkkou. O přítomnosti podzemní vody svědčí i rezavé skvrny zaznamenané v profilu. Ty směrem do hloubky mizí a převládá šedivá barva.

Vzhledem k rozsahu stavby nebyly prováděny čerpací ani jiné zkoušky za účelem specifikace hydraulických parametrů horninového prostředí. Pokud bude provedeno zapažení stavební jámy z důvodu zajištění stěn výkopu, omezí se tím i silně přítoky podzemní vody, které by měly být nejintenzivnější právě z přípovrchové vrstvy jemných písků. Příkladový systém by neměl být větší než řádově l/s.

#### A. 2.4. Klimatické poměry

Zájmové území se nachází v teplé klimatické oblasti, v okrsku A<sub>3</sub> - teplý, mírně suchý, s mírnou zimou.

Průměrná teplota vzduchu (ve °C) za období 1901-50; Brandýs nad Labem.

I	II	III	IV	V	VI	VII	VIII	IX	X	XI	XII
-1,4	-0,4	3,7	8,4	13,8	16,7	18,6	17,6	13,9	8,6	3,6	0,0

Průměr za rok: 8,6 °C

Průměr za vegetační období (IV.-IX.): 14,8 °C

Průměrný úhrn srážek (v mm) za období 1901-50; Úvaly.

I	II	III	IV	V	VI	VII	VIII	IX	X	XI	XII
32	25	27	44	57	66	72	61	46	38	34	33

Úhrn za rok: 535 mm

Úhrn za vegetační období (IV.-IX.): 346 mm

#### A. 3. Sondážní práce.

Vzhledem k zadaným podmínkám (dispoziční uspořádání ČOV) byla navržena realizace celkem 4 jádrových vrtů, situovaných tak, aby z nich bylo možno konstruovat jak podélné, tak i příčné řezy. Jejich hloubka (6-8 m) byla určena s ohledem na projektantem navrhovanou hloubku založení cca 4-6 m.

Vlastní vrtné práce provedla na základě uzavřené SoD firma HYDROGEOsond Čelákovice (vrtmistr Bártek) ve dnech 28. - 29. 5. 1996. Celkem byly vyvrtány 4 sondy



(J 1 - J 4) o úhrnné metrži 29 bm. Všechny vrty byly v odpovídajícím rozsahu popsány, byly z nich odebrány potřebné poloporušené vzorky hornin a jeden vzorky vody. V závěru sondážních prací byly zaměřeny úroveň hladin podzemní vody a vrty zlikvidovány záhozem. Popisy všech vrtů jsou předmětem kapitoly A.7 této zprávy. Stejně tak jsou všechny vrty zakresleny v podrobné situaci (grafická příloha B.1.) Vytýčení vrtů v terénu před zahájením vrtných prací bylo provedeno s pomocí běžných geodetických pomůcek (pásmo) k pevným bodům v okolním terénu přičemž bylo dohodnuto, že vlastní geodetické zaměření vrtů bude provedeno v rámci celkového zaměření lokality.

#### **A.4. Laboratorní rozborý**

##### **A.4.1. Laboratorní rozborý zemín**

Ze všech 4 vrtů bylo odebráno celkem 7 poloporušených vzorků hornin. Ty byly předány laboratořím Gematestu Černošice spol. s r.o. s požadavkem stanovení indexových vlastností (6x) a momentální vlhkosti (1x). Hloubka odběru vzorků vycházela z předpokladu projektanta (Ing. Hála, Hydroprojekt Praha) o umístění základové spáry navrhovaných objektů na úroveň cca 6 a 4 m pod niveletu terénu.

Vzorky jsou zrnitostně zaříděny a vyhodnoceny ve smyslu platné ČSN 72 1001 resp. ČSN 73 1001 a ČSN 73 3050. Elaboráty laboratorních rozborů jsou obsahem samostatné kapitoly A.9., která je součástí této zprávy.

Odebrané vzorky štěrků lze všechny na základě granulometrických rozborů zařadit do tř.G 5 - štěrk jílovitý. Vzorek jílovité horniny má charakter jílu písčitého (CG, tř. F 4) tuhé konzistence. Index plasticity štěrkovitých vzorků se pohybuje od 9 do 13. Index plasticity písčitého jílu je 16.

Podle uvedených granulometrických charakteristik lze k jednotlivým zastiženým horninám přiřadit následující směrné normové charakteristiky, uváděné v ČSN 73 1001.

tř. G5 - GC - štěrk jílovitý,  $I_D = 0,67 - 1,00$   
 $v = 0,30; \beta = 0,74; \gamma = 19,5 \text{ kN/m}^3$   
 $E_{\text{def}} = 40 - 60 \text{ MP}$   
 $c_{\text{ef}} = 2 - 10 \text{ kPa}$

$$\varphi_{ef} = 28 - 32^\circ$$

tř. F4 - CS - jíl písčítý, tuhý

$$\nu = 0,35; \beta = 0,62; \gamma = 18,5 \text{ kN/m}^3$$

$$E_{def} = 4 - 6 \text{ MPa}$$

$$c_u = 50 \text{ kPa}$$

$$\varphi_u = 0^\circ$$

$$c_{ef} = 10 - 18 \text{ kPa}$$

$$\varphi_{ef} = 22 - 27^\circ$$

Těžitelnost hornin, daná jejich granulometrickou charakteristikou a vlhkostním stavem, je (ve smyslu ČSN 73 3050) uvedena v následujícím přehledu:

	tř.
hlína písčítá až písek hlinitý, vlahý	2
jíl písčítý	3
štěrk jílovitý (svahovina)	3
jemnozrnný zvodnělý písek	4
štěrk jílovitý (eluvium - více skeletu)	4

Pozn.: v souvislosti s hodnocením těžitelnosti je vhodné připomenout sklon ke zvýšené lepivosti písčitého jílu.

Pro horniny, nacházející se na předpokládané úrovni základové spáry, jsou v následujícím přehledu uvedeny hodnoty tabulkové výpočtové únosnosti  $R_{dt}$  (ČSN 73 1001, hloubka založení 1,0 m a šířka základu 6 m), přepočtené na odpovídající hloubku založení, vliv vysoko položené hladiny podzemní vody a přítomnost méně stlačitelného podloží v dosažitelné hloubce.

<u>tř. horniny</u>	<u><math>R_{dt}</math> (kPa)</u>
G5 - GC	500
F4 - CS	200

#### A. 4.2. Laboratorní rozbory vody.

Z geochemického hlediska je podzemní voda hodnocena ve smyslu v současné době platné ČSN 73 1215 (Betonové konstrukce - klasifikace agresivních prostředí), původního znění ČSN 73 1001 (Základová půda pod plošnými základy) a ČSN 03 8375 (Ochrana kovových potrubí uložených v půdě nebo ve vodě proti korozi).

Výše uvedené normy hodnotí podzemní vody jako středně agresivní na betonové konstrukce s ohledem na obsah  $\text{SO}_4^{2-}$  a pH. Pro výstavbu objektů je tedy nutné použít betony ze struskoportlandského cementu s přísadami zvyšujícími odolnost betonu.

Vůči ocelovým konstrukcím vykazují tyto vody velmi vysokou agresivitu (IV.) vzhledem na obsah iontů  $\text{SO}_3 + \text{Cl}$  a zvýšenou agresivitu (III.) vzhledem na jejich vysokou vodivost.

#### A. 5. Závěry.

Charakteristika staveniště je dána přítomností jemných písků ve svrchních částech profilů uložených na svahovinách a následně eluviu výrazně štěrkovitého charakteru. Toto uspořádání rozhodujícím způsobem ovlivňuje způsob výstavby a založení. Vzhledem k vysoce položené hladině podzemní vody ztekucující jemné písky, což vyvolá nutnost pažení stavební jámy a vzhledem k agresivnímu charakteru podzemní vody lze **staveniště** označit za **podmíněně vhodné**.

Ve smyslu ČSN 73 1001 lze s ohledem na výše zmiňovanou přítomnost vysoké hladiny podzemní vody **základové poměry** označit za **složité**. V kombinaci s **nenáročnými** stavebními **konstrukcemi** ČOV je možné postupovat podle zásad **II. geotechnické kategorie**. Do výpočtů byly tedy použity směrné normové charakteristiky základových půd.

Založení celého objektu je navrženo jako plošné na dvou rozdílných úrovních s ohledem na technologii čištění. S ohledem na hydrogeologické poměry, způsob založení a výstavbu je potřebné či nutné provést tyto úpravy:

- zajištění výkopu pro objekt ČOV (vzhledem k přítomnosti zvodnělých jemnozrnných písků v horní části profilů) se předpokládá beraněnou štetovnicovou stěnou podél celého obvodu stavební jámy, vetknuté cca 2 - 3 m pod úroveň základové spáry. Vlastní provádění by mohlo být ztíženo štěrkovitým charakterem eluvia, ale v průběhu vrtných prací byl prokázán poměrně nízký stupeň pevnosti úlomků ordovických břidlic, které bylo možno lehce rozbít kladivem popř. rozlamovat v ruce.

- práce ve stavební jámě budou probíhat za čerpání podzemní vody při předpokládaném přítoku řádově l/s.

- zvýšená agresivita podzemní vody vyvolává nutnost odpovídajícím způsobem zabezpečit betonové a ocelové konstrukce.

- základová spára by měla být vystavena přímým povětrnostním vlivům co nejkratší možnou dobu s ohledem na nebezpečí poměrně rychlého zvětrávání břidličnatých hornin.

## **A.10. Použitá literatura a archivní materiály.**

Pro zpracování následujících kapitol byly použity tyto podklady:

1. Geologie ČSSR I. - Český masív, Zdeněk Mísař a kol., SNP 1983
2. Geomorfologie Českých zemí, Jaromír Demek a kol., AC 1965
3. Hydrogeologie ČSSR I. - Prosté vody, Ota Hynie, AC 1961
4. Atlas podnebí ČSR, Ústřední správa geodézie a kartografie, 1958
5. Podnebí ČSSR - Tabulky, HMÚ Praha 1960
6. Stávající normy (především ČSN 73 1001, ČSN 73 3050, ČSN 73 1215 a ČSN 03 8375)
  
7. Stavebně geologický průzkum pro ČOV a hlavní kanalizační sběrač, MNV Úvaly, Hydroprojekt Praha, 1990

## 2.2.5. Popis sond

Na staveništi ČOV byly provedeny 4 sondy J1 až J4 s těmito výsledky :

<u>Sonda č. J 1</u>	kóta terénu 233,50 m n.m.
0,00 - 0,20	<b>hlína písčítá (MS)</b> , tmavě hnědá, humusový horizont, vlhák, tuhá
0,20 - 0,85	<b>písek hlinitý (SM)</b> až hlína písčítá (MS), světle hnědý, vlhák, slabě plastický, nelepivý, stř. ulehlý, kořeny stromů
0,85 - 1,90	<b>písek s příměsí jemnozrnné zeminy (S-F)</b> , šedožlutý, jemný, rovnozrný, neplastický, nelepivý, vlhák, od hl. 1,4 m mokrá <i>svahovina:</i>
1,90 - 2,80	<b>štěrk jílovitý (GC)</b> , subangulární až ostrohranné úlomky převážně křemence do 12 cm (obvykle 5-12 cm); jemnozrný podíl charakteru písčitého jílu (CS), žlutočervený, bělošedé povlaky, vlhák, tuhý, plastický, lepidivý
2,80 - 3,80	<b>jíl písčítý (CS)</b> , hnědý, rezavé skvrny, plastický, lepidivý, do 3,4 m vlhák, tuhý, hlouběji vlhký, měkký, příměs drobného skeletu (do 1 cm)
3,80 - 4,90	<b>štěrk jílovitý (GC)</b> , ostrohranné až subangulární úlomky štěrku obvykle do 5 cm (až 10 cm), <u>břidlice, křemence, křemen</u> ; jemnozrný podíl charakteru písčitého jílu (CS), šedorezavý vlhák, tuhý, plastický, lepidivý <i>eluvium:</i>
4,90 - 8,00	<b>štěrk jílovitý (GC)</b> , ostrohranné úlomky šedé břidlice i přes celý vrtný profil, dospodu profilu přibývá skelet; jemnozrný podíl charakteru písčitého jílu (CS) žlutý - žlutošedý, rezavé skvrnky, vlhák, tuhý, plastický, lepidivý - místy mezi puklinami voda - jíl v okolí měkký - skelet lze <u>snadno rozbít kladivem</u> , popř. <u>drtit v ruce</u>

Hladina podzemní vody naražená v hl. 1,40 m a 3,80 m pod terénem, ustálena v hl. 1,40 m pod terénem

<u>Sonda č. J 2</u>	kóta terénu 232,40 m n.m.
0,00 - 1,60	<b><u>písek s příměsí jemnozrnné zeminy (S-F)</u></b> , jemný, rovnozrný, neplastický, nelepivý, od 0,6 m mokrý <i>svahovina:</i>
1,60 - 1,90	<b><u>štěrk jílovitý (GC)</u></b> , ostrohanné až subangulární úlomky (břidlice, křemenec), drobné, obvykle do 5 cm, ploché; jemnozrný podíl charakteru písčitého jílu (CS), šedožlutý, rezavé a načervenalé záteky, vlahý, tuhý, lepidý, plastický
1,90 - 3,00	<b><u>jíl písčité (CS)</u></b> , hnědý, rezavé skvrny, vlhký, měkký plastický, slabě lepidý, příměs jemné slidy
3,00 - 3,40	<b><u>štěrk jílovitý (GC)</u></b> , polopracovaný, převážně drobný břidlicový skelet do 5 cm; jemnozrný podíl charakteru písčitého jílu (CS), hnědorezavý, vlhký, měkký, plastický, lepidý <i>eluvium:</i>
3,40 - 6,00	<b><u>štěrk jílovitý (GC)</u></b> , ostrohanné úlomky břidlice do 10 cm, <u>lze snadno drtit v ruce</u> ; jemnozrný podíl charakteru písčitého jílu (CS), žlutošedý, rezavé skvrny, vlahý, tuhý, plastický, lepidý - místy mezi puklinami voda - jíl v okolí měkký

Hlad. podzem. vody naražená v hl. 0,60; 3,00; 4,50 m pod ter., ustálená v hl. 0,60 m pod terénem

<u>Sonda č. J 3</u>	kóta terénu 232,30 m n.m.
	<i>aluvium:</i>
0,00 - 0,10	<b>hlína písčítá (MS)</b> , tmavě hnědá, humusový horizont, vlhák, tuhá, slabě lepivá
0,20 - 0,80	<b>hlína písčítá (MS)</b> , světle hnědá, vlhák, tuhá, slabě lepivá, plastická, při bázi vlhká, měkká
0,80 - 1,30	<b>písek hlinitý (SM)</b> , žlutohnědý, jemný, vlhký, slabě plastický až plastický, nelepivý
1,30 - 2,20	<b>písek s příměsí jemnozrnné zeminy (S-F)</b> , žlutý, jemný, rovnozrnný, mokrý ztekucený, neplastický, nelepivý, ojediněle opracované úlomky křemene do 6 cm
	<i>svahovina:</i>
2,20 - 2,90	<b>štěrk jílovitý (GC)</b> , ostrohranné až subangulární úlomky (břidlice, křemenec) až přes celé jádro (156 mm), ploché; jemnozrnný podíl charakteru písčitého jílu (CS), žlutočervený, šedé a rezavé skvrny, vlhký, tuhý, lepivý, plastický
2,90 - 3,60	<b>jíl písčítý (CS)</b> , žlutošedý, rezavé skvrny, vlhký, tuhý, lepivý, příměs drobného opracovaného skeletu
3,60 - 4,20	<b>štěrk jílovitý (GC)</b> , polopracovaný, převážně drobný břidlicový skelet do 2 - 5 cm; jemnozrnný podíl charakteru písčitého jílu (CS), šedorezavý, vlhký, měkký, plastický, lepivý
	<i>eluvium:</i>
1,20 - 6,50	<b>štěrk jílovitý (GC)</b> , ostrohranné úlomky převážně drobného (do 5 cm; břidlicového štěrku, ploché úlomky lze rozlamovat v ruce; jemnozrnný podíl charakteru písčitého jílu (CS), žlutošedý, tmavě šedé a rezavé skvrny, od hl. 5,6 m přibývá šedá barva, vlhký, tuhý, plastický, lepivý, podél puklin s vodou jíl měkký
6,50 - 7,00	<b>dtto</b> - převládá skelet břidlice, ostrohranné ploché úlomky přes celý profil jádra, šedá barva, lze lehce rozbítet kladivem

Hladina podzemní vody naražená v hl. 1,40; 3,60; 5,00 m pod terénem, ustálená v hl. 0,80 m pod terénem



Sonda č. J 4	kóta terénu 232,60 m n.m. <i>aluvium:</i>
0,00 - 0,20	<b>hlína písčítá (MS)</b> , tmavě hnědá, humusový horizont, vlahá, tuhá, slabě lepivá, středně plastická
0,20 - 0,65	<b>písek hlinitý (SM)</b> , žlutohnědý, vlahý, slabě plastický, nelepivý
0,65 - 2,00	<b>písek s příměsí jemnozrné zeminy (S-F)</b> , žlutý, jemný, rovnozrný, mokrý, ztekucený, neplastický, nelepivý, ojediněle drobné, opracované úlomky křemene <i>svahovina:</i>
2,00 - 2,30	<b>šterk jílovitý (GC)</b> , ostrohranné až subangulární úlomky (břidlice, křemeneč) obvykle do 5 cm, ploché; jemnozrný podíl charakteru písčitého jílu (CS), šedožlutý, rezavé a načervenalé polohy, vlahý, tuhý-pevný, plastický, lepivý
2,30 - 3,30	<b>jíl písčítý (CS)</b> , hnědý, rezavé skvrny, vlahý, tuhý, plastický, lepivý, příměs drobného opracovaného skeletu do 2 cm
3,30 - 4,20	<b>šterk jílovitý (GC)</b> , polopracovaný, převážně drobný břidlicový skelet do 5 cm; jemnozrný podíl charakteru písčitého jílu (CS), šedorezavý, vlhký-mokrý, až kašovitý, plastický, lepivý <i>eluvium:</i>
4,20 - 6,00	<b>šterk jílovitý (GC)</b> , ostrohranné úlomky břidlicového šterku do 10 cm, ploché, lze snadno rozbít kladivem až rozlamovat v ruce, dospodu přibývá skelet; jemnozrný podíl charakteru písčitého jílu (CS), žlutošedý, rezavé skvrny, vlahý, tuhý, plastický, lepivý, podél puklin s vodou jíl měkký

Hladina podzemní vody naražená v hl. 0,80; 3,30; 4,50; 5,50 m pod terénem, ustálená v hl. 0,70 m pod terénem

### 2.3. Založení objektů

Vzhledem k vysoce položené hladině podzemní vody lze dle ČSN 73 1001 označit základové poměry jako složité.

Za nejkomplicovanější lze považovat zajištění stavební jámy pro blok nádrží v suterénu budovy ČOV. Toto zajištění je navrženo provést beraněnou štetovnicovou stěnou podél celého obvodu stavební jámy, vetknuté cca 2 až 3 m pod úroveň základové spáry. Vlastní provádění by mohlo být ztíženo šterkovitým charakterem eluvia, ale v průběhu vrtných prací byl prokázán poměrně nízký stupeň pevnosti úlomků ordovických břidlic, které bylo možno lehce rozbít kladivem, popř. rozlamovat v ruce. Práce ve stavební jámě budou probíhat za čerpání podzemní vody při předpokládaném maximálním přítoku řádově v l/s. S ohledem na nebezpečí poměrně rychlého zvětrávání břidličnatých hornin musí být základová spára vystavena přímým povětrnostním vlivům co možná nejkratší dobu.

**Schindler CZ, a.s.**



E-mail fakturaceservis.cz@schindler.com

Datum 12. 01. 2023

Předmět **Oznámení: Úprava cen servisních služeb**

Vážená paní, vážený pane,

děkujeme vám za důvěru a dosavadní spolupráci. Bude nám ctí být vám nadále spolehlivým partnerem při servisu vašich zařízení.

Jakkoliv se při stanovení cen za naše služby snažíme minimalizovat vliv rostoucích nákladů, jeden faktor zohlednit musíme. Je jím inflace, která bohužel v roce 2022 výrazně vzrostla. Její roční míru na bázi indexu spotřebitelských cen (CPI – Consumer Price Index) vyčíslil Český statistický úřad na 15,1 %.

V souladu s platným ujednáním uzavřené servisní smlouvy proto dojde k navýšením smluvní ceny pro rok 2023 právě o 15,1 %.

Tento dopis slouží jako podklad k aktualizovaným smluvním cenám, které vám budou v letošním roce fakturovány.

V případě jakýchkoliv dotazů a nejasností se, prosím, neváhejte obrátit na kontaktní osoby uvedené na druhé stránce.

Děkujeme vám za pochopení a stejně jako náš non stop dispečink jsme tu stále pro vás.

S pozdravem

A handwritten signature in blue ink, appearing to read "MK", is written over a light blue circular stamp.

Michaela Klesnarová  
provozní ředitelka

(1) **Schindler CZ, a.s.**  
Praha 5, Walterovo náměstí 329/3  
PSČ 158 00, IČO 27127010

**Schindler CZ, a.s.**

**Kontaktní osoby dle oblastí**

**Oblast Praha a Liberec:**

Dagmar Kočí, dagmar.koci@schindler.com, tel.: +420 704 855 071

**Oblast Plzeň, Karlovy Vary a České Budějovice:**

Simona Robová, simona.robova@schindler.com, tel.: +420 736 548 910

**Oblast Brno:**

Lenka Škaroupková, lenka.skaroupkova@schindler.com, tel.: +420 737 212 599

**Oblast Olomouc:**

Iveta Epsteinová, iveta.epsteinova@schindler.com, tel.: +420 731 545 622

**Oblast Ostrava:**

Zdenka Staňková, zdenka.stankova@schindler.com, tel.: +420 730 526 914

**Odbor informačních služeb**  
Oddělení informačních služeb

Datum vystavení: 11. 1. 2023  
Číslo jednací: CSU-000437/2023-29  
Počet listů: 1  
Vyřizuje: Ing. Michaela Kholová  
Telefon: 274 056 789  
e-mail: [infoservis@czso.cz](mailto:infoservis@czso.cz)

**Věc: Výpis ze statistického zjišťování**

**Průměrná roční míra inflace** vyjádřená přírůstkem průměrného indexu spotřebitelských cen (CPI – Consumer Price Index) za 12 měsíců roku 2022 proti průměru 12 měsíců roku 2021 činila v České republice

**15,1 %.**

Tato data za rok 2022 byla zveřejněna na internetových stránkách ČSÚ v Rychlé informaci „Indexy spotřebitelských cen – inflace – prosinec 2022“ dne 11. ledna 2023. Bližší informace naleznete zde: <https://www.czso.cz/aktualni-produkt/41420>

**Mgr. Helena  
Nebeská**

Digitálně podepsal  
Mgr. Helena Nebeská  
Datum: 2023.01.11  
08:03:09 +01'00'



**From:** Petr Bartos <[petr.bartos@schindler.com](mailto:petr.bartos@schindler.com)>

**Sent:** Thursday, January 26, 2023 10:54 AM

**To:** Adriana Bednarčíková <[Adriana.Bednarcikova@mestouvaly.cz](mailto:Adriana.Bednarcikova@mestouvaly.cz)>

**Subject:** RE: [EXTERNAL] FW: Oznámení o úpravě cen servisních služeb pro rok 2023

Dobrý den paní Bednaečíková,

toto můžete projednat se mnou.

Rád bych Vám vysvětlil, že navýšení servisní ceny nebylo bezdůvodné.

Ceny za servisní služby jsme navýšili vzhledem k neustále se zvyšujícím nákladům na poskytování servisu našim zákazníkům a to především z důvodu vysoké roční míry Inflace vyjádřené přírůstkem průměrného indexu spotřebitelských cen za 12 měsíců roku 2022 proti průměru 12 měsíců roku 2021. Tato inflace činila 15,1 %.

Naprostu chápeme nelehkou situaci našich zákazníků, ale jako společnost Schindler si zakládáme především na vysoké kvalitě poskytovaného servisu a na bezpečnosti provozu našich výtahů. Nechceme tedy v žádném případě, kvůli zvýšeným nákladům, ubrat na kvalitě námi poskytovaných služeb.

**Z mé pozice Vám mohu snížit výši navýšení inflace o 3% tzn. bylo by to navýšení o 12,1%.**

Prosím o Vaše vyjádření a potvrzení.

Děkuji.

S pozdravem,



Petr Bartoš | Service Leader - Commercial  
Mobile +420 703 468 916  
[petr.bartos@schindler.com](mailto:petr.bartos@schindler.com)  
[www.schindler-cz.cz](http://www.schindler-cz.cz)



Č.j.: MEUV/ /2023

## **Záměr města**

Město Úvaly na základě ust. § 39 odst.1 zákona č.128/2000 Sb. O obcích, ve znění pozdějších předpisů

### **zveřejňuje vyhlášení záměru pronájmu bytové jednotky č.2 na adrese Prokopa Velikého č.p. 1346, 250 82 Úvaly**

Bytová jednotka o celkové ploše 81,24 m<sup>2</sup> včetně sklepní kóje, dispozice bytové jednotky 3+1, přízemí. Jedná se o nově zrekonstruovaný byt.

Tento záměr byl schválen radou města Úvaly, usnesením č. R-...../2023 dne .....

Vyjádření a nabídky lze doručit v době od zveřejnění záměru na adresu: MěÚ Úvaly, Arnošta z Pardubic č.p. 95, 250 82 Úvaly v zalepené obálce označené „**NEOTVÍRAT**“ s názvem „**PRONÁJEM BYTOVÉ JEDNOTKY Č.2 NA ADRESE PROKOPA VELIKÉHO č.p. 1346, 250 82 ÚVALY**“ nejpozději **do 31.3.2023 do 12:00 hod.**

Výše nájemného bude sjednána dohodou. **Minimální nabídka základního měsíčního nájemného je stanovena ve výši 194,- Kč/m<sup>2</sup> podlahové plochy bytu** (tato cena neobsahuje úhrady za vybavení bytu jako je nábytek atd. a za služby spojené s užíváním bytu jako je teplo, osvětlení společných prostor, vodné a stočné, teplá voda atd.) Bytová jednotka je vybavena kuchyňskou linkou, elektrickým sporákem + sociální zařízení.

Nájemní smlouva bude uzavřena na dobu určitou a to na dobu 6 měsíců. V případě plnění povinností vyplývajících z nájemní smlouvy bude uzavřen dodatek k nájemní smlouvě na dobu dalších 6 měsíců a následně v případě plnění povinností vyplývajících z nájmu bytu na dobu dalších 12 měsíců.

**Vybraný uchazeč složí při podpisu nájemní smlouvy trojnásobek nabídnutého měsíčního nájmu, který bude sloužit jako kauce podle Občanského zákoníku č. 89/2012 Sb. § 2254.**

**Kritérium výběru je trvalý pobyt v Úvalech delší než 1 rok.**

Prohlídka bytu se uskuteční **dne 16.3.2023** na základě předchozí dohody se zaměstnanci odboru investic a dopravy na tel. čísle 281 091 534.

**Přihláška do výběrového řízení na pronájem bytové jednotky č.2 na adrese Prokopa Velikého č.p. 1346, Úvaly musí obsahovat:**

- Jméno a příjmení, ev.titul, datum narození, rodinný stav, státní občanství zájemce
- Adresa trvalého pobytu, kontaktní telefon, email
- Nabídka měsíčního nájemného za m<sup>2</sup> podlahové plochy bytu (tato cena neobsahuje úhrady za vybavení bytu jako je nábytek atd. a za služby spojené s užíváním bytu jako je teplo, osvětlení společných prostor, vodné a stočné, teplá voda atd.)
- Prohlášení zájemce, že nemá žádné dluhy k městu Úvaly a k jiným institucím
- Souhlas zájemce se zpracováním jeho osobních údajů a osobních údajů dalších členů společné domácnosti pro vnitřní potřeby pronajímatele, vše s ohledem dle zákona č. 106/1999 Sb., v platném znění (o ochraně osobních údajů), zejména pak se zveřejněním osobních údajů zájemce v případě prodloužení s placením nájemného, záloh na služby či vyúčtování služeb
- Datum, vlastnoruční podpis

**Přihlášky doručené v nesprávně označených obálkách, po stanoveném termínu, nebo přihlášky zájemce podané v rozporu s výše uvedeným, nebudou dále posuzovány.**

O výsledku výběrového řízení se můžete informovat na MěÚ Úvaly, odbor investic a dopravy tel. 281 091 534. **Vyrozuměn bude pouze vybraný zájemce.** Doba zveřejnění je dle zákona nejméně 15 dnů. V případě, že nebude podána žádná přihláška, prodlužuje se doba zveřejnění vždy do 15 dne následujícího měsíce.

Starostka města v.r.  
Bc. Markéta Rydvalová

**Vyvěšeno:**

**Sejmuto:**



# JTS CZ s.r.o., Husova 1712/5, Brandýs nad Labem, 250 01

**J**ansa  
**T**raffic  
**S**ystems

- servis, údržba a výstavba světelných signalizačních zařízení
- servis, údržba a výstavba parkovacích systémů
- správa, údržba a výstavba veřejného osvětlení
- projektování vyhrazených el. zařízení
- nákup a prodej dopravní techniky
- vyhledávání kabelových tras a poruch

Město Úvaly  
se sídlem Městský úřad Úvaly

Arnošta z Pardubic 95  
250 82 Úvaly

Váš dopis značky / ze dne

Naše značka

Vyřizuje

Brandýs nad Labem  
20. ledna 2023

Věc: ceny smlouva SSZ 4/2011

Na základě ujednání v článku IV/4 upravujeme ceny uvedené v článku II. o výši inflace za rok 2022. Výše inflace je 15,1% a částky jsou zaokrouhleny na celé desetikoruny:

- 1) kontrolní činnost
  - a) pravidelné technické prohlídky jedné SSZ jednou za rok v ceně Kč 6470,-
  - b) pravidelnou technickou revizi jedné SSZ jednou za dva roky v ceně Kč 11940,-
  - c) pravidelnou měsíční technickou prohlídku jedné SSZ jednou za měsíc v ceně Kč 1840,-
  - d) pravidelnou běžnou údržbu za použití montážní plošiny jednou za měsíc v ceně Kč 1770,-
  - a) pravidelnou běžnou údržbu - výměnu žárovek za použití montážní plošiny jednou za půl roku v ceně Kč 3750,-, cena žárovek 32 ks á 104,- = 3328,-Kč, dohromady 7078,-Kč
- 2) opravy, rekonstrukce, úpravy SSZ dle potřeb objednatele a odstranění závad uvedených v technických protokolech o kontrolách SSZ. Cena bude určena dohodou. Při výpočtu ceny se bude vycházet ze základní částky 530,-Kč za práce provedené na venkovní výstroji a 812,-Kč za práce na řadiči za odpracovanou hodinu.
- 3) revize silnoproudé části budou provedeny každé tři roky v ceně 4370,-Kč za jednotlivou SSZ.

  
JTS CZ s.r.o.  
Brandýs nad Labem  
IČ 29026806

Jansa Miloš, jednatel

Městský soud v Praze, oddíl C, vložka 160993

IČO 29026806

DIČ CZ29026806

tel., fax. (+420) 326 903332

mail: jansa@jansacz.cz

# RÁMCOVÁ SMLOUVA O DÍLO

**Objednatel:** Město Úvaly  
**Sídlo:** Arnošta z Pardubic 95, 250 82 Úvaly  
**IČO:** 00240931  
**Zastoupené:** Bc. Markéta Rydvalová – starostka města  
**Bankovní spojení:** Komerční Banka a.s., č.ú. 19-1524201/0100

a

**Dodavatel:** PO Kodým s.r.o.  
**Sídlo:** Hekrova 808/14, 149 00 Praha 4 Háje  
**IČO:** 09163239  
**DIČ:** CZ09163239  
**Bankovní spojení:** 2101817692/2010

## I. Předmět smlouvy

1. Předmětem smlouvy je závazek dodavatele realizovat pro objednatele provádění revizí a kontrol požární ochrany (kontrola hasicích přístrojů, kontrolu požárních uzávěrů, revize požárních hydrantů) v budovách ve vlastnictví města Úvaly.
2. Předmětem smlouvy je závazek objednatele za provedené a převzaté dílo zaplatit.
3. Dílem se pro účely této smlouvy rozumí „revize a kontroly požární ochrany (kontrola hasicích přístrojů, kontrola požárních uzávěrů, revize požárních hydrantů) v budovách ve vlastnictví města Úvaly, dle odst. 1 tohoto článku požadované objednavatelem. Revize a kontroly požární ochrany (kontrola hasicích přístrojů, kontrola požárních uzávěrů, revize požárních hydrantů) budou provedeny dle zákona o požární ochraně – zákon č. 133/1985 a Vyhlášky č. 246/2001.

## II. Doba a místo plnění

1. Místo plnění jsou budovy ve vlastnictví města Úvaly.
2. Rámcová smlouva se sjednává na dobu 5 let s platností od podpisu smlouvy.
3. Zprávy o revizi budou vyhotoveny a doručeny na sídlo objednatele nejpozději k 30.4.2023, 30.4.2024, 30.4.2025, 30.4.2026, 30.4.2027

## III. Cena za dílo a platební podmínky

1. Fakturace díla bude prováděna vždy 1x ročně, ke sjednané ceně bude účtováno DPH v zákonné výši.
2. Cena díla je stanovena následovně:

roční revize hasicích přístrojů, štítek, plomba	46,-/ks	55,66/ks vč. DPH
roční revize požárních hydrantů, štítek, plomba	130,-/ks	157,30/ks vč. DPH
kontrola požárních dveří (požárních uzávěrů)	50,-/ks.	60,50/ks vč. DPH
revize požárních klapek (1ks v DPS)	220,-/ks	266,20/ks vč. DPH
cestovní náklady objekty Úvaly a zpět	10,-/km	12,10/km vč. DPH

Případné opravy jako je doplnění hasicího prášku, výměna hasicího přístroje, dotlakování, tlakové zkoušky, doplnění pojistek spouště apod., budou fakturovány zvlášť, dle skutečných nákladů za materiál a práci na opravách. Opravy budou předem schváleny odběratelem, dle předloženého rozpočtového listu oprav.

3. Právo fakturovat vzniká dodavateli po předání díla, a to bez vad a nedodělků.
4. Faktura bude mít náležitosti daňového dokladu
5. Splatnost faktury bude 30 dnů.
6. Veškeré faktury – daňové doklady musí obsahovat náležitosti daňového dokladu dle zákona 235/2004 Sb. o dani z přidané hodnoty, v platném znění. Na daňovém dokladu bude uveden i název projektu a jeho registrační číslo. V případě, že účetní doklady nebudou mít odpovídající náležitosti, je objednatel oprávněn zaslat je ve lhůtě splatnosti zpět dodavateli k doplnění, aniž se tak dostane do prodlení s její splatností; v takovém případě nová lhůta počíná běžet znovu od opětovného zaslání náležitě doplněných či opravených dokladů. Originály faktur budou ve třech vyhotoveních.
7. Zálohy sjednané ceny za dílo objednatel neposkytuje.
8. V případě, že faktura nebude obsahovat potřebné náležitosti, objednatel je oprávněn ji vrátit dodavateli k doplnění.
9. DPH je vyčísleno ke dni uzavření této smlouvy, přičemž jeho skutečná výše bude vyčíslena dle daňových předpisů platných v době vystavení daňového dokladu.
10. Cena díla zahrnuje veškeré náklady nutné k řádnému dokončení díla v souladu s touto smlouvou.
11. Každá platba na základě této Smlouvy bude považována za uhrazenou okamžikem odepsání příslušné částky z bankovního účtu objednatele. Pokud bude objednatel v prodlení s úhradou jakékoliv faktury, a takové porušení nenapraví ani do deseti (10) Pracovních dnů ode dne obdržení písemného oznámení dodavatele o takovém prodlení s úhradou příslušné faktury, bude dodavatel oprávněn účtovat objednateli úrok z prodlení dle čl. V. smlouvy.
12. Objednatel provede kontrolu, zda dodavatel je či není evidován jako nespolehlivý plátce DPH ve smyslu ustanovení § 106a Zákona o DPH, a že číslo bankovního účtu dodavatele uvedené na daňovém dokladu je jako povinně registrovaný údaj zveřejněno správcem daně podle §96 Zákona o DPH. V případě, že ke dni uskutečnění zdanitelného plnění bude v příslušném systému správce daně dodavatel uveden jako nespolehlivý plátce, nebo číslo bankovního účtu není zveřejněno dle předchozí věty, je objednatel oprávněn provést úhradu daňového

dokladu do výše bez DPH. Částka rovnající se DPH bude objednatelům přímo poukázána na účet správce daně podle §109a Zákona o DPH.

13. Dodavatel se zavazuje, že uvede na daňovém dokladu označení peněžního ústavu a číslo bankovního účtu, který je zveřejněn správcem daně a ve prospěch kterého má být provedena platba. Pokud tak neučiní nebo pokud při provádění úhrady již uvedený účet nebude uveden v registru zveřejňovaném správcem daně, strpí, bez uplatnění jakýchkoliv finančních sankcí, odvedení daně objednatelům a úhradu závazku jen ve výši bez DPH, případně je povinen nahradit objednatelům škodu, která by mu z tohoto důvodu, nebo z důvodu úhrady na nezveřejněný účet vznikla.
14. Bankovní účet dodavatele musí být bankovní účet dodavatele uvedený na této smlouvě. Uvede-li dodavatel více bankovních účtů, může to být kterýkoli z nich. Všechny uvedené účty dodavatel na této smlouvě musí být zavedeny v registru plátců DPH.
15. Na předmět díla nebude aplikována přenesená daňová povinnost.

#### **IV. Odpovědnost za vady díla**

1. Dodavatel odpovídá za řádné provedení díla bez vad a nedodělků a za odborné provedení a správnou technickou koncepci a funkci v souladu s platnými předpisy České republiky a Evropské unie.
2. Provedení díla je vázáno na osobní vlastnosti dodavatele a jeho zaměstnanců, zejména s ohledem na platné odborné zkoušky vztahující se k předmětu díla. Dodavatel provádí svoji činnost osobně nebo svými zaměstnanci na svůj náklad a své nebezpečí. V případě využití odborných jiných odborných osob je dodavatel odpovědný za činnost takových osob jako svých subdodavatelů.

#### **V. Sankční ustanovení a ukončení smlouvy**

1. V případě prodlení objednavatele s placením faktury uhradí tento dodavatelům úroky z prodlení ve výši 0,04 % z dlužné částky za každý den prodlení.
2. Při nesplnění konečného termínu plnění díla uhradí dodavatel objednatelům smluvní pokutu ve výši 0,04 % z celkové ceny díla za každý den prodlení.
3. Smluvní pokuta nemá vliv na náhradu škody vzniklé nesplněním smluvních povinností.
4. Objednatel je oprávněn od smlouvy odstoupit v případě nedodržení smlouvy ze smlouvy nebo porušení právních předpisů vztahujících se k předmětu smlouvy dodavatelem nebo v případě ztráty oprávnění k provádění revizí dle této smlouvy dodavatelem anebo se zákonem stanovených důvodů k odstoupení od smlouvy.
5. Dodavatel je oprávněn od smlouvy odstoupit v případě, že objednatel i přes výzvu dodavatele neuhradí v náhradní stanovené lhůtě, která nesmí být kratší, než dva týdny, sjednané finanční plnění dle této smlouvy anebo ze zákonem stanovených důvodů k odstoupení od smlouvy.
6. S ohledem na smysl smlouvy není možné dát výpověď ze smlouvy. Smluvní strany mohou písemně smlouvu ukončit z jakéhokoli důvodu.

## VI. Závěrečná ustanovení

1. Práva a povinnosti z této smlouvy vyplývající a ve smlouvě neupravené se řídí příslušnými ustanoveními zákona 89/2012 Sb., občanského zákoníku, ve znění pozdějších předpisů a s obsahem smlouvy souvisejících předpisů. Pokud by bylo z výše uvedených ustanovení zcela nebo z části právně neúčinné, zůstává tím nedotčena právní účinnost ostatních ustanovení. Totéž platí i pro případ smluvní mezery.
2. Smlouva se s ohledem na její smysl a účel uzavírá na dobu určitou a to na 5 let podle článku II., odstavce 2 smlouvy; v případě objednávky v průběhu smluvní doby se uzavírá ke dni převzetí posledního díla objednaného podle této smlouvy objednavatelem.
3. Smluvní strany prohlašují, že skutečnosti uvedené ve smlouvě včetně všech dodatků nepovažují za obchodní tajemství ve smyslu § 504 občanského zákoníku, a tímto výslovně souhlasí se zveřejněním veškerých náležitostí a podmínek smlouvy včetně všech dodatků a/nebo souvisejících dokumentů a informací, včetně zveřejnění této smlouvy jako celku, v rámci informací zpřístupňovaných veřejnosti bez stanovení jakýchkoli dalších podmínek, a to i prostřednictvím dálkového přístupu, zejména na webových stránkách města.
4. Tuto Smlouvu je možné měnit pouze písemnou dohodou smluvních stran ve formě vzestupně číslovaných dodatků této Smlouvy, podepsaných oprávněnými zástupci smluvních stran. Žádné úkony či jednání ze strany jedné smluvní strany nelze považovat za příslib uzavření smlouvy nebo dodatku k této smlouvě. V souladu s ustanovením § 1740 odstavce 3 občanského zákoníku smluvní strany nepřipouští přijetí návrhu na uzavření smlouvy s dodatkem nebo odchylkou, čímž druhá smluvní strana podpisem smlouvy souhlasí. Smluvní strany se dále dohodly, že možnost zhojení nedostatku písemné formy právního jednání se vylučuje, a že neplatnost právního jednání, pro něž si smluvní strany sjednaly písemnou formu, lze namítnout kdykoliv, tedy že mezi smluvními stranami neplatí ustanovení § 582 odstavce 1 první věta a odstavce 2 občanského zákoníku. Současně je zde platná podmínka, že smlouvu a dodatky smlouvy musí odsouhlasit orgán města, který schválil tuto smlouvu, jinak je takové ujednání (smlouva či dodatek) podle zákona o obcích absolutně neplatné.
5. Tato smlouva obsahuje úplné ujednání o předmětu smlouvy a všech náležitostech, které strany měly a chtěly ve smlouvě ujednat, a které považují za důležité pro závaznost této smlouvy. Žádný projev stran učiněný při jednání o této smlouvě ani projev učiněný po uzavření této smlouvy nesmí být vykládán v rozporu s výslovnými ustanoveními této smlouvy a nezakládá žádný závazek žádné ze stran.
6. Smluvní strany podpisem této smlouvy vylučují, že se při právním styku mezi smluvními stranami přihlíží k obchodním zvyklostem, které tak nemají přednost před ustanoveními zákona dle ustanovení § 558 odstavce 2 občanského zákoníku. Smluvní strany se dále dohodly, že možnost zhojení nedostatku písemné formy právního jednání se vylučuje, a že neplatnost právního jednání, pro něž si smluvní strany sjednaly písemnou formu, lze namítnout kdykoliv, tedy že mezi smluvními stranami neplatí ustanovení § 582 odstavce 1 první věta a odstavce 2 občanského zákoníku.
7. Smluvní strany výslovně prohlašují, že souhlasí s odesíláním a přijímáním finančních transakcí vyplývajících z této smlouvy z transparentního účtu města a jsou seznámeni, že bankovní ústav může na takém účtu zveřejnit. Na transparentních účtech jsou zveřejněny nejméně tyto informace: - zaúčtovaná

částka a měna, datum připsání platby na účet, - popis platby, - název a číslo účtu plátce, - zpráva pro příjemce, - variabilní symbol, - konstantní symbol, - specifický symbol, a i další text byl-li plátcem uveden jakož i text uvedený smluvní stranou k identifikaci platby směrem k veřejnosti.

8. Smluvní strany prohlašují, že berou na vědomí, že smluvní strany shromáždí osobní údaje druhé smluvní strany a jejich zaměstnanců a členů v rozsahu uvedeném touto smlouvou včetně všech případných dodatků smlouvy, zejména jména a příjmení osob, které smlouvu podepisují za smluvní strany, jména a příjmení osob uvedených jako kontakty, včetně případných poskytnutých či uvedených e-mailů a telefonních čísel, v souladu s Nařízením Evropského parlamentu a Rady č. 2016/679, obecné nařízení o ochraně osobních údajů (GDPR) a zákonem č. 110/2019 Sb., o zpracování osobních údajů, a to za účelem realizace této smlouvy. Osobní údaje shromážděné v souvislosti s touto smlouvou nebudou jiným způsobem smluvními stranami využívány, ledaže tak výslovně vyplývá z právních předpisů platných v České republice nebo byl výslovně poskytnut souhlas subjektem osobních údajů.
9. Smluvní strany souhlasí s tím, že text smlouvy je veřejně přístupnou listinou ve smyslu zákona č. 106/1999 Sb. o svobodném přístupu k informacím, ve znění pozdějších předpisů, a že město jako povinný subjekt má povinnost na žádost poskytnout informace o tomto smluvním vztahu včetně poskytnutí kopie smlouvy.
10. Smluvní strany se dohodly na způsobu doručování písemností tak, že lze zásilku zaslat prostřednictvím datové schránky anebo doporučenou zásilkou, která je podána k přepravě držitelem poštovní licence na adresu smluvních stran uvedených v záhlaví této smlouvy. V případě, že se některou ze smluvních stran odeslaná písemnost prostřednictvím držitele poštovní licence vrátí jako nedoručená, považuje se za doručenu dnem následujícím po dni otisku razítka na zásilce, kdy byla poštou odesílateli vrácena; zásilky odeslané prostřednictvím datové schránky se považují za přijaté dle předpisů o umístění do datové schránky příjemce obchodní nebo soukromé zásilky v systému datových schránek.
11. Písemným kontaktem pro účely této smlouvy se rozumí kontaktní adresa pro písemnou korespondenci prostřednictvím držitele poštovní licence, ID datové schránky smluvní strany, jakož i kontakt i e-mailem, který si strany předaly.
12. Smluvní strany shodně zdůrazňují, že tuto Smlouvu uzavírají se záměrem ve vzájemné dohodě realizovat společný zájem a záměry Smluvních stran. Všechny spory, které vzniknou ze Smlouvy a v souvislosti s ní, se přednostně pokusí vyřešit prokazatelnou dohodou Smluvních stran nebo mediační dohodou podle zákona o mediaci (zákon 202/2012 Sb.).
13. Smluvní strany sjednávají, že rozhodným právem je právo České republiky, rozhodným jazykem je jazyk český a rozhodným soudem je Okresní soud pro Prahu-východ ve věcech, které rozhodují okresní soudy a Krajský soud v Praze ve věcech, které rozhodují krajské soudy.
14. Tato smlouva byla schválena na jednání rady města dne 27.2.2023 usnesením č. R- [REDAKCE]/2023 a podpisem smlouvy byla pověřena starostka města Úvaly.
15. Tato smlouva je vyhotovena ve 4 stejnopisech s platností originálu, z nichž objednatel obdrží tři vyhotovení a dodavatel jedno vyhotovení.
16. S odkazem na ust. § 3 odst. 2 písm. k) zákona 340/2015 Sb. o registru smluv, není povinnost tuto smlouvu registrovat v Registru smluv.

17. Strany po přečtení této smlouvy prohlašují, že souhlasí s jejím obsahem, což potvrzují svými podpisy.

V Úvalech dne .....

V ..... dne .....

objednatel

dodavatel

---

**Bc. Markéta Rydvalová**  
starostka

---

**Jiří Kodým**  
jednatel

## **Výběr dodavatele dopravních značek pro rok 2023 pro město Úvaly u Prahy Dle směrnice č.1/2021 města Úvaly – zadávání zakázek malého rozsahu**

Osloveno bylo několik firem, které se specializují na výrobu a dodávku dopravních značek.

Preferovány byly firmy, které mají dobré reference a pohybují se na trhu delší dobu a zároveň se nacházejí v dobré dopravní vzdálenosti.

Hodně firem v Praze a okolí mají podmínku dodání včetně osazení, což pro město Úvaly není nutné, jelikož instalaci a opravu zajišťují TS ( např. Pražské služby,a.s., viz příloha).

Vybrán byl dodavatel:

1. Proznak Praha s.r.o., Praha 4
2. Dopravní značení Praha s.r.o., Praha 10
3. ADOZ Praha – dopravní značení s.r.o., Praha 10

Veškeré cenové nabídky v příloze.

Na základě posouzení cen jednotlivých značek vychází firma ADOZ Praha – dopravní značení s.r.o. cenově nejlépe.

S firmou ADOZ Praha – dopravní značení s.r.o. spolupracujeme již 3 roky, komunikace, rychlost a vstřícnost jsou na výbornou. Jsou ochotni ještě v den objednání značku vyrobít a dopravit.

Ostatní firmy mají většinou dodací lhůty 10 až 14 dní.



směrnice: 6-1/2021 vydána 20.12.2021  
mal. rozsahu

Cílem zadání veřejných zakázek Městem Úvaly podle této směrnice je zajistit zadání veřejné zakázky malého rozsahu za respektování zásad transparentnosti, přiměřenosti, rovného zacházení a zákazu diskriminace, tj. nestranným a otevřeným způsobem. Zadavatel nesmí omezovat účast v zadávacím řízení těm dodavatelům, kteří mají sídlo v členském státě Evropské unie, Evropského hospodářského prostoru nebo Švýcarské konfederaci, nebo jiném státě, který má s Českou republikou nebo s Evropskou unií uzavřenu mezinárodní smlouvu zaručující přístup dodavatelům z těchto států k zadávané veřejné zakázce. Dále je zadavatel při vytváření zadávacích podmínek, hodnocení nabídek a výběru dodavatele, povinen za předpokladu, že to bude vzhledem k povaze a smyslu zakázky možné, dodržovat zásady sociálně odpovědného zadávání, environmentálně odpovědného zadávání a inovací.

**Transparentnost** se rozumí jednoznačné a úplné vymezení předmětu zakázky, zajištění včasného přístupu dodavatelů k informacím a podrobnostem o požadavcích zadavatele, nezbytných k vypracování nabídky, jakož i k informacím o hodnocení nabídek podle předem stanovených kritérií.

Podstatou **rovného zacházení** se všemi dodavateli je, že žádný z dodavatelů nesmí být přímo nebo nepřímo, vědomě nebo nevědomě zvýhodněn nebo znevýhodněn oproti jiným subjektům ve stejném postavení.

**Nediskriminační postup** zadavatele znamená zajištění stejného, nezvýhodňujícího postupu zadavatele ke všem dodavatelům.

V souladu se zásadou **přiměřenosti** se musí nastavit parametry výběrového řízení tak, aby byly přiměřené charakteru či předmětu veřejné zakázky. To platí například pro nastavení požadavků zadavatele, nebo pro stanovení délky lhůt.

**Zadavatelem** je Město Úvaly, za které jedná příslušný odbor městského úřadu podle své působnosti (příslušný odborný zaměstnanec, příkazce operace).

**Dodavatelem** se rozumí osoba, která nabízí poskytnutí dodávek, služeb nebo stavebních prací, nebo více těchto osob společně. Za dodavatele se považuje i pobočka závodu; v takovém případě se za sídlo dodavatele považuje sídlo pobočky závodu.

Podle § 219 zákona zadavatel **uveřejní** na profilu zadavatele **smlouvu** uzavřenou na veřejnou zakázku včetně všech jejích změn a dodatků, a to do 15 dnů od jejich uzavření nebo od konce každého čtvrtletí v případě veřejných zakázek zadávaných na základě rámcové dohody nebo v dynamickém nákupním systému. To neplatí pro smlouvu na veřejnou zakázku, jejíž cena nepřesáhne 500 000 Kč bez DPH a pro smlouvu uveřejněnou podle jiného právního předpisu, např. podle zákona o registru smluv. Zadavatel uveřejní na profilu zadavatele rámcovou dohodu do 15 dnů od jejího uzavření.

**Námítky** může podat dodavatel, kterému postupem zadavatele souvisejícím se zadáváním podlimitní nebo nadlimitní veřejné zakázky hrozí nebo vznikla újma. Námítky týkající se jiných úkonů či opomenutí zadavatele, než je stanovení zadávacích podmínek, volba druhu zadávacího řízení, režimu veřejné zakázky a postup zadavatele směřující k zadání veřejné zakázky mimo zadávací řízení, může podat pouze účastník zadávacího řízení.

**Podnět** k zahájení řízení z moci úřední, který podá stěžovatel, jenž v téže věci nevyužil možnosti podat námítky, Úřad pro ochranu hospodářské soutěže nevyřizuje.

## 1. Veřejné zakázky malého rozsahu

Při zadání veřejných zakázek malého rozsahu ve smyslu § 27 zákona Město Úvaly v souladu s § 31 zákona (výjimka pro veřejné zakázky malého rozsahu) není povinen zadat v zadávacím řízení veřejnou zakázku malého rozsahu. Při jejím zadání je však zadavatel povinen dodržet zásady podle § 6 zákona, tj. zásady transparentnosti, přiměřenosti, rovného zacházení, zákazu diskriminace a neomezovat účast dodavatelů ve výběrovém řízení.

Pro zadání veřejných zakázek malého rozsahu tato směrnice stanoví následující postup:

### 1.1. Veřejné zakázky malého rozsahu do 500 000 Kč bez DPH na dodávky, služby a veřejné zakázky malého rozsahu do 800 000 Kč bez DPH na stavební práce

a) **Veřejné zakázky malého rozsahu na dodávky nebo služby**, jejichž předpokládaná hodnota (cena) nepřesáhne 200 000 Kč bez DPH a veřejné zakázky malého rozsahu na stavební práce, jejichž předpokládaná hodnota (cena) nepřesáhne 300 000 Kč bez DPH, **zahajuje vedoucí příslušného odboru přímým oslovením dodavatele a o návrhu na uzavření smlouvy či zrušení řízení rozhoduje tajemník úřadu**. Jsou přitom povinni dodržet zásady stanovené v článku 1 a 2 této směrnice.

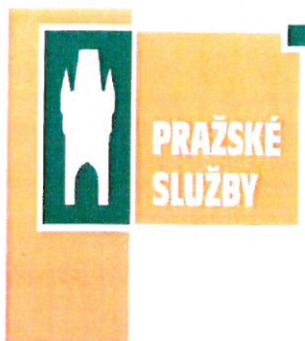

## Pražské služby, a.s. dopravní značení

- Pod Šancemi 444, 180 77 Praha 9
- IČ: 601 94 120 DIČ: CZ 601 94 120
- www.psas.cz fax: +420 284 091 667
- e-mail: dbz@psa tel: +420 284 091 660
- společnost zapsaná v obchodním rejstříku vedeném Městským soudem v Praze v oddíle B, vložka 2432, dne 1.2.1994

Městský úřad Úvaly  
Arnošta z Pardubic 95  
250 82 Úvaly  
  
Marcela Benešová  
odbor investic a dopravy

Cenová nabídka č. : 35/1  
V Praze dne : 18.1.2023  
Vypracoval : I.Michalová

### Věc : Cenová nabídka ceník svislého DZ a DBZ pro r. 2023

popis	měr. jedn.	množství	jedn. cena Kč bez DPH
Osazení DZ základní na sloup vč. úchytů	ks	1	512,00 Kč
Osazení DZ 100x150 na stávající zařízení vč. úchytů	ks	1	690,00 Kč
Osazení sloupku DZ vč. materiálu (sloupku)	ks	1	1 760,00 Kč
Osazení nástavce sloupku DZ	ks	1	470,00 Kč
Osazení dopravního zrcadla vč. osazení sloupku	ks	1	2 370,00 Kč
Osazení zpomalovací prahu	ks	1	396,00 Kč
Osazení červeno-bílého obrubníku	ks	1	396,00 Kč
Demontáž DZ základní	ks	1	120,00 Kč
Demontáž sloupku DZ vč. opravy povrchu PK	ks	1	415,00 Kč
Demontáž nástavce DZ	ks	1	120,00 Kč
Demontáž dopravního zrcadla	ks	1	415,00 Kč
Demontáž zpomalovací prahu	ks	1	125,00 Kč
Demontáž červeno-bílého obrubníku	ks	1	125,00 Kč
Vyrovnání DZ na stávajícím zařízení	ks	1	284,00 Kč
Vyrovnání sloupku se zhuštěním	ks	1	565,00 Kč
Odstranění grafiti DZ	ks	1	200,00 Kč
DZ -základní velikost, role tr. R 1 (trojúhelník, kulata, čtverec, obdélník, osmiúhelník)	ks	1	1 296,00 Kč
Zpomalovací práh REPLAST 8 kotev/ 1m	ks	1	1 636,00 Kč
Zpomalovací práh REPLAST 4 kotvy/ks	ks	1	922,00 Kč
Obrubník červeno-bílý 2kotvy/m	ks	1	1 960,00 Kč
Baliseta vč. montáže	ks	1	2 360,00 Kč
Doprava NA	km	1	35,00 Kč

Případná fakturace bude vypočtena na základě skutečně provedené práce a použitého materiálu.

Schválil: *Josef Chlaň*  
vedoucí provozovny dopravního značení

**PRAŽSKÉ SLUŽBY**  
akciová společnost  
Pod Šancemi 444/1  
190 00 Praha 9  
80

**PRAŽSKÉ SLUŽBY – NEPŘEKONATELNÝ SERVIS**

## Dopravní značky 2023

**PROZNAK Praha s.r.o.**

147 00 Praha 4 – Braník, Pikovická 244/17

IČ 27166392

A1a ..... 1 304,- vč. DPH

B4 ..... 1 439,-

Sloupek ..... 1 150,-

Zrcadlo ..... 7 200,-

**Dopravní značení Praha s.r.o.**

109 00 Praha 10, Kutnohorská 425/84c

IČ 27155587

A1a ..... 1 325,-

B4 ..... 1 325,-

Sloupek ..... 1 833,-

Zrcadlo ..... 6 350,-

**ADOZ Praha – dopravní značení s.r.o.**

109 00 Praha 10, Armádního sboru 15

IČ 25613588

A1a ..... 1 200,-

B4 ..... 1 200,-

Sloupek ..... 1 198,-

Zrcadlo ..... 3 999,-



B20a



Uživatel:

[Geník](#) [Úvod](#) [Kontakty](#) [Návod](#) [Obchodní podmínky](#) [E-mail](#) [Košík](#) [Objednávky](#) [Registrace](#) [Přihlášení](#) [Odhlášení](#)

HLEDAT

Počet přístupů: 358433

**Produkty ve skupině: Parkoviště a zrcadla**  
**(Ceny najdete po kliknutí na konkrétní produkt.)**

&lt;&lt; &lt; Stránka 1 z 1 &gt; &gt;&gt;

**Skupiny produktů:**

- Dopravní značky a zařízení**
- Nosiče a upevnění dopravních značek**
- Výstražná světla, zábrany světelné i mobilní**
- Zpomal. a vodící prahy, makety policistů, radary**
- Svodidla, ochrana výkopů, zábrany nesvětelné**
- Parkoviště a zrcadla**
- Výstražné pracovní oděvy**
- Fotoluminiscenční a vodorovné značení**

Název	Kód	Cena s DPH	Počet	
parkovací zábrana samočinně uzamykatelná	2-9030-0300	4 680,00	1	
plastový řetěz - bílý	2-9030-0520	44,00	1	
plastový řetěz - červený	2-9030-0530	44,00	1	
parkovací sloupek sklopný se základnou	2-9030-0600	3 276,00	1	
parkovací sloupek vyjímatelný se základnou	2-9030-0700	3 534,00	1	
dopravní zrcadlo 60x40cm	2-9040-0100	7 200,00	1	
dopravní zrcadlo 80x60 cm	2-9040-0200	8 689,00	1	
dopravní zrcadlo 100x80 cm	2-9040-0300	9 490,00	1	





[Uživatel](#) [Čeník](#) [Úvod](#) [Kontakty](#) [Návod](#) [Ochop podmínky](#) [E-mail](#) [Košík](#) [Objednávky](#) [Registrace](#) [Přihlášení](#) [Odhlášení](#)

HLEDAT



Počet přístupů: 358431

**Produkty ve skupině: Dopravní značky a zařízení - B4**  
(Ceny najdete po kliknutí na konkrétní produkt.)

<< ≤ Stránka 1 z 1 ≥ >>

#### Skupiny produktů:

-  Dopravní značky a zařízení
-  Nosiče a upevnění dopravních značek
-  Výstražná světla, zábrany světelné i mobilní
-  Zpomal. a vodící prahy, makety policistů, radary
-  Svodidla, ochrana výkopů, zábrany nesvětelné
-  Parkoviště a zrcadla
-  Výstražné pracovní oděvy
-  Fotoluminiscenční a vodorovné značení

Název	Kód	Cena s DPH	Počet	
B4 zákl.(70cm), reflex.tř.1/3, plech pozink.rovný, bez úchyty	2-3000-0510	1 439,00	1	
B4 zákl.(70cm), reflex.tř.1/3, plech pozink., lem, úchyt na obj	2-3000-0512	1 672,00	1	
B4 zákl.(70cm), reflex.tř.1/7, plech pozink., lem, úchyt na obj.	2-3000-0522	2 030,00	1	





Uživatel:      Ceník Úvod Kontakty Návod Obch.podmínky E-mail Košík Objednávky Registrace Přihlášení Odhlášení

HLEDAT









Počet přístupů: 358431

**Produkty ve skupině: Nosiče a upevnění dopravních značek**  
**(Ceny najdete po kliknutí na konkrétní produkt.)**

<< ≤ Stránka 1 z 1 ≥ >>

**Skupiny produktů:**

-  Dopravní značky a zařízení
-  Nosiče a upevnění dopravních značek
-  Výstražná světla, zábrany světelné i mobilní
-  Zpomal. a vodící prahy, makety policistů, radary
-  Svodidla, ochrana výkopů, zábrany nesvětelné
-  Parkoviště a zrcadla
-  Výstražné pracovní oděvy
-  Fotoluminiscenční a vodorovné značení

Název	Kód	Cena s DPH	Počet	
sloupek pozinkovaný pro dopravní značky prům.70 mm, délka 3,5 m	2-9010-0115	1 150,00	1	
nástavec pro pozinkovaný sloupek prům.70 mm, délka 70 cm	2-9010-0121	322,00	1	
pozinkový jekl pro dopravní značky, 40x40 mm, délka 2 m	2-9010-0312	420,00	1	
podstavec černý velký pro dopravní značky	2-9010-0811	697,00	1	
podstavec malý černý pro dopravní značku	2-9010-0812	558,00	1	
pozinkovaná objímka pro uchycení značky na sloupek prům.70 mm	2-9020-0112	135,00	1	
pozinkovaná objímka pro uchycení značky na jekl prům.40 mm	2-9020-0113	56,00	1	
víčko na pozinkovaný sloupek prům.70 mm	2-9020-0311	29,00	1	





Uživatel:

[Ceník](#) [Úvod](#) [Kontakty](#) [Návod](#) [Obch.podmínky](#) [E-mail](#) [Kosík](#) [Objednávky](#) [Registrace](#) [Přihlášení](#) [Odhlášení](#)

HLEDAT

Počet přístupů: 358431

**Produkty ve skupině: Dopravní značky a zařízení - A1a**  
**(Ceny najdete po kliknutí na konkrétní produkt.)**

&lt;&lt; &lt; Stránka 1 z 1 &gt; &gt;&gt;

**Skupiny produktů:**

- Dopravní značky a zařízení
- Nosiče a upevnění dopravních značek
- Výstražná světla, zábrany světelné i mobilní
- Zpomal. a vodící prahy, makety policistů, radary
- Svodidla, ochrana výkopů, zábrany nesvětelné
- Parkoviště a zrcadla
- Výstražné pracovní oděvy
- Fotoluminiscenční a vodorovné značení

Název	Kód	Cena s DPH	Počet	
A1a zákl.(90cm), reflex.tř.1/3, plech pozink.rovný, bez úchytu	2-1000-0110	1 304,00	1	
A1a zákl.(90cm), reflex.tř.1/3, plech pozink., lem, úchyt na obj	2-1000-0112	1 632,00	1	
A1a zákl.(90cm), reflex.tř.1/7, plech pozink., lem, úchyt na obj.	2-1000-0122	1 925,00	1	

P<sub>4</sub> ... 1304,-

ve P<sub>4</sub>

1P<sub>4</sub>b ... 1016,-

125b - 2712,-

513

463, 674,-

1016 50x50

520a

1672,-





Home

Dopravní značky

Výstražné značky

## HLEDAT V KATALOGU

Hledat produkty...

## DOPRAVNÍ ZNAČENÍ KATEGORIE

### DOPRAVNÍ ZNAČKY

- VÝSTRAŽNÉ ZNAČKY

- ZNAČKY UPRAVUJÍCÍ  
PŘEDNOST

- ZÁKAZOVÉ ZNAČKY

- PŘÍKAZOVÉ ZNAČKY

- INFORMAČNÍ ZNAČKY

- OSTATNÍ ZNAČKY

### BALISETY

### DOPRAVNÍ KUŽELY

### DOPRAVNÍ ZRCADLA

### OBRUBNÍKY

### PARKOVACÍ ZÁBRANY

### PŘÍSLUŠENSTVÍ KE ZNAČKÁM

### SPECIÁLNÍ DOPRAVNÍ ZNAČENÍ

### VÝSTRAŽNÉ BLIKAČE



A1a\_Zatáčka  
vpravo

**1325 Kč** vč.

DPH (1095 Kč  
bez DPH)

Dopravní značka



A1b\_Zatáčka  
vlevo

**1325 Kč** vč.

DPH (1095 Kč  
bez DPH)

Dopravní značka



A2a\_Dvojitá  
zatáčka, první vpra

**1325 Kč** vč.

DPH (1095 Kč  
bez DPH)

Dopravní značka



A2b\_Dvojitá  
zatáčka, první  
vlevo

**1325 Kč** vč.

DPH (1095 Kč  
bez DPH)

Dopravní značka



A3\_Křižovatka

**1325 Kč** vč.

DPH (1095 Kč  
bez DPH)

Dopravní značka



A4\_Pozor,  
kruhový  
objezd

**1325 Kč** vč.

DPH (1095 Kč  
bez DPH)

Dopravní značka



A5a\_Nebezpečné  
klesání

**1325 Kč** vč.

DPH (1095 Kč  
bez DPH)

Dopravní značka



A5b\_Nebezpečné  
stoupání

**1325 Kč** vč.

DPH (1095 Kč  
bez DPH)

Dopravní značka







E-SHOP

KONTAKTY

[Home](#)[Dopravní značky](#)[Zákazové značky](#)HLEDAT V  
KATALOGU

Hledat produkty...

DOPRAVNÍ ZNAČENÍ  
KATEGORIE

## DOPRAVNÍ ZNAČKY

- VÝSTRAŽNÉ ZNAČKY
- ZNAČKY UPRAVUJÍCÍ PŘEDNOST
- ZÁKAZOVÉ ZNAČKY
- PŘÍKAZOVÉ ZNAČKY
- INFORMAČNÍ ZNAČKY
- OSTATNÍ ZNAČKY

## BALISETY

## DOPRAVNÍ KUŽELY

## DOPRAVNÍ ZRCADLA

## OBRUBNÍKY

## PARKOVACÍ ZÁBRANY

PŘÍSLUŠENSTVÍ KE  
ZNAČKÁMSPECIÁLNÍ DOPRAVNÍ  
ZNAČENÍ

## VÝSTRAŽNÉ BLIKAČE

B1\_Zákaz  
vjezdu všech  
vozidel**1325 Kč** vč.  
DPH (1095 Kč  
bez DPH)

Dopravní značka

B2\_Zákaz  
vjezdu vozidel**1325 Kč** vč.  
DPH (1095 Kč  
bez DPH)

Dopravní značka

B3a\_Zákaz  
vjezdu všech  
motorových  
vozidel s  
výjimkou  
motocyklů  
bez  
postranního  
vozíku**1325 Kč** vč.  
DPH (1095 Kč  
bez DPH)

Dopravní značka

B3b\_Zákaz  
vjezdu  
osobních  
automobilů**1325 Kč** vč.  
DPH (1095 Kč  
bez DPH)

Dopravní značka

B4\_Zákaz  
vjezdu  
nákladních  
automobilů**1325 Kč** vč.  
DPH (1095 Kč  
bez DPH)

Dopravní značka

B5\_Zákaz  
vjezdu  
autobusů**1325 Kč** vč.  
DPH (1095 Kč  
bez DPH)

Dopravní značka

B6\_Zákaz  
vjezdu  
traktorů**1325 Kč** vč.  
DPH (1095 Kč  
bez DPH)

Dopravní značka

B7\_Zákaz  
vjezdu  
motocyklů**1325 Kč** vč.  
DPH (1095 Kč  
bez DPH)

Dopravní značka



E-SHOP

KONTAKTY



Home

Příslušenství ke značkám

## HLEDAT V KATALOGU

Hledat produkty...

## DOPRAVNÍ ZNAČENÍ KATEGORIE

### DOPRAVNÍ ZNAČKY

- VÝSTRAŽNÉ ZNAČKY
- ZNAČKY UPRAVUJÍCÍ PŘEDNOST
- ZÁKAZOVÉ ZNAČKY
- PŘÍKAZOVÉ ZNAČKY
- INFORMAČNÍ ZNAČKY
- OSTATNÍ ZNAČKY

### BALISETY

### DOPRAVNÍ KUŽELY

### DOPRAVNÍ ZRCADLA

### OBRUBNÍKY

### PARKOVACÍ ZÁBRANY

### PŘÍSLUŠENSTVÍ KE ZNAČKÁM

### SPECIÁLNÍ DOPRAVNÍ ZNAČENÍ

### VÝSTRAŽNÉ BLIKAČE



Objímka 60  
mm

91 Kč vč. DPH  
(75 Kč bez  
DPH)



Objímka 70  
mm

91 Kč vč. DPH  
(75 Kč bez  
DPH)



E-SHOP

KONTAKTY



Home

Dopravní zrcadla

### HLEDAT V KATALOGU

Hledat produkty...

### DOPRAVNÍ ZNAČENÍ KATEGORIE

#### DOPRAVNÍ ZNAČKY

- VÝSTRAŽNÉ ZNAČKY
- ZNAČKY UPRAVUJÍCÍ PŘEDNOST
- ZÁKAZOVÉ ZNAČKY
- PŘÍKAZOVÉ ZNAČKY
- INFORMAČNÍ ZNAČKY
- OSTATNÍ ZNAČKY

#### BALISETY

#### DOPRAVNÍ KUŽELY

#### DOPRAVNÍ ZRCADLA

#### OBRUBNÍKY

#### PARKOVACÍ ZÁBRANY

#### PŘÍSLUŠENSTVÍ KE ZNAČKÁM

#### SPECIÁLNÍ DOPRAVNÍ



Dopravní zrcadlo 90 x 110 cm

**7260 Kč** vč.  
DPH (6000 Kč bez DPH)

Dopravní zrcadlo



Dopravní zrcadlo 70 x 90 cm

**5445 Kč** vč.  
DPH (4500 Kč bez DPH)

Dopravní zrcadlo



Dopravní zrcadlo 46 x 66 cm

**3630 Kč** vč.  
DPH (3000 Kč bez DPH)

Dopravní zrcadlo



Dopravní zrcadlo Ø 100 cm

**5929 Kč** vč.  
DPH (4900 Kč bez DPH)

Dopravní zrcadlo



Dopravní zrcadlo Ø 70 cm

**4235 Kč** vč.  
DPH (3500 Kč bez DPH)

Dopravní zrcadlo



Dopravní zrcadlo Ø 50 cm

**3630 Kč** vč.  
DPH (3000 Kč bez DPH)

Dopravní zrcadlo





## Informativní značky

IP2 - Zpomalovací práh; IP3 - Podchod, nebo nadchod; IP4b - Jednosměrný provoz; IP5 - Doporučená rychlost; IP6 - Přejezd pro chodce >  
IP7 - Přejezd pro cyklisty; IP8a - Tunel; IP8b - Konec tunelu; IP9 - Nouzové stání; IP11a - Parkoviště; IP11b - Parkoviště (kolmé, nebo šikmé); IP11c - Parkoviště



### ADOZ Praha - dopravní značení s.r.o.

**Armádního sboru 15**

**109 00 Praha 10**

**Provozní doba: Pondělí - Pátek 7:30 - 16:00**

[zobrazit na mapě](#)

### Rychlý kontakt

**Telefon: +420 272 700 103**

**Mobil: +420 602 226 027**

**E-mail: [adoz@adozpraha.cz](mailto:adoz@adozpraha.cz)**

© 2019 ADOZ Praha - dopravní značení s.r.o.

[Obchodní podmínky](#)   [Mapa stránek](#)



**Dopravní značka A1a**

Zatáčka vpravo

992 Kč bez DPH



**Dopravní značka A1b**

Zatáčka vlevo

992 Kč bez DPH

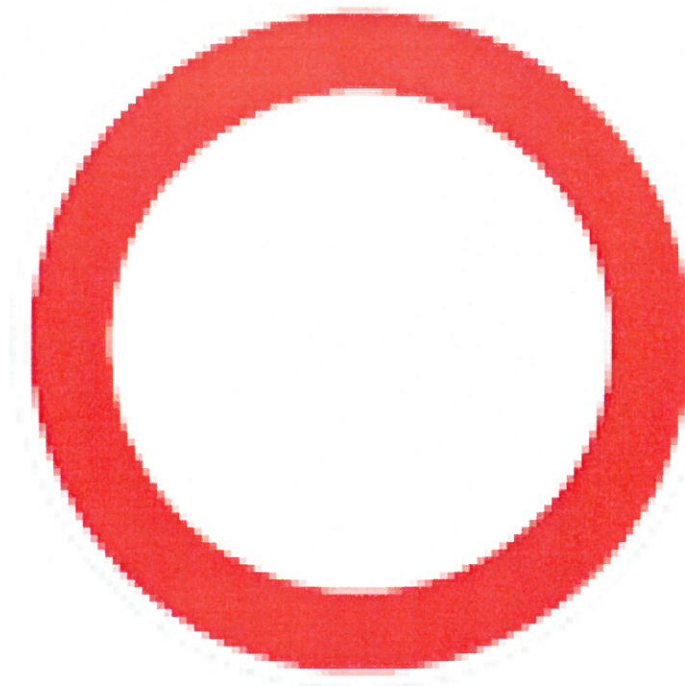

**Dopravní značka B 1 zmenšená Ø 50 cm**

Zákaz vjezdu všech vozidel

**800 Kč bez DPH**

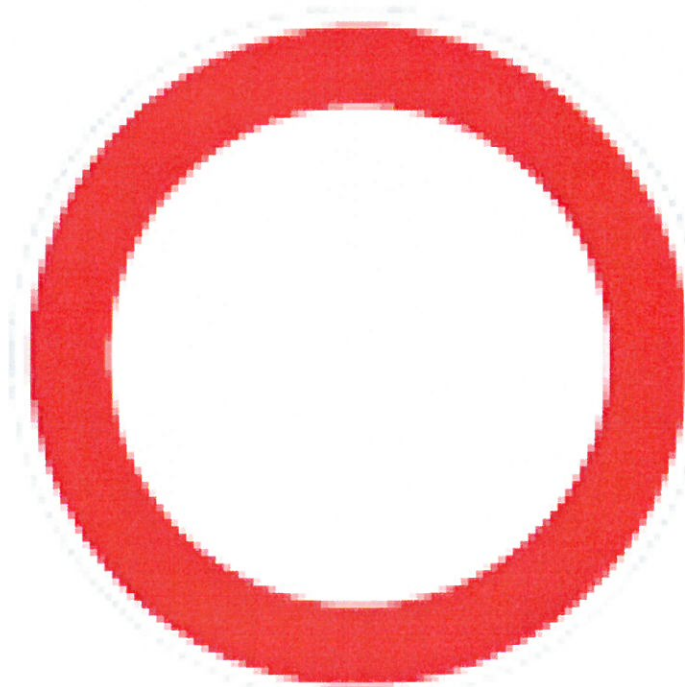

**Dopravní značka B 1**

Zákaz vjezdu všech vozidel

**992 Kč bez DPH**

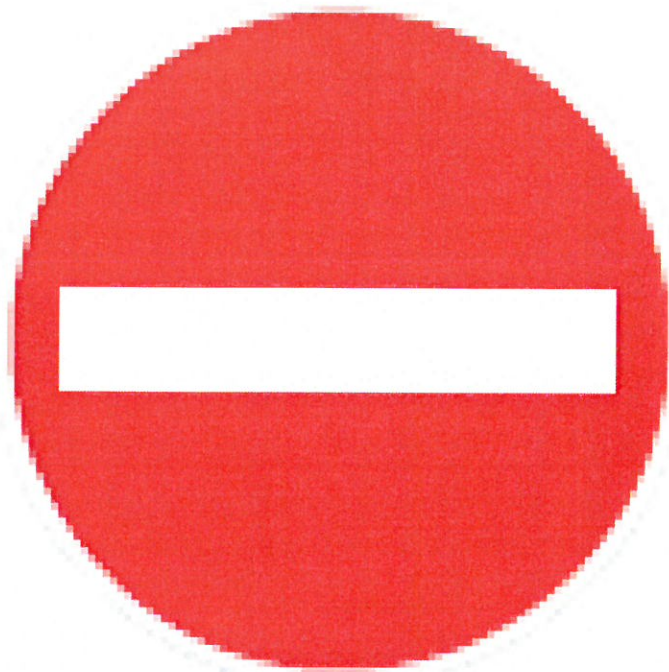

### Dopravní značka B2

Zákaz vjezdu vozidel

992 Kč bez DPH



### Dopravní značka B3a

Zákaz vjezdu všech motorových vozidel s výjimkou motocyklů bez postranního vozíku

992 Kč bez DPH



**Sloupek Ø 70 mm , délka 3,5 m**

TENTO PRODUKT NEZASÍLÁME SPEDIČNÍ SLUŽBOU, POUZE OSOBNÍ ODBĚR !!

990 Kč bez DPH



**Sloupek Ø 60 mm , délka 3,5 m**

TENTO PRODUKT NEZASÍLÁME SPEDIČNÍ SLUŽBOU, POUZE OSOBNÍ ODBĚR !!

990 Kč bez DPH





**Hliníková patka Ø 60 mm**

Hliníková patka Ø60 mm

650 Kč bez DPH



**Objímka Ø 60 mm**

Objímka na sloupek Ø 60 mm

**75 Kč bez DPH**



**Objímka Ø 70 mm**

Objímka na sloupek Ø 70 mm

**75 Kč bez DPH**

**Smlouva o nájmu bytu**  
**podle ust. § 2201 a násl. a § 2235 a násl. občanského zákoníku**

Jméno a příjmení: **Mi      Ž**  
Rodné číslo:  
Trvalé bydliště **N**  
Bankovní spojení:  
Číslo účtu:

Telefon:  
GSM:  
E-mail:

(dále jen „**nájemce**“)

a

**Město Úvaly**

Sídlo: Arnošta z Pardubic 95, 250 82 Úvaly  
Zastoupen: Bc. Markéta Rydvalová, starosta města  
Oprávněn k podpisu: Ing. arch. Miroslav Hofman, vedoucí odboru investic a dopravy  
IČO: 00240931  
Telefon: 281 091 111  
E-mail: podatelna@mestouvaly.cz  
Webové stránky: www.mestouvaly.cz  
Datová schránka: pa3bvse  
IČO: 00240931

(dále jen „**pronajímatel**“ nebo jako „**město Úvaly**“)

(společně též jako „smluvní strany“)

podle ust. § 2201 a násl. a § 2235 a násl. Zákona 89/2012 Sb., občanský zákoník, ve znění pozdějších předpisů (dále jen „občanský zákoník“), uzavírají tuto **smlouvu o nájmu bytu** (dále jen „Smlouva“):

**I. Úvodní ustanovení**

1. Pronajímatel prohlašuje, že je vlastníkem domu na adrese **Prokopa Velikého č.p.1346, 250 82 Úvaly**, ve kterém se nachází bytová jednotka č. 9, která se nachází v 3 NP (dále jen „**byt**“). Celková výměra podlahové plochy bytu je 66,94 m<sup>2</sup>.
2. Nemovitost pronajímatele, ve které se nachází bytová jednotka, je součástí pozemku parc.č. 1057/1,2 o výměře 424 m<sup>2</sup>, druh pozemku zastavěná plocha a nádvoří zaps. na LV č. 10001 pro město (obec) Úvaly, kat. úz. Úvaly u Prahy z Katastrálního úřadu pro Středočeský kraj se sídlem v Praze, Katastrální pracoviště Praha – východ se sídlem v Praze
3. Byt uvedený v předchozím odstavci je vybaven kuchyňskou linkou, elektrickým sporákem s troubou, vanou, WC (dále jen „**příslušenství**“).

**II. Předmět nájmu**

1. Pronajímatel přenechává nájemci do užívání byt včetně jeho součástí a příslušenství (dále také jen „předmět nájmu“).
2. Nájemce předmět nájmu do užívání přijímá a zavazuje se platit sjednané nájemné a úhradu za plnění poskytovanou s užíváním předmětu nájmu.

**III. Účel užívání**

1. Nájemce bude byt, jakož i jeho součástí a příslušenství užívat za účelem bydlení. Nájemce a osoby, které s ním žijí ve společné domácnosti, mají vedle práva užívat předmět nájmu i právo užívat společné prostory a zařízení domu, jakož i požívat plnění, jejichž poskytování je s užíváním předmětu nájmu spojeno.
2. Změnit dohodnutý účel užívání může nájemce jen s předchozím písemným souhlasem pronajímatele.

3. Nájemce je oprávněn dát předmět nájmu nebo jeho část do podnájmu pouze s předchozím písemným souhlasem pronajímatele.

#### **IV. Výše nájemného, záloh na služby, jejich splatnost, způsob placení, vyúčtování záloh na služby a režim nakládání s osobními údaji**

1. Nájemce je povinen platit pronajímateli nájemné, jehož výše činí \_\_\_\_\_ Kč (slovy: \_\_\_\_\_), za kalendářní měsíc a zálohy na služby uvedené v rozpisu předpisu záloh za služby.

Není přípustné platit vyšší nebo nižší zálohy na služby než je určená částka v předpisu záloh uvedeném na posledním doručeném evidenčním listu nebo vyúčtování záloh. Přeplatek na zálohách je oprávněn pronajímatel kdykoli vrátit na účet, ze kterého byl přeplatek zaslán anebo na adresu nájemce v případě platby v hotovosti.

2. Pronajímatel se zavazuje umožnit nájemci a osobám žijícím s ním ve společné domácnosti požívat tato plnění
  - a) dodávky elektrické energie,
  - b) dodávky tepla a teplé vody,
  - c) dodávky plynu,
  - d) dodávky pitné vody a odvádění odpadních vod,
  - e) osvětlení společných prostor,
  - f) správu bytu (bytového fondu),
  - g) další služby podle konkrétního nájmu specifikované v předpisu záloh za služby

jako plnění poskytovaná s užíváním předmětu nájmu (dále jen "služby"); pronajímatel stanoví nájemci předpis záloh za služby.

3. Nájemné a zálohy za služby je nájemce povinen uhradit podle této smlouvy **nejpozději 25. dne kalendářního měsíce, za který je nájemné a zálohy placeno** (dále jen "platba").
4. Nájemce platbu uhradí bezhotovostně na bankovní účet pronajímatele u Komerční banky **č.ú. 19-1524201/0100**, přičemž při každé platbě je povinen uvádět stanovený variabilní symbol (VS) **2049**; tento účet je transparentním účtem města.

Odesláním platby na tento účet nájemce je seznámen se skutečností, že na tento transparentní účet má právo nahlížet kdokoli i prostřednictvím dálkového přístupu (web banky) a může se seznámit s údaji nájemcem sdělenými a u tohoto účtu bankou poskytovanými. Na transparentních účtech jsou zveřejněny tyto informace plateb: - zaúčtovaná částka a měna, datum připsání platby na účet, - popis platby, - název a číslo účtu plátce, - zpráva pro příjemce, - variabilní, - konstantní, - specifický symbol, a i další text byl-li osobou provádějící platbu na takový účet města uveden, k identifikaci platby a nájemce směřem k veřejnosti.

V souladu s Nařízením Evropského parlamentu a Rady č. 2016/679, obecné nařízení o ochraně osobních údajů (GDPR), jakož i právními předpisy České republiky, má nájemce rovněž právo na ochranu práv jako subjekt údajů. V případě, že nájemce nesouhlasí s provedením platby na transparentní účet pronajímatele (města Úvaly), **má možnost platbu uskutečnit v pokladně Městského úřadu Úvaly nebo na běžný účet 5000128584/0600.**

5. Nezaplatí-li nájemce platbu do 25. dne kalendářního měsíce od jeho splatnosti, je povinen zaplatit pronajímateli úrok z prodlení v zákonné výši, tj. ve výši určené dle platných právních předpisů (§ 1970 zákona 89/2012 Sb., občanský zákoník, ve znění pozdějších předpisů a nařízení vlády 351/2013 Sb.).
6. Pronajímatel je povinen, a to nejpozději do 31. srpna následujícího kalendářního roku, vyúčtovat nájemci jím poskytnuté zálohy, a to u plnění, u nichž je to možné, dle skutečné spotřeby, jinak v takové výši, v níž je pronajímatel jakožto vlastník předmětu nájmu povinen za příslušná plnění platit jejich poskytovateli (dodavateli) na základě s ním uzavřených smluv. V případě, že nájemci vznikne na jím poskytnutých zálohách přeplatek, je pronajímatel povinen tento přeplatek nájemci uhradit. V případě, že nájemci vznikne na jím poskytnutých zálohách nedoplatek, je nájemce povinen tento nedoplatek pronajímateli hradit, a to bez zbytečného odkladu, nejpozději však do 15 kalendářních dnů poté, co k tomu bude pronajímateli vyzván.

7. Pronajímatel je oprávněn jednostranně zvýšit výši měsíčních záloh v případě, že některý z poskytovatelů (dodavatelů) plnění uvedených v odstavci 1 zvýší výši záloh, které jsou tomuto poskytovateli na základě s ním uzavřených smluv povinen platit pronajímatel jakožto vlastník předmětu nájmu.
8. Při rekonstrukci objektu nebo bytové jednotky ze strany pronajímatele, může pronajímatel zvýšit nájemné. Zvýšení nájemného může být provedeno až po ukončení rekonstrukce objektu nebo bytové jednotky na základě písemného sdělení pronajímatele.

#### V. Doba nájmu

1. Nájem se sjednává na dobu určitou a to **do 1.10.2023**
2. Po ukončení dohodnuté doby nájmu nezakládá tato smlouva nárok na přidělení náhradního bytu ani na další prodloužení nájemní smlouvy. Nájem lze prodloužit na základě žádosti nájemce za splnění podmínek stanovených pronajímatelem, zejména řádné plnění povinností nájemce podle této smlouvy, domovního řádu, jakož i právních předpisů; rada města Úvaly může stanovit další podmínky k prodloužení nájmu. Na prodloužení nájmu, není ani při splnění podmínek právní nárok.
3. Nájem končí zejména uplynutím sjednané doby anebo ještě předtím
  - a) odstoupením od smlouvy,
  - b) písemnou výpovědí pronajímatele,
  - c) poruší-li nájemce svou povinnost zvláště závažným způsobem, má pronajímatel právo vypovědět nájem bez výpovědní doby a požadovat, aby mu nájemce bez zbytečného odkladu byt odevzdal, nejpozději však do jednoho měsíce od skončení nájmu,
  - d) výpovědí pronajímatele nájemci s tříměsíční výpovědní dobou ze stanovených důvodů (§ 2288 odst. 1 občanského zákoníku)
    1. poruší-li nájemce hrubě svou povinnost vyplývající z nájmu,
    2. je-li nájemce odsouzen za úmyslný trestný čin spáchaný na pronajímateli nebo členu jeho domácnosti nebo na osobě, která bydlí v domě, kde je nájemcův byt, nebo proti cizímu majetku, který se v tomto domě nachází,
    3. má-li být byt vyklizen, protože je z důvodu veřejného zájmu potřebné s bytem nebo domem, ve kterém se byt nachází, naložit tak, že byt nebude možné vůbec užívat, nebo
    4. je-li tu jiný obdobně závažný důvod pro vypovězení nájmu,
  - e) písemnou výpovědí nájemce - nájemce může vypovědět nájem na dobu určitou, změní-li se okolnosti, z nichž strany při vzniku závazku ze smlouvy o nájmu zřejmě vycházely, do té míry, že po nájemci nelze rozumně požadovat, aby v nájmu pokračoval.
4. Za hrubé porušení nájemcových povinností se považuje zejména
  - a) nezaplacení nájemného a/nebo zálohy na služby za dobu dvou měsíců v termínu splatnosti,
  - b) nezaplacení nájemného a/nebo zálohy na služby za dobu jednoho měsíce v případě, že toto nájemné nezaplatí ani do splatnosti dalšího nájemného (prodloužení trvající déle než jeden měsíc),
  - c) nezaplacení finanční jistoty nebo nedoplnění finanční jistoty na sjednanou výši podle čl. VIII.,
  - d) dání bytu nebo jeho části do podnájmu bez souhlasu pronajímatele (§ 2276 občanského zákoníku),
  - e) opakované odmítnutí umožnit pronajímateli prohlídku bytu (zejména za účelem kontroly způsobu jeho užívání), popř. přístup k němu za účelem potřebné opravy, a to bez vážného důvodu (§ 2219 občanského zákoníku),
  - f) opakované nedodržení pravidel obvyklých pro chování v domě nebo rozumných pokynů pronajímatele (§ 2256 občanského zákoníku); nedodržení pravidel obvyklých pro chování v domě spočívá zejm. v obtěžování ostatních nájemců nad míru přiměřenou poměrům různými imisemi (např. nadměrným hlukem, pachem, hmyzem, nečistotami, neadekvátním chovem zvířat), v slovních či dokonce fyzických útocích vůči ostatním nájemcům nebo vůči pronajímateli,
  - g) provádění stavebních úprav nebo jiných podstatných změn v bytě bez souhlasu pronajímatele (§ 2263 občanského zákoníku),
  - h) neoznámení nájemcovy nepřítomnosti v bytě delší než dva měsíce pronajímateli (§ 2269 odst. 2 občanského zákoníku) anebo vznikne-li z tohoto důvodu nájemci vážná újma,
  - i) neoznámení zvýšení počtu členů domácnosti ani do dvou měsíců poté, co změna nastala (§ 2272 odst. 2 občanského zákoníku),

- j) porušení smluvní výhrady souhlasu pronajímatele s přijetím nového člena domácnosti (§ 2272 odst. 2 občanského zákoníku),
  - k) podnikání nebo práce v bytě, pokud tato činnost ztrpčuje nebo podstatně zhoršuje bydlení ostatním obyvatelům domu (§ 2255 občanského zákoníku),
  - l) nájemce v bytě chová zvíře, které podstatně ztrpčuje nebo zhoršuje bydlení ostatním obyvatelům domu, nebo ohrozí ostatní obyvatele domu na životě či zdraví (§ 2258 občanského zákoníku),
  - m) opakované porušování podmínek nájmu stanovené touto smlouvou, přes upozornění pronajímatele.
5. Za porušení povinnosti nájemce zvláště závažným způsobem se považuje zejména hrubé porušení nájemcových povinností opakovaně nebo dlouhodobě, tj. po dobu delší, než čtyři měsíce.
6. Odstoupení smlouvy je možné z důvodů porušení smlouvy z podstatných důvodů nebo z chování druhé strany nepochybně vyplývá, že poruší smlouvu podstatným způsobem, a nedá-li na výzvu oprávněné strany přiměřenou jistotu; odstoupení od smlouvy má účinky do budoucna, protože tato smlouva zavazuje k nepřetržitě či opakovaně činnosti nebo k postupnému dílčímu plnění.

#### **VI. Předání a převzetí předmětu nájmu**

1. Pronajímatel je povinen předat a nájemce převzít předmět nájmu, a to ke dni započetí nájmu dle této smlouvy (článek V. odst. 1 smlouvy).
2. O předání a převzetí předmětu nájmu pronajímatel a nájemce sepíší předávací protokol, který se jejich podpisem stává nedílnou součástí této smlouvy. Do protokolu se uvedou stav bytu a jeho příslušenství, stavy příslušných měřicích zařízení a případné závady, budou-li zjištěny.

#### **VII. Práva a povinnosti smluvních stran**

1. Pronajímatel je povinen:
  - a) předat nájemci byt včetně příslušenství ve stavu způsobilém k sjednanému účelu užívání a zajistit nájemci plný a nerušený výkon práv spojených s užíváním bytu;
  - b) odstranit závady bránící řádnému užívání bytu nebo závady, jimiž je výkon některého nájemcova práva dle této smlouvy ohrožen; v opačném případě je nájemce po předchozím upozornění pronajímatele oprávněn odstranit takové závady v nezbytné míře a požadovat od pronajímatele náhradu účelně vynaložených nákladů.
2. Nájemce je povinen:
  - a) platit pronajímateli řádně a včas sjednané nájemné a zálohy na služby,
  - b) užívat byt včetně jeho příslušenství a společné prostory domu řádně a v souladu s právními předpisy, touto smlouvou a domovním řádem,
  - c) dodržovat domovní řád a zajistit jeho dodržování osobami žijícími ve společné domácnosti, jakož i návštěvami nájemce a osob žijících ve společné domácnosti s nájemcem,
  - d) pečovat o předmět nájmu, dbát o jeho vzhled, chránit jej před poškozením, bez zbytečného odkladu upozornit pronajímatele na závady a potřebu těch oprav, které má provést pronajímatel, i na hrozící škodu; v opačném případě nájemce odpovídá za škodu, která nesplněním této povinnosti vznikla,
  - e) umožnit pronajímateli na jejich žádost přístup do předmětu nájmu za účelem kontroly, zda nájemce užívá předmět nájmu řádným způsobem,
  - f) nést náklady spojené s běžnou údržbou bytu a jeho příslušenství a na jejich drobné opravy uvedené v domovním řádu; na větší opravy je nájemce povinen upozornit pronajímatele a umožnit jim jejich provedení; nepostará-li se nájemce o běžnou údržbu bytu a včasné provedení drobných oprav, má pronajímatel právo učinit tak po předchozím upozornění nájemce na svůj náklad sám a požadovat od nájemce náhradu,
  - g) po předchozí písemné výzvě umožnit pronajímateli nebo jím pověřené osobě provedení instalace a údržby zařízení pro měření a regulaci tepla, teplé a studené vody, jakož i odpočtu naměřených hodnot; nájemce je rovněž povinen umožnit přístup k dalším technickým zařízením, pokud jsou součástí bytu či jeho příslušenství a patří pronajímateli,
  - h) nájemce je povinen odstranit závady a poškození, které způsobil v domě on nebo ti, kdo s ním bydlí; nestane-li se tak, má pronajímatel právo po předchozím upozornění nájemce závady a poškození odstranit a požadovat od nájemce náhradu;

- i) nájemce je povinen zdržet se provádění stavebních úprav či jiných podstatných změn v bytě či ve sklepě bez souhlasu pronajímatele; v případě porušení této povinnosti je pronajímatel oprávněn požadovat, aby nájemce provedené úpravy a změny bez odkladu odstranil,
  - j) nájemce se zavazuje dodržovat protipožární a bezpečnostní předpisy,
  - k) nájemce se zavazuje ke dni skončení nájmu předmět nájmu vyklidit a předat jej pronajímateli ve stavu, v jakém je převzal, s přihlédnutím k běžnému opotřebení; o tomto předání bude pořízen zápis podepsaný smluvními stranami, do nějž se mj. uvedou stavy příslušných měřicích zařízení.
3. Pronajímatel si vyhrazuje souhlas pronajímatele s přijetím nového člena domácnosti dle § 2272 odst. 2 občanského zákoníku.
4. Nájemce nesmí bez souhlasu pronajímatele byt podnajmout.

#### **VIII. Finanční jistota (kauce)**

1. Pronajímatel a nájemce sjednávají v souladu s § 2254 občanského zákoníku, že nájemce po dobu nájmu složí u pronajímatele peněžitou jistotu, že zaplatí nájemné a splní jiné povinnosti vyplývající z nájmu, ve výši trojnásobku sjednaného měsíčního nájmu.
2. V případě, že pronajímatel uplatní peněžní jistotu nebo její část na úhrady podle předchozího odstavce, je nájemce povinen do 7 dnů od doručení informace pronajímatele o uplatnění peněžní jistoty nebo její části, doplnit finanční jistotu na sjednanou výši podle předchozího odstavce.
3. V případě zvýšení nájmu je nájemce povinen doplnit finanční jistotu do výše zvýšeného nájemného nejpozději ke dni zvýšení nájemného.
4. Nájemce je povinen složit peněžní jistotu ke dni podpisu této smlouvy, pokud pronajímatel písemně nestanoví pozdější datum.
5. Při skončení nájmu pronajímatel vrátí jistotu nájemci; započte si přitom, co mu nájemce případně z nájmu dluží, do 30 dnů od vyklizení a předání bytu.
6. Úroky vyplývající smluvním stranám z kauce se sjednávají ve výši zákonných úroků.

#### **IX. Závěrečná ustanovení**

1. Práva a povinnosti smluvních stran z této smlouvy vyplývající a ve smlouvě neupravené se řídí obvyklými ustanoveními občanského zákoníku a právními předpisy se smlouvou souvisejícími.
2. Smluvní strany sjednávají, že pokud by bylo jedno z výše uvedených ustanovení zcela nebo zčásti právně neúčinné, zůstává tím nedotčena právní účinnost ostatních ustanovení. Totéž platí i pro případ smluvní mezery.
3. Smlouva o nájmu bytu, včetně případných dodatků, musí mít písemnou formu (§ 2237 občanského zákoníku). Současně je zde platná podmínka, že smlouvu a dodatky smlouvy musí odsouhlasit orgán města, který schválil tuto smlouvu, jinak je takové ujednání (smlouva či dodatek) podle zákona o obcích absolutně neplatné.
4. Nájemce prohlašuje, že bere na vědomí, že pronajímatel shromažďuje osobní údaje nájemce a členů jeho domácnosti v rozsahu uvedeném právními předpisy a touto smlouvou včetně všech případných dodatků smlouvy, zejména jména a příjmení, datum narození, rodného čísla, adresy trvalého bydliště, čísla občanského průkazu (nebo jiné ID karty) nájemce a osob, které s nájemcem bydlí ve společné domácnosti, a to včetně nezletilých dětí. Tyto osobní údaje pronajímatel shromažďuje na základě právních předpisů, v souladu s Nařízením Evropského parlamentu a Rady č. 2016/679, obecné nařízení o ochraně osobních údajů (GDPR) a zákonem č. 110/2019 Sb., o zpracování osobních údajů, a to za účelem realizace této smlouvy. Osobní údaje shromážděné v souvislosti s touto smlouvou nebudou jiným způsobem smluvními stranami využívány, ledaže tak výslovně vyplývá z právních předpisů platných v České republice nebo byl výslovně poskytnut souhlas subjektem osobních údajů.
5. Nájemce tímto uděluje tímto městu Úvaly na dobu neurčitou svůj souhlas k jakémukoli zpracování osobních údajů v souvislosti s touto smlouvou v rozsahu telefonního čísla, emailu, čísla datové schránky a případně dalších kontaktů, předaných nájemcem jako kontaktní, jakož i čísla bankovního účtu nájemce určený k vzájemným platbám – platby záloh a vrácení přeplatku z vyúčtování.
6. Text této smlouvy schválila Rada města Úvaly usnesením č. **R-139/2022** na jednání dne **12.4.2022**.

7. Uzavření nájmu s nájemcem schválila Rada města Úvaly usnesením č. R-[doplní město Úvaly po schválení] na jednání dne [doplní město Úvaly po schválení] a pověřila vedoucího odboru investic a dopravy Ing. arch. Miroslava Hofmana podpisem této smlouvy.
8. Tato smlouva je vyhotovena ve 2 stejnopisech s platností originálu, z nichž pronajímatel obdrží jeden stejnopis a nájemce také jeden stejnopis.
9. Podle ust. § 3 odst. 2 písm. a) zákona 340/2015 Sb. o registru smluv, jde o smlouvu vzniklou v rámci právního jednání s fyzickou osobou, která jedná mimo rámec své podnikatelské činnosti, na kterou se povinnost zveřejňování v registru smluv nevztahuje.
10. Smluvní strany prohlašují, že si tuto smlouvu před jejím podpisem přečetly, což stvrzují svým podpisem.

V Úvalech dne

V Úvalech dne

za pronajímatele:

nájemce:

---

**Ing. arch. Miroslav Hofman**  
vedoucí odboru  
investic a dopravy

---

M:      Ž  
nájemce



## Příkazní smlouva - č.23003

### Smluvní strany

#### příkazce:

název: **Město Úvaly**  
sídlo: Arnošta z Pardubic 95 PSČ  
250 82 Úvaly  
00 210931  
IČ: 00 210931  
osoba oprávněná jednat: Bc. Markéta Rydvalová, starostka  
tel., fax: +420 281 091 561  
e-mail: podatelna@mestouvaly.cz

#### příkazník:

obchodní firma: **K2 management s.r.o.**  
sídlo: Zásada-Zásada 321,PSČ 468 25  
Doručovací adresa: K Loučkám 1392 436 01 Litvínov  
IČ: 227 96 801

zápis v OR: u Krajského soudu v Ústí nad Labem, odd. C, vložka 31909  
statutární orgán: Miroslav Kébrt  
bankovní spojení: ČSOB Dlouhá 212/8 412 01 Litoměřice  
číslo účtu: 253524160/0300  
kontaktní osoba projektu: Ing. Vladimíra Krutišová  
tel., fax: 606 689 081,602161349  
e-mail: [v.krutisova@seznam.cz](mailto:v.krutisova@seznam.cz)  
doručovací adresa: K Loučkám 1350, 436 01 Litvínov

### Článek I. Předmět smlouvy

1.1 Touto smlouvou se příkazník zavazuje, že pro příkazce (veřejného zadavatele ve smyslu zákona č.137/2006 Sb. v platném znění) na jeho účet zařídí úkony a činnosti uvedené níže v odst. 1.2 tohoto článku a příkazce se zavazuje zaplatit mu za to dohodnutou odměnu.

1.2 Soupis úkonů

1.2.1 Příkazník, v rámci své obchodní činnosti, provede přípravu a organizační zajištění podání žádosti o dotaci z SFDI pro akci s názvem „**Doplnění jednostranného chodníku v ulici Dobročovická - Západ, Úvaly**“, včetně souvisejících administrativních služeb.

#### **a) činnosti spojené s přípravou:**

- převzetí podkladů od zadavatele,
- zpracování žádosti o dotaci, včetně doplňujících podkladů a jejich konzultace se zadavatelem,
- podání žádosti o dotaci
- zpracování datového nosiče dle Pravidel SFDI
- videoprezentace dle čl. 5.1. písm.m) Pravidel SFDI

#### **b) činnosti spojené se zpracováním zadávací dokumentace:**

zpracování textové části zadávací dokumentace (tato činnost nezahrnuje zpracování a kontrolu projektové dokumentace, technických specifikací a technických a uživatelských standardů stavby a výkazu výměr),

- zpracování příloh zadávací dokumentace (formuláře pro zpracování nabídky),
- vytištění a svázání textové části zadávací dokumentace, včetně příloh,
- rozmnožení textové části zadávací dokumentace, včetně příloh, v potřebném počtu,
- vypracování předávacích protokolů o předání zadávací dokumentace dodavatelům,
- zajištění uveřejnění zadávacího řízení na „profilu zadavatele“ v informačním systému VZ,dle zákona o ZVZ
- předání zadávací dokumentace dodavatelům, kteří o zadávací dokumentaci požádali.

#### **c) činnosti spojené organizací zadávacího řízení v průběhu lhůty pro podání nabídky:**

- zpracování dodatečných informací k zadávací dokumentaci na základě žádostí dodavatelů,

- poskytnutí dodatečných informací k zadávací dokumentaci všem dodavatelům, kterým byla zadávací dokumentace poskytnuta,
- zpracování formuláře pro jmenování hodnotící komise,
- zpracování vzoru čestného prohlášení zadavateli o nepodjatosti pro členy hodnotící komise,
- organizační zajištění 1. jednání hodnotící komise,
- řízení hodnotící komise do volby předsedy a místopředsedy hodnotící komise, organizační řízení hodnotící komise v průběhu jejích dalších jednání,
- zpracování protokolu o 1. jednání hodnotící komise,
- zpracování Potvrzení o doručení nabídky,
- zpracování Evidence doručených nabídek (seznamu nabídek)

**d) činnosti spojené organizací s organizací zadávacího řízení v době, po kterou jsou uchazeči vázáni svými nabídkami:**

- organizační zajištění 2. jednání hodnotící komise - otevírání obálek s nabídkami,
- zpracování Listiny účastníků otevírání obálek,
- zpracování Protokolu o otevírání obálek, včetně příloh,
- zpracování protokolu o 2. jednání hodnotící komise,
- posouzení nabídek z hlediska splnění zadávacích podmínek,
- organizační zajištění 3. jednání hodnotící komise - posuzování nabídek,
- zpracování protokolu o 3. jednání hodnotící komise,
- zpracování návrhu rozhodnutí zadavatele o vyloučení uchazeče, jehož nabídka byla hodnotící komisí vyřazena, ze zadávacího řízení,
- organizační zajištění dalšího jednání hodnotící komise-hodnocení nabídek,
- zpracování tabulky s pořadím úspěšnosti jednotlivých nabídek,
- zpracování protokolu o dalším jednání hodnotící komise,
- zpracování Zprávy o posouzení a hodnocení nabídek,
- zpracování návrhu rozhodnutí zadavatele o přidělení zakázky,
- zpracování návrhu rozhodnutí zadavatele o zrušení zadávacího řízení,
- zpracování oznámení o zrušení zadávacího řízení uchazečům, kteří nebyli ze zadávacího řízení vyloučeni.

**e) činnosti spojené organizací činnosti spojené s ukončením zadávacího řízení:**

- zpracování oznámení o podpisu smlouvy s vybraným uchazečem,
- případné zpracování oznámení o zrušení zadávacího řízení uchazečům, kteří nebyli ze zadávacího řízení vyloučeni,
- zpracování oznámení do informačního systému o zadávání veřejných zakázek – dle § 83 zákona,
- sumarizace, uspořádání a předání veškeré dokumentace o zadání zakázky zadavateli.
- uveřejnění všech povinných informací dle zákona o ZVZ
- uveřejnění SOD na profilu zadavatele

**f) činnosti spojené s administrací přidělené dotace:**

- příprava dokumentů pro poskytovatele dotace k uzavření smlouvy o poskytnutí finančních prostředků
- ze SFDI zajištění podkladů k podpisu smlouvy o příspěvku ze SFDI
- zajištění kopie SoD uzavřené s vybraným zhotovitelem vč. položkového rozpočtu
  - doklady o zadávacím řízení (kopie VR)
  - číslo účtu, doklad o zřízení účtu u ČNB (kopii smlouvy)
  - sdělení jména osoby oprávněné za obec smlouvu podepsat
  - vyhotovení prohlášení o neuplatnění (případně uplatnění) odpočtu DPH u uvedené akce
  - vyhotovení prohlášení, že zhotovitel byl vybrán v souladu se zákonem o veřejných zakázkách
- zajištění administrativních úkonů uvolnění prostředků ze SFDI dle Pravidel pro financování programů, staveb a akcí z rozpočtu SFDI.
- sepisování soupisek a žádostí o proplacení
- vypracování ŽOP dle a pravidel SFDI
- zajištění administrativy proplácení faktur zhotoviteli dle platné legislativy
- monitoring realizované akce včetně finančního vypořádání projektu
- závěrečné vyhodnocení akce

## **Článek II.**

### **Práva a povinnosti smluvních stran**

- 2.1 Příkazník je povinen při provádění činností dle této příkazní smlouvy postupovat s odbornou péčí a v zájmu příkazce.
- 2.2 Příkazník je povinen bez zbytečného odkladu oznámit příkazci všechny okolnosti, které zjistil při zařizování záležitostí, a které mohou mít vliv na změnu pokynů nebo zájmů příkazce.

- 2.3 Zjistí-li některá ze smluvních stran překážky při plnění předmětu této smlouvy, které znemožňují řádné plnění dle této smlouvy, oznámí to neprodleně druhé straně, se kterou se dohodne na odstranění daných překážek. Nedohodnou-li se strany na odstranění překážek v přiměřené lhůtě ode dne oznámení, tato smlouva se může zrušit dohodou obou smluvních stran s tím, že si vzájemně vyrovnají náklady dosud účelně a prokazatelně vynaložené na plnění předmětu této smlouvy.
- 2.4 Příkazník je povinen použít všechny materiály, které obdrží od příkazce v souvislosti s plněním z této smlouvy, výhradně ke splnění účelu smlouvy. Po skončení plnění předá příkazník příkazci veškeré materiály, které od příkazce v souvislosti s plněním převzal a které si příkazce vyžádal písemně zpět.
- 2.5 Příkazce je povinen předat včas příkazníkovi úplné, pravdivé a přehledné informace, jež jsou nezbytně nutné k plnění této smlouvy, pokud z jejich povahy nevyplývá, že je má zajistit příkazník v rámci plnění.

### **Článek III. Odměna, platební podmínky**

- 3.1 Odměna příkazníka za plnění, specifikované v článku prvním, odst. **1.2.1a,f** této smlouvy činí včetně souvisejících administrativních služeb **20 000,-Kč** (slovy: dvacetisíc korun českých) bez DPH. Tato odměna bude vyúčtována daňovým dokladem vystaveným příkazníkem po odevzdání žádosti o dotaci na SFDI.

Odměna příkazníka za organizaci výběrového řízení v režimu ZMR a souvisejících činností specifikované v článku **1.2.1b,c,d,e** této smlouvy činí 25 000,-Kč (slovy: dvacetpět tisíc korun českých) bez DPH, dle pravidel SFDI.

Odměna příkazníka zpracování videoprezentace dle čl. 5.1. písm. M) Pravidel SFDI dle specifikované v článku prvním, odst. **1.2.1a** této smlouvy činí včetně souvisejících administrativních služeb **8 500,-Kč** (slovy: osm tisíc pět set korun českých) bez DPH.

Odměna ve **výši 3 %** z částky poskytnuté dotace. Polovina odměny bude splatná po registraci akce a rozhodnutí o poskytnutí dotace z SFDI. Po finančním vypořádání a zúčtováním realizované akce přísluší příkazníkovi druhá polovina odměny. **Celková částka ve výši 3% bude požadována pouze v případě úspěšné žádosti o dotaci.**

Odměna ve výši **5 000,- Kč** (slovy: pět tisíc korun českých) bez DPH a bude fakturována po odevzdání závěrečného vyúčtování akce (ZVA) jako odměnu pro vyřízení administrace dotace a procesů spojených s čerpáním dotace. V případě prodloužení ZVA z důvodu příkazce (převod pozemků, doložení kolaudace apod.), se účtuje **3000,- Kč** bez DPH za každý další kalendářní rok

Odměna stanovená na základě výše uvedené paušální odměny zahrnuje případné náklady příkazníka vzniklé v souvislosti s plněním činností na základě této smlouvy, vyjma níže uvedených nákladů:

- poštovné související s plněním dle článku prvního této smlouvy,
- nákup kolků související s plněním dle článku prvního této smlouvy.

Tyto náklady příkazníka budou vyúčtovány daňovým dokladem, vystaveným příkazníkem do deseti dnů ode dne uzavření smlouvy mezi zadavatelem a vybraným uchazečem nebo od rozhodnutí zadavatele o zrušení zadávacího řízení, a to dle skutečné, příkazníkem doložené výše.

- 3.2 Splatnost daňových dokladů je 30 dnů ode dne doručení příkazci.
- 3.3 Daňový doklad musí obsahovat veškeré náležitosti stanovené zákonem o účetnictví, jinak je oprávněn jej příkazce vrátit k vystavení nového daňového dokladu.

### **Článek IV. Záruky**

- 4.1 Příkazník ručí za bezchybné provedení plnění předmětu této smlouvy, a to v následujícím rozsahu:
- 1) Příkazník odpovídá za správnost údajů uvedených v žádosti o dotaci.
  - 2) Příkazník neručí za získání dotace. Příkazce po příkazníkovi nemůže nárokovat náhradu škody ve výši dotace.
- 4.2 Příkazník neodpovídá za vady, které byly způsobeny použitím podkladů převzatých od příkazce, u kterých příkazník ani při vynaložení veškeré odborné péče nemohl zjistit jejich nevhodnost, případně na ni upozornil příkazce, ale ten na jejich použití trval.

## **Článek V. Sankční ujednání**

- 5.1 V případě prodlení příkazník s termínem předání plnění příkazci je příkazce oprávněn požadovat smluvní pokutu z prodlení ve výši 0,03% z odměny za činnosti, se kterými je příkazník v prodlení, za každý započatý den prodlení.
- 5.2 V případě, že bude příkazce v prodlení s placením odměny či vynaložených nákladů, je příkazník oprávněn požadovat smluvní úrok z prodlení ve výši 0,03% z odměny či vynaložených nákladů za každý započatý den prodlení.
- 5.3 V případě prodlení příkazce se zaplacením nákladů dosud účelně a prokazatelně vynaložených na plnění dle článku III, odst. 3.1 a 3.2 této smlouvy, je příkazník oprávněn požadovat smluvní úrok z prodlení ve výši 0,03% z nákladů dosud účelně a prokazatelně vynaložených na plnění za každý započatý den prodlení.
- 5.4 Smluvní pokuta nemá vliv na eventuelní právo na náhradu škody.

## **Článek VI. Výpověď, odstoupení od smlouvy**

- 6.1 Tuto smlouvu s ohledem na její specifikaci a uzavření na určitou dobu (čl.VII.odst.7.2) nelze vypovědět.
- 6.2 Příkazce má právo odstoupit od smlouvy při nedodržení podstatných povinností příkazníka. Za podstatná se pokládají veškerá porušení povinností, vyplývajících z článku druhého této smlouvy pro příkazníka. V takovém případě má příkazce právo jednostranně od této smlouvy odstoupit.
- 6.3 Příkazník má právo odstoupit od smlouvy v případě, že příkazce bude v prodlení s plněním svých platebních povinností dle článku třetího této smlouvy vůči příkazníkovi po dobu delší než 30 kalendářních dní.

## **Článek VII. Závěrečná ustanovení**

- 7.1 Příkazce uděluje tímto příkazníkovi výslovně plnou moc k jednání o předmětu plnění této smlouvy jeho jménem ve všech věcech souvisejících s plněním z této smlouvy, včetně zastupování příkazník před orgánem dohledu při řízení o přezkoumání úkonů zadavatele a při správním řízení podle správního řádu.  
  
Příkazník udělenou plnou moc výslovně přijímá.
- 7.2 Smluvní strany prohlašují, že skutečnosti uvedené v této smlouvě nepovažují za obchodní tajemství ve smyslu § 504 občanského zákoníku, tímto výslovně souhlasí se zveřejněním veškerých náležitostí a podmínek této smlouvy a/nebo souvisejících dokumentů a informací, včetně zveřejnění této smlouvy jako celku, v rámci informací zpřístupňovaných veřejnosti bez stanovení jakýchkoli dalších podmínek, a to i prostřednictvím dálkového přístupu, zejména na webových stránkách města.
- 7.3 Smluvní strany jsou srozuměny s tím, že text smlouvy je veřejně přístupnou listinou ve smyslu zákona č. 106/1999 Sb. o svobodném přístupu k informacím, ve znění pozdějších předpisů, a že město Úvaly jako povinný subjekt má povinnost na žádost poskytnout informace o tomto smluvním vztahu včetně poskytnutí kopie smlouvy.
- 7.4 Příkazník výslovně prohlašuje, že souhlasí s odesíláním finančních transakcí vyplývajících z této smlouvy na transparentní účet města Úvaly a je seznámen, že bankovní ústav může na takovém účtu zveřejnit nejméně tyto informace: - zaúčtovaná částka a měna, datum připsání platby na účet, - popis platby, - název a číslo účtu plátce, - zpráva pro příjemce, - variabilní, - konstantní, - specifický symbol, a i další text byl-li plátcem uveden jakož i text uvedený smluvní stranou k identifikaci platby směrem k veřejnosti.
- 7.5 Příkazník prohlašuje, že bere na vědomí, že město Úvaly shromažďují osobní údaje druhé smluvní strany, jejích zaměstnanců nebo členů v rozsahu uvedeném touto smlouvou včetně všech případných dodatků smlouvy, zejména jména a příjmení osob, které smlouvu podepisují za smluvní strany, jména a příjmení osob uvedených jako kontakty, včetně případných poskytnutých či uvedených e-mailů a telefonních čísel, v souladu s Nařízením Evropského parlamentu a Rady č. 2016/679, obecné nařízení o ochraně osobních údajů (GDPR) a zákonem č. 110/2019 Sb., o zpracování osobních údajů, a to za účelem realizace této smlouvy. Osobní údaje shromážděné v souvislosti s touto smlouvou nebudou jiným způsobem smluvními stranami využívány, ledaže tak výslovně vyplývá z právních předpisů platných v České republice nebo byl výslovně poskytnut souhlas subjektem osobních údajů.
- 7.6 Smluvní strany sjednávají, že Příkazník není oprávněn převést bez předchozího písemného souhlasu města Úvaly svá práva a závazky, vyplývající z této smlouvy na třetí osobu, zejména není oprávněn postoupit jakékoliv peněžité pohledávky za městem Úvaly vzniklé v souvislosti s touto smlouvou.
- 7.7 Tuto smlouvu je možné měnit pouze písemnou dohodou smluvních stran ve formě vzestupně číslovaných dodatků této smlouvy, podepsaných oprávněnými zástupci smluvních stran.

- 7.8 Tato smlouva je uzavřena na dobu určitou. Její platnost končí splněním všech činností, ke kterým se příkazník zavázal v čl. I odst. 1.2.1 této smlouvy, a následným zaplacením odměny a vynaložených nákladů příkazníkovi.
- 7.9 Smluvní strany se zavazují řešit všechny spory, které by v budoucnu mohly vzniknout z plnění na základě této smlouvy, zásadně smírnou cestou.
- 7.10 Smluvní strany sjednávají, že rozhodným právem je právo České republiky, rozhodným jazykem je jazyk český a rozhodným soudem je Okresní soud pro Prahu-východ ve věcech, které rozhodují okresní soudy a Krajský soud v Praze ve věcech, které rozhodují krajské soudy.
- 7.11 Tato smlouva je vyhotovena ve čtyřech stejnopisech, z nichž příkazce i příkazník obdrží každý dva stejnopisy.
- 7.12 Uzavření této smlouvy schválila Rada města Úvaly **R-[doplň město Úvaly po schválení]** ze dne **[doplň město Úvaly po schválení]** a pověřila starostku města k jejímu podpisu.
- 7.13 Tato smlouva nabývá platnosti a účinnosti dnem podpisu poslední smluvní stranou za schválení Radou města Úvaly.
- 7.14 S odkazem na ust. § 3 odst. 2 písm. k) zákona 340/2015 Sb. o registru smluv, není povinnost tuto smlouvu registrovat v Registru smluv.
- 7.15 Smluvní strany prohlašují, že si smlouvu přečetly, s jejím obsahem souhlasí, tato je důkazem jejich pravé a svobodné vůle a na důkaz toho připojují své vlastnoruční podpisy.

V Úvalech dne .....

V Zásadě dne .....

.....  
příkazce

Město Úvaly  
Bc. Markéta Rydvalová  
starostka

.....  
příkazník

K2 management s.r.o.  
Miroslav Kébrt  
jednatel



## VÝKAZ DOSAVADNÍHO A NOVÉHO STAVU ÚDAJŮ KATASTRU NEMOVITOSTÍ

Dosavadní stav			Nový stav									
Označení pozemku parc. číslem	Výměra parcely ha · m <sup>2</sup>	Druh pozemku Způsob využití	Označení pozemku parc. číslem	Výměra parcely ha · m <sup>2</sup>	Druh pozemku Způsob využití	Typ stavby Způsob využití	Zpús. určení výměr	Porovnání se stavem evidence právních vztahů				
								Díl přechází z pozemku označeného v katastru nemovitostí	dřívější poz. evidenci	Číslo listu vlastnictví	Výměra dílu ha · m <sup>2</sup>	Označení dílu
534/1	· ·			· ·				534/1		10001	· ·	
3942/1	· ·			· ·				3942/1		2104	· ·	

Druh věcného břemene: dle smlouvy

Oprávněný: dle smlouvy

<b>GEOMETRICKÝ PLÁN pro</b> vymezení rozsahu věcného břemene k části pozemku	Geometrický plán ověřil úředně oprávněný zeměměřický inženýr Jméno, příjmení: <b>Ing. Tomáš Mojžíšek</b>	Stejnopis ověřil úředně oprávněný zeměměřický inženýr: Jméno, příjmení:
	Číslo položky seznamu úředně oprávněných zeměměřických inženýrů <b>2497/2010</b>	Číslo položky seznamu úředně oprávněných zeměměřických inženýrů
	Dne: <b>13.1.2023</b> Číslo: <b>90/2023</b>	Dne:      Číslo:
	Náležitostmi a přesností odpovídá právním předpisům.	Tento stejnopis odpovídá geometrickému plánu v elektronické podobě uloženému v dokumentaci katastrálního úřadu.
	Katastrální úřad souhlasí s očíslováním parcel.	Ověření stejnopisu geometrického plánu v listinné podobě.
Vyhotovitel: <b>G+ s.r.o.</b> Tálinská 2828 251 68 Kamenice Číslo plánu: <b>3445-27295/2023</b> Okres: <b>Praha-východ</b> Obec: <b>Úvaly</b> Kat. území: <b>Úvaly u Prahy</b> Mapový list: <b>Český Brod 8-4/21</b> Dosavadním vlastníkům pozemků byla poskytnuta možnost seznámit se v terénu s průběhem navrhovaných nových hranic, které byly označeny předepsaným způsobem:		

Seznam souřadnic (S-JTSK)

Souřadnice pro zápis do KN

č.b.	Y	X	KK
3383-34	720791.98	1048383.24	3
30	720800.33	1048359.66	8
31	720800.76	1048359.95	3
32	720800.54	1048361.17	3
33	720798.85	1048366.93	3
34	720797.37	1048371.49	3
35	720795.72	1048376.23	3
36	720793.57	1048382.35	3
37	720792.57	1048383.57	3
38	720792.04	1048383.94	3
39	720791.76	1048383.81	3
40	720791.18	1048383.55	3
41	720791.42	1048383.02	3
42	720793.05	1048382.05	3
43	720795.16	1048376.03	3
44	720796.81	1048371.29	3
45	720798.27	1048366.75	3
46	720799.96	1048361.03	3
47	720800.10	1048360.26	8

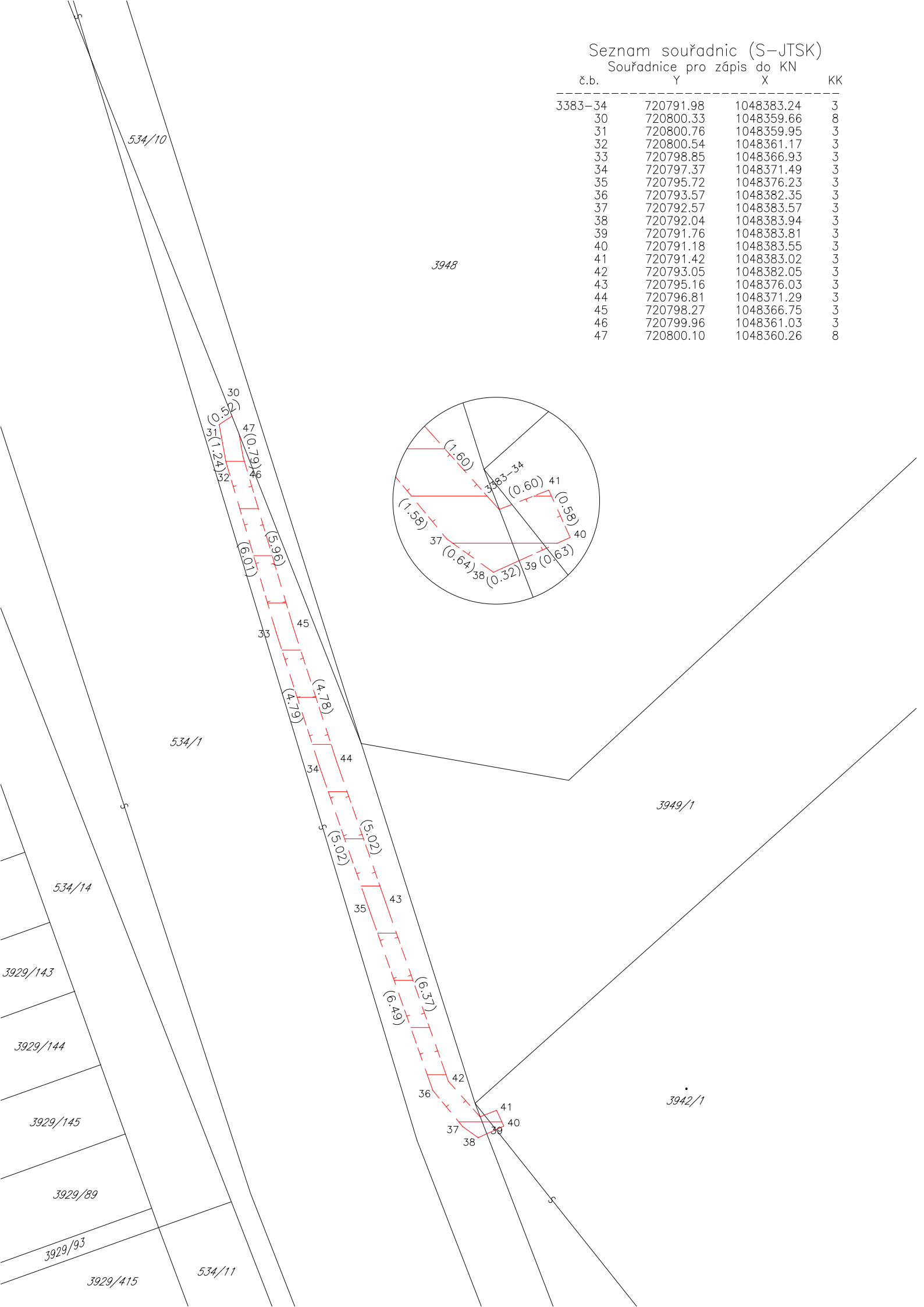



## Město Úvaly

se sídlem Arnošta z Pardubic čp.95, 250 82 Úvaly

IČO: 00240931

Telefon: 281 091 561

E-mail: [podatelna@mestouvaly.cz](mailto:podatelna@mestouvaly.cz)

Bankovní spojení: Komerční banka, a.s.

Číslo účtu: 19-1524201/0100

Webové stránky: [www.mestouvaly.cz](http://www.mestouvaly.cz)

Datová schránka: pa3bvse

Zastoupen: Bc.Markétou Rydvalovou, starostka města

Oprávněn k podpisu: Ing.arch.Miroslav Hofman, vedoucí odboru investic a dopravy MÚ Úvaly

Osoba oprávněná jednat v technických věcech při zřízení služebnosti:

Ing.arch.Miroslav Hofman, vedoucí odboru investic a dopravy, tel. 739 610 325, tel. kancelář 281 091 534,

email: [Miroslav.hofman@mestouvaly.cz](mailto:Miroslav.hofman@mestouvaly.cz)

(dále jen „Povinná“)

na straně jedné

a

## ČEZ Distribuce, a. s.

se sídlem Děčín, Děčín IV-Podmokly, Teplická 874/8, PSČ 405 02

zapsaná v OR vedeném rejstříkovým soudem v Ústí nad Labem, oddíl B., vložka 2145,

IČO 24729035, DIČ CZ24729035

s předmětem podnikání – distribuce elektřiny na základě licence č. 121015583

bankovní spojení: č.ú. 35-4544580267/0100, KB Praha

zastoupena na základě plné moci ze dne 29.3.2021, evid. Č. PM-168/2021, jí písemně udělené společnosti

Elmoz Czech, s.r.o., IČO: 47544929, DIČ: CZ 47544929, se sídlem Černoleská 2326, PSČ 256 01

Benešov, Zastoupené: Veronikou Šetkovou, na základě plné moci ze dne 25.4.2022, která je uložena i s

podpisovým vzorem na Katastrálním úřadě pro Středočeský kraj, Katastrální pracoviště Praha-východ.

(jako strana oprávněná z věcného břemene – služebnosti, dále jen „Oprávněná“)

na straně druhé

(Povinná a Oprávněná společně rovněž jen jako „Smluvní strany“)

uzavřely níže uvedeného dne, měsíce a roku tuto:

### Smlouvu o zřízení věcného břemene - služebnosti

**IE-12-6007596/1**

**Úvaly, Škovorecká-NN-přepojení čp.33 a 34**

**(dále jen „Smlouva“)**

k provedení ustanovení § 25 odst. 4 zákona č. 458/2000 Sb., o podmínkách podnikání a o výkonu státní správy v energetických odvětvích a o změně některých zákonů (energetický zákon), v platném znění (dále jen „energetický zákon“), a § 1257 a násl. zákona č. 89/2012 Sb., občanský zákoník (dále jen „občanský zákoník“) (dále jen „smlouva“).

### Článek I.

#### Úvodní ustanovení

1. Oprávněná je provozovatelem distribuční soustavy (dále jen „PDS“) na území vymezeném licencí na distribuci elektřiny, udělenou PDS Energetickým regulačním úřadem. Distribuční soustava je provozována ve veřejném zájmu. PDS má povinnost zajišťovat spolehlivé provozování, obnovu a rozvoj distribuční soustavy na území vymezeném licencí, přičemž při výkonu licencované činnosti, pokud jí dojde k zatížení cizí nemovitosti, je PDS povinen k této nemovitosti zřídit věcné břemeno (služebnost) podle energetického zákona, jako jeden z předpokladů pro plnění práv a povinností plynoucích PDS z energetického zákona.

Oprávněná prohlašuje, že součást distribuční soustavy (čl. III. odst. 3.3.) je již zcela zhotovena na základě smlouvy o uzavření budoucí smlouvy o zřízení věcného břemene - služebnosti a smlouvu o právu provést stavbu a byly řádně dokončeny.

2. Povinná prohlašuje, že je výlučným vlastníkem:
  - pozemku parc. č. 534/1, v k.ú. Úvaly u Prahy, obec Úvaly, LV 10001 zapsáno v katastru nemovitostí vedeném Katastrálním úřadem pro Středočeský kraj, Katastrální pracoviště Praha-východ, (dále jen „**Dotčená nemovitost**“ nebo též jen „**Pozemek**“)
3. Dotčená nemovitost se nachází na území vymezeném licenci, v němž Oprávněná provozuje distribuční soustavu. Oprávněná má povinnost zřídit věcné břemeno umožňující zřídit a provozovat ve smyslu § 25 odst. 3 písm. e) energetického zákona na Dotčené nemovitosti zařízení distribuční soustavy.

## **Článek II. Předmět Smlouvy**

1. Předmětem Smlouvy je zřízení a vymezení věcného břemene - osobní služebnosti - zřízení umístění a provozování zařízení distribuční soustavy podle § 25 odst. 4 energetického zákona a ve smyslu obecných ustanovení o služebnosti podle § 1257 až 1266 občanského zákoníku, nepodléhající úpravě služebnosti inženýrské sítě ve smyslu § 1267 a násl. občanského zákoníku z důvodu odlišného jejího obsahu a účelu oproti zvláštní právní úpravě stanovené energetickým zákonem (dále jen „věcné břemeno“). Obsah věcného břemene je specifikován v článku III. této smlouvy. Věcné břemeno se zřizuje na Dotčené nemovitosti ve prospěch Oprávněné v rozsahu uvedeném v této Smlouvě a k účelu vyplývajícím z přísl. ustanovení energetického zákona. Povinná se za podmínek stanovených touto smlouvou a zákonem zavazuje strpět práva Oprávněné plynoucí z věcného břemene a s ním spojených zákonných omezení a Oprávněná prohlašuje, že tato práva přijímá a bude je vykonávat za podmínek sjednaných touto Smlouvou a stanovených zákonem.
2. Povinná výslovně prohlašuje, že není žádným způsobem omezena v právu zřídit k Dotčené nemovitosti věcné břemeno, že Dotčená nemovitost není zatížena žádným zástavním, předkupním, či jiným věcným nebo závazkovým právem, kterým by byl znemožněn účel této Smlouvy. Povinná prohlašuje, že jí nejsou známy žádné faktické nebo právní vady Dotčené nemovitosti, kterými by byl znemožněn účel této Smlouvy.

## **Článek III. Specifikace věcného břemene**

1. Smluvní strany se dohodly, že Povinná, jako vlastníka Dotčené nemovitosti, zřizuje k Dotčené nemovitosti ve prospěch Oprávněné právo odpovídající věcnému břemenu podle § 25 odst. 4 energetického zákona, když jeho obsah je v souladu s účelem daným energetickým zákonem a rozsah jeho výkonu blíže uveden v tomto článku.
2. Smluvní strany berou na vědomí, že se změnou vlastníka Dotčené nemovitosti přecházejí i práva a povinnosti, vyplývající z věcného břemene, na nabyvatele Dotčené nemovitosti.
3. Smluvní strany se za účelem umístění součásti distribuční soustavy **podzemního vedení NN**, (dále jen „**Součást distribuční soustavy**“) na Dotčené nemovitosti a za účelem jejího provozování dohodly na zřízení věcného břemene, jehož obsahem je právo Oprávněné zřídit, provozovat, opravovat a udržovat Součást distribuční soustavy na Dotčené nemovitosti. Věcné břemeno zahrnuje též právo Oprávněné provádět na Součásti distribuční soustavy úpravy za účelem její obnovy, výměny, modernizace nebo zlepšení její výkonnosti, včetně jejího odstranění.
4. Rozsah věcného břemene na Pozemku podle této smlouvy je vymezen v geometrickém plánu č. 3445-27295/2023, schváleném Katastrálním úřadem pro Středočeský kraj, Katastrálním pracovištěm Praha – východ. Geometrický plán je přílohou č. 1 této smlouvy a její nedílnou součástí. Veškeré náklady související s vyhotovením geometrického plánu, Smlouvy uhradí Oprávněná.
5. Povinná z věcného břemene je povinna strpět výkon práva Oprávněné, vyplývající z této Smlouvy a energetického zákona a zdržet se veškeré činnosti, která vede k ohrožení Součásti distribuční soustavy a omezení výkonu tohoto práva Oprávněné.
6. Věcné břemeno, zřízené touto Smlouvou, se sjednává jako časově neomezené a zaniká v případech stanovených zákonem.

## **Článek IV. Další práva**

1. Oprávněná z věcného břemene má ve vztahu k Dotčené nemovitosti dále oprávnění, která jí, jako PDS přísluší z energetického zákona, především pak:
  - Vstupovat a vjíždět na Dotčenou nemovitost v souvislosti se zřizováním, obnovou a provozováním distribuční soustavy.
2. Oprávněná je povinna při výkonu oprávnění, popsaných shora, postupovat coby PDS striktně ve smyslu § 25 odst. 8 energetického zákona, tj. co nejvíce šetřit práva Povinné a vstup, na věcným břemenem Dotčenou nemovitost, jí bezprostředně oznámit. Po skončení prací je povinna uvést věcným břemenem dotčenou nemovitost do předchozího stavu, a není-li to možné s ohledem na povahu provedených prací, do stavu odpovídajícího jejímu předchozímu účelu nebo užívání a bezprostředně oznámit tuto skutečnost Povinné. Po provedení odstranění nebo okleštění stromů je Oprávněná povinna na svůj náklad provést likvidaci vzniklého klesu a zbytků po těžbě.
3. Součástí distribuční soustavy je inženýrskou sítí ve smyslu § 509 občanského zákoníku se všemi k ní náležejícími součástmi.

## **Článek V. Cena a platební podmínky**

1. Věcné břemeno podle této smlouvy se zřizuje úplatně.
2. Jednorázová náhrada vyplacená Povinné za zřízení věcného břemene se stanovuje podle sjednané smlouvy o smlouvě budoucí ve výši **39.000,- Kč** (*slovy: třicet devět tisíc korun českých*); k této částce bude ve vystavené faktuře (odstavec 3) připočítána daň z přidané hodnoty dle zákonné sazby platné ke dni vystavení faktury.
3. Úhrada této jednorázové náhrady bude provedena Oprávněnou ve prospěch Povinné do 30 dnů od doručení faktury od Povinné na bankovní účet povinné.
4. Povinná po vyrozumění o povolení vkladu do katastru nemovitostí vystaví fakturu, která bude obsahovat náležitosti daňového dokladu stanovené zákonem č. 235/2004 Sb., o dani z přidané hodnoty, ve znění pozdějších předpisů, a zákonem č. 563/1991 Sb., o účetnictví, ve znění pozdějších předpisů a dále  
**číselné označení Smlouvy o zřízení věcného břemene** podle této smlouvy,  
**desetimístné číslo ze žádosti (objednávky)** vydané a zaslané Oprávněnou,  
**variabilní symbol** - číslo ze žádosti (objednávky) vydané a zaslané Oprávněnou.
5. Lhůta k úhradě faktury se sjednává na 30 dnů od doručení faktury.

## **Článek VI. Vklad věcného břemene do veřejného seznamu**

1. Smluvní strany se dohodly, že návrh na zahájení řízení o povolení vkladu práva odpovídajícího věcnému břemeni, zřizovanému touto Smlouvou, k Dotčené nemovitosti do katastru nemovitostí bude podán příslušnému katastrálnímu úřadu Oprávněnou. Správní poplatek za návrh na zahájení řízení o povolení vkladu práva do katastru nemovitostí uhradí Oprávněná.
2. Povinná tímto zmocňuje Oprávněnou, aby jí zastupovala v řízení před příslušným katastrálním pracovištěm ve věci zřízení práva k Dotčené nemovitosti podle této Smlouvy a aby za ní podepsala a podala návrh na vklad práva k Dotčené nemovitosti. Udělení zmocnění a jeho přijetí Smluvní strany potvrzují svými podpisy této Smlouvy o zřízení věcného břemene.
3. Služebnost - věcné břemeno podle této Smlouvy vzniká v souladu s ustanovením občanského zákoníku zápisem do veřejného seznamu (katastr nemovitostí).

## **Článek VII. Další ujednání**

1. Geodetické zaměření skutečného provedení stavby, předá bezplatně Oprávněná v digitální podobě Povinné v otevřeném formátu .dwg či .dxf k záznamu do technické mapy města a geometrický plán pro vyznačení rozsahu věcného břemene v neuzamčeném formátu .pdf k archivaci.

2. V případě provádění oprav, úprav za účelem její obnovy, výměny, modernizace nebo zlepšení její výkonnosti, včetně jejího odstranění, jakož i všech dalších případných činností na Součásti distribuční soustavy je oprávněný povinen splnit podmínky uvedené v odstavcích 3 a 4.
3. Při zásahu do povrchů komunikací a provádění výkopů a rýh, je ten, kdo zřizuje služebnost (věcné břemeno) na nemovitosti města Úvaly jako oprávněný povinen dodržovat Zásady a technické podmínky pro zásahy do povrchů komunikací a provádění výkopů a zásypů rýh, schválených radou města Úvaly, v platném znění ke dni zahájení prací (dále jen „technické zásady“); technické zásady jsou dostupné na webu mestouvaly.cz nebo jsou dostupné k nahlédnutí na Městském úřadu Úvaly.
4. Oprávněná se zavazuje, že objedná zhotovitele obsypů, zásypů, aktivní zóny, zemní pláně a krytu vozovky při opravě vozovky – chodníku, jakož i zemních úprav k výsadbě a výsadby zeleně na pozemcích města Úvaly (veřejná zeleň, silniční zeleň apod.) včetně náhradní výsadby, jsou vždy Technické služby města Úvaly, příspěvková organizace, IČO: 04441869.
5. V případě vstupu do pozemních komunikací, jakýchkoli dalších staveb, jakož i míst upravených veřejnou zelení města Úvaly, tj. stavebních prací v souvislosti s vybudováním služebnosti (věcného břemene) podle smlouvy s městem Úvaly, musí být sjednána smlouva se zhotovitelem o finančním zajištění povinnosti uvést pozemky města Úvaly do původního stavu, kde jsou sjednány podmínky jistiny vztahující se ke stavbě a jejího uvedení do původního stavu za podmínek jistoty (kauce) stanovené oprávněným; výši kauce stanoví oprávněný vždy s ohledem na konkrétní nemovitost a povrch tak, aby byly zajištěny podmínky záruky za uvedení nemovitosti do původního stavu nebo do stavu dohodnutého s městem Úvaly. Město nemusí v konkrétním případě smlouvu podle předchozí věty vyžadovat.
6. Záruční doba na všechny stavby či jakéhokoli uvedení místa do původního stavu, kde byla provedena služebnost, činí nejméně 60 měsíců.

## **Článek VIII.**

### **Závěrečná ustanovení**

1. Práva a povinnosti z této smlouvy vyplývající a ve smlouvě neupravené se řídí příslušnými ustanoveními občanského zákoníku, energetického zákona, zákona 183/2006 Sb., stavební zákon, ve znění pozdějších předpisů, a s obsahem smlouvy souvisejících dalších předpisů. Kde je ve smlouvě uveden termín »služebnost« nebo »věcné břemeno« je tím myšlena v obou případech totožná služebnost vymezená v této smlouvě.
2. Pokud jakýkoliv závazek vyplývající z této smlouvy avšak netvořící její podstatnou náležitost je nebo se stane neplatným nebo nevymahatelným jako celek nebo jeho část, je plně oddělitelným od ostatních ustanovení této smlouvy a taková neplatnost nebo nevymahatelnost nebude mít žádný vliv na platnost a vymahatelnost jakýchkoli ostatních závazků z této smlouvy. Strany se zavazují v rámci této smlouvy nahradit formou dodatku k této smlouvě tento neplatný nebo nevymahatelný oddělený závazek takovým novým platným a vymahatelným závazkem, jehož předmět bude v nejvyšší možné míře odpovídat předmětu původního odděleného závazku. Pokud však jakýkoliv závazek vyplývající z této smlouvy a tvořící její podstatnou náležitost je nebo kdykoliv se stane neplatným nebo nevymahatelným jako celek nebo jeho část, strany nahradí neplatný nebo nevymahatelný závazek v rámci nové smlouvy takovým novým platným a vymahatelným závazkem, jehož předmět bude v nejvyšší možné míře odpovídat předmětu původního závazku obsaženém v této smlouvě. Totéž platí i pro případ smluvní mezery.
3. Tuto smlouvu je možné s ohledem na ust. § 560 zákona 89/2012 Sb., občanský zákoník, ve znění pozdějších předpisů, měnit pouze písemnou dohodou smluvních stran. Smluvní strany sjednávají, že případné změny této smlouvy se budou sjednávat ve formě vzestupně číslovaných dodatků této smlouvy, podepsaných oprávněnými zástupci smluvních stran. Současně je zde platná podmínka, že smlouvu a dodatky smlouvy musí odsouhlasit orgán města, který schválil tuto smlouvu, jinak je takové ujednání (smlouva či dodatek) podle zákona o obcích, absolutně neplatné.
4. Smluvní strany prohlašují, že skutečnosti uvedené v této Smlouvě nepovažují za obchodní tajemství ve smyslu § 504 občanského zákoníku, ve znění pozdějších předpisů tímto výslovně souhlasí se zveřejněním veškerých náležitostí a podmínek této smlouvy a/nebo souvisejících dokumentů a informací, včetně zveřejnění této smlouvy jako celku, v rámci informací zpřístupňovaných veřejnosti bez stanovení jakýchkoli dalších podmínek, a to i prostřednictvím dálkového přístupu, zejména na webových stránkách města.
5. Smluvní strany prohlašují, že berou na vědomí, že smluvní strany shromažďují osobní údaje druhé smluvní strany a jejich zaměstnanců a členů v rozsahu uvedeném touto smlouvou včetně všech případných dodatků smlouvy, zejména jména a příjmení osob, které smlouvu podepisují za smluvní strany, jména a příjmení osob uvedených jako kontakty, včetně případných poskytnutých či uvedených e-

mailů a telefonních čísel, v souladu s Nařízením Evropského parlamentu a Rady č. 2016/679, obecné nařízení o ochraně osobních údajů (GDPR) a zákonem č. 110/2019 Sb., o zpracování osobních údajů, a to za účelem realizace této smlouvy. Osobní údaje shromážděné v souvislosti s touto smlouvou nebudou jiným způsobem smluvními stranami využívány, ledaže tak výslovně vyplývá z právních předpisů platných v České republice nebo byl výslovně poskytnut souhlas subjektem osobních údajů.

6. Smluvní strany souhlasí s tím, že text smlouvy je veřejně přístupnou listinou ve smyslu zákona č. 106/1999 Sb., o svobodném přístupu k informacím, ve znění pozdějších předpisů, a že město jako povinný subjekt má povinnost na žádost poskytnout informace o tomto smluvním vztahu včetně poskytnutí kopie smlouvy.
7. Smluvní strany výslovně prohlašují, že souhlasí s odesíláním a přijímáním finančních transakcí vyplývajících z této smlouvy z transparentního účtu města a jsou seznámeni, že bankovní ústav může na takovém účtu zveřejnit. Na transparentních účtech jsou zveřejněny nejméně tyto informace: - zaúčtovaná částka a měna, datum připsání platby na účet, - popis platby, - název a číslo účtu plátce, - zpráva pro příjemce, - variabilní, - konstantní, - specifický symbol, a i další text byl-li plátcem uveden jakož i text uvedený smluvní stranou k identifikaci platby směrem k veřejnosti.
8. Práva a povinnosti vyplývající ze smlouvy přechází i na právní nástupce smluvních stran o čemž jsou smluvní strany povinny právního nástupce informovat; za informaci pro právního nástupce se považuje i zveřejnění smlouvy na webových stránkách smluvní strany nebo podle zákona (např. zveřejnění smlouvy v registru smluv) anebo založením smlouvy do Katastru nemovitostí.
9. Práva a povinnosti vyplývající ze Smlouvy o smlouvě budoucí a smlouvy o právu provést stavbu přecházejí na právní nástupce Smluvních stran, které se zavazují své právní nástupce s jejím obsahem seznámit.
10. Smluvní strany sjednávají, že tuto smlouvu lze měnit výhradně novou smlouvou o zřízení věcného břemene – služebnosti uzavřenou podle zákona.
11. Strany výslovně potvrzují, že nejsou slabší stranou ve smyslu § 433 a § 1798 a.n. občanského zákoníku, základní podmínky této smlouvy jsou výsledkem jednání stran a každá ze stran měla příležitost ovlivnit obsah této smlouvy.
12. Tato smlouva obsahuje úplné ujednání o předmětu smlouvy a všech náležitostech, které strany měly a chtěly ve smlouvě ujednat, a které považují za důležité pro závaznost této smlouvy. Žádný projev stran učiněný při jednání o této smlouvě ani projev učiněný po uzavření této smlouvy nesmí být vykládán v rozporu s výslovnými ustanoveními této smlouvy a nezakládá žádný závazek žádné ze stran.
13. Uzavření této smlouvy schválila rada města Úvaly usnesením č. **R - [číslo jednání rady – vyplní město]** na svém zasedání konaném dne **[datum – vyplní město]** a **pověřila vedoucího odboru investic a dopravy Městského úřadu Úvaly jejím podpisem.**
14. Tato smlouva nabývá platnosti a účinnosti okamžikem jejího podpisu poslední smluvní stranou a se souhlasem rady města.
15. [S odkazem na ust. § 3 odst. 2 písm. k\) zákona 340/2015 Sb. o registru smluv, není povinnost tuto smlouvu registrovat v Registru smluv.](#)
16. Smlouva je vyhotovena v **5** stejnopisech s platností originálu, z nichž jeden stejnopis obdrží Oprávněná a tři stejnopisy obdrží Povinná a jeden stejnopis bude přílohou ke stavebnímu řízení před stavebním úřadem.
17. Nedílnou a neoddělitelnou součástí této Smlouvy jsou její přílohy:
  - *Geometrický plán pro vyznačení věcného břemene č. 3445-27295/2023 ze dne 13.1.2023, potvrzený Katastrálním úřadem pro Středočeský kraj, Katastrálním pracovištěm Praha-východ, dne 17.1.2023 pod č. 115/2023-209.*
  - *plné moci strany oprávněné*
18. Smluvní strany po přečtení této smlouvy prohlašují, že souhlasí s jejím obsahem, což stvrzují svými podpisy.

V Úvalech dne [datum]

V Benešově dne

---

**Ing.arch.Miroslav Hofman**

vedoucí odboru investic a dopravy

Městského úřadu Úvaly

---

**Veronika Šetková**

v plné moci **ze dne 25.4.2022**  
za společnost ČEZ Distribuce, a. s. a zhotovitele  
Elmoz Czech s.r.o.

## Město Úvaly

se sídlem Arnošta z Pardubic čp.95, 250 82 Úvaly

IČO: 00240931

Telefon: 281 091 561

E-mail: podatelna@mestouvaly.cz

Bankovní spojení: Komerční banka, a.s.

Číslo účtu: 19-1524201/0100

Webové stránky: www.mestouvaly.cz

Datová schránka: pa3bvse

Zastoupen: Bc.Markétou Rydvalovou, starostka města

Oprávněn k podpisu: Ing.arch.Miroslav Hofman, vedoucí odboru investic a dopravy MÚ Úvaly

Osoba oprávněná jednat v technických věcech při zřízení služebnosti:

Ing.arch.Miroslav Hofman, vedoucí odboru investic a dopravy, tel. 739 610 325, tel. kancelář 281 091 534,

email: [Miroslav.hofman@mestouvaly.cz](mailto:Miroslav.hofman@mestouvaly.cz)

(dále jen „**Povinná**“)

na straně jedné

a

## ČEZ Distribuce, a. s.

se sídlem Děčín, Děčín IV-Podmokly, Teplická 874/8, PSČ 405 02

zapsaná v OR vedeném rejstříkovým soudem v Ústí nad Labem, oddíl B., vložka 2145,

IČO 24729035, DIČ CZ24729035

s předmětem podnikání – distribuce elektřiny na základě licence č. 121015583

bankovní spojení: č.ú. 35-4544580267/0100, KB Praha

zastoupena: Ing. Radim Černý, místopředseda představenstva a Ing. Martin Molinger, člen představenstva

(jako strana oprávněná z věcného břemene – služebnosti, dále jen „**Oprávněná**“)

na straně druhé

(Povinná a Oprávněná společně rovněž jen jako „Smluvní strany“)

uzavřely níže uvedeného dne, měsíce a roku tuto:

### **Smlouvu o zřízení věcného břemene - služebnosti**

**IE-12-6007269/43**

**Úvaly kNN, NN-Bezručova, Klánovická**

**(dále jen „Smlouva“)**

k provedení ustanovení § 25 odst. 4 zákona č. 458/2000 Sb., o podmínkách podnikání a o výkonu státní správy v energetických odvětvích a o změně některých zákonů (energetický zákon), v platném znění (dále jen „energetický zákon“), a § 1257 a násl. zákona č. 89/2012 Sb., občanský zákoník (dále jen „občanský zákoník“) (dále jen „smlouva“).

### **Článek I.**

#### **Úvodní ustanovení**

1. Oprávněná je provozovatelem distribuční soustavy (dále jen „PDS“) na území vymezeném licencí na distribuci elektřiny, udělenou PDS Energetickým regulačním úřadem. Distribuční soustava je provozována ve veřejném zájmu. PDS má povinnost zajišťovat spolehlivé provozování, obnovu a rozvoj distribuční soustavy na území vymezeném licencí, přičemž při výkonu licencované činnosti, pokud jí dojde k zatížení cizí nemovitosti, je PDS povinen k této nemovitosti zřídit věcné břemeno (služebnost) podle energetického zákona, jako jeden z předpokladů pro plnění práv a povinností plynoucích PDS z energetického zákona.

Oprávněná prohlašuje, že součást distribuční soustavy (čl. III. odst. 3.3.) je již zcela zhotovena na základě smlouvy o uzavření budoucí smlouvy o zřízení věcného břemene - služebnosti a smlouvu o právu provést stavbu a byly řádně dokončeny.

2. Povinná prohlašuje, že je výlučným vlastníkem pozemků: parc. č. 1902/1, parc. č. 1902/4, parc. č. 1902/5, parc. č. 1902/6, parc. č. 1902/7, parc. č. 1902/13, parc. č. 1902/15, parc. č. 2154/2, parc. č. 2488, parc. č. 2525/4, parc. č. 2526, parc. č. 2554/4, parc. č. 2554/6, parc. č. 2581, parc. č. 2934/1, parc. č. 3461/1 v k.ú. Úvaly u Prahy, obec Úvaly,

zapsáno v katastru nemovitostí vedeném Katastrálním úřadem pro Středočeský kraj, Katastrální pracoviště Praha-východ, na LV č. 10001.

(dále jen „**Dotčené nemovitosti**“)

3. Dotčené nemovitosti se nacházejí na území vymezeném licencí, v němž Oprávněná provozuje distribuční soustavu. Oprávněná má povinnost zřídit věcné břemeno umožňující zřídit a provozovat ve smyslu § 25 odst. 3 písm. e) energetického zákona na Dotčených nemovitostech zařízení distribuční soustavy.

## **Článek II. Předmět Smlouvy**

1. Předmětem Smlouvy je zřízení a vymezení věcného břemene - osobní služebnosti - zřízení umístění a provozování zařízení distribuční soustavy podle § 25 odst. 4 energetického zákona a ve smyslu obecných ustanovení o služebnosti podle § 1257 až 1266 občanského zákoníku, nepodléhající úpravě služebnosti inženýrské sítě ve smyslu § 1267 a násl. občanského zákoníku z důvodu odlišného jejího obsahu a účelu oproti zvláštní právní úpravě stanovené energetickým zákonem (dále jen „věcné břemeno“). Obsah věcného břemene je specifikován v článku III. této smlouvy. Věcné břemeno se zřizuje na Dotčených nemovitostech ve prospěch Oprávněné v rozsahu uvedeném v této Smlouvě a k účelu vyplývajícím z přísl. ustanovení energetického zákona. Povinná se za podmínek stanovených touto smlouvou a zákonem zavazuje strpět práva Oprávněné plynoucí z věcného břemene a s ním spojených zákonných omezení a Oprávněná prohlašuje, že tato práva přijímá a bude je vykonávat za podmínek sjednaných touto Smlouvou a stanovených zákonem.
2. Povinná výslovně prohlašuje, že není žádným způsobem omezena v právu zřídit k Dotčeným nemovitostem věcné břemeno, že Dotčené nemovitosti nejsou zatíženy žádným zástavním, předkupním, či jiným věcným nebo závazkovým právem, kterým by byl znemožněn účel této Smlouvy. Povinná prohlašuje, že jí nejsou známy žádné faktické nebo právní vady Dotčených nemovitostí, kterými by byl znemožněn účel této Smlouvy.

## **Článek III. Specifikace věcného břemene**

1. Smluvní strany se dohodly, že Povinná, jako vlastník Dotčených nemovitostí, zřizuje k Dotčeným nemovitostem ve prospěch Oprávněné právo odpovídající věcnému břemenu podle § 25 odst. 4 energetického zákona, když jeho obsah je v souladu s účelem daným energetickým zákonem a rozsah jeho výkonu blíže uveden v tomto článku.
2. Smluvní strany berou na vědomí, že se změnou vlastníka Dotčených nemovitostí přecházejí i práva a povinnosti, vyplývající z věcného břemene, na nabyvatele Dotčených nemovitostí.
3. Smluvní strany se za účelem umístění součásti distribuční soustavy **zemního kabelového vedení NN, přípojkových a rozpojovacích skříní** (dále jen „**Součást distribuční soustavy**“) na Dotčených nemovitostech a za účelem jejího provozování dohodly na zřízení věcného břemene, jehož obsahem je právo Oprávněné zřídit, provozovat, opravovat a udržovat Součást distribuční soustavy na Dotčených nemovitostech. Věcné břemeno zahrnuje též právo Oprávněné provádět na Součásti distribuční soustavy úpravy za účelem její obnovy, výměny, modernizace nebo zlepšení její výkonnosti, včetně jejího odstranění.
4. Rozsah věcného břemene na Dotčených nemovitostech podle této smlouvy je vymezen v geometrickém plánu č. 3425-296/2022 potvrzeném Katastrálním úřadem pro Středočeský kraj, Katastrálním pracovištěm Praha-východ dne 25.10.2022 pod č. PGP-3766/2022. Geometrický plán je přílohou této smlouvy.
5. Povinná z věcného břemene je povinna strpět výkon práva Oprávněné, vyplývající z této Smlouvy a energetického zákona a zdržet se veškeré činnosti, která vede k ohrožení Součásti distribuční soustavy a omezení výkonu tohoto práva Oprávněné.
6. Věcné břemeno, zřízené touto Smlouvou, se sjednává jako časově neomezené a zaniká v případech stanovených zákonem.



#### **Článek IV. Další práva**

1. Oprávněná z věcného břemene má ve vztahu k Dotčeným nemovitostem dále oprávnění, která jí, jako PDS přísluší z energetického zákona, především pak:
  - Vstupovat a vjíždět na Dotčené nemovitosti v souvislosti se zřizováním, obnovou a provozováním distribuční soustavy.
2. Oprávněná je povinna při výkonu oprávnění, popsaných shora, postupovat coby PDS striktně ve smyslu § 25 odst. 8 energetického zákona, tj. co nejvíce šetřit práva Povinné a vstup, na věcným břemenem Dotčené nemovitosti, jí bezprostředně oznámit. Po skončení prací je povinna uvést věcným břemenem dotčené nemovitosti do předchozího stavu, a není-li to možné s ohledem na povahu provedených prací, do stavu odpovídajícího jejich předchozímu účelu nebo užívání a bezprostředně oznámit tuto skutečnost Povinné. Po provedení odstranění nebo okleštění stromů je Oprávněná povinna na svůj náklad provést likvidaci vzniklého klesu a zbytků po těžbě.
3. Součástí distribuční soustavy je inženýrskou sítí ve smyslu § 509 občanského zákoníku se všemi k ní náležejícími součástmi.

#### **Článek V. Cena a platební podmínky**

1. Věcné břemeno podle této smlouvy se zřizuje úplatně.
2. Jednorázová náhrada vyplacená Povinné za zřízení věcného břemene se stanovuje podle sjednané smlouvy o smlouvě budoucí ve výši **738.500,- Kč** (slovy: *sedmsetřicet osm tisíc pět set korun českých*);
3. Úhrada této jednorázové náhrady bude provedena Oprávněnou ve prospěch Povinné do 30 dnů od doručení faktury od Povinné na bankovní účet povinné.
4. Povinná po vyrozumění o povolení vkladu do katastru nemovitostí vystaví fakturu, která bude obsahovat náležitosti daňového dokladu stanovené zákonem č. 235/2004 Sb., o dani z přidané hodnoty, ve znění pozdějších předpisů, a zákonem č. 563/1991 Sb., o účetnictví, ve znění pozdějších předpisů a dále  
**číselné označení Smlouvy o zřízení věcného břemene** podle této smlouvy,  
**desetimístné číslo ze žádosti (objednávky)** vydané a zasláné Oprávněnou,  
**variabilní symbol** - číslo ze žádosti (objednávky) vydané a zasláné Oprávněnou.
5. Lhůta k úhradě faktury se sjednává na 30 dnů od doručení faktury.

#### **Článek VI. Vklad věcného břemene do veřejného seznamu**

1. Smluvní strany se dohodly, že návrh na zahájení řízení o povolení vkladu práva odpovídajícího věcnému břemeni, zřizovanému touto Smlouvou, k Dotčeným nemovitostem do katastru nemovitostí bude podán příslušnému katastrálnímu úřadu Oprávněnou. Správní poplatek za návrh na zahájení řízení o povolení vkladu práva do katastru nemovitostí uhradí Oprávněná.
2. Povinná tímto zmocňuje Oprávněnou, aby jí zastupovala v řízení před příslušným katastrálním pracovištěm ve věci zřízení práva k Dotčeným nemovitostem podle této Smlouvy a aby za ní podepsala a podala návrh na vklad práva k Dotčeným nemovitostem. Udělení zmocnění a jeho přijetí Smluvní strany potvrzují svými podpisy této Smlouvy o zřízení věcného břemene.
3. Služebnost - věcné břemeno podle této Smlouvy vzniká v souladu s ustanovením občanského zákoníku zápisem do veřejného seznamu (katastr nemovitostí).

## **Článek VII. Další ujednání**

1. Geodetické zaměření skutečného provedení stavby, předá bezplatně Oprávněná v digitální podobě Povinné v otevřeném formátu .dwg či .dxf k záznamu do technické mapy města a geometrický plán pro vyznačení rozsahu věcného břemene v neuzamčeném formátu .pdf k archivaci.
2. V případě provádění oprav, úprav za účelem její obnovy, výměny, modernizace nebo zlepšení její výkonnosti, včetně jejího odstranění, jakož i všech dalších případných činností na Součásti distribuční soustavy je oprávněný povinen splnit podmínky uvedené v odstavcích 3 a 4.
3. Při zásahu do povrchů komunikací a provádění výkopů a rýh, je ten, kdo zřizuje služebnost (věcné břemeno) na nemovitosti města Úvaly jako oprávněný povinen dodržovat Zásady a technické podmínky pro zásahy do povrchů komunikací a provádění výkopů a zásypů rýh, schválených radou města Úvaly, v platném znění ke dni zahájení prací (dále jen „technické zásady“); technické zásady jsou dostupné na webu mestouvaly.cz nebo jsou dostupné k nahlédnutí na Městském úřadu Úvaly.
4. Oprávněná se zavazuje, že objedná zhotovitele obsypů, zásypů, aktivní zóny, zemní pláně a krytu vozovky při opravě vozovky – chodníku, jakož i zemních úprav k výsadbě a výsadby zeleně na pozemcích města Úvaly (veřejná zeleň, silniční zeleň apod.) včetně náhradní výsadby, jsou vždy Technické služby města Úvaly, příspěvková organizace, IČO: 04441869.
5. V případě vstupu do pozemních komunikací, jakýchkoli dalších staveb, jakož i míst upravených veřejnou zelení města Úvaly, tj. stavebních prací v souvislosti s vybudováním služebnosti (věcného břemene) podle smlouvy s městem Úvaly, musí být sjednána smlouva se zhotovitelem o finančním zajištění povinnosti uvést pozemky města Úvaly do původního stavu, kde jsou sjednány podmínky jistiny vztahující se ke stavbě a jejího uvedení do původního stavu za podmínek jistoty (kauce) stanovené oprávněným; výši kauce stanoví oprávněný vždy s ohledem na konkrétní nemovitost a povrch tak, aby byly zajištěny podmínky záruky za uvedení nemovitosti do původního stavu nebo do stavu dohodnutého s městem Úvaly. Město nemusí v konkrétním případě smlouvu podle předchozí věty vyžadovat.
6. Záruční doba na všechny stavby či jakéhokoli uvedení místa do původního stavu, kde byla provedena služebnost, činí nejméně 60 měsíců.

## **Článek VIII. Závěrečná ustanovení**

1. Práva a povinnosti z této smlouvy vyplývající a ve smlouvě neupravené se řídí příslušnými ustanoveními občanského zákoníku, energetického zákona, zákona 183/2006 Sb., stavební zákon, ve znění pozdějších předpisů, a s obsahem smlouvy souvisejících dalších předpisů. Kde je ve smlouvě uveden termín »služebnost« nebo »věcné břemeno« je tím myšlena v obou případech totožná služebnost vymezená v této smlouvě.
2. Pokud jakýkoliv závazek vyplývající z této smlouvy, avšak netvořící její podstatnou náležitost je nebo se stane neplatným nebo nevymahatelným jako celek nebo jeho část, je plně oddělitelným od ostatních ustanovení této smlouvy a taková neplatnost nebo nevymahatelnost nebude mít žádný vliv na platnost a vymahatelnost jakýchkoli ostatních závazků z této smlouvy. Strany se zavazují v rámci této smlouvy nahradit formou dodatku k této smlouvě tento neplatný nebo nevymahatelný oddělený závazek takovým novým platným a vymahatelným závazkem, jehož předmět bude v nejvyšší možné míře odpovídat předmětu původního odděleného závazku. Pokud však jakýkoliv závazek vyplývající z této smlouvy a tvořící její podstatnou náležitost je nebo kdykoliv se stane neplatným nebo nevymahatelným jako celek nebo jeho část, strany nahradí neplatný nebo nevymahatelný závazek v rámci nové smlouvy takovým novým platným a vymahatelným závazkem, jehož předmět bude v nejvyšší možné míře odpovídat předmětu původního závazku obsaženém v této smlouvě. Totéž platí i pro případ smluvní mezery.
3. [Tuto smlouvu je možné s ohledem na ust. § 560 zákona 89/2012 Sb., občanský zákoník, ve znění pozdějších předpisů, měnit pouze písemnou dohodou smluvních stran. Smluvní strany sjednávají, že případné změny této smlouvy se budou sjednávat ve formě vzestupně číslovaných dodatků této smlouvy, podepsaných oprávněnými zástupci smluvních stran. Současně je zde platná podmínka, že smlouvu a dodatky smlouvy musí odsouhlasit orgán města, který schválil tuto smlouvu, jinak je takové ujednání \(smlouva či dodatek\) podle zákona o obcích, absolutně neplatné.](#)
4. Smluvní strany prohlašují, že skutečnosti uvedené v této Smlouvě nepovažují za obchodní tajemství ve smyslu § 504 občanského zákoníku, ve znění pozdějších předpisů tímto výslovně souhlasí se zveřejněním veškerých náležitostí a podmínek této smlouvy a/nebo souvisejících dokumentů a informací, včetně zveřejnění této smlouvy jako celku, v rámci informací zpřístupňovaných veřejnosti bez stanovení

jakýchkoli dalších podmínek, a to i prostřednictvím dálkového přístupu, zejména na webových stránkách města.

5. Smluvní strany prohlašují, že berou na vědomí, že smluvní strany shromažďují osobní údaje druhé smluvní strany a jejích zaměstnanců a členů v rozsahu uvedeném touto smlouvou včetně všech případných dodatků smlouvy, zejména jména a příjmení osob, které smlouvu podepisují za smluvní strany, jména a příjmení osob uvedených jako kontakty, včetně případných poskytnutých či uvedených e-mailů a telefonních čísel, v souladu s Nařízením Evropského parlamentu a Rady č. 2016/679, obecné nařízení o ochraně osobních údajů (GDPR) a zákonem č. 110/2019 Sb., o zpracování osobních údajů, a to za účelem realizace této smlouvy. Osobní údaje shromážděné v souvislosti s touto smlouvou nebudou jiným způsobem smluvními stranami využívány, ledaže tak výslovně vyplývá z právních předpisů platných v České republice nebo byl výslovně poskytnut souhlas subjektem osobních údajů.
6. Smluvní strany souhlasí s tím, že text smlouvy je veřejně přístupnou listinou ve smyslu zákona č. 106/1999 Sb., o svobodném přístupu k informacím, ve znění pozdějších předpisů, a že město jako povinný subjekt má povinnost na žádost poskytnout informace o tomto smluvním vztahu včetně poskytnutí kopie smlouvy.
7. Smluvní strany výslovně prohlašují, že souhlasí s odesíláním a přijímáním finančních transakcí vyplývajících z této smlouvy z transparentního účtu města a jsou seznámeni, že bankovní ústav může na takovém účtu zveřejnit. Na transparentních účtech jsou zveřejněny nejméně tyto informace: - zaúčtovaná částka a měna, datum připsání platby na účet, - popis platby, - název a číslo účtu plátce, - zpráva pro příjemce, - variabilní, - konstantní, - specifický symbol, a i další text byl-li plátcem uveden jakož i text uvedený smluvní stranou k identifikaci platby směrem k veřejnosti.
8. Práva a povinnosti vyplývající ze smlouvy přechází i na právní nástupce smluvních stran o čemž jsou smluvní strany povinny právního nástupce informovat; za informaci pro právního nástupce se považuje i zveřejnění smlouvy na webových stránkách smluvní strany nebo podle zákona (např. zveřejnění smlouvy v registru smluv) anebo založením smlouvy do Katastru nemovitostí.
9. Práva a povinnosti vyplývající ze Smlouvy o smlouvě budoucí a smlouvy o právu provést stavbu přecházejí na právního nástupce Smluvních stran, které se zavazují své právního nástupce s jejím obsahem seznámit.
10. Smluvní strany sjednávají, že tuto smlouvu lze měnit výhradně novou smlouvou o zřízení věcného břemene – služebnosti uzavřenou podle zákona.
11. Strany výslovně potvrzují, že nejsou slabší stranou ve smyslu § 433 a § 1798 a.n. občanského zákoníku, základní podmínky této smlouvy jsou výsledkem jednání stran a každá ze stran měla příležitost ovlivnit obsah této smlouvy.
12. Tato smlouva obsahuje úplné ujednání o předmětu smlouvy a všech náležitostech, které strany měly a chtěly ve smlouvě ujednat, a které považují za důležité pro závaznost této smlouvy. Žádný projev stran učiněný při jednání o této smlouvě ani projev učiněný po uzavření této smlouvy nesmí být vykládán v rozporu s výslovnými ustanoveními této smlouvy a nezakládá žádný závazek žádné ze stran.
13. Uzavření této smlouvy schválila rada města Úvaly usnesením č. R - [číslo jednání rady – vyplní město] na svém zasedání konaném dne [datum – vyplní město] a pověřila vedoucího odboru investic a dopravy Městského úřadu Úvaly jejím podpisem.
14. Tato smlouva nabývá platnosti a účinnosti okamžikem jejího podpisu poslední smluvní stranou a se souhlasem rady města.
15. S odkazem na ust. § 3 odst. 2 písm. k) zákona 340/2015 Sb. o registru smluv, není povinnost tuto smlouvu registrovat v Registru smluv.
16. Smlouva je vyhotovena ve 4 stejnopisech s platností originálu, z nichž tři stejnopisy obdrží Povinná a jeden stejnopis bude přílohou ke stavebnímu řízení před stavebním úřadem. návrhu na vklad u místně příslušného katastrálního úřadu.
17. Nedílnou a neoddělitelnou součástí této Smlouvy jsou její přílohy:

- Geometrický plán pro vyznačení věcného břemene č. 3425-296/2022 ze dne 21.10.2022, potvrzený Katastrálním úřadem pro Středočeský kraj, Katastrálním pracovištěm Praha-východ dne 25.10.2022 pod PGP č.3766/2022.

18. Smluvní strany po přečtení této smlouvy prohlašují, že souhlasí s jejím obsahem, což stvrzují svými podpisy.

V Úvalech dne [datum]

V ..... dne .....

---

**Ing.arch.Miroslav Hofman**  
vedoucí odboru investic a dopravy  
Městského úřadu Úvaly

---

**Ing. Radim Černý**  
místopředseda představenstva  
ČEZ Distribuce, a. s.

---

**Ing. Martin Molinger**  
člen představenstva  
ČEZ Distribuce, a.s.

<b>GEOMETRICKÝ PLÁN pro</b>  <i>vymezení rozsahu věcného břemene k části pozemku</i>	Geometrický plán ověřil úředně oprávněný zeměměřický inženýr:		Stejnopis ověřil úředně oprávněný zeměměřický inženýr:	
	Jméno, příjmení: <i>Ing. Michal Jarůšek</i>		Jméno, příjmení: <b>Ing. Michal Jarůšek</b>	
	Číslo položky seznamu úředně oprávněných zeměměřických inženýrů: <i>2583/2012</i>		Číslo položky seznamu úředně oprávněných zeměměřických inženýrů: <b>2583/2012</b>	
	Dne: <i>21.10.2022</i> Číslo: <i>5152/2022</i>		Dne: <b>26.10.2022</b> Číslo: <b>6138/2022</b>	
Náležitostmi a přesností odpovídá právním předpisům.		Tento stejnopis odpovídá geometrickému plánu v elektronické podobě uloženému v dokumentaci katastrálního úřadu.		
Vyhotovitel: <i>EQUANS Services a.s. Lhotecká 793/3 143 00 Praha 4</i>	Katastrální úřad souhlasí s očíslováním parcel.		Ověření stejnopisu geometrického plánu v listinné podobě.	
Číslo plánu: <i>3425-296/2022</i>				
Okres: <i>Praha-východ</i>				
Obec: <i>Úvaly</i>				
Kat. území: <i>Úvaly u Prahy</i>				
Mapový list: <i>Český Brod 8-3/13,31,32</i>				
Dosavadním vlastníkům pozemků byla poskytnuta možnost seznámit se v terénu s průběhem navrhovaných nových hranic, které byly označeny předepsaným způsobem: /				

# VÝKAZ DOSAVADNÍHO A NOVÉHO STAVU ÚDAJŮ KATASTRU NEMOVITOSTÍ

Dosavadní stav				Nový stav												
Označení pozemku parc. číslem	Výměra parcely		Druh pozemku	Označení pozemku parc. číslem	Výměra parcely		Druh pozemku	Typ stavby	Způsob využití	Způsob využití	Způsob využití	Porovnání se stavem evidence právních vztahů				
	ha	m <sup>2</sup>	Způsob využití		ha	m <sup>2</sup>	Způsob využití	Způsob využití	Způsob využití	určení výměr	Díl přechází z pozemku označeného v katastru nemovitostí	dřívější poz. evidenci	Číslo listu vlastnictví	Výměra dílu		Označení dílu
													ha	m <sup>2</sup>		
1902/1												1902/1	10001			
1902/4												1902/4	10001			
1902/5												1902/5	10001			
1902/6												1902/6	10001			
1902/7												1902/7	10001			
1902/12												1902/12	1977			
1902/13												1902/13	10001			
1902/14												1902/14	975			
1902/15												1902/15	10001			
2154/2												2154/2	10001			
2154/6												2154/6	975			
2156/1												2156/1	1309			
2156/2												2156/2	1538			
2158												2158	1030			
2176												2176	422			
2178												2178	642			
2180												2180	273			
2421												2421	201			
2422												2422	3784			
2424												2424	946			
2426												2426	904			
2428												2428	1245			
2488												2488	10001			
2489												2489	222			
2494												2494	1251			
2495												2495	893			
2498												2498	876			
2500												2500	343			
2501												2501	1032			
2505												2505	3548			
2525/4												2525/4	10001			
2525/5												2525/5	975			
2526												2526	10001			
2534												2534	1074			
2537/1												2537/1	1069			
2538												2538	199			
2539												2539	208			
2541												2541	891			
2550/1												2550/1	1569			
2552												2552	1056			
2554/4												2554/4	10001			
2554/6												2554/6	10001			
2561												2561	918			
2563												2563	902			
2565												2565	947			
2569												2569	202			
2570/1												2570/1	202			
2571												2571	56			
2577												2577	941			
2579												2579	1263			
2581												2581	10001			
2584												2584	1253			
2586												2586	576			
2588												2588	1045			
2592												2592	3			
2594												2594	930			
2596												2596	942			
2598												2598	948			
2908												2908	355			

## VÝKAZ DOSAVADNÍHO A NOVÉHO STAVU ÚDAJŮ KATASTRU NEMOVITOSTÍ

Dosavadní stav			Nový stav															
Označení pozemku parc. číslem	Výměra parcely		Druh pozemku	Označení pozemku parc. číslem	Výměra parcely		Druh pozemku	Typ stavby	Způsob využití	Způsob využití	Způsob využití	Způsob využití	Způsob využití	Porovnání se stavem evidence právních vztahů				
	ha	m <sup>2</sup>	Způsob využití		ha	m <sup>2</sup>	Způsob využití	Způsob využití	Způsob využití					Díl přechází z pozemku označeného v katastru nemovitostí	dřívější poz. evidenci	Číslo listu vlastnictví	Výměra dílu	
		ha	m <sup>2</sup>			ha	m <sup>2</sup>											
2934/1														2934/1		10001		
3461/1														3461/1		10001		

Oprávněný : dle listiny

Druh věcného břemene : dle listiny





Seznam souřadnic (S–JTSK)

Č. bodu	Souřadnice pro zápis do KN		
	Y	X	kód kv.
524	721914.05	1046986.78	8
525	721913.50	1046990.51	3
526	721911.18	1047003.35	3
527	721910.72	1047003.32	8
528	721901.61	1047002.70	8
529	721900.85	1047002.65	3
530	721900.12	1047007.39	3
531	721899.79	1047007.32	3
532	721899.70	1047007.92	3
533	721900.05	1047007.99	3
534	721899.91	1047010.03	8
535	721899.41	1047017.25	3
536	721896.35	1047024.80	8
537	721892.50	1047034.13	8
538	721885.69	1047047.78	3
539	721883.21	1047051.55	3
540	721875.19	1047059.49	3
541	721872.83	1047060.37	3
542	722129.47	1046825.85	3
543	722126.17	1046833.03	3
544	722104.83	1046826.31	3
545	722083.63	1046819.94	3
546	722065.76	1046814.19	3
547	722046.70	1046808.40	3
548	722034.93	1046804.81	3
549	722026.54	1046801.91	3
550	722018.49	1046799.62	3
551	721996.67	1046792.48	3
552	721966.52	1046783.24	3
553	721965.99	1046783.21	3
554	721965.84	1046783.20	8
555	721965.14	1046783.15	3
556	721965.42	1046782.18	3
557	721968.95	1046775.59	8
558	721989.32	1046782.01	3
559	722005.23	1046787.03	3
560	722038.72	1046797.37	3
561	722067.60	1046806.52	3
562	722086.60	1046812.58	3
563	722094.57	1046814.78	3
564	722103.31	1046817.51	3

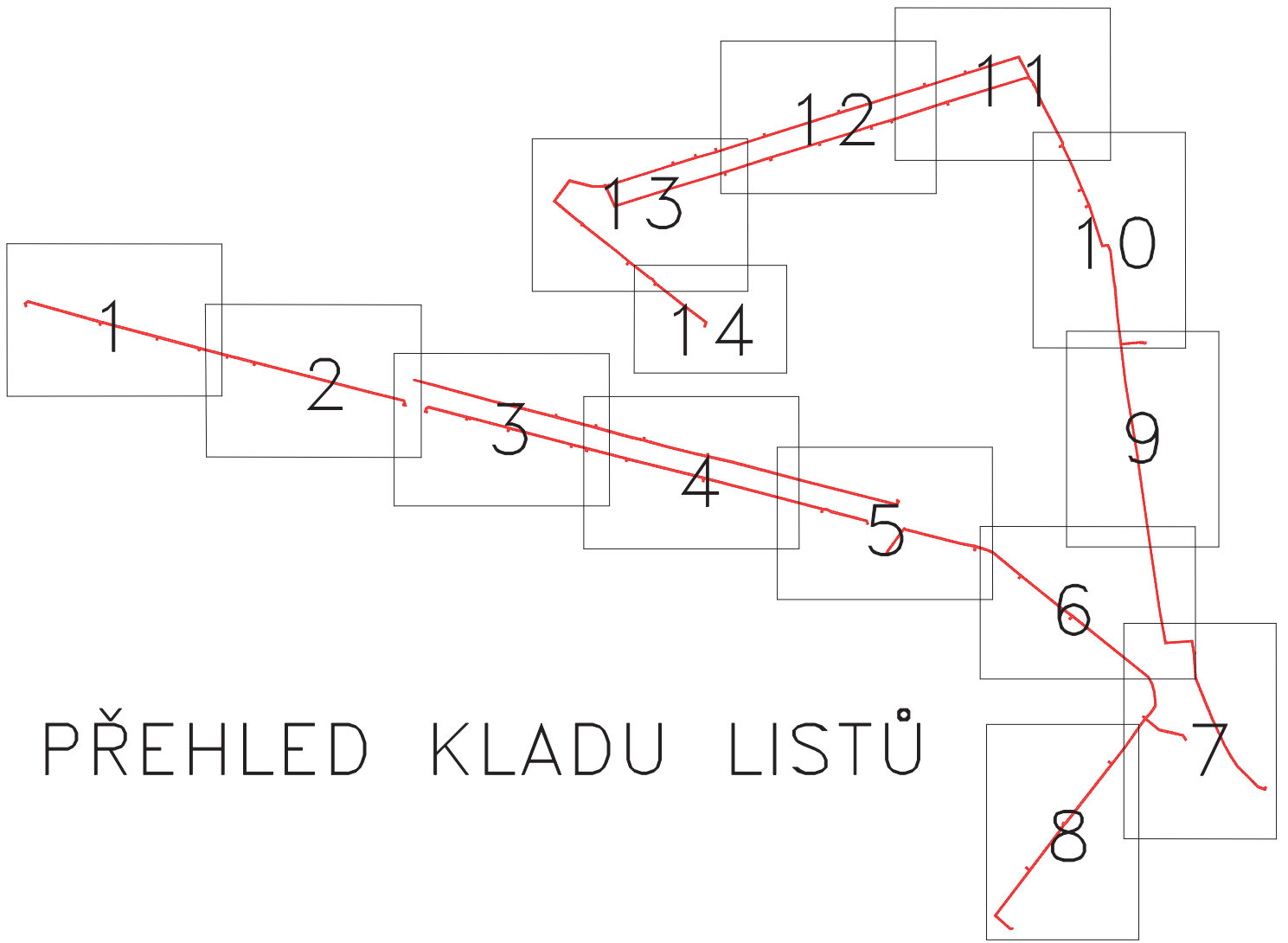

# PŘEHLED KLADU LISTŮ

"List 1"



3460/6

3466/15

3466/1

3461/1

2526

2430

2428

2426

2424

2422

2429

2431

2391

8  
7  
6  
5  
4  
3  
2  
1  
54  
(1.76)  
(1.02)  
(0.33)  
(0.50)  
(0.50)

9  
53  
52  
51  
48  
49  
50  
(0.47)  
(0.67)  
(0.47)

10  
47  
46  
45  
42  
43  
44  
(0.54)  
(0.66)  
(0.52)  
(0.43)

11  
41  
40  
39  
38  
37  
36  
(0.46)  
(0.69)  
(0.44)  
(0.28)

(28.98)

(29.55)

(22.40)

(23.02)

(16.89)

(16.29)

(11.26)

(10.67)

# "List 2"



Detail:A

Detail:B

3466/1

3466/11

2526

3465

2422

2420

2418

2419

2417

2421

2416

2488

2423

2415

# "List 3"



Detail:B

Detail:C

Detail:D

3465

3466/11

2543

2541

2540

2539

2538

2526

2489

2492/2

2493

2495

2498

2497

2491

2492/1

2494

2496

2490

2509

# "List 4"

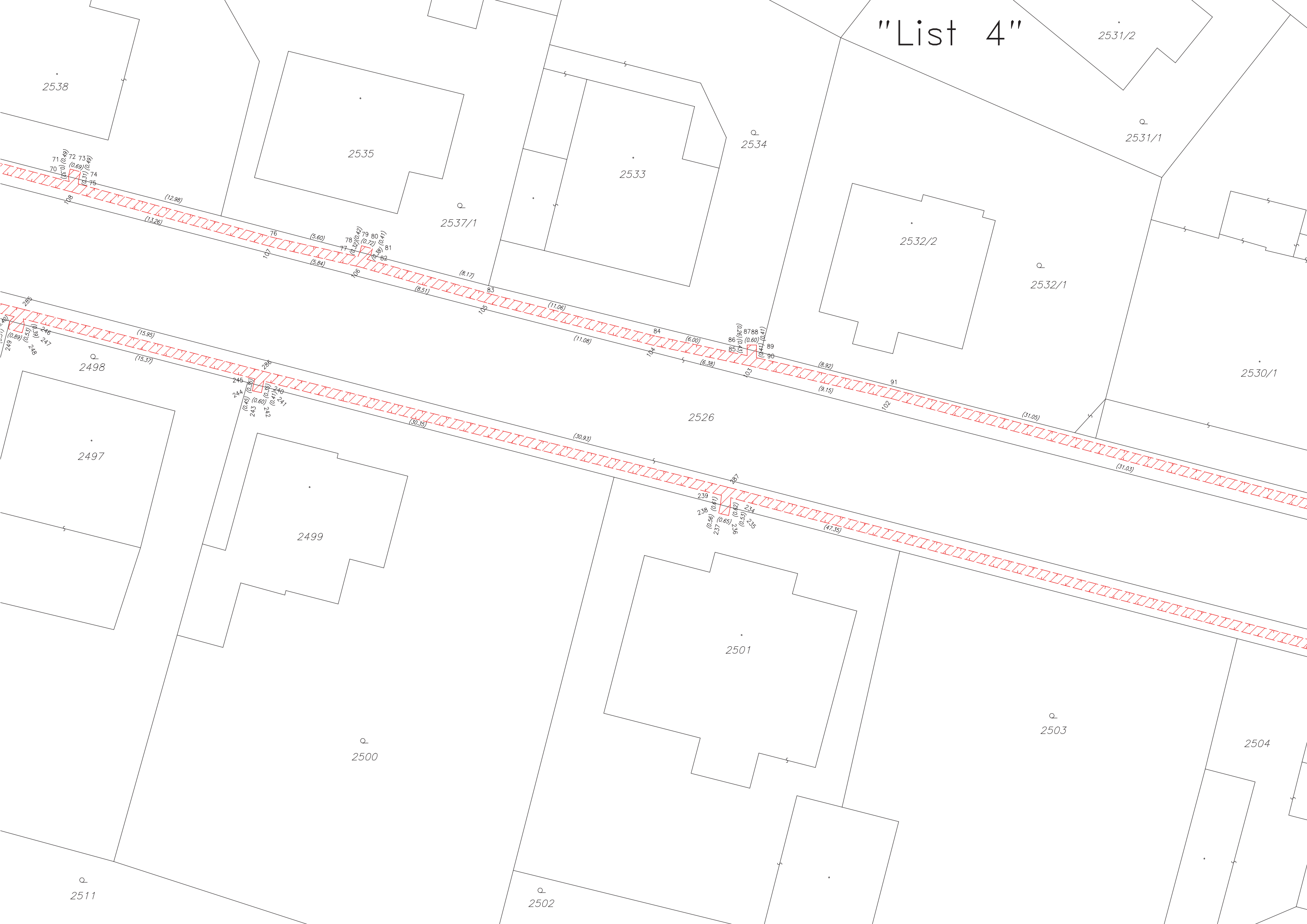



# "List 6"

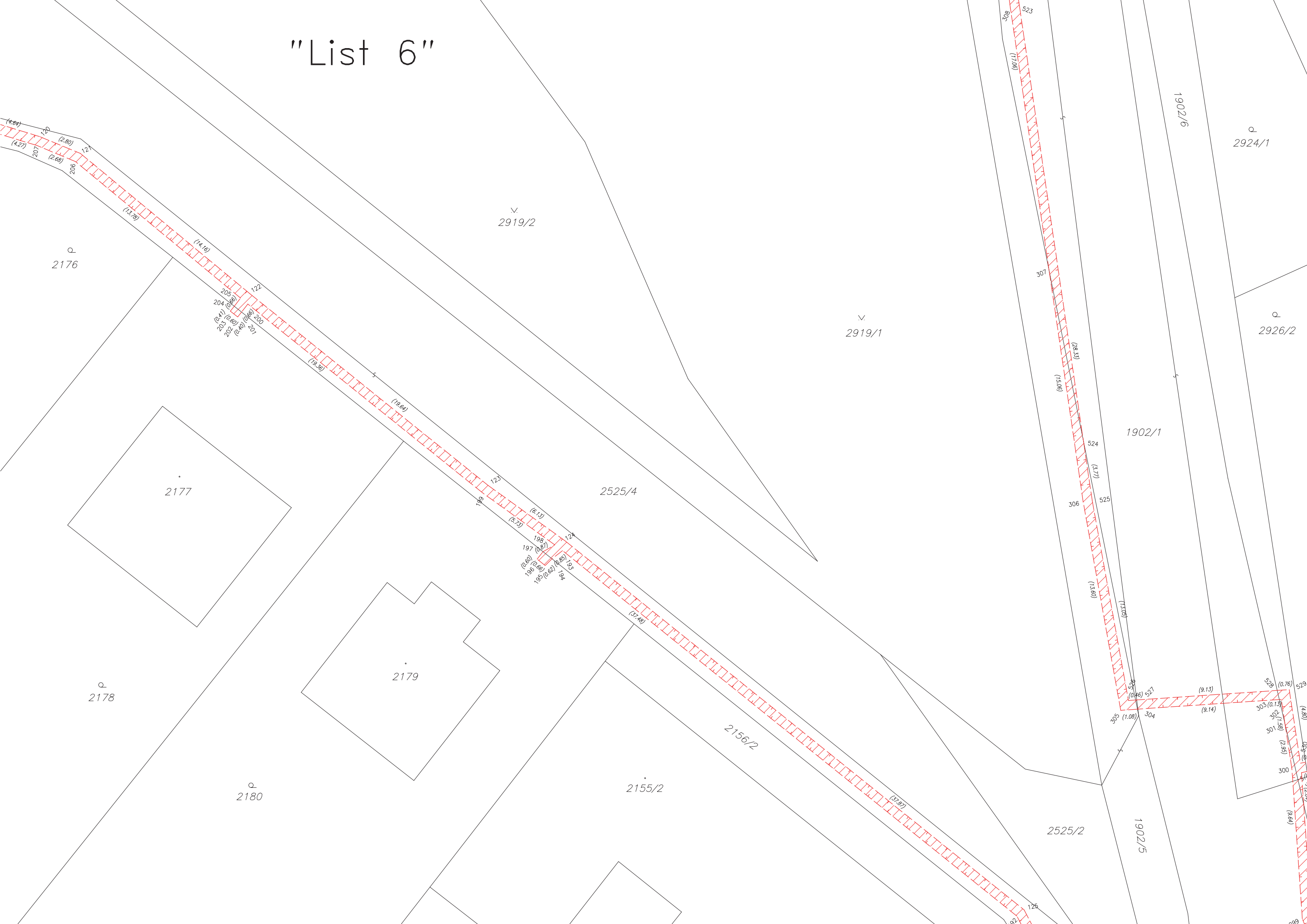



# "List 7"

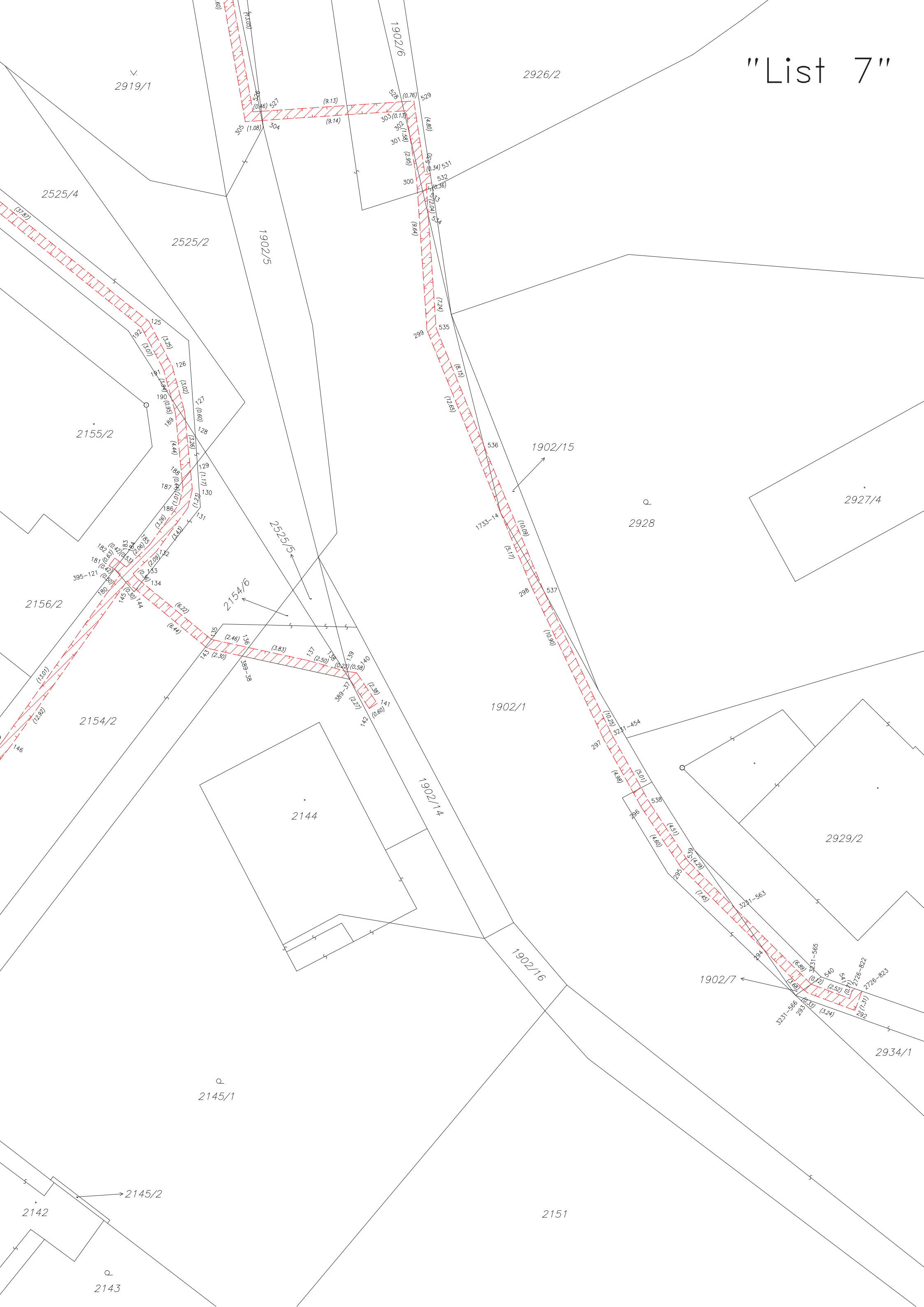

# "List 8"

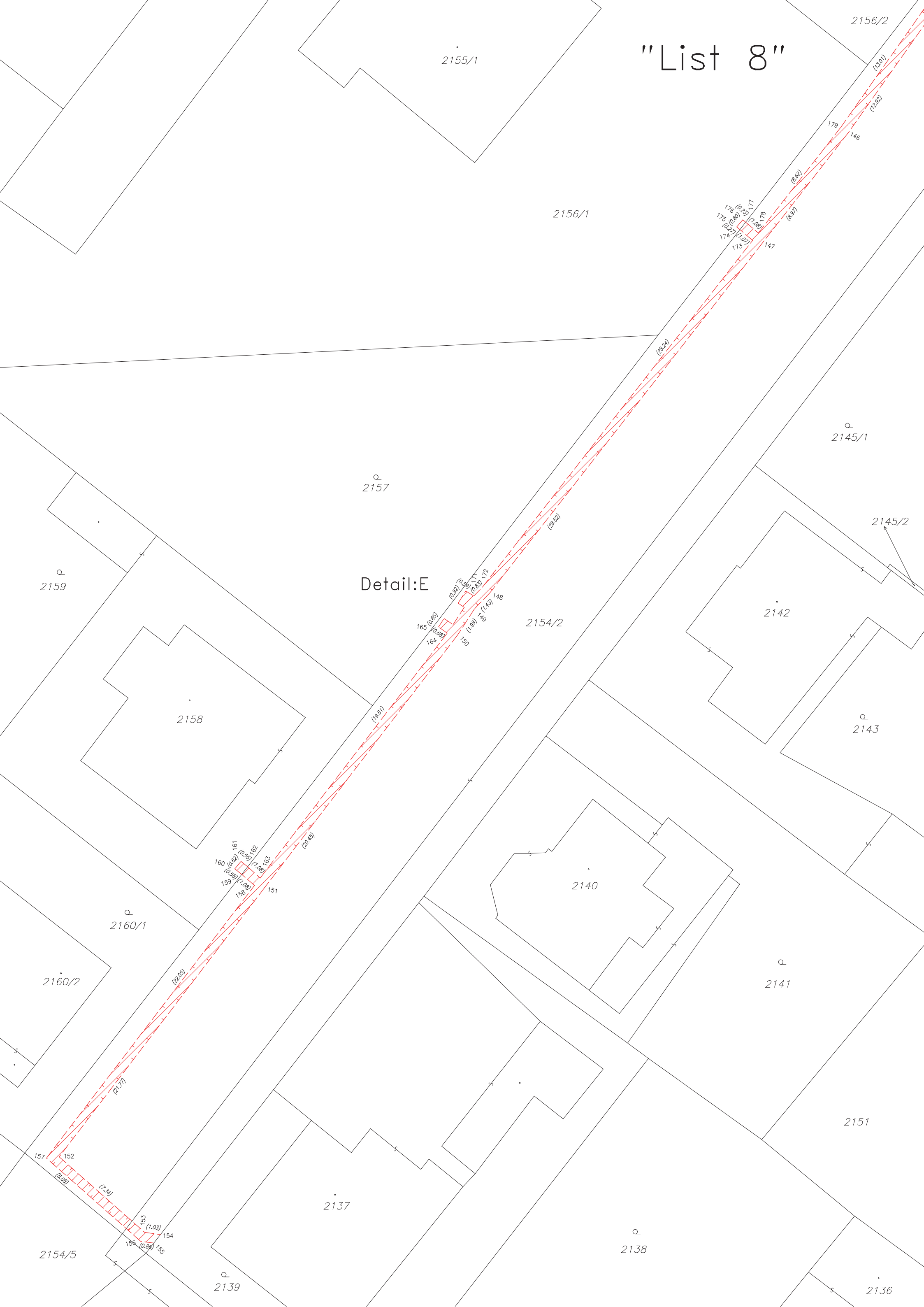

"List 9"

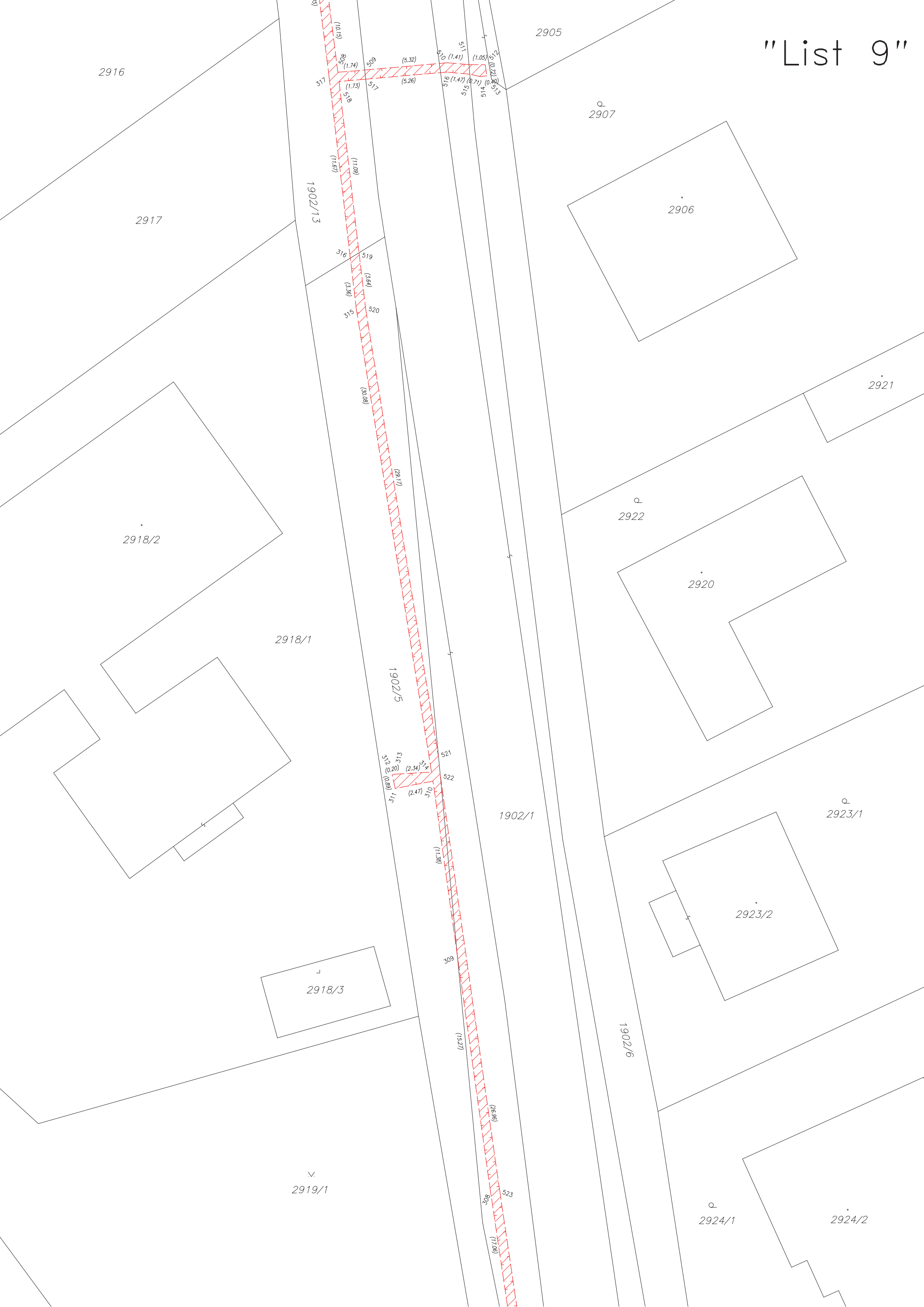

# "List 10"



# "List 11"



2606/1

2606/4

2585

2584

2589

2591/2

2591/1

"List 12"

2586

2593

2587

2588

2590

2592

475  
476  
477  
478  
479  
474  
473

(34.46)

(22.96)

(29.75)

(35.05)

470  
471  
472  
469  
468  
467

(22.35)

(8.37)

2571

2581

2569

2594

(19.29)

463  
464  
465  
466  
467  
462

(12.31)

(8.88)

(7.77)

375

374

363

364

(19.94)

(30.29)

376

377

365

377

378

(11.99)

(8.57)

370

369

(19.33)

382

383

384

385

2565

2567

2570/2

(18.77)

2563

2570/1

(18.13)

2570/3

2561

2564

2566

2568



# "List 14"

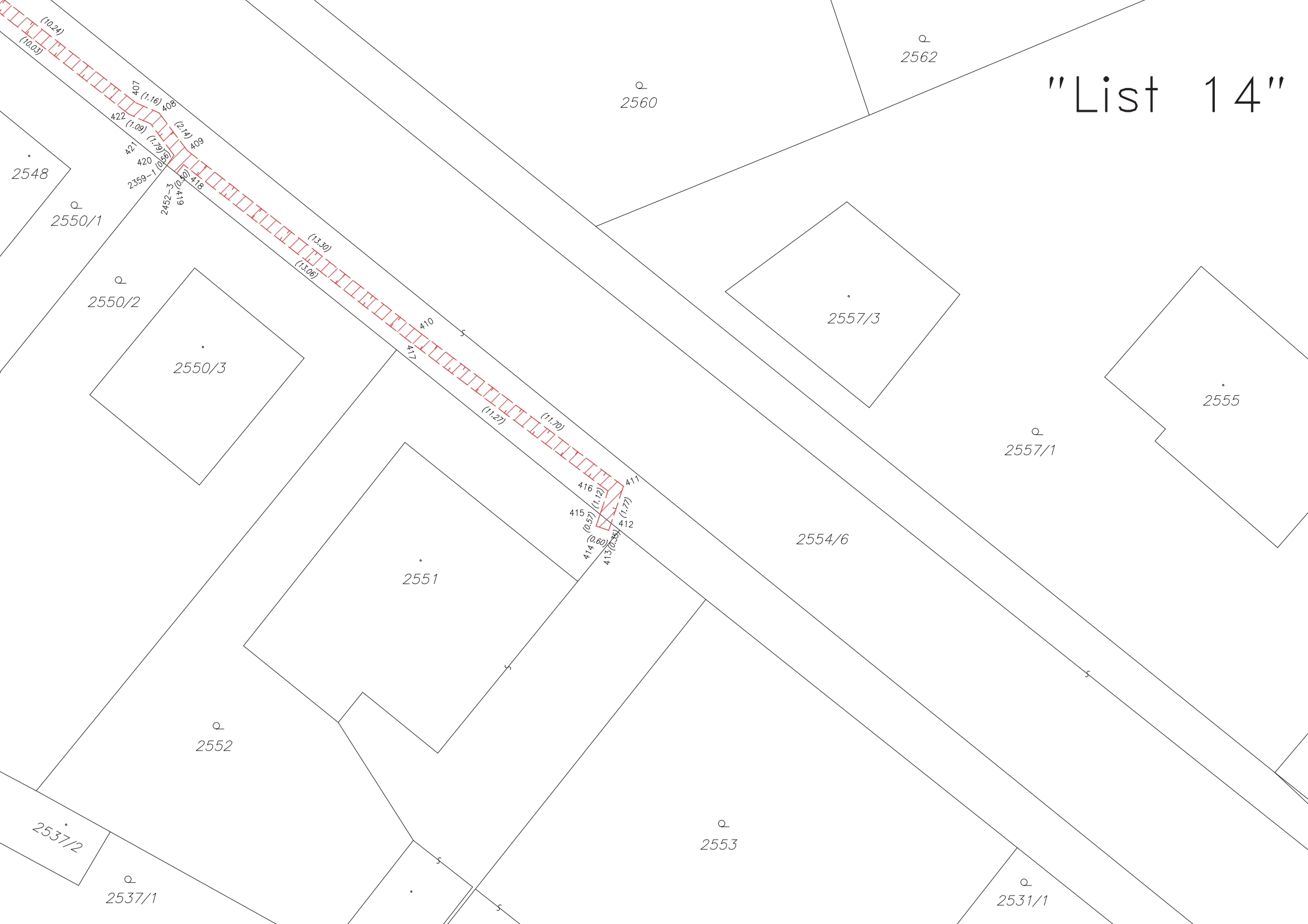



Detail:A

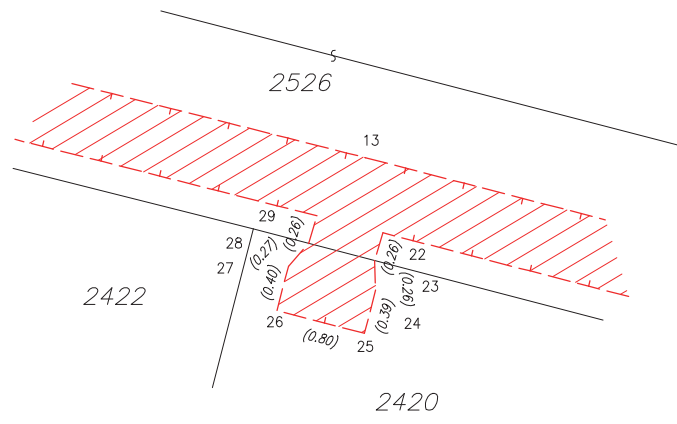

Detail:B

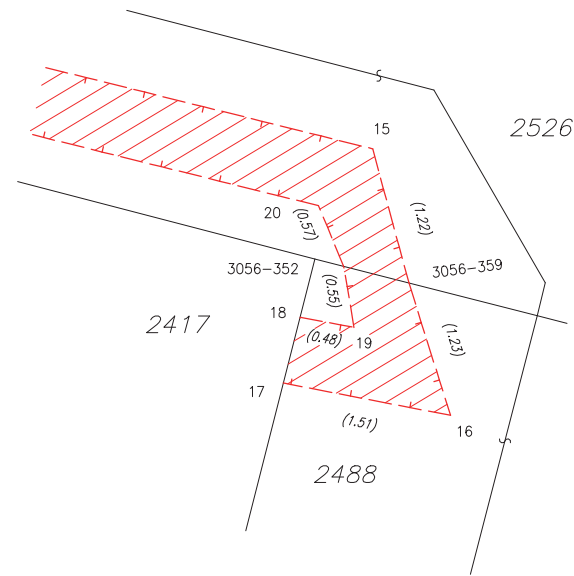

Detail:C



Detail:D

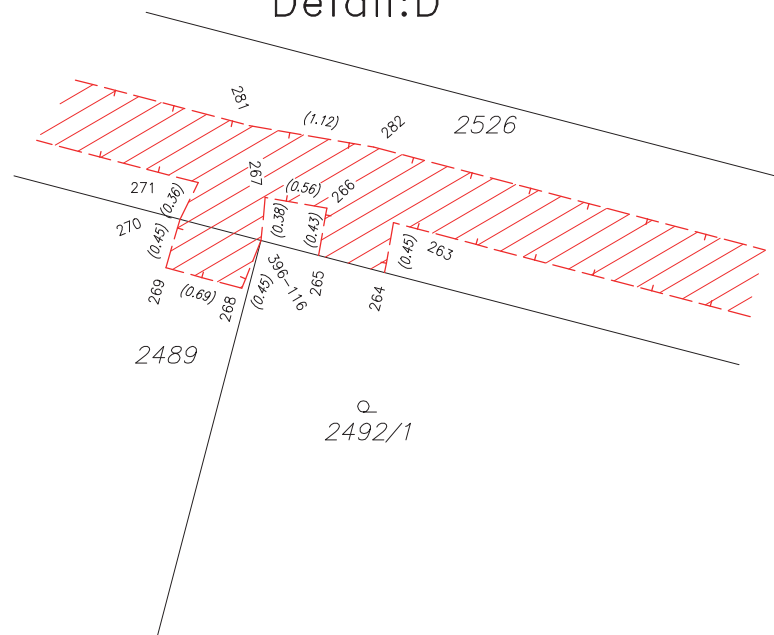

Detail:E

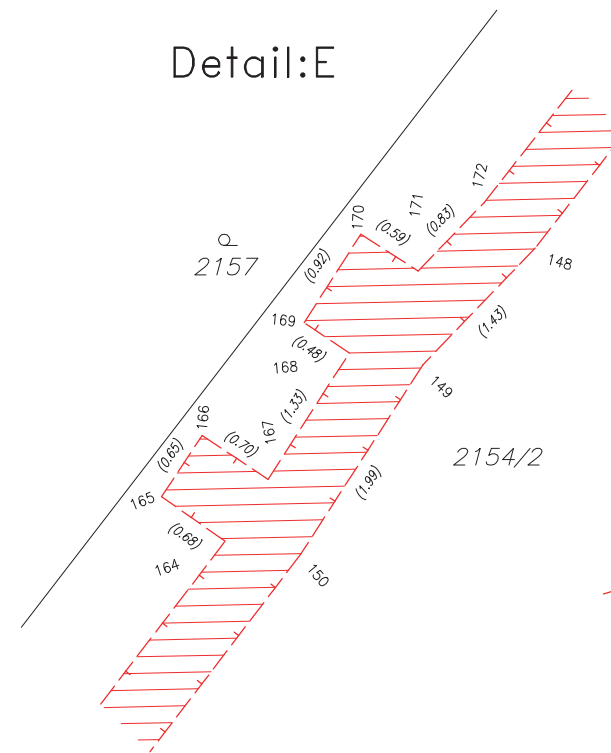

Detail:F

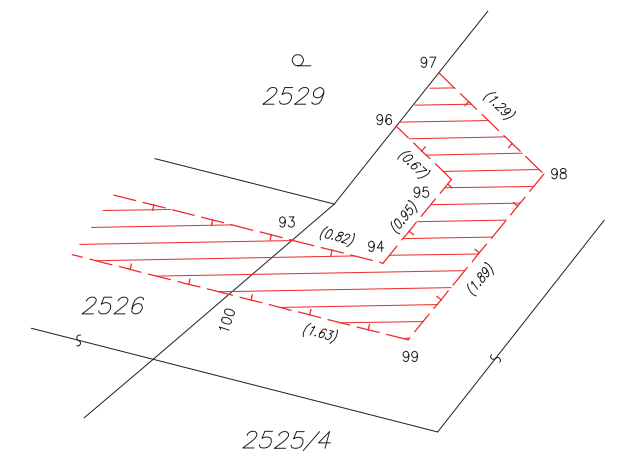

Detail:G

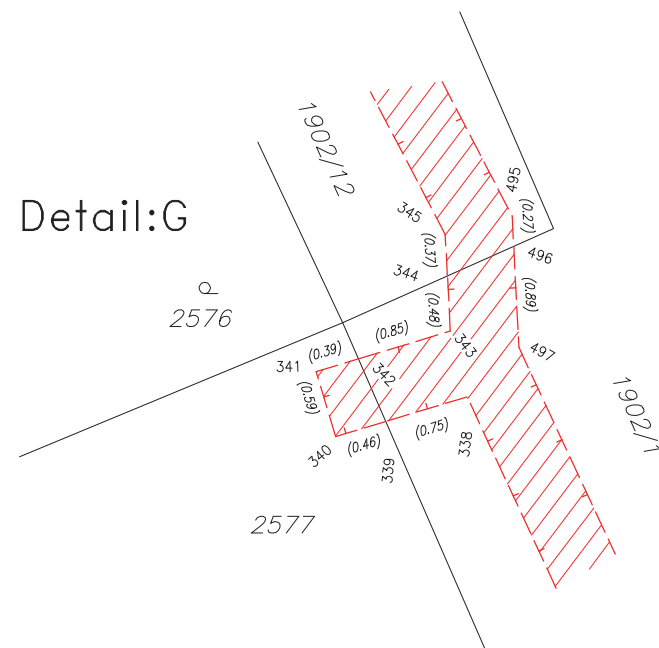

Detail:H

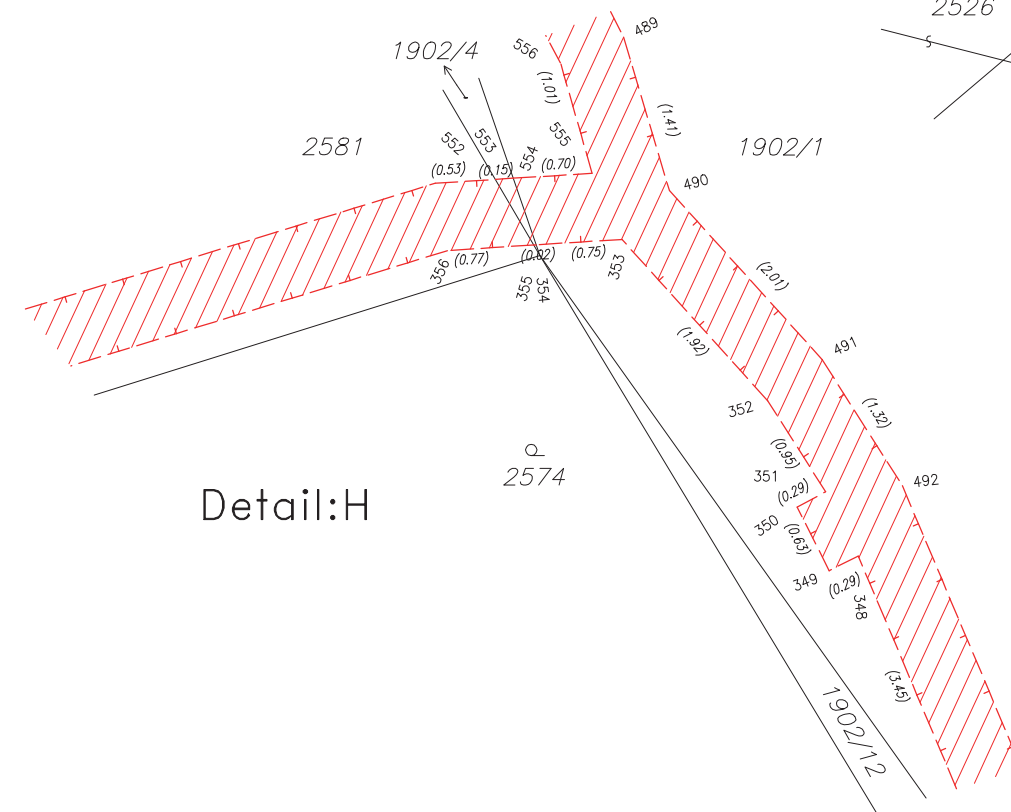

# VÝKAZ DOSAVADNÍHO A NOVÉHO STAVU ÚDAJE KATASTRU NEMOVITOSTÍ

Dosavadní stav			Nový stav													
Označení pozemku parc. číslem	Výměra parcely		Druh pozemku	Označení pozemku parc. číslem	Výměra parcely		Druh pozemku	Typ stavby	Způsob využití	Způsob využití	Způsob využití	Porovnání se stavem evidence právních vztahů				
	ha	m <sup>2</sup>			Způsob využití	ha						m <sup>2</sup>	Způsob využití	Způsob využití	Díl přechází z pozemku označeného v katastru nemovitostí	dřívější poz. evidenci
												ha	m <sup>2</sup>			
2936/1												2936/1		10001		

Druh věcného břemene: právo chůze, jízdy, umístění kabelového vedení a omezení manipulačním prostorem  
 Oprávněný: ČEZ Distribuce, a.s.

<b>GEOMETRICKÝ PLÁN pro</b>  <i>vymezení rozsahu věcného břemene k částem pozemků</i>	Geometrický plán ověřil úředně oprávněný zeměměřický inženýr:	Stejnopis ověřil úředně oprávněný zeměměřický inženýr:
	Jméno, příjmení: Ing. Zdeněk Belza	Jméno, příjmení:
	Číslo položky seznamu úředně oprávněných zeměměřických inženýrů: 868/1995	Číslo položky seznamu úředně oprávněných zeměměřických inženýrů:
	Dne: 24. listopadu 2022      Číslo: 59/2022	Dne:      Číslo:
Náležitostmi a přesností odpovídá právním předpisům.	Katastrální úřad souhlasí s očíslováním parcel.	Tento stejnopis odpovídá geometrickému plánu v elektronické podobě uloženému v dokumentaci katastrálního úřadu.
Vyhotovitel:  BELZA-GEO s.r.o. Bezručova 540 Úvaly 250 82	Ověření stejnopisu geometrického plánu v listinné podobě.	
Číslo plánu: 3430-1184/2022		
Okres: Praha-východ		
Obec: Úvaly		
Kat. území: Úvaly u Prahy		
Mapový list: Český Brod 8-3/32		
Dosavadním vlastníkům pozemků byla poskytnuta možnost seznámit se v terénu s průběhem navrhovaných nových hranic, které byly označeny předepsaným způsobem:  věcné břemeno		

2934/1

⊕  
2935

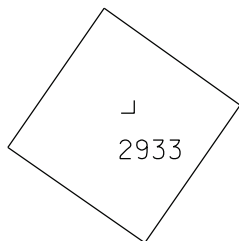

┌  
2933

∨  
2936/1

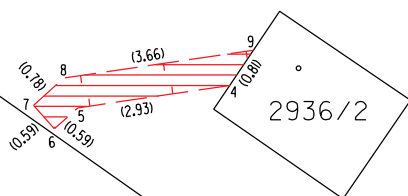

○  
2936/2

**SEZNAM SOUŘADNIC - JTSK**  
Souřadnice pro zápis do KN

č.b.	Y	X	kk
4	721838.09	1047087.02	3
5	721840.99	1047087.44	3
6	721841.43	1047087.84	3
7	721841.83	1047087.40	3
8	721841.25	1047086.88	3
9	721837.63	1047086.35	3

1902/1

2147

2146

1902/17

2123

**Město Úvaly**

se sídlem Arnošta z Pardubic čp.95, 250 82 Úvaly

IČO: 00240931

Telefon: 281 091 561

E-mail: podatelna@mestouvaly.cz

Bankovní spojení: Komerční banka, a.s.

Číslo účtu: 19-1524201/0100

Webové stránky: www.mestouvaly.cz

Datová schránka: pa3bvse

Zastoupen: Bc.Markétou Rydvalovou, starostka města

Oprávněn k podpisu: Ing.arch.Miroslav Hofman, vedoucí odboru investic a dopravy MÚ Úvaly

Osoba oprávněná jednat v technických věcech při zřízení služebnosti:

Ing.arch.Miroslav Hofman, vedoucí odboru investic a dopravy, tel. 739 610 325, tel. kancelář 281 091 534,

email: Miroslav.hofman@mestouvaly.cz

(dále jen „**Povinná**“)

na straně jedné

a

**ČEZ Distribuce, a. s.**

se sídlem Děčín, Děčín IV-Podmokly, Teplická 874/8, PSČ 405 02

zapsaná v OR vedeném krajským soudem v Ústí nad Labem, oddíl B., vložka 2145,

IČO 24729035, DIČ CZ24729035

s předmětem podnikání – distribuce elektřiny na základě licence č. 121015583

bankovní spojení: č.ú. 35-4544580267/0100, KB Praha

zastoupená na základě jí písemně udělené platné plné moci

**AZ Elektrostav, a.s., se sídlem: Nymburk , Bobnická ulice 2020, 288 01 Nymburk**

IČ organizace: 45149909, DIČ CZ45149909

Společnost je registrována pod spisovou značkou B 1625 ze dne 4.6.1992

u Městského soudu v Praze.

**zastoupena Ing. Mgr. Martinem Stiborem, vedoucím střediska geodézie a věcných břemen, na základě platné plné moci**

(jako strana oprávněná z věcného břemene – služebnosti, dále jen „**Oprávněná**“)

na straně druhé

(Povinná a Oprávněná společně rovněž jako „Smluvní strany“)

uzavřely níže uvedeného dne, měsíce a roku tuto:

**Smlouvu o zřízení věcného břemene - služebnosti  
IZ-12-6002403/001 , Úvaly, přeložka kNN, ppč. 2936/1**

k provedení ustanovení § 25 odst. 4 zákona č. 458/2000 Sb., o podmínkách podnikání a o výkonu státní správy v energetických odvětvích a o změně některých zákonů (energetický zákon), v platném znění (dále jen „energetický zákon“), a § 1257 a násl. zákona č. 89/2012 Sb., občanský zákoník (dále jen „občanský zákoník“) (dále jen „smlouva“).

**Článek I.**

**Úvodní ustanovení**

1. Oprávněná je provozovatelem distribuční soustavy (dále jen „PDS“) na území vymezeném licencí na distribuci elektřiny, udělenou PDS Energetickým regulačním úřadem. Distribuční soustava je provozována ve veřejném

zájmu. PDS má povinnost zajišťovat spolehlivé provozování, obnovu a rozvoj distribuční soustavy na území vymezeném licencí, přičemž při výkonu licencované činnosti, pokud jí dojde k zatížení cizí nemovitosti, je PDS povinen k této nemovitosti zřídit věcné břemeno (služebnost) podle energetického zákona, jako jeden z předpokladů pro plnění práv a povinností plynoucích PDS z energetického zákona.

Oprávněná prohlašuje, že součást distribuční soustavy (čl. III. odst. 3.3.) je již zcela zhotovena na základě smlouvy o uzavření budoucí smlouvy o zřízení věcného břemene - služebnosti a smlouvu o právu provést stavbu a byly řádně dokončeny.

2. Povinná prohlašuje, že je výlučným vlastníkem:
  - pozemku/pozemků/ parc. č. 2936/1, v k.ú. Úvaly u Prahy, obec Úvaly, zapsáno v katastru nemovitostí vedeném Katastrálním úřadem pro středočeský kraj, Katastrální pracoviště Praha- východ (dále jen „**Dotčené nemovitosti**“ nebo též jen „Pozemky“)
3. Dotčené nemovitosti se nacházejí na území vymezeném licencí, v němž Oprávněná provozuje distribuční soustavu. Oprávněná má povinnost zřídit věcné břemeno umožňující zřídit a provozovat ve smyslu § 25 odst. 3 písm. e) energetického zákona na Dotčených nemovitostech zařízení distribuční soustavy.

## **Článek II. Předmět Smlouvy**

1. Předmětem Smlouvy je zřízení a vymezení věcného břemene - osobní služebnosti - zřízení umístění a provozování zařízení distribuční soustavy podle § 25 odst. 4 energetického zákona a ve smyslu obecných ustanovení o služebnosti podle § 1257 až 1266 občanského zákoníku, nepodléhající úpravě služebnosti inženýrské sítě ve smyslu § 1267 a násl. občanského zákoníku z důvodu odlišného jejího obsahu a účelu oproti zvláštní právní úpravě stanovené energetickým zákonem (dále jen „věcné břemeno“). Obsah věcného břemene je specifikován v článku III. této smlouvy. Věcné břemeno se zřizuje na Dotčených nemovitostech ve prospěch Oprávněné v rozsahu uvedeném v této Smlouvě a k účelu vyplývajícím z přísl. ustanovení energetického zákona. Povinná se za podmínek stanovených touto smlouvou a zákonem zavazuje strpět práva Oprávněné plynoucí z věcného břemene a s ním spojených zákonných omezení a Oprávněná prohlašuje, že tato práva přijímá a bude je vykonávat za podmínek sjednaných touto Smlouvou a stanovených zákonem.
2. Povinná výslovně prohlašuje, že není žádným způsobem omezena v právu zřídit k Dotčeným nemovitostem věcné břemeno, že Dotčené nemovitosti není zatížena/nejsou zatíženy žádným zástavním, předkupním, či jiným věcným nebo závazkovým právem, kterým by byl znemožněn účel této Smlouvy. Povinná prohlašuje, že jí nejsou známy žádné faktické nebo právní vady Dotčených nemovitostí, kterými by byl znemožněn účel této Smlouvy.

## **Článek III. Specifikace věcného břemene**

1. Smluvní strany se dohodly, že Povinná, jako vlastník Dotčených nemovitostí, zřizuje k Dotčeným nemovitostem ve prospěch Oprávněné právo odpovídající věcnému břemenu podle § 25 odst. 4 energetického zákona, když jeho obsah je v souladu s účelem daným energetickým zákonem a rozsah jeho výkonu blíže uveden v tomto článku.
2. Smluvní strany berou na vědomí, že se změnou vlastníka Dotčených nemovitostí přecházejí i práva a povinnosti, vyplývající z věcného břemene, na nabyvatele Dotčených nemovitostí.
3. Smluvní strany se za účelem umístění součásti distribuční soustavy **kabelové vedení NN** (dále jen „**Součást distribuční soustavy**“) na Dotčených nemovitostech a za účelem jejího provozování dohodly na zřízení věcného břemene, jehož obsahem je právo Oprávněné zřídit, provozovat, opravovat a udržovat Součást distribuční soustavy na Dotčených nemovitostech. Věcné břemeno zahrnuje též právo Oprávněné provádět na Součásti distribuční soustavy úpravy za účelem její obnovy, výměny, modernizace nebo zlepšení její výkonnosti, včetně jejího odstranění.
4. Rozsah věcného břemene na Pozemcích podle této smlouvy je vymezen v geometrickém plánu č. **3430-1184/2022**, schváleném Katastrálním úřadem pro **Středočeský kraj**, Katastrální pracoviště **Praha-východ**, dne **25.11.2022** pod č. **4158/2022-209** Geometrický plán je přílohou č. 1 této smlouvy a její nedílnou součástí. Veškeré náklady související s vyhotovením geometrického plánu, Smlouvy uhradí Oprávněná.

5. Povinná z věcného břemene je povinna strpět výkon práva Oprávněné, vyplývající z této Smlouvy a energetického zákona a zdržet se veškeré činnosti, která vede k ohrožení Součásti distribuční soustavy a omezení výkonu tohoto práva Oprávněné.
6. Věcné břemeno, zřízené touto Smlouvou, se sjednává jako časově neomezené a zaniká v případech stanovených zákonem.

#### **Článek IV. Další práva**

1. Oprávněná z věcného břemene má ve vztahu k Dotčeným nemovitostem dále oprávnění, která jí, jako PDS přísluší z energetického zákona, především pak:
  - Vstupovat a vjíždět na Dotčené nemovitosti v souvislosti se zřizováním, obnovou a provozováním distribuční soustavy.
2. Oprávněná je povinna při výkonu oprávnění, popsaných shora, postupovat coby PDS striktně ve smyslu § 25 odst. 8 energetického zákona, tj. co nejvíce šetřit práva Povinné a vstup, na věcným břemenem Dotčené nemovitosti, jí bezprostředně oznámit. Po skončení prací je povinna uvést věcným břemenem dotčené nemovitosti do předchozího stavu, a není-li to možné s ohledem na povahu provedených prací, do stavu odpovídajícího jejich předchozímu účelu nebo užívání a bezprostředně oznámit tuto skutečnost Povinné. Po provedení odstranění nebo okleštění stromů je Oprávněná povinna na svůj náklad provést likvidaci vzniklého klesu a zbytků po těžbě.
3. Součást distribuční soustavy je inženýrskou sítí ve smyslu § 509 občanského zákoníku se všemi k ní náležejícími součástmi.

#### **Čl. V Cena a platební podmínky**

1. Věcné břemeno podle této smlouvy se zřizuje úplatně.
2. Jednorázová náhrada vyplacená Povinné za zřízení věcného břemene se stanovuje podle sjednané smlouvy o smlouvě budoucí ve výši **1000,- Kč** (*slovy: dvěstěpadesátdvatisícdevětsetpadesát korun českých*);
3. Úhrada této jednorázové náhrady bude provedena Oprávněnou ve prospěch Povinné do 30 dnů od doručení faktury od Povinné na bankovní účet povinné.
4. Povinná po vyrozumění o povolení vkladu do katastru nemovitostí vystaví fakturu, která bude obsahovat náležitosti daňového dokladu stanovené zákonem č. 235/2004 Sb., o dani z přidané hodnoty, ve znění pozdějších předpisů, a zákonem č. 563/1991 Sb., o účetnictví, ve znění pozdějších předpisů a dále  
**číselné označení Smlouvy o zřízení věcného břemene** podle této smlouvy,  
**desetimístné číslo ze žádosti (objednávky)** vydané a zaslané Oprávněnou,  
**variabilní symbol** - číslo ze žádosti (objednávky) vydané a zaslané Oprávněnou.
5. Lhůta k úhradě faktury se sjednává na 30 dnů od doručení faktury.

#### **Článek VI. Vklad věcného břemene do veřejného seznamu**

1. Smluvní strany se dohodly, že návrh na zahájení řízení o povolení vkladu práva odpovídajícího věcnému břemeni, zřizovanému touto Smlouvou, k Dotčeným nemovitostem do katastru nemovitostí bude podán příslušnému katastrálnímu úřadu Oprávněnou. Správní poplatek za návrh na zahájení řízení o povolení vkladu práva do katastru nemovitostí uhradí Oprávněná.
2. Povinná tímto zmocňuje Oprávněnou, aby jí zastupovala v řízení před příslušným katastrálním pracovištěm ve věci zřízení práva k Dotčeným nemovitostem podle této Smlouvy a aby za ní podepsala a podala návrh na vklad práva k Dotčeným nemovitostem. Udělení zmocnění a jeho přijetí Smluvní strany potvrzují svými podpisy této Smlouvy o zřízení věcného břemene.

3. Služebnost - věcné břemeno podle této Smlouvy vzniká v souladu s ustanovením občanského zákoníku zápisem do veřejného seznamu (katastr nemovitostí).

## **Článek VII. Další ujednání**

1. Geodetické zaměření skutečného provedení stavby, předá bezplatně Oprávněná v digitální podobě Povinné v otevřeném formátu .dwg či .dxf k záznamu do technické mapy města a geometrický plán pro vyznačení rozsahu věcného břemene v neuzamčeném formátu .pdf k archivaci.
2. V případě provádění oprav, úprav za účelem její obnovy, výměny, modernizace nebo zlepšení její výkonnosti, včetně jejího odstranění, jakož i všech dalších případných činností na Součásti distribuční soustavy je oprávněný povinen splnit podmínky uvedené v odstavcích 3 a 4.
3. Při zásahu do povrchů komunikací a provádění výkopů a rýh, je ten, kdo zřizuje služebnost (věcné břemeno) na nemovitosti města Úvaly jako oprávněný povinen održovat Zásady a technické podmínky pro zásahy do povrchů komunikací a provádění výkopů a rýh, schválených radou města Úvaly, v platném znění ke dni zahájení prací (dále jen „technické zásady“); technické zásady jsou dostupné na webu mestouvaly.cz nebo jsou dostupné k nahlédnutí na Městském úřadu Úvaly.
4. Oprávněná se zavazuje, že objedná zhotovitele obsypů, zásypů, aktivní zóny, zemní pláně a krytu vozovky při opravě vozovky – chodníku, jakož i zemních úprav k výsadbě a výsadby zeleně na pozemcích města Úvaly (veřejná zeleň, silniční zeleň apod.) včetně náhradní výsadby, jsou vždy Technické služby města Úvaly, příspěvková organizace, IČO: 04441869.
5. V případě vstupu do pozemních komunikací, jakýchkoli dalších staveb, jakož i míst upravených veřejnou zelení města Úvaly, tj. stavebních prací v souvislosti s vybudováním služebnosti (věcného břemene) podle smlouvy s městem Úvaly, musí být sjednána smlouva se zhotovitelem o finančním zajištění povinnosti uvést pozemky města Úvaly do původního stavu, kde jsou sjednány podmínky jistiny vztahující se ke stavbě a jejího uvedení do původního stavu za podmínek jistoty (kauce) stanovené oprávněným; výši kauce stanoví oprávněný vždy s ohledem na konkrétní nemovitost a povrch tak, aby byly zajištěny podmínky záruky za uvedení nemovitosti do původního stavu nebo do stavu dohodnutého s městem Úvaly.
6. Záruční doba na všechny stavby či jakéhokoli uvedení místa do původního stavu, kde byla provedena služebnost, činí nejméně 60 měsíců.

## **Článek VIII. Závěrečná ustanovení**

1. Práva a povinnosti z této smlouvy vyplývající a ve smlouvě neupravené se řídí příslušnými ustanoveními občanského zákoníku, energetického zákona, zákona 183/2006 Sb., stavební zákon, ve znění pozdějších předpisů, a s obsahem smlouvy souvisejících dalších předpisů. Kde je ve smlouvě uveden termín »služebnost« nebo »věcné břemeno« je tím myšlena v obou případech totožná služebnost vymezená v této smlouvě.
2. Pokud jakýkoliv závazek vyplývající z této smlouvy avšak netvořící její podstatnou náležitost je nebo se stane neplatným nebo nevymahatelným jako celek nebo jeho část, je plně oddělitelným od ostatních ustanovení této smlouvy a taková neplatnost nebo nevymahatelnost nebude mít žádný vliv na platnost a vymahatelnost jakýchkoli ostatních závazků z této smlouvy. Strany se zavazují v rámci této smlouvy nahradit formou dodatku k této smlouvě tento neplatný nebo nevymahatelný oddělený závazek takovým novým platným a vymahatelným závazkem, jehož předmět bude v nejvyšší možné míře odpovídat předmětu původního odděleného závazku. Pokud však jakýkoliv závazek vyplývající z této smlouvy a tvořící její podstatnou náležitost je nebo kdykoliv se stane neplatným nebo nevymahatelným jako celek nebo jeho část, strany nahradí neplatný nebo nevymahatelný závazek v rámci nové smlouvy takovým novým platným a vymahatelným závazkem, jehož předmět bude v nejvyšší možné míře odpovídat předmětu původního závazku obsaženém v této smlouvě. Totéž platí i pro případ smluvní mezery.
3. Tuto smlouvu je možné s ohledem na ust. § 560 zákona 89/2012 Sb., občanský zákoník, ve znění

pozdějších předpisů, měnit pouze písemnou dohodou smluvních stran. Smluvní strany sjednávají, že případné změny této smlouvy se budou sjednávat ve formě vzestupně číslovaných dodatků této smlouvy, podepsaných oprávněnými zástupci smluvních stran. Současně je zde platná podmínka, že smlouvu a dodatky smlouvy musí odsouhlasit orgán města, který schválil tuto smlouvu, jinak je takové ujednání (smlouva či dodatek) podle zákona o obcích, absolutně neplatné.

4. Smluvní strany prohlašují, že skutečnosti uvedené v této Smlouvě nepovažují za obchodní tajemství ve smyslu § 504 občanského zákoníku, ve znění pozdějších předpisů tímto výslovně souhlasí se zveřejněním veškerých náležitostí a podmínek této smlouvy a/nebo souvisejících dokumentů a informací, včetně zveřejnění této smlouvy jako celku, v rámci informací zpřístupňovaných veřejnosti bez stanovení jakýchkoli dalších podmínek, a to i prostřednictvím dálkového přístupu, zejména na webových stránkách města.
5. Smluvní strany prohlašují, že berou na vědomí, že smluvní strany shromažďují osobní údaje druhé smluvní strany a jejich zaměstnanců a členů v rozsahu uvedeném touto smlouvou včetně všech případných dodatků smlouvy, zejména jména a příjmení osob, které smlouvu podepisují za smluvní strany, jména a příjmení osob uvedených jako kontakty, včetně případných poskytnutých či uvedených e-mailů a telefonních čísel, v souladu s Nařízením Evropského parlamentu a Rady č. 2016/679, obecné nařízení o ochraně osobních údajů (GDPR) a zákonem č. 110/2019 Sb., o zpracování osobních údajů, a to za účelem realizace této smlouvy. Osobní údaje shromážděné v souvislosti s touto smlouvou nebudou jiným způsobem smluvními stranami využívány, ledaže tak výslovně vyplývá z právních předpisů platných v České republice nebo byl výslovně poskytnut souhlas subjektem osobních údajů.
6. Smluvní strany souhlasí s tím, že text smlouvy je veřejně přístupnou listinou ve smyslu zákona č. 106/1999 Sb., o svobodném přístupu k informacím, ve znění pozdějších předpisů, a že město jako povinný subjekt má povinnost na žádost poskytnout informace o tomto smluvním vztahu včetně poskytnutí kopie smlouvy
7. Smluvní strany výslovně prohlašují, že souhlasí s odesíláním a přijímáním finančních transakcí vyplývajících z této smlouvy z transparentního účtu města a jsou seznámeni, že bankovní ústav může na takovém účtu zveřejnit. Na transparentních účtech jsou zveřejněny nejméně tyto informace: - zaúčtovaná částka a měna, datum připsání platby na účet, - popis platby, - název a číslo účtu plátce, - zpráva pro příjemce, - variabilní, - konstantní, - specifický symbol, a i další text byl-li plátcem uveden jakož i text uvedený smluvní stranou k identifikaci platby směrem k veřejnosti.
8. Práva a povinnosti vyplývající ze smlouvy přechází i na právní nástupce smluvních stran o čemž jsou smluvní strany povinny právního nástupce informovat; za informaci pro právního nástupce se považuje i zveřejnění smlouvy na webových stránkách smluvní strany nebo podle zákona (např. zveřejnění smlouvy v registru smluv) anebo založením smlouvy do Katastru nemovitostí.
9. Práva a povinnosti vyplývající ze Smlouvy o smlouvě budoucí a smlouvy o právu provést stavbu přecházejí na právního nástupce Smluvních stran, které se zavazují své právního nástupce s jejím obsahem seznámit.
10. Smluvní strany sjednávají, že tuto smlouvu lze měnit výhradně novou smlouvou o zřízení věcného břemene – služebnosti uzavřenou podle zákona.
11. Strany výslovně potvrzují, že nejsou slabší stranou ve smyslu § 433 a § 1798 a.n. občanského zákoníku, základní podmínky této smlouvy jsou výsledkem jednání stran a každá ze stran měla příležitost ovlivnit obsah této smlouvy.
12. Tato smlouva obsahuje úplné ujednání o předmětu smlouvy a všech náležitostech, které strany měly a chtěly ve smlouvě ujednat, a které považují za důležité pro závaznost této smlouvy. Žádný projev stran učiněný při jednání o této smlouvě ani projev učiněný po uzavření této smlouvy nesmí být vykládán v rozporu s výslovnými ustanoveními této smlouvy a nezakládá žádný závazek žádné ze stran.
13. Uzavření této smlouvy schválila rada města Úvaly usnesením č. .... na svém zasedání konaném dne ..... a pověřila vedoucího odboru investic a dopravy Městského úřadu Úvaly jejím podpisem.
14. S odkazem na ust. § 3 odst. 2 písm. k) zákona 340/2015 Sb. o registru smluv, není povinnost tuto smlouvu registrovat v Registru smluv
15. Smlouva je vyhotovena v 5 stejnopisech s platností originálu, z nichž jeden stejnopis obdrží Oprávněná a tři stejnopisy obdrží Povinná a jeden stejnopis bude přílohou ke stavebnímu řízení před stavebním úřadem.



16. Nedílnou a neoddělitelnou součástí této Smlouvy jsou její přílohy:

příloha:

- Geometrický plán pro vyznačení věcného břemene č. 3430-1184/2022 ze dne 24.11.2022, potvrzený Katastrálním úřadem pro Středočeský kraj, Katastrálním pracovištěm Praha-východ dne 25.11.2022 pod č. 4158/2022.

17. Smluvní strany po přečtení této smlouvy prohlašují, že souhlasí s jejím obsahem, což stvrzují svými podpisy.

V Úvalech dne

V Praze dne

---

**Ing. arch. Miroslav Hofman**  
vedoucí odboru investic a dopravy

---

**ČEZ DISTRIBUCE, a.s.**  
Zmocněný zástupce:  
**Ing. Mgr. Martin Štíbor**  
Vedoucí střediska Geodézie a věcných břemen  
AZ Elektrostav, a.s.

**Město Úvaly**

se sídlem Arnošta z Pardubic čp.95, 250 82 Úvaly

IČO: 00240931

Telefon: 281 091 561

E-mail: podatelna@mestouvaly.cz

Bankovní spojení: Komerční banka, a.s.

Číslo účtu: 19-1524201/0100

Webové stránky: www.mestouvaly.cz

Datová schránka: pa3bvse

Zastoupen: Bc.Markétou Rydvalovou, starostka města

Oprávněn k podpisu: Ing.arch.Miroslav Hofman, vedoucí odboru investic a dopravy MÚ Úvaly

Osoba oprávněná jednat v technických věcech při zřízení služebnosti:

Ing.arch.Miroslav Hofman, vedoucí odboru investic a dopravy, tel. 739 610 325, tel. kancelář 281 091 534,  
email: Miroslav.hofman@mestouvaly.cz (dále jen „Povinná“)

na straně jedné

a

**ČEZ Distribuce, a. s.**

se sídlem Děčín, Děčín IV-Podmokly, Teplická 874/8, PSČ 405 02

zapsaná v OR vedeném rejstříkovým soudem v Ústí nad Labem, oddíl B., vložka 2145,

IČO: 24729035, DIČ: CZ24729035

s předmětem podnikání – distribuce elektřiny na základě licence č. 121015583

bankovní spojení: č.ú. 35-4544580267/0100, KB Praha

zastoupena na základě jí písemně udělené plné moci firmou:

**Petr Kadlec - ELEKTRO-KOVO**

IČ: 12224553, DIČ: CZ12224553

se sídlem A. Dvořáka 413, PSČ 259 01 Votice,

zapsanou v obchodním rejstříku vedeném Městským soudem v Praze, oddíl A, vložka 6027

zastoupena na základě jí písemně udělené plné moci společností:

**G + s.r.o.**

IČ: 27156931, DIČ: CZ27156931,

se sídlem Tálinská 2828, Kamenice, PSČ 251 68,

zápis v obchodním rejstříku vedeném Městským soudem v Praze, oddíl C, vložka 100618,

(dále jen „Oprávněná“)

(Povinná a Oprávněná společně rovněž jen jako „Smluvní strany“)

uzavřely níže uvedeného dne, měsíce a roku tuto:

**Smlouvu o zřízení věcného břemene - služebnosti  
č. IV-12-6020007 (dále jen „Smlouva“)**

k provedení ustanovení § 25 odst. 4 zákona č. 458/2000 Sb., o podmínkách podnikání a o výkonu státní správy v energetických odvětvích a o změně některých zákonů (energetický zákon), v platném znění (dále jen „energetický zákon“), a § 1257 a násl. zákona č. 89/2012 Sb., občanský zákoník (dále jen „občanský zákoník“) (dále jen „smlouva“).

## **Článek I. Úvodní ustanovení**

1. Oprávněná je provozovatelem distribuční soustavy (dále jen „PDS“) na území vymezeném licencí na distribuci elektřiny, udělenou PDS Energetickým regulačním úřadem. Distribuční soustava je provozována ve veřejném zájmu. PDS má povinnost zajišťovat spolehlivé provozování, obnovu a rozvoj distribuční soustavy na území vymezeném licencí, přičemž při výkonu licencované činnosti, pokud jí dojde k zatížení cizí nemovitosti, je PDS povinen k této nemovitosti zřídit věcné břemeno (služebnost) podle energetického zákona, jako jeden z předpokladů pro plnění práv a povinností plynoucích PDS z energetického zákona.  

Oprávněná prohlašuje, že součást distribuční soustavy (čl. III. odst. 3.3.) je již zcela zhotovena na základě smlouvy o uzavření budoucí smlouvy o zřízení věcného břemene - služebnosti a smlouvu o právu provést stavbu a byly řádně dokončeny.
2. Povinná prohlašuje, že je výlučným vlastníkem:
  - pozemku parc. č. 1550, v k. ú. Úvaly, obec Úvaly, zapsáno v katastru nemovitostí vedeném Katastrálním úřadem pro Středočeský kraj kraj, Katastrální pracoviště Praha - východ (dále jen „**Dotčená nemovitost**“ nebo též jen „**Pozemek**“)
3. Dotčená nemovitost se nachází na území vymezeném licencí, v němž Oprávněná provozuje distribuční soustavu. Oprávněná má povinnost zřídit věcné břemeno umožňující zřídit a provozovat ve smyslu § 25 odst. 3 písm. e) energetického zákona na Dotčené nemovitosti zařízení distribuční soustavy.

## **Článek II. Předmět Smlouvy**

1. Předmětem Smlouvy je zřízení a vymezení věcného břemene - osobní služebnosti - zřízení umístění a provozování zařízení distribuční soustavy podle § 25 odst. 4 energetického zákona a ve smyslu obecných ustanovení o služebnosti podle § 1257 až 1266 občanského zákoníku, nepodléhající úpravě služebnosti inženýrské sítě ve smyslu § 1267 a násl. občanského zákoníku z důvodu odlišného jejího obsahu a účelu oproti zvláštní právní úpravě stanovené energetickým zákonem (dále jen „věcné břemeno“). Obsah věcného břemene je specifikován v článku III. této smlouvy. Věcné břemeno se zřizuje na Dotčené nemovitosti ve prospěch Oprávněné v rozsahu uvedeném v této Smlouvě a k účelu vyplývajícím z přísl. ustanovení energetického zákona. Povinná se za podmínek stanovených touto smlouvou a zákonem zavazuje strpět práva Oprávněné plynoucí z věcného břemene a s ním spojených zákonných omezení a Oprávněná prohlašuje, že tato práva přijímá a bude je vykonávat za podmínek sjednaných touto Smlouvou a stanovených zákonem.
2. Povinná výslovně prohlašuje, že není žádným způsobem omezena v právu zřídit k Dotčené nemovitosti věcné břemeno, že Dotčená nemovitost není zatížena žádným zástavním, předkupním, či jiným věcným nebo závazkovým právem, kterým by byl znemožněn účel této Smlouvy. Povinná prohlašuje, že jí nejsou známy žádné faktické nebo právní vady Dotčené nemovitosti, kterými by byl znemožněn účel této Smlouvy.

## **Článek III. Specifikace věcného břemene**

1. Smluvní strany se dohodly, že Povinná, jako vlastníka Dotčené nemovitosti, zřizuje k Dotčené nemovitosti ve prospěch Oprávněné právo odpovídající věcnému břemenu podle § 25 odst. 4 energetického zákona, když jeho obsah je v souladu s účelem daným energetickým zákonem a rozsah jeho výkonu blíže uveden v tomto článku.
2. Smluvní strany berou na vědomí, že se změnou vlastníka Dotčené nemovitosti přecházejí i práva a povinnosti, vyplývající z věcného břemene, na nabyvatele Dotčené nemovitosti.
3. Smluvní strany se za účelem umístění součásti distribuční soustavy **podzemního vedení NN** (dále jen „**Součást distribuční soustavy**“) na Dotčené nemovitosti a za účelem jejího provozování dohodly na zřízení věcného břemene, jehož obsahem je právo Oprávněné zřídit, provozovat, opravovat a udržovat Součást distribuční soustavy na Dotčené nemovitosti. Věcné břemeno zahrnuje též právo Oprávněné provádět na Součásti distribuční soustavy úpravy za účelem její obnovy, výměny, modernizace nebo zlepšení její výkonnosti, včetně jejího odstranění.

4. Rozsah věcného břemene na Pozemku podle této smlouvy je vymezen v geometrickém plánu č. 3001-14852/2018, schváleném Katastrálním úřadem pro Středočeský kraj, Katastrálním pracovištěm Praha – východ. Geometrický plán je přílohou č. 1 této smlouvy a její nedílnou součástí.
5. Povinná z věcného břemene je povinna strpět výkon práva Oprávněné, vyplývající z této Smlouvy a energetického zákona a zdržet se veškeré činnosti, která vede k ohrožení Součásti distribuční soustavy a omezení výkonu tohoto práva Oprávněné.
6. Věcné břemeno, zřízené touto Smlouvou, se sjednává jako časově neomezené a zaniká v případech stanovených zákonem.

#### **Článek IV. Další práva**

1. Oprávněná z věcného břemene má ve vztahu k Dotčené nemovitosti dále oprávnění, která jí, jako PDS přísluší z energetického zákona, především pak:
  - Vstupovat a vjíždět na Dotčenou nemovitost v souvislosti se zřizováním, obnovou a provozováním distribuční soustavy.
2. Oprávněná je povinna při výkonu oprávnění, popsaných shora, postupovat coby PDS striktně ve smyslu § 25 odst. 8 energetického zákona, tj. co nejvíce šetřit práva Povinné a vstup, na věcným břemenem Dotčenou nemovitost, jí bezprostředně oznámit. Po skončení prací je povinna uvést věcným břemenem dotčenou nemovitost do předchozího stavu, a není-li to možné s ohledem na povahu provedených prací, do stavu odpovídajícího jejímu předchozímu účelu nebo užívání a bezprostředně oznámit tuto skutečnost Povinné. Po provedení odstranění nebo okleštění stromů je Oprávněná povinna na svůj náklad provést likvidaci vzniklého klesu a zbytků po těžbě.
3. Součást distribuční soustavy je inženýrskou sítí ve smyslu § 509 občanského zákoníku se všemi k ní náležejícími součástmi.

#### **Článek V. Cena a platební podmínky**

1. Věcné břemeno podle této smlouvy se zřizuje úplatně.
2. Jednorázová náhrada vyplacená Povinné za zřízení věcného břemene se stanovuje podle sjednané smlouvy o smlouvě budoucí ve výši **5 000,- Kč** (slovy: *pět tisíc korun českých*).
3. Úhrada této jednorázové náhrady bude provedena Oprávněnou ve prospěch Povinné do 30 dnů od doručení faktury od Povinné na bankovní účet povinné.
4. Povinná po vyrozumění o povolení vkladu do katastru nemovitostí vystaví fakturu, která bude obsahovat náležitosti daňového dokladu stanovené zákonem č. 235/2004 Sb., o dani z přidané hodnoty, ve znění pozdějších předpisů, a zákonem č. 563/1991 Sb., o účetnictví, ve znění pozdějších předpisů a dále

**číselné označení Smlouvy o zřízení věcného břemene** podle této smlouvy,

**desetimístné číslo ze žádosti (objednávky)** vydané a zaslané Oprávněnou,

**variabilní symbol** - číslo ze žádosti (objednávky) vydané a zaslané Oprávněnou.

5. Lhůta k úhradě faktury se sjednává na 30 dnů od doručení faktury.

#### **Článek VI. Vklad věcného břemene do veřejného seznamu**

1. Smluvní strany se dohodly, že návrh na zahájení řízení o povolení vkladu práva odpovídajícího věcnému břemeni, zřizovanému touto Smlouvou, k Dotčené nemovitosti do katastru nemovitostí bude podán příslušnému katastrálnímu úřadu Oprávněnou. Správní poplatek za návrh na zahájení řízení o povolení vkladu práva do katastru nemovitostí uhradí Oprávněná.
2. Povinná tímto zmocňuje Oprávněnou, aby jí zastupovala v řízení před příslušným katastrálním pracovištěm ve věci zřízení práva k Dotčené nemovitosti podle této Smlouvy a aby za ní podepsala a podala návrh na vklad práva k Dotčené nemovitosti. Udělení zmocnění a jeho přijetí Smluvní strany potvrzují svými podpisy této Smlouvy o zřízení věcného břemene.

3. Služebnost - věcné břemeno podle této Smlouvy vzniká v souladu s ustanovením občanského zákoníku zápisem do veřejného seznamu (katastr nemovitostí).

### **Článek VII. Další ujednání**

1. Geodetické zaměření skutečného provedení stavby, předá bezplatně Oprávněná v digitální podobě Povinné v otevřeném formátu .dwg či .dxf k záznamu do technické mapy města a geometrický plán pro vyznačení rozsahu věcného břemene v neuzamčeném formátu .pdf k archivaci.
2. V případě provádění oprav, úprav za účelem její obnovy, výměny, modernizace nebo zlepšení její výkonnosti, včetně jejího odstranění, jakož i všech dalších případných činností na Součásti distribuční soustavy je oprávněný povinen splnit podmínky uvedené v odstavcích 3 a 4.
3. Při zásahu do povrchů komunikací a provádění výkopů a rýh, je ten, kdo zřizuje služebnost (věcné břemeno) na nemovitosti města Úvaly jako oprávněný povinen dodržovat Zásady a technické podmínky pro zásahy do povrchů komunikací a provádění výkopů a zásypů rýh, schválených radou města Úvaly, v platném znění ke dni zahájení prací (dále jen „technické zásady“); technické zásady jsou dostupné na webu mestouvaly.cz nebo jsou dostupné k nahlédnutí na Městském úřadu Úvaly.
4. Oprávněná se zavazuje, že objedná zhotovitele obsypů, zásypů, aktivní zóny, zemní pláně a krytu vozovky při opravě vozovky – chodníku, jakož i zemních úprav k výsadbě a výsadby zeleně na pozemcích města Úvaly (veřejná zeleň, silniční zeleň apod.) včetně náhradní výsadby, jsou vždy Technické služby města Úvaly, příspěvková organizace, IČO: 04441869.
5. V případě vstupu do pozemních komunikací, jakýchkoli dalších staveb, jakož i míst upravených veřejnou zelení města Úvaly, tj. stavebních prací v souvislosti s vybudováním služebnosti (věcného břemene) podle smlouvy s městem Úvaly, musí být sjednána smlouva se zhotovitelem o finančním zajištění povinnosti uvést pozemky města Úvaly do původního stavu, kde jsou sjednány podmínky jistiny vztahující se ke stavbě a jejího uvedení do původního stavu za podmínek jistoty (kauce) stanovené oprávněným; výši kauce stanoví oprávněný vždy s ohledem na konkrétní nemovitost a povrch tak, aby byly zajištěny podmínky záruky za uvedení nemovitosti do původního stavu nebo do stavu dohodnutého s městem Úvaly. Město nemusí v konkrétním případě smlouvu podle předchozí věty vyžadovat.
6. Záruční doba na všechny stavby či jakéhokoli uvedení místa do původního stavu, kde byla provedena služebnost, činí nejméně 60 měsíců.

### **Článek VIII. Závěrečná ustanovení**

1. Práva a povinnosti z této smlouvy vyplývající a ve smlouvě neupravené se řídí příslušnými ustanoveními občanského zákoníku, energetického zákona, zákona 183/2006 Sb., stavební zákon, ve znění pozdějších předpisů, a s obsahem smlouvy souvisejících dalších předpisů. Kde je ve smlouvě uveden termín »služebnost« nebo »věcné břemeno« je tím myšlena v obou případech totožná služebnost vymezená v této smlouvě.
2. Pokud jakýkoliv závazek vyplývající z této smlouvy avšak netvořící její podstatnou náležitost je nebo se stane neplatným nebo nevymahatelným jako celek nebo jeho část, je plně oddělitelným od ostatních ustanovení této smlouvy a taková neplatnost nebo nevymahatelnost nebude mít žádný vliv na platnost a vymahatelnost jakýchkoli ostatních závazků z této smlouvy. Strany se zavazují v rámci této smlouvy nahradit formou dodatku k této smlouvě tento neplatný nebo nevymahatelný oddělený závazek takovým novým platným a vymahatelným závazkem, jehož předmět bude v nejvyšší možné míře odpovídat předmětu původního odděleného závazku. Pokud však jakýkoliv závazek vyplývající z této smlouvy a tvořící její podstatnou náležitost je nebo kdykoliv se stane neplatným nebo nevymahatelným jako celek nebo jeho část, strany nahradí neplatný nebo nevymahatelný závazek v rámci nové smlouvy takovým novým platným a vymahatelným závazkem, jehož předmět bude v nejvyšší možné míře odpovídat předmětu původního závazku obsaženém v této smlouvě. Totéž platí i pro případ smluvní mezery.
3. Tuto smlouvu je možné s ohledem na ust. § 560 zákona 89/2012 Sb., občanský zákoník, ve znění pozdějších předpisů, měnit pouze písemnou dohodou smluvních stran. Smluvní strany sjednávají, že případné změny této smlouvy se budou sjednávat ve formě vzestupně číslovaných dodatků této smlouvy, podepsaných oprávněnými zástupci smluvních stran. Současně je zde platná podmínka, že smlouvu a dodatky smlouvy musí odsouhlasit orgán města, který schválil tuto smlouvu, jinak je takové ujednání (smlouva či dodatek) podle zákona o obcích, absolutně neplatné.
4. Smluvní strany prohlašují, že skutečnosti uvedené v této Smlouvě nepovažují za obchodní tajemství ve

smyslu § 504 občanského zákoníku, ve znění pozdějších předpisů tímto výslovně souhlasí se zveřejněním veškerých náležitostí a podmínek této smlouvy a/nebo souvisejících dokumentů a informací, včetně zveřejnění této smlouvy jako celku, v rámci informací zpřístupňovaných veřejnosti bez stanovení jakýchkoli dalších podmínek, a to i prostřednictvím dálkového přístupu, zejména na webových stránkách města.

5. Smluvní strany prohlašují, že berou na vědomí, že smluvní strany shromažďují osobní údaje druhé smluvní strany a jejich zaměstnanců a členů v rozsahu uvedeném touto smlouvou včetně všech případných dodatků smlouvy, zejména jména a příjmení osob, které smlouvu podepisují za smluvní strany, jména a příjmení osob uvedených jako kontakty, včetně případných poskytnutých či uvedených e-mailů a telefonních čísel, v souladu s Nařízením Evropského parlamentu a Rady č. 2016/679, obecné nařízení o ochraně osobních údajů (GDPR) a zákonem č. 110/2019 Sb., o zpracování osobních údajů, a to za účelem realizace této smlouvy. Osobní údaje shromážděné v souvislosti s touto smlouvou nebudou jiným způsobem smluvními stranami využívány, ledaže tak výslovně vyplývá z právních předpisů platných v České republice nebo byl výslovně poskytnut souhlas subjektem osobních údajů.
6. Smluvní strany souhlasí s tím, že text smlouvy je veřejně přístupnou listinou ve smyslu zákona č. 106/1999 Sb., o svobodném přístupu k informacím, ve znění pozdějších předpisů, a že město jako povinný subjekt má povinnost na žádost poskytnout informace o tomto smluvním vztahu včetně poskytnutí kopie smlouvy.
7. Smluvní strany výslovně prohlašují, že souhlasí s odesláním a přijímáním finančních transakcí vyplývajících z této smlouvy z transparentního účtu města a jsou seznámeni, že bankovní ústav může na takovém účtu zveřejnit. Na transparentních účtech jsou zveřejněny nejméně tyto informace: - zaúčtovaná částka a měna, datum připsání platby na účet, - popis platby, - název a číslo účtu plátce, - zpráva pro příjemce, - variabilní, - konstantní, - specifický symbol, a i další text byl-li plátcem uveden jakož i text uvedený smluvní stranou k identifikaci platby směrem k veřejnosti.
8. Práva a povinnosti vyplývající ze smlouvy přechází i na právní nástupce smluvních stran o čemž jsou smluvní strany povinny právního nástupce informovat; za informaci pro právního nástupce se považuje i zveřejnění smlouvy na webových stránkách smluvní strany nebo podle zákona (např. zveřejnění smlouvy v registru smluv) anebo založením smlouvy do Katastru nemovitostí.
9. Práva a povinnosti vyplývající ze Smlouvy o smlouvě budoucí a smlouvy o právu provést stavbu přecházejí na právního nástupce Smluvních stran, které se zavazují své právního nástupce s jejím obsahem seznámit.
10. Smluvní strany sjednávají, že tuto smlouvu lze měnit výhradně novou smlouvou o zřízení věcného břemene – služebnosti uzavřenou podle zákona.
11. Strany výslovně potvrzují, že nejsou slabší stranou ve smyslu § 433 a § 1798 a.n. občanského zákoníku, základní podmínky této smlouvy jsou výsledkem jednání stran a každá ze stran měla příležitost ovlivnit obsah této smlouvy.
12. Tato smlouva obsahuje úplné ujednání o předmětu smlouvy a všech náležitostech, které strany měly a chtěly ve smlouvě ujednat, a které považují za důležité pro závaznost této smlouvy. Žádný projev stran učiněný při jednání o této smlouvě ani projev učiněný po uzavření této smlouvy nesmí být vykládán v rozporu s výslovnými ustanoveními této smlouvy a nezakládá žádný závazek žádné ze stran.
13. Uzavření této smlouvy schválila rada města Úvaly usnesením č. **R -** na svém zasedání konaném dne a pověřila vedoucího odboru investic a dopravy jejím podpisem.
14. Tato smlouva nabývá platnosti a účinnosti okamžikem jejího podpisu poslední smluvní stranou a se souhlasem rady města.
15. S odkazem na ust. § 3 odst. 2 písm. k) zákona 340/2015 Sb. o registru smluv, není povinnost tuto smlouvu registrovat v Registru smluv.
16. Smlouva je vyhotovena v 5 stejnopisech s platností originálu, z nichž jeden stejnopis obdrží Oprávněná a tři stejnopisy obdrží Povinná a jeden stejnopis bude přílohou ke stavebnímu řízení před stavebním úřadem.
17. Nedílnou a neoddělitelnou součástí této Smlouvy jsou její přílohy:

- Geometrický plán pro vyznačení věcného břemene č. 3001-14852/2018 ze dne 1.6.2018, potvrzený Katastrálním úřadem pro Středočeský kraj, Katastrálním pracovištěm Praha - východ dne 5.6.2018 pod č.2263/2018-209.

18. Smluvní strany po přečtení této smlouvy prohlašují, že souhlasí s jejím obsahem, což stvrzují svými podpisy.

V Úvalech dne

V Kamenici dne

---

**Ing.arch.Miroslav Hofman**

vedoucí odboru investic a dopravy  
Městského úřadu Úvaly

---

**Ing. Tomáš Mojžíšek**

v plné moci **G + s.r.o.**  
za společnost **ČEZ Distribuce, a. s. a zhotovitele**

**VÝKAZ DOSAVADNÍHO A NOVÉHO STAVU ÚDAJŮ KATASTRU NEMOVITOSTÍ**

Dosavadní stav				Nový stav														
Označení pozemku parc. číslem	Výměra parcely		Druh pozemku	Označení pozemku parc. číslem	Výměra parcely		Druh pozemku	Typ stavby	Způsob využití	Způsob využití	Způsob využití	Způsob využití	Způsob využití	Způsob využití	Porovnání se stavem evidence právních vztahů			
	ha	m <sup>2</sup>	Způsob využití		ha	m <sup>2</sup>	Způsob využití	Způsob využití							Díl přechází z pozemku označeného v katastru nemovitostí	Číslo listu vlastnictví	Výměra dílu	
1550														1550	10001			

Druh věcného břemene : dle smlouvy

Oprávněný : dle smlouvy

<p><b>GEOMETRICKÝ PLÁN</b> <b>pro</b> vymezení rozsahu věcného břemene</p>	Geometrický plán ověřil úředně oprávněný zeměměřický inženýr:		Stejnopis ověřil úředně oprávněný zeměměřický inženýr:	
	Jméno, příjmení: Ing. Tomáš Mojžíšek		Jméno, příjmení:	
	Číslo položky seznamu úředně oprávněných zeměměřických inženýrů: 2497/2010		Číslo položky seznamu úředně oprávněných zeměměřických inženýrů:	
	Dne: 1.6.2018 Číslo: 847/2018		Dne: Číslo:	
Náležitosti a přesnosti odpovídá právním předpisům.		Tento stejnopis odpovídá geometrickému plánu v elektronické podobě uloženému v dokumentaci katastrálního úřadu.		
Vyhotovitel: G + s.r.o. Sadová 625 251 68 Kamenice	Katastrální úřad souhlasí s očíslováním parcel.		Ověření stejnopisu geometrického plánu v listinné podobě.	
Číslo plánu: 3001-14852/2018				
Okres: Praha-východ				
Obec: Úvaly				
Kat. území: Úvaly u Prahy				
Mapový list: Český Brod 8-3/33				
Dosavadním vlastníkům pozemků byla poskytnuta možnost seznámit se v terénu s průběhem navrhovaných nových hranic, které byly označeny předepsaným způsobem: ---				





Seznam souřadnic (S-JTSK)  
Seznam souřadnic pro zápis do KN

Číslo bodu	Y	X	kód kv.
409-126	722201.52	1047601.75	3
2766-2	722201.38	1047602.59	3
6	722201.28	1047599.01	3
7	722200.69	1047598.90	3
8	722200.75	1047601.83	3
9	722200.03	1047602.35	3



# Aktualizace indikativního zásobníku projektů města Úvaly 2020 - 2024, aktualizace ke dni 27.2.2023

Aktualizaci zpracoval OÚ

## Ulice

Ulice	Délka v m	Kategorie ulice	Odhad ceny rekonstrukce/stavby	Odhadovaná dotace	Podíl města	Majitel	Voda	Plyn	Splašková kanalizace	Dešťová kanalizace	Veřejné osvětlení	Projektant	Projekt	DÚR	DSP	DPS	Termín - odhad
Zálesí	182	9	964 600 Kč	0 Kč	0 Kč	Město Úvaly											2024
Štefánikova	372	12	3 459 600 Kč	0 Kč	0 Kč	Město Úvaly											2024
Táboritská	150	17	795 000 Kč	0 Kč	0 Kč	Město Úvaly/ODM											2024
Švermova	95	12	503 500 Kč	0 Kč	0 Kč	Město Úvaly + PV											2024
Těsnohládkova	172	12	911 600 Kč	0 Kč	0 Kč	Město Úvaly											2024
Oty Pavla			2 800 000 Kč	0 Kč	0 Kč	Město Úvaly											2023
Šámalova			2 800 000 Kč	0 Kč	0 Kč	Město Úvaly											2023
Tigridova	520	13	2 756 000 Kč	0 Kč	0 Kč	Město Úvaly											2023
Parkoviště P+R (úhelné sklady)			80 000 000 Kč	75 500 000 Kč	4 500 000 Kč	Město Úvaly/Stř. kraj											2024
K Hájovně	218	7	4 500 000 Kč	0 Kč	0 Kč	Město Úvaly											2024

<b>Celkem</b>	1 709		99 490 300 Kč	75 500 000 Kč	23 990 300 Kč												
---------------	-------	--	---------------	---------------	---------------	--	--	--	--	--	--	--	--	--	--	--	--

## Chodníky a cyklostezky, světelné křižovatky a okružní křižovatky

Ulice	Délka v m
Chodník Diamantová - náves Horoušánky	350
lávka u 9-ti oblouků	11
Chodník Pražská (od školky Pražská na konec Úval)	300
Chodník Skvorecká	200
Chodník Dobročoviccká západ	208
chodník Dobročoviccká východ	80
chodník Bratři Čapkové	120

<b>Celkem</b>	1 269
---------------	-------

## Bytový fond

## Celkem

## Životní prostředí

Propojí vodovodu Radlická čtvrť	
Výstavba vodovodního bypassu Jířen	
Obnova úvalských alejí	
Rozvoj úvalského koupaliště	
Obnova sídelní zeleně	
Zalesnění zemědělského půdního fondu	
Rozšíření ČOV	
vzpomínkový háj	
Revitalizace městských lesů	

## Celkem

## Nebytový fond

Rozšíření MŠ Cukrovár	
Rekonstrukce budovy A základní školy	
Rekonstrukce hasičárny	
volnočasový areál v Riegerově ulici	
spisovna	
přístřešek u jídelny ZŠ	

## Celkem

Odhad ceny rekonstrukce/stavby	Dotace (potenciální)	Podíl města	Majitel	Projektant	Projekt	DÚR	DSP	DPS	Termín - odhad
650 000 Kč	500 000 Kč	150 000 Kč	Město Úvaly	Ing. Hocke	ano	ano	ano	ano	2023
2 500 000 Kč	0 Kč	2 500 000 Kč	Město Úvaly	-	ne	ne	ne	ne	2023
750 000 Kč	630 000 Kč	120 000 Kč	Město Úvaly	-	ne	ne	ne	ne	2024
3 700 000 Kč	0 Kč	3 700 000 Kč	Město Úvaly	PPU spol. s.r.o.	ne	ne	ne	ne	2024
3 900 000 Kč	3 400 000 Kč	500 000 Kč	Město Úvaly	PPU spol. s.r.o.	ne	ne	ne	ne	2023
1 000 000 Kč	0 Kč	1 000 000 Kč	Město Úvaly	PPU spol. s.r.o.	ne	ne	ne	ne	2024
1 600 000 Kč	0 Kč	1 600 000 Kč	Město Úvaly	PPU spol. s.r.o.	ne	ne	ne	ne	2024

stavba přerušena z rozhodnutí Středočeského kraje

<b>Celkem</b>	14 100 000 Kč	4 530 000 Kč	9 570 000 Kč						
---------------	---------------	--------------	--------------	--	--	--	--	--	--

Odhad ceny rekonstrukce	Dotace - potenciální	Podíl města	Majitel	Projektant	Projekt	DÚR	DSP	DPS	Termín - odhad

0 Kč	0 Kč	0 Kč							
------	------	------	--	--	--	--	--	--	--

Odhad ceny rekonstrukce	Dotace - potenciální/ Spolufinancování	Podíl města	Majitel	Projektant	Projekt	DÚR	DSP	DPS	Termín - odhad
2 500 000 Kč	0 Kč	2 500 000 Kč	Město Úvaly	PPU spol. s.r.o.	ano	ano	ano	ne	2023
110 000 000 Kč	93 500 000 Kč	16 500 000 Kč	DSO Úvalsko	VRV	ano	ano	ano	ano	2023
2 000 000 Kč	1 000 000 Kč	1 000 000 Kč	Město Úvaly	Ateliér Štefloví	ne	ne	ne	ne	průběžně
5 000 000 Kč	0 Kč	5 000 000 Kč	Město Úvaly	Ing. Miroslav Hofman/ Centroprojekt	ano	ne	ne	ne	průběžně
3 000 000 Kč	1 500 000 Kč	1 500 000 Kč	Město Úvaly	Ateliér Štefloví	ano	ano	ano	ano	průběžně
1 500 000 Kč	750 000 Kč	750 000 Kč	Město Úvaly						průběžně
130 000 000 Kč	60 000 000 Kč	70 000 000 Kč	Město Úvaly		ne	ne	ne	ne	2024
2 000 000 Kč	2 000 000 Kč	2 000 000 Kč	Město Úvaly	Ateliér Štefloví	ne	ne	ne	ne	2024
7 000 000 Kč	3 500 000 Kč	3 500 000 Kč	Město Úvaly	DRM	ano	ano	ano	ano	průběžně

263 000 000 Kč	162 250 000 Kč	102 750 000 Kč							
----------------	----------------	----------------	--	--	--	--	--	--	--

Odhad ceny rekonstrukce	Dotace - potenciální	Podíl města	Majitel	Projektant	Projekt	DÚR	DSP	DPS	Termín - odhad
35 000 000 Kč	12 000 000 Kč	23 000 000 Kč	Město Úvaly	Arden SYS s.r.o.	ano	ano	ano	ano	2023
32 000 000 Kč	15 505 276 Kč	16 494 724 Kč	Město Úvaly	Ing. Miroslav Hofman	Ano	ne	ne	ne	2023
20 400 000 Kč	7 500 000 Kč	12 900 000 Kč	Město Úvaly	AF atelier s.r.o.	ano	ano	ano	ano	2023
35 000 000 Kč	19 250 000 Kč	15 750 000 Kč	Město Úvaly	Architektura s.r.o.	ano	ano	ano	ano	2024
2 000 000 Kč	0 Kč	2 000 000 Kč	Město Úvaly		ne	ne	ne	ne	2024
2 500 000 Kč	0 Kč	2 500 000 Kč	Město Úvaly	KA architekti	ne	ne	ne	ne	2023

126 900 000 Kč	54 255 276 Kč	72 644 724 Kč							
----------------	---------------	---------------	--	--	--	--	--	--	--

<b>Celkový součet všech investic</b>	<b>503 490 300 Kč</b>
<b>Celkové odhadované dotace</b>	<b>296 535 276 Kč</b>
<b>Celkový odhadovaný podíl města</b>	<b>206 955 024 Kč</b>
z toho komunikace	23 990 300 Kč
z toho chodníky	9 570 000 Kč
z toho životní prostředí	102 750 000 Kč
z toho nebytový fond	72 644 724 Kč
z toho bytový fond	0 Kč

<b>Netto volné peníze na investice (2022 - 2024)</b>	<b>60 000 000 Kč</b>
--	----------------------

<b>Rozdíl k dofinancování</b>	<b>146 955 024 Kč</b>
-------------------------------	-----------------------

<b>Komerčně využitelné pozemky města</b>	<b>40 000 000 Kč</b>
<i>Areál Cukrovár (celkem 18000 m2, využitelné cca 10 000 m2)</i>	<b>105 000 000 Kč</b>
<i>Areál Vinice - prodej cca 50% pozemků ve vlastnictví města</i>	<b>36 000 000 Kč</b>
<i>Areál Vinice - příspěvky na infrastrukturu dle plánovací smlouvy</i>	

<b>Součet za pozemky celkem</b>	<b>181 000 000 Kč</b>
---------------------------------	-----------------------

<b>Příspěvky na infrastrukturu u nové výstavby</b>	<b>19 000 000 Kč</b>
--	----------------------

<b>Dodatečný výnos z daně z nemovitosti (koeficient 3)</b>	<b>0 Kč</b>
--	-------------

<b>Navýšené příjmy z bytového hospodářství</b>	<b>4 000 000 Kč</b>
--	---------------------

<b>Celkový odhadovaný výnos (pozemky, příspěvky na infrastrukturu a daň z nemovitosti)</b>	<b>204 000 000 Kč</b>
--	-----------------------

<b>Celková bilance</b>	<b>57 044 976 Kč</b>
------------------------	----------------------

<b>Úroveň dluhu města ke 31.12.2022</b>	<b>126 137 552 Kč</b>
z toho dluh za investice do vodovodu a kanalizace v období 2010 - 2014	11 818 172 Kč splatný do roku 2024
z toho dluh za investice do infrastruktury v období 2014 - 2018	72 938 360 Kč splatný do roku 2037
z toho dluh za koupaliště a S. května za rok 2019 a pozemek u hřbitva	41 381 020 Kč splatný do roku 2034

<b>Dosažení limity 60% zadlužení města vůči 4-letému průměru daňových příjmů (rok)</b>	<b>2024</b>
--	-------------

## Projekty navržené k zařazení do realizace v letech po roce 2024

## Ulice

Ulice	Délka v m	Kategorie ulice	Odhad ceny rekonstrukce/stavby	Odhadovaná dotace	Podíl města	Majitel	Voda	Plyn	Splašková kanalizace	Dešťová kanalizace	Veřejné osvětlení	Projektant	Projekt	DÚR	DSP	DPS
Autobusový terminál u nádraží		1	26 100 000 Kč	13 100 000 Kč	13 000 000 Kč	Město Úvaly	ANO	ANO	ANO	ANO	ANO	OV-a	ne	ne	ne	ne
parkoviště P+R (terminál)			17 300 000 Kč	13 000 000 Kč	4 300 000 Kč	Město Úvaly	ANO	ANO	ANO	ANO	ANO	OV-a	ne	ne	ne	ne
E.E. Kische	180	12	954 000 Kč	0 Kč	954 000 Kč	Město Úvaly	ANO	ANO	ANO	NE	NE	není	ne	ne	ne	ne
Lesní	100	17	530 000 Kč	0 Kč	530 000 Kč	Město Úvaly	ANO	ANO	ANO	NE	NE	není	ne	ne	ne	ne
Zahradní	70	17	371 000 Kč	0 Kč	371 000 Kč	Město Úvaly	ANO	ANO	ANO	ANO	ANO	není	ne	ne	ne	ne

Celkem #####

**Chodníky a cyklostezky, světelné křižovatky a okružní křižovatky**

	Délka v m
Cyklostezka Nádraží - U Horoušánek - úprava povrchu	3 000
<b>Celkem</b>	

**Životní prostředí**

Dokončení splaškové kanalizace a vodovodu (V. Špály, Zálesí, Pod Slovany, U Horoušánek, Bendlova stezka)
Rekonstrukce hrází rybníků Lhoták a H. úvalský
Údržba rybníků Lhoták a Horní Úvalský
<b>Celkem</b>

**Nebytový fond**

Rekonstrukce Pražská 276
Veliká dostavba budova D ZŠ
Svazková škola Hostin
Rekonstrukce hotelu Budky
Rozšíření školní jídelny
Demolice č.p. 527

Celkem

Celkem

Celkový součet všech investic	<b>1 730 255 000 Kč</b>
Celkové odhadované dotace	<b>1 111 500 000 Kč</b>
Celkový odhadovaný podíl města	<b>528 759 000 Kč</b>
z toho komunikace	19 155 000 Kč
z chodníků	0 Kč
z toho životní prostředí	49 500 000 Kč
z toho nebytový fond	460 104 000 Kč

**Netto volné peníze na investice (2024 - 2028)**

120 000 000 Kč v dnešních cenách

45 255 000 Kč      26 100 000 Kč      19 155 000 Kč

Odhad ceny rekonstrukce/stavby	Dotace (potenciální)	Podíl města	Majitel							
500 000 Kč	0 Kč	500 000 Kč	Město Úvaly	Ing. Hocke	ano	ano	ne	ne		2024
500 000 Kč	0 Kč	0 Kč								

Odhad ceny rekonstrukce	Dotace - potenciální/ Spolufinancování	Podíl města	Majitel							
17 000 000 Kč	4 000 000 Kč	13 000 000 Kč	Město Úvaly							
28 000 000 Kč	19 000 000 Kč	9 000 000 Kč	Město Úvaly + Stř. Kraj							
55 000 000 Kč	27 500 000 Kč	27 500 000 Kč	Město Úvaly	HG Partner s.r.o.	ne	ne	ne	ne		2025
100 000 000 Kč	50 500 000 Kč	49 500 000 Kč								

Odhad ceny rekonstrukce	Dotace - potenciální	Podíl města	Majitel							
8 500 000 Kč	3 500 000 Kč	5 000 000 Kč	Město Úvaly							
363 000 000 Kč	150 000 000 Kč	213 000 000 Kč	Město Úvaly	A.L.T	ano	ano	ano	ne		2024
1 130 000 000 Kč	881 400 000 Kč	159 104 000 Kč	DSO Povýmolí	Probíhá výběr	ano	ano	ne	ne		2025
65 000 000 Kč	0 Kč	65 000 000 Kč	Město Úvaly	VŘ	ne	ne	ne	ne		2026
15 000 000 Kč	0 Kč	15 000 000 Kč	Město Úvaly	KA architekti	ne	ne	ne	ne		2025
3 000 000 Kč	0 Kč	3 000 000 Kč	Město Úvaly	DRM	ano	ano	ano	ano		2025

1 584 500 000 Kč      1 034 900 000 Kč      460 104 000 Kč

# Aktualizace zásobníku projektů města Úvaly 2016 - 2020 - realizované projekty k 16.1.2023

Aktualizaci zpracoval OID

## Komunikace

Ulice	Délka v m	Kategorie ulice	Odhadovaný náklad rekonstrukce	Náklad rekonstrukce	Dotace/ podíl StČ. kraje/SŽDC	Podíl města	Majitel	Realizace
Náměstí Arnošta z Pardubic + Husova ulice + ulice Podhájí	500	1	54 450 000 Kč	56 732 581 Kč	18 389 980 Kč	38 342 601 Kč	Město Úvaly + StČ. Kraj	2017-2018
Rekonstrukce autobusových zastávek (8 ks)			4 000 000 Kč	1 600 000 Kč	0 Kč	1 600 000 Kč	Město Úvaly	2018
Rekonstrukce autobusových zastávek (2 ks) - 5. května				200 000 Kč	0 Kč	200 000 Kč	Město Úvaly	2020
Riegrova + Dvořáková + Škvorecká	465	1	41 596 705 Kč	45 187 907 Kč	38 185 736 Kč	7 002 171 Kč	Město Úvaly	2016-2017
Šrámkova	91	12	520 000 Kč	147 886 Kč	0 Kč	520 000 Kč	Město Úvaly	2021
Erbenova	214	12	568 000 Kč	186 589 Kč	0 Kč	568 000 Kč	Město Úvaly	2021
Jos. Lady	206	12	1 815 000 Kč	575 680 Kč	0 Kč	1 815 000 Kč	Město Úvaly	2021
Prokopa Velikého	496	12	2 460 000 Kč	629 490 Kč	0 Kč	2 460 000 Kč	Město Úvaly	2021
Kupkova	181	10	1 350 000 Kč	385 452 Kč	0 Kč	1 350 000 Kč	Město Úvaly	2021
Janáčkova	323	12	5 041 000 Kč	636 571 Kč	0 Kč	5 041 000 Kč	Město Úvaly	2021
Jírenska	80	4	780 000 Kč	256 457 Kč	0 Kč	780 000 Kč	Město Úvaly	2021
Poděbradova	176	17	932 800 Kč	430 381 Kč	0 Kč	932 800 Kč	Město Úvaly	2021
Roháčova	100	16	530 000 Kč	122 000 Kč	0 Kč	530 000 Kč	Město Úvaly	2021
V. Špály	363	10	4 963 000 Kč	618 895 Kč	0 Kč	4 963 000 Kč	Město Úvaly	2021
Sovova	180	12	5 931 000 Kč	4 320 000 Kč	0 Kč	5 931 000 Kč	Město Úvaly	2021
Kollárova	825	12	7 920 000 Kč	3 631 228 Kč	0 Kč	7 920 000 Kč	Město Úvaly	2021
Fibichova	356	11	1 850 000 Kč	430 381 Kč	0 Kč	1 850 000 Kč	Město Úvaly	2021
Kmochova	169	12	1 120 000 Kč	234 571 Kč	0 Kč	1 120 000 Kč	Město Úvaly	2021
Palackého	70	10	371 000 Kč	181 258 Kč	0 Kč	371 000 Kč	Město Úvaly	2021
Mánesova	70	17	371 000 Kč	350 000 Kč	0 Kč	350 000 Kč	Město Úvaly	2020
5. května	570	1	61 934 298 Kč	57 801 700 Kč	46 632 901 Kč	11 168 799 Kč	Město Úvaly	2018-2019
Rumunská	86	16	952 149 Kč	240 000 Kč	0 Kč	240 000 Kč	Město Úvaly	2016
Lužická	153	17	1 960 000 Kč	480 000 Kč	0 Kč	480 000 Kč	Město Úvaly	2016
Kladská	234	16	2 590 731 Kč	410 000 Kč	0 Kč	410 000 Kč	Město Úvaly	2016
U Kaberny	147	17	1 865 856 Kč	620 000 Kč	0 Kč	620 000 Kč	Město Úvaly	2016
U Výmoly	148	17	1 878 549 Kč	530 000 Kč	0 Kč	530 000 Kč	Město Úvaly	2016
U starého koupadla	145	9	1 572 207 Kč	470 000 Kč	0 Kč	470 000 Kč	Město Úvaly	2016
Modřínová	121	11	1 835 981 Kč	1 046 509 Kč	0 Kč	1 046 509 Kč	Město Úvaly	2018
Borová	131	11	1 943 568 Kč	1 107 834 Kč	0 Kč	1 107 834 Kč	Město Úvaly	2018
Jedlová	141	11	1 870 000 Kč	1 065 900 Kč	0 Kč	1 065 900 Kč	Město Úvaly	2018
Smrková	270	11	2 139 449 Kč	1 219 486 Kč	0 Kč	1 219 486 Kč	Město Úvaly	2018
Na Ztraceném Korci	265	7	1 760 369 Kč	300 000 Kč	0 Kč	300 000 Kč	Město Úvaly	2017
U Obory	286	7	1 899 869 Kč	600 000 Kč	0 Kč	600 000 Kč	Město Úvaly	2018
Škvorecká	500	1	6 700 000 Kč	8 400 000 Kč	6 700 000 Kč	1 700 000 Kč	Město Úvaly + StČ. Kraj	2019
Podhájí	97	7	1 400 000 Kč	1 400 000 Kč	0 Kč	1 400 000 Kč	Město Úvaly	2018
Sovova	380	12	5 900 000 Kč	0 Kč	0 Kč	0 Kč	Město Úvaly + SOU	2016
Denisova	132	12	2 000 000 Kč	0 Kč	0 Kč	0 Kč	Město Úvaly	2016
Vydrova	168	9	2 650 000 Kč	0 Kč	0 Kč	0 Kč	Město Úvaly + NIV	2016
Klánovická	550	1				0 Kč	Město Úvaly	2017
Havlíčkova	195	12				0 Kč	Město Úvaly	2017
Škvorecká	475	1	28 000 000 Kč	22 000 000 Kč	22 000 000 Kč	0 Kč	Město Úvaly	2017
Komenského	115	1				0 Kč	Město Úvaly	2017
Jiráskova	600	4				0 Kč	Město Úvaly	2017
Barákova	93	12	7 039 297 Kč	3 603 390 Kč	0 Kč	3 603 390 Kč	Město Úvaly	2017
Diamantová + Dr. Strusky + Oty Pavla	348	13	6 712 015 Kč	340 000 Kč	0 Kč	340 000 Kč	Město Úvaly + Horoušany	2018
Bulharská + chodník a přílehlá plocha komunikace u MŠ Bulharská	160	17	1 870 000 Kč	2 000 000 Kč	0 Kč	2 000 000 Kč	Město + SOU	2017
Lužická	174	17	2 200 000 Kč	1 800 000 Kč	0 Kč	1 800 000 Kč	Město Úvaly	2017
Ruská	409	13	7 700 000 Kč	1 220 000 Kč	0 Kč	1 220 000 Kč	Město Úvaly	2017
U Přelozky	120	17	1 500 000 Kč	300 000 Kč	0 Kč	300 000 Kč	Město Úvaly	2017
Srbská	402	13	7 500 000 Kč	1 700 000 Kč	0 Kč	1 700 000 Kč	Město Úvaly	2017
Slovinská	98	12	1 500 000 Kč	420 000 Kč	0 Kč	420 000 Kč	Město Úvaly	2017

Celkem 4 516 303 443 845 Kč 225 932 146 Kč 131 908 617 Kč 117 388 490 Kč

Chodníky a cyklostezky, světelné křižovatky	Délka v m
Chodník mezi Klánovická a Purkyňova	230
Chodník Pražská (od školky Pražská na konec Úval)	300
Dělený přechod Bulharská	12
Cyklostezka Nádraží - U Horoušánek	3 000
Cyklostezka - propojení Mánesova - koupaliště - Muchova	800

Celkem 4 342 16 020 090 Kč 4 995 915 Kč 3 481 800 Kč 1 514 115 Kč

Odhad ceny rekonstrukce	Náklad rekonstrukce	Dotace/ podíl StČ. kraje	Podíl města	Majitel	Rok
4 270 090 Kč	3 825 915 Kč	3 001 800 Kč	824 115 Kč	Město Úvaly	2017
1 500 000 Kč	150 000 Kč	0 Kč	150 000 Kč	Město Úvaly	2018
450 000 Kč	550 000 Kč	480 000 Kč	70 000 Kč	Město Úvaly	2020
7 400 000 Kč	350 000 Kč	0 Kč	350 000 Kč	Město Úvaly	2017
2 400 000 Kč	120 000 Kč	0 Kč	120 000 Kč	Město Úvaly	2019

ano ano ano 2020

Životní prostředí
II. etapa splaškové kanalizace (+ povrchy ulic v lokalitě)
Obnova úvalských alejí
Rozvoj úvalského koupaliště - sociální zázemí
Sběrný dvůr
Revitalizace úvalského koupaliště

Odhad ceny rekonstrukce	Náklad rekonstrukce	Dotace/ podíl StČ. kraje	Podíl města	Majitel	Rok	poznámka
46 000 000 Kč	32 000 000 Kč	10 600 000 Kč	21 400 000 Kč	Město Úvaly	2018	komunikace Modřínová,
2 000 000 Kč	700 000 Kč	200 000 Kč	500 000 Kč	Město Úvaly	2018	
2 400 000 Kč	2 400 000 Kč	0 Kč	2 400 000 Kč	Město Úvaly	2020	
14 513 708 Kč	14 777 675 Kč	11 709 896 Kč	3 067 779 Kč	Město Úvaly	2020	
30 250 000 Kč	31 446 800 Kč	0 Kč	31 446 800 Kč	Město Úvaly	2018-2019	nebazénovou část a ostatní

Celkem 95 163 708 Kč 81 324 475 Kč 22 509 896 Kč 58 814 579 Kč

Bytový fond
Kollárova 1095-1096

Odhad ceny rekonstrukce	Náklad rekonstrukce	Majitel	Projektant	Projekt	DŮR	DSP	DPS	Termín - odhad
4 100 000 Kč		Město Úvaly	Ing. Miroslav Hofman	ano	ano	ano	ano	2021

Škvorecká 75 + Škvorecká 181
P. Velikého 1346
P. Velikého 1347

25 000 000 Kč		Město Úvaly	Ing. Miroslav Hofman	ano	ano	ano	ano	2021
2 900 000 Kč		Město Úvaly	Ing. Miroslav Hofman	ano	ano	ano	ano	2021
2 900 000 Kč		Město Úvaly	Ing. Miroslav Hofman	ano	ano	ano	ano	2021

Celkem

**Nebytový fond**

Zateplení MŠ Kollárova
Rozšíření MŠ Cukrovar - příprava projektu
Rozšíření školní družiny - TESKO
Zateplení ZŠ Úvaly budova B
Nákup hotelu Budky
Rekonstrukce č.p. 95
Stavební úpravy ZŠ - fyzika a chemie, konektivita, vybavení učeben, zeleň

34 900 000 Kč

34 550 000 Kč

Odhad ceny rekonstrukce	Náklad rekonstrukce	Dotace/ podíl Stč. kraje	Podíl města	Majitel	Rok	poznámka
16 819 000 Kč	14 423 486 Kč	0 Kč	14 423 486 Kč	Město Úvaly	2017	
1 500 000 Kč	800 000 Kč	0 Kč	800 000 Kč	Město Úvaly	2018	
19 360 000 Kč	16 319 246 Kč	11 551 000 Kč	4 768 246 Kč	Město Úvaly	2017-2018	
18 000 000 Kč	11 000 000 Kč	0 Kč	11 000 000 Kč	Město Úvaly	2020	
20 000 000 Kč			20 000 000 Kč		2022	
10 609 399 Kč	8 931 639 Kč	0 Kč	8 931 639 Kč	Město Úvaly	2018	
7 078 500 Kč	6 814 692 Kč	6 282 020 Kč	532 672 Kč	Město Úvaly	2019	

Celkem

93 366 899 Kč

58 289 063 Kč

17 833 020 Kč

60 456 043 Kč

Celkový součet všech investic - odhad

507 994 542 Kč

Celkový součet všech investic

370 541 599 Kč

Celkově obdržené dotace

175 733 333 Kč

Celkový podíl města

238 173 227 Kč

z toho komunikace

117 388 490 Kč

z chodníků

1 514 115 Kč

z toho životní prostředí

58 814 579 Kč

z toho nebytový fond

60 456 043 Kč

Úroveň dluhu města ke 30.9.2019

168 000 000 Kč

z toho dluh za investice do vodovodu a kanalizace v období 2010 - 2014

48 000 000 Kč splatný do roku 2024

z toho dluh za investice do infrastruktury v období 2014 - 2018

90 000 000 Kč splatný do roku 2037

z toho dluh za koupaliště a 5. května za rok 2019

30 000 000 Kč splatný do roku 2034

Součet splátek za 2016 - 2019

61 000 000 Kč



**Město  
Úvaly**

**Zápis z jednání Výboru pro investice, výstavbu a  
územního plánování**

## Zápis č. 1/2023

<b>Termín</b>	: 31.1.2023 – 16:00 hod
<b>Místo</b>	: MěÚ Úvaly, Arnošta z Pardubic 95, Úvaly
<b>Rozdělovník</b>	: členové komise, členové rady města, členové zastupitelstva města, tajemník městského úřadu
<b>Přítomní členové</b>	: Ing. Hana Kameníková – předsedkyně komise, Miloslav Kolařík, Ing. Michal Breda, Ing. Jan Černý, Ing. Renata Perglerová, Ing. Roman Krásný, Ing. Jan Plašil, JUDr. Ing. Petr Petržílek
<b>Omluveni</b>	: Jan Havel
<b>Nepřítomní členové</b>	:
<b>Host</b>	: Bc. Markéta Rydvalová, Ing. arch. Miroslav Hofman, Ing. arch. David Kraus, Ing. Renata Stojecová, Ph.D.
<b>Tajemník</b>	: Anežka Růžičková

### Stav přítomných

V 16:00 hod bylo přítomno 5 členů výboru pro investice, výstavbu a územního plánování. Zasedání bylo oficiálně zahájeno. Výbor je usnášeníschopný.

### Program jednání

1.	Aktualizace zásobníku projektů pro rok 2020-2024
2.	Plánovací smlouva nám. Svobody – staženo z programu
3.	Plánovací smlouva Úvaly development (Hostín – svazková škola) – staženo z programu
4.	Změna územního plánu pro lokalitu Nad Okrájkem
5.	Rozšíření ČOV Úvaly
6.	Odhlučnění areálu Tawesco Automotive s.r.o.
7.	Stavební záměr výstavby haly na pozemku parc. č. 331/9
8.	Výstavba haly v průmyslovém areál Úvaly-východ na Přišimasy
9.	Vodovod a splašková kanalizace v lokalitách Pod Slovany, Staré Zálesí, Horoušánky (ulice U Horoušánek), V. Špály a Bendlova stezka, Úvaly
10.	Ostatní

Ing. Hana Kameníková zahájila jednání výboru.

Bc. Rydvalová, starostka města podala informace ohledně bodu č. 2 a 3. Plánovací smlouva Úvaly development (Hostín – svazková škola) – dodatek byl dnes zpracován, nyní probíhá kontrola. Zítra proběhne schůzka s developerem a následně bude předloženo výboru k projednání. Dodatek se bude uzavírat z důvodu předání pozemku městu ve věci výstavby Svazkové školy a město vyvazuje developera z výstavby základní školy.

*Příchod 16.03 hod Ing. Roman Krásný.*

Plánovací smlouva nám. Svobody – proběhlo jednání, probíhají ještě úpravy plánovací smlouvy. Dojednávají se počty parkovacích stání. Ze strany developera musí proběhnout úprava situace. Ing. Černý: plánovací smlouva nám. Svobody je podepsaná. Co se mění? Byly přílohy, výkresy.

*Příchod 16.05 hod JUDr. Ing. Petr Petržílek.*

Bc. Rydvalová: mění se vlastník – developer, smluvní vztah města s někým jiným + změna ručení pozemků na bankovní zárukou. Dále se řeší parkování – domlouvá se Středočeským krajem a Domovem seniorů kvůli využití prostoru. Plánovací smlouva Úvaly development (Hostín – svazková škola) – výsledek bude znám do konce února. Ještě k nám. Svobody – řeší se prostory pošty a cena za prostory pro město.

## **1) Aktualizace zásobníku projektů pro rok 2020-2024**

Ing. Kameníková zahájila první bod jednání.

Bc. Rydvalová: se zastupiteli proběhlo jednání a budou provedeny nějaké úpravy. Prosím o připomínky a dotazy členy výboru.

Ing. Černý: chodník v ulici Pražská v úseku od staré pošty k přejezdu. Několik podněty od občanů. Bylo řešeno v rámci průtahu, ale do zásobníku přidat tuto realizaci chodníku na rok 2024.

Bc. Rydvalová: proběhla schůzka se zástupci KSÚS ve věci rekonstrukce průtahu ulice Pražská.

Ing. arch. Hofman: KSÚS vyvinula iniciativu tento úsek obnovit. Dnes bylo jednání na odboru OID se zpracovatelem projektu. Domluveno bylo, že zpracují cenovou nabídku na aktualizaci projektu v návaznosti na OC Pražská, křižovatka Pražská/Jirenská, nový dendrologický průzkum kvůli kácení zeleně. Koncem února další schůzka. Podle tohoto jednání, budeme dál informovat.

Bc. Rydvalová: dle KSÚS realizace 2025, pokud se dohodneme. Zároveň s tím se budou řešit chodníky. Můžeme do zásobníku zahrnout s tím, že lepší varianta je celková rekonstrukce ulice včetně chodníků.

JUDr. Ing. Petr Petržílek: chodník od školky? Mělo by být tedy součástí průtahu.

Ing. arch. Hofman: je to rozpracované, proto to je zde. V případě, že se bude dělat průtah, bude zahrnuto do této akce. Průtah úsek č. 1 jako celá akce není zatím. V minulosti se zastavilo z důvodu velkého kácení stromů.

Bc. Rydvalová: zvážit, zda přesunout realizaci po roce 2024.

Ing. Kameníková: rekonstrukce průtahu je tažena k silnici Jirenská?

Ing. arch. Hofman: ano. Křižovatku Pražská/Jirenská dělá ŘSD – úprava odbočovacích pruhů. OC Pražská dělá chodník k ulici V. Špály. ÚR na průtah je až silnici Pražská, kde se počítá s kácením stromů. Zpracovatel projektu na průtah v roce 2019 zpracoval variantu, kde se méně kácí. Dnes dohoda, že zpracují podklad pro další rozhodování.

Ing. Kameníková: takže to vyřeší výjezd z OC Pražská, který počítá se zástavbou?

Bc. Rydvalová: tohle řeší průtah městem.

Ing. Kameníková: stále se o mlouví o tomto výjezdu na ul. Pražskou a silnici II/101.

Ing. arch. Hofman: dva vjezdy – zásobovací vjezd a vjezd do areálu. Sloučené povolení nabylo právní moci. Před realizací musí doložit ještě jeden souhlas soukromého vlastníka. Napojení zde

je. Bylo to různě projednáváno. Pokud se bude pokračovat v průtahu, tak tento úsek se musí převzít.

Ing. Krásný: projekčně stabilizovaný. KSÚS si zabere tento úsek.

Ing. arch. Hofman: ano, křižovatka Jirenská/Pražská řeší ŘSD. Pak je úsek, který řeší OC Pražská. Pak průtah.

Ing. Černý: plánovací smlouva je k dispozici, ale není k dispozici PDSP.

Ing. arch. Hofman: teď je na stavebním úřadě.

Bc. Rydvalová: pošleme do emailu.

Ing. Krásný: poslat PDSP, která je schválená stavebním úřadem. Na komisi se projednávalo několik variant.

Bc. Rydvalová: připomínky k zásobníku?

Ing. Černý: když se objeví akce, která je fází studie a když předběžně budeme vědět, že náklady budou nad půl milionu, uvést do zásobníku.

Bc. Rydvalová: ano, počítáme s tím. Ale v současné době nejsou projekty, které jsou od začátku. Teď bude probíhat standardně aktualizace zásobníku současně se schvalováním rozpočtu na další období. Dále proběhla diskuze s Ing. arch. Hofmanem ohledně toho, co uvádět/neuvádět do zásobníku – např. klimatizace a výměna lina neuvádět do zásobníku, je to v rámci obnovy.

Ing. arch. Hofman: do zásobníku uvádět zejména investice, neuvádět běžnou údržbu, obnovu.

Ing. arch. Kraus: vyznačit u projektů priority + dopsat v jaké fázi to je.

Bc. Rydvalová: promyslíme. Dále prosba na členy výboru – v případě potřeby budou projekty zaslány do emailu k vyjádření.

JUDr. Ing. Petr Petržílek: lávka u 9-ti oblouků?

Bc. Rydvalová: bylo řešeno na setkání zastupitelů. Je to otázka peněz, ale bude přidáno do zásobníku. Lávka není v tuto chvíli prioritou.

Ing. arch. Hofman: jsou důležitější lávky, např. ulice U Výmoly. Lávka u 9-ti oblouků je složitá – 9 m rozpětí. Další podmínka Povodí Labe, že v případě velké vody je nutné lávku stáhnout. V roce 2015 se provedl projekt, bylo projednáno v komisi – bylo odloženo. Pak další návrhy s tím, že může být na lávce jeden člověk atd. Do zásobníku vrátíme.

Bc. Rydvalová: z jednání se zastupiteli další připomínky – vzpomínkový háječek u hřbitova, revitalizace Výmoly (ale nemělo by být, je to akce Povodí Labe), lávka u 9-ti oblouků, rekonstrukce interiéru čp. 897.

## **2) Plánovací smlouva nám. Svobody**

Staženo z programu jednání.

## **3) Plánovací smlouva Úvaly development (Hostín – svazková škola)**

Staženo z programu jednání.

## **4) Změna územního plánu pro lokalitu Nad Okrájkem**

Ing. Kameníková zahájila další bod jednání.

Bc. Rydvalová: včera proběhla diskuze ohledně napojení komunikací. Paní Řežábová bude požádána o úpravu – dle předložené situace není jasné napojení. Nicméně bylo projednáno s developerem, že v jeho režii bude napojení na ulici Purkyňova a Nad Koupadlem. V tuto chvíli materiál do ZM s tím, že ZM souhlasí se zahájením změny č. 14 ÚP.

Ing. Černý: soutisk plánu s parkovištěm P+R (úhelné sklady).

Ing. arch. Hofman: 24.2.2023 bude jednání s projektantem na parkoviště P+R, který pracuje pro Středočeský kraj. Uvažuje se o propojení s lokalitou.

Ing. Breda: napojení pro lokalitu bylo podmínkou.

Ing. Černý: říct priority v tomto místě. Průjezdna komunikace u parkoviště zvětší dopravu.

Ing. Krásný: cesta – kolem masny, pod mostem.

Ing. Breda: počítat s lidmi, co tam bydlí. Nemyslím, že občané budou projíždět přes ulici Purkyňovu do Jiren. Z parkoviště možná. Je to věc názoru.



Pan Kolařík: silnice by zde měla být. V 70. letech do masny byla doprava přes úhelné sklady a nikdo si nestěžoval.

Rydvalová: lidi projíždět parkovištěm nebudou. Zatíží se ulice Sukova. Větší problém je výjezd od Natrixu na Jirenskou. Plánuje se kruhový objezd, ale nevíme, kdy bude. Plánováno na současný stav. Dnes mělo být jednání s investorem ohledně parkoviště u Natraxu.

Ing. Breda: směr centrum – odbočilo by se vlevo a ne k Natrixu?

Ing. Černý: s tímto napojením se nepočítá. Stáhla by se doprava přímo od masny a na Jirenskou. Parkoviště - navržená silnice, která jde mimo parkoviště. Studie z roku 2012 je ve dvou variantách. V případě silnice je nutné zatlačit na developera u masny, aby udělal propojená ul. Purkyňova na kruhový objezd.

Ing. arch. Hofman: připomínám, že se teď má řešit změna územního plánu, která neřeší dopravu. Až bude jednání s krajem, budeme je informovat ohledně změny územního plánu této plochy, aby se plocha napojila. Existuje smlouva s krajem, kde je definováno, co financuje město a kraj včetně přílohy, kde je komunikace průjezdná a je to závazek města. Jedná se o komunikaci pod tratí.

*Příchod 16.55 hod Ing. Perglerová*

Bc. Rydvalová: po jednání budeme mít další informace a na dalším výboru projednáme. Teď se jedná o zahájení jednání o změně územního plánu.

Ing. arch. Kraus: čím to je pro město výnosné?

Bc. Rydvalová: propojí se lokalita.

Ing. Breda: vedlejší efekt propojení.

Bc. Rydvalová: ke změně územního plánu bude zahrnuta tato lokalita. Budete o tom informováni.

## **5) Rozšíření ČOV Úvaly**

Ing. Kameníková zahájila další bod jednání.

Bc. Rydvalová: schůzka se zpracovatele projektové dokumentace. Předpokládaná cena stavby je 107 mil. Kč. Rozšíření ČOV je akutní. Technické dotazy zodpoví pan Kolařík.

Pan Kolařík: rozšířením ČOV se získá kapacita 9900, bude napojeno na stávající ČOV.

Dále pan Kolařík popsal technické řešení rozšíření ČOV.

Ing. Černý: získávání tepla z odpadních vod?

Pan Kolařík: vytápí se plynem + bude elektrické. Pokud se teplota dostane pod 11 stupňů, ČOV přestane fungovat. V původním návrhu byla otevřená, což je špatně.

Ing. arch. Hofman: je to rozšíření stávající ČOV, přidávají se linky stejného charakteru jako u stávající.

Pan Kolařík: materiál – plast.

Bc. Rydvalová: teď už jsme na hraně.

Ing. arch. Hofman: tím, že se investovalo do šnekolisu v loňském roce, tak se zlepšila stávající ČOV.

Ing. Kameníková: nová svazková škola bude stažena kam?

Pan Kolařík: na tuto ČOV, vejde se. Počítá se s tím.

Ing. Kameníková: pokud bude svazková škola, vejde se do této stávající ČOV?

Pan Kolařík: ne.

Bc. Rydvalová: ČOV bude dřív než škola. ČOV je velká priorita.

Ing. Černý: v jaké to je teď fázi?

Ing. arch. Hofman: teď máme studii proveditelnosti. Smlouva s projektantem je na celou činnost.

Petržílek: dotace?

Bc. Rydvalová: dotace 30 - 40 %. Celková část spadne na město. Je otázka zda se podaří městu vyjednat další příspěvky – developeri.

Ing. Krásný: realizace 2024?

Pan Kolařík: v roce 2025 dokončena, pak rok zkušební provoz.

Ing. Krásný: příprava na jiné ČOV se připravovala 4-5 let legislativně.

Ing. arch. Kraus: sloučené povolení?

Bc. Rydvalová: projektant prověří i tuto možnost.

## 6) Odhlučnění areálu Tawesco Automotive s.r.o.

Ing. Kameníková zahájila další bod jednání.

Bc. Rydvalová: proběhla dvě jednání se zástupci Tawesco. Na stavební komisi bylo projednáno několikrát. Já vnímám projekt jako změnu k lepšímu. Proběhla fyzická prohlídka areálu. Nejedná se o rozšíření, není zde pro to prostor. Jedná se o dva tubusy. Chtějí dopravu schovat dovnitř. K hluku dochází při nakládce a vykládce – to má být ošetřeno tubusy. Vše bude probíhat uvnitř. Tohle opatření neřeší vibrace od lisu. V územním plánu je nerušící výroba. Dále se řeší rozšíření parkovacích stání. Investoři chtějí stáhnout kamiony dovnitř areálu. Jsou ochotni přistoupit na nějaké dohody, přesouvají sem sídlo společnosti. Výrobu rozšiřují jinde.

Ing. Černý: svařovnu chtějí přesunout do Úval.

Bc. Rydvalová: dle jejich vyjádření nechtějí. Vznikne zde jídelna, administrativní budova, dva tubusy, rozšířená parkovací místa a hala na skladování. Také investice do zeleně. Negativní dopady na okolí by to mohlo zmírnit.

Ing. Krásný: je nárůst kamionů. Je tam nepřehledný výjezd. I kdyby splnili vše – hluk, zeleň atd., je zde problém výjezd na Jirny.

Bc. Rydvalová: oni můžou výrobu zkapacitnit. Investoři to prezentují tak, že to je z jejich dobré vůle. Škoda auto údajně na ně tlačí, aby obrátka byla větší. Teď je nakládka nějak časově omezená, ale stejně jim nebrání, aby měli nakládku 24 hod. V současné době, je na toto území stavební uzávěra.

Ing. Breda: požadovat studii stávajícího průjezdu kamionů, nějaké dopravní zatížení.

Ing. Černý: na jednání s občany tvrdili, že k nárůstu nedojde.

Ing. Breda: pokud navýší výrobu, musí se navýšit doprava.

Ing. Černý: primárně dnes lisují – navezou a odvezou. Staví se tam nová trafostanice – kompletně nová rozvodna. Ano, nazvali to jako odhlučení, ale přibudou svařovací stroje.

Ing. Breda: neřešit, co tam budou dělat, ale jaký to bude mít dopad na venek.

Ing. Černý: pobavit se se sousedy. Víc než hluk lisů, je trápil nakládka/vykládka. Val, aby měl smysl, měl by být blíže k hale.

Ing. arch. Kraus: zajistit si svoji akustickou studii + chtít dopravní studii po provedení odhlučnění.

Bc. Rydvalová: změnilo se vedení. Domluvit se, co po nich budeme chtít. V jejich zájmu je to zrealizovat.

Ing. Černý: hlavní problém ohledně hluku je u sousedů.

Ing. arch. Kraus: řez širších vztahů – posoudit akustik města.

Ing. Černý: vyslechnout si požadavky občanů.

Bc. Rydvalová: počítá se s tím, ale ne v současné době. Město se musí domluvit, co ještě po investorovi si vyžádat.

Ing. Krásný: oponentní hlukovou studii, zkapacitnění křižovatky – řešení dopravy.

Ing. arch. Kraus: současný stav a budoucí stav v dopravě + současný stav a budoucí stav výroby.

Bc. Rydvalová: o tyto informace byli požádáni + o doplnění počtu zaměstnanců. Ještě promyslíme oponentní hlukovou studii. Dále si vyžádáme informaci ohledně trafostanice.

Ing. Černý: obecní problém – zaměstnanci nejsou z Úvaly.

Bc. Rydvalová: dle jejich informací mají přes agenturní zaměstnance min. procento.

Ing. Kameníková: výrobní program?

Bc. Rydvalová: lisují plechy. Akorát vyměnili lisy za novější stroje. Výroba jako taková je stejná.

Ing. Kameníková: má být svařovna.

Bc. Rydvalová: ta tam už je.

Ing. Černý: místní občané si projekt pročetli a zjistili další informace. Proto navrhuji sejít se s nimi.

JUDr. Ing. Petržílek: zjistit, zda se na ně vztahuje zákon o integrované prevenci.

## 7) Stavební záměr výstavby haly na pozemku parc. č. 331/9

Ing. Kameníková zahájila další bod jednání.

Bc. Rydvalová: jedná se sklad s jezdeckými potřebami. Není zde stálý zaměstnanec. Zřejmě i doprava nebude velká. Zábor zemědělské půdy. Bylo projednáno v Radě města.

Ing. Perglerová: co je v územním plánu?

Ing. Stojecová: území nerušící výroby.

Ing. Černý: bonita půdy 1.

Ing. Stojecová: v poslední době kraj nepovoluje, pokud je bonita 1, i když to je v územním plánu.

Ing. arch. Kraus: vyžádat si do projektu zeleň.

Ing. Černý: z pohledu krajiny je funkce zeleně nulová.

Bc. Rydvalová: funkce estetiky.

Ing. Stojecová: rada města stáhla žádost ze svého jednání a požaduje po výboru nějaké řešení. Požadavky města na venkovní zpracování hal jsou přísnější. Investor se ptá, zda tento požadavek je potřeba splnit i v jeho případě, když hala je schovaná za zeleným pásem - celý obvod haly nebo jen čelný strana.

JUDr. Ing. Petr Petržílek: napsat do našeho stanoviska, že nesouhlasíme s vyjmutím ZPF pro tyto účely.

Ing. Černý: doprava?

Ing. Breda: uvádí občas.

Ing. Perglerová: urbanisti tvrdí, že při vjezdu do města by neměly stát haly.

Ing. arch. Kraus: v Evropě se nepodporují objekty jako sklady. Budova by měla mít účel pro místní občany – např. prodejna, místní zaměstnanci atd.

Bc. Rydvalová: nenapojuje se na inženýrské sítě.

JUDr. Ing. Petr Petržílek: negativní stanovisko za město. Také upozornit na zastavěnost plochy – objekt a komunikace.

Bc. Rydvalová: jaké je stanovisko pro Zastupitelstvo?

Ing. arch. Kraus: vyjádřit nesouhlas na změnu půdy.

JUDr. Ing. Petr Petržílek: souhlas.

Bc. Rydvalová: varianta 1 nesouhlasí/nedoporučí, varianta 2 socializace pro město, zmenšit plochu zastavěnosti – patro atd.

Ing. Kameníková: nesouhlasné stanovisko kvůli kvalitě půdy.

Ing. Stojecová: dále socializace pro město, minimalizace plochy.

Ing. arch. Hofman: připomínám, že se musíme řídit platným územním plánem. Můžeme omezovat dle platného územního plánu.

Ing. Krásný: pohled z vlaku.

Bc. Rydvalová: do zastupitelstva města nejde, znova projednat v radě města. Ing. arch. Kraus navrhne požadavky k fasádě a členové výboru napíší připomínky.

## 8) Výstavba haly v průmyslovém areál Úvaly-východ na Přišimasy

Ing. Kameníková zahájila další bod jednání.

Ing. Stojecová: žádost investora.

Proběhla diskuze mezi panem Kolaříkem a Ing. Stojecovou ohledně napojení komunikace a otáčení kamionů.

Pan Kolařík: je tam vsakovací místo s přepadem do strouhy, která teče do 5. května. Je zde špatné vsakování.

Ing. Stojecová: dle geologických průzkumů špatný vsak.

Ing. Černý: velká retenční nádrž?

Ing. arch. Kraus: neřeší vsakování.

Ing. Stojecová: podle technických norem vychází jednotlivé výpočty všem investorům. Celkově to je problém. Nikdo neudělal celkový výpočet.

Ing. arch. Kraus: požádat od všech celkový výpočet.

Ing. Perglerová: dešťová kanalizace je ve vlastnictví města, která zřejmě nemá kapacitu.

Ing. Černý: vodoteč, která je zaústěna do dešťové kanalizace, není města.  
Ing. arch. Hofman: dle dokumentace likviduje vodu na svém pozemku.  
Ing. Breda: použít hydrogeologický posudek, který vyvrátí jeho tvrzení.  
Bc Rydvalová: město může dát negativní stanovisko, když nebude kapacita?  
Ing. arch. Kraus: já myslím, že ano.  
Ing. arch. Hofman: opakuji, že se nezaústuje do dešťové kanalizace.  
Ing. Plašil: jako účastník řízení, můžeme napadnout hydrogeologický průzkum.  
Ing. Breda: suchý poldr celého území?  
Ing. Stojecová: nebylo plánováno.  
Ing. Perglerová: hala je pěkně navržena.  
Ing. Stojecová: geologický průzkum – vycházelo z průzkumu z ŘSD. Prověříme.

*Odchod 18.55 hod Ing. Stojecová a JUDr. Ing. Petr Petržílek*

Ing. Plašil: doložit vsakování investora a průzkum ŘSD.

### **9) Vodovod a splašková kanalizace v lokalitách Pod Slovany, Staré Zálesí, Horoušánky (ulice U Horoušánek), V. Špály a Bendlova stezka, Úvaly**

Ing. Kameníková zahájila další bod jednání a předala slovo panu Kolaříkovi.

Pan Kolařík seznámil přítomné s jednotlivými návrhy Vodovodu a splaškové kanalizace v lokalitách Pod Slovany, Staré Zálesí, Horoušánky (ulice U Horoušánek), V. Špály a Bendlova stezka, Úvaly. V. Špály – napojení vody a tlakové kanalizace. Město zajistí trubku a majitel šachtu, čerpadlo. Nejjednodušší a nejlacinější řešení.

Ing. arch. Hofman: Horoušánky (ulice U Horoušánek) - předán projekt k ÚR, probíhá inženýrská činnost k získání vyjádření DOSS. V. Špály - předán projekt k ÚR, probíhá inženýrská činnost k získání vyjádření DOSS. Dále se připravuje šachta na připojení OC Pražská. Pod Slovany, Bendlova stezka, lokalita Staré Zálesí – složitější, projednávají se návrhy.

Pan Kolařík: Horoušánky (ulice U Horoušánek) – původní návrh byla tlaková kanalizace, ale teď část gravitační a část tlaková ve vozovce. Pod Slovany – u Horního Úvalského, přivedená kanalizace až k rybářské chatě, bude také tlaková kanalizace, majitelé budou mít svoje čerpadla a šachty.

Ing. Černý: domovní čerpadla to vytlačí?

Ing. arch. Hofman: ano.

Ing. arch. Kraus: když nejde proud, jak to funguje? Vrací se to dolů?

Pan Kolařík: nefunguje to a jsou klapky.

Ing. Krásný: statický posudek místa, kde se prochází pod hrází?

Pan Kolařík: problém zde není. Bude zde celková rekonstrukce odbahnění, hráz se bude navyšovat. Nebude protlakem, ale výkopem.

Pan Kolařík: Staré Zálesí – dříve byla navržena gravitační kanalizace, teď lidi budou mít svoji šachtu a čerpadlo.

Ing. arch. Hofman: bylo 5 variant a varianty se liší v přeložkách inženýrských sítí, vybudování čerpací stanice, případně rozšíření stávající stanice, všechny varianty řeší proluku u nové lokality v Zálesí. Technické služby vybrali variantu 5, která je nejméně náročná přeložka plynu, není nutné vybudovat čerpací stanici na cizím pozemku. Stávající čerpací stanice zůstane, do které se nebudeme napojovat.

Pan Kolařík: nevíme, kdy se to bude dělat.

Ing. arch. Hofman: při jednání ohledně plánovací smlouvy, byl investor seznámen s touto variantou. Dále udělá propojení do kanalizace.

Pan Kolařík: Bendlova stezka – v Tyršově ulici se napojíme na vodovod a u základní školy. Pod potokem to půjde protlakem.

Ing. Černý: zakončovací body – zašlu upřesnění pro jednotlivé připojovací body.

Pan Kolařík: ještě se bude přidávat hydrant pro posvícení, aby se to nebralo od kostela.

## 10. Ostatní

Ing. Krásný: svazková škola – jaká je současná situace?

Bc. Rydvalová: pro realizaci potřebujeme dvě věci – rozhodnutí o pozemku, podat žádost o dotaci do konce tohoto roku. Záložní varianta B je dostavba základní školy budovy D, žádost o dotaci podat do konce února 2023 s tím, že máme platné SP, aktualizace projektu se bude dělat následně, v roce 2025 musí být škola dokončena. Nicméně stále platí, že priorita je svazková škola. Předpokládaná cena svazkové školy je cca 1,300 mld. Kč.

Ing. Perglerová: jaké obce?

Bc. Rydvalová: Úvaly, Přišimasy, Květnice, Dobročovice, Hradešín

Ukončení jednání: 19.25 hod

Zapsala: Anežka Růžičková

Ověřila: Ing. Hana Kameníková – předsedkyně komise

**From:**

**Sent:** Sunday, January 29, 2023 9:37 PM

**To:**

**Cc:**

Dobrý den,

Omlouvám se z jednání výboru dne 31.1.2023.

Zasílám Vám připomínky k některým bodům.

#### 1. zásobník projektů

Vzhledem k výstavbě OC Pražská vzroste dopravní zatížení ulice Pražská město v této lokalitě vlastní zdravotní středisko a mateřskou školku. Parkování a komunikace včetně přechodu neodpovídají dopravnímu zatížení které vzroste jak v počtu tak v čase vzhledem k pravděpodobné provozní době. Pravděpodobně se počítá i s autobusovou dopravou. U zdravotního střediska parkující vozidla vzhledem k nedostatečné velikosti parkoviště zasahují do komunikace a je běžné, že stojí i na přechodu. V příloze výše zmíněná situace.

#### 2. řešení dopravního uzlu 1/12 Pražská Jirenska.

Vzhledem k výstavbě OC Pražská byla slibována výstavba kruhového objezdu který však stejně nepocítal s napojením ulice Pražská. Realizace se nepovedla. Místo toho jsme členové stavební komise dostali 29.7.2021 k připomínkování předložený projekt úpravy tohoto dopravního uzlu. 2.9.2021 byli připomínky zkompletovány. Od té doby nemáme žádnou zpětnou vazbu. Jako nejdůležitější byla připomínka zda úprava na 1/12 nezkomplikuje předpokládaný vjezd a výjezd z OC Pražská na 1/12 až to umožní legislativa. Toto napojení na 1/12 bylo podmínkou na změnu územního plánu a upřesněno dodatkem číslo 2 plánovací smlouvy.

V příloze Vám zasílám podobné řešení u Bělé pod Bezdězem kde vybudovali kruhový objezd který ještě počítá s možností vybudování dalšího výjezdu. Je pravda, že toto řešení nás nikoho nenapadlo a soustředili jsme se jen na kruhový objezd na 1/12. Jsem přesvědčen, že bez skutečně zodpovědného řešení tohoto uzlu bude docházet ke kritickým situacím a zvláště v případě navrhované realizace výjezd z Pražské na Jirenskou směr 1/12 velmi nebezpečný. Projektanti vychází z předpokládaného zatížení a nakonec při výpočtu zatížení rozprostou do 24 hodin a pak úprava splňuje požadavky. Praxe je však jiná vzhledem k otvírací době OC. Jako příklad bych uvedl situaci před základní školou ráno od 7.00-8.00.kdy dochází k nebezpečným situacím. Pokud dopravu rozložíme na 24 hodin tak vlastně tam žádný problém nemáme, skutečnost je však jiná.

Developer poskytl 5 000 000, které jsou dle plánovací smlouvy určeny na řešení negativních dopadů výstavby OC. Domnívám se že jediný negativní vliv výstavby způsobí na komunikaci Pražská a výše uvedeném dopravním uzlu. Mesto požaduje vybudování zelené střechy a je na zvážení zda v této pomalu lesní lokalitě by nebylo lepší tyto prostředky po dohodě s investorem přesunout na financování tohoto dopravního uzlu. Jen pro připomenutí pozemky potřebné k realizaci jsou ve vlastnictví města. V příloze zasílám situaci Bělá pod Bezdězem.

Přeji hezký den

Jan Havel







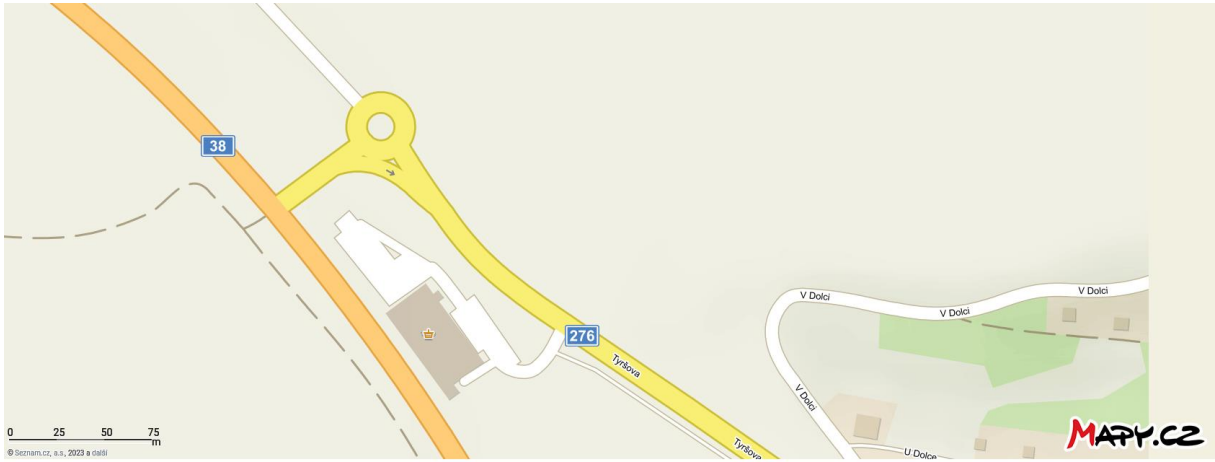

## Anežka Růžičková

---

**Od:** David Kraus <[REDACTED]>  
**Odesláno:** neděle 19. února 2023 16:14  
**Komu:** Anežka Růžičková  
**Předmět:** text k hale

**Příznak pro zpracování:** Zpracovat  
**Stav příznaku:** Opatřeno příznakem

Paní Růžičková dobrý den, píšu k faádě haly dle úkolu Komise.

Prosíme o toto:

- pojednat fasádu haly přívětivěji, zeleněji - v současnosti se podobné objekty nestaví pouze utilitárně, ale vzhledem k jejich dopadu na krajinu s vyššími architektonickými požadavky a ambicemi
- fasádu matnou, neodrazivou, s minimální lesklostí a kontrastem vůči okolí, např. skládaná krytina - tašky, obkladové fasádní prvky - keramické, dřevěné, cementovláknité, betonové, určitě ne plech nebo cokoliv co vyzařuje teplo a odráží světlo
- zamyšlení se, zda nelze objekt alespoň částečně zapustit do země, aby nebyl tak masivní
- případné oživení objektu formou nějakého provozu, ve kterém by byl člověk - prodejna, vzorkovna, ...
- zeleň na fasádě, aby takto velký objekt rušil co nejméně - např. formou vertikální zelené fasády, popínavé zeleně na konstrukcích nebo venkovní zelení v truhlících, květináčích

Jako příklady dobré architektury této typologie uvádíme např. tyto odkazy:

[https://www.archdaily.com/982948/agt-southern-crop-breeding-center-ashley-halliday?ad\\_source=search&ad\\_medium=projects\\_tab](https://www.archdaily.com/982948/agt-southern-crop-breeding-center-ashley-halliday?ad_source=search&ad_medium=projects_tab)

[https://www.archdaily.com/959660/salt-warehouse-goffart-polome-architectes?ad\\_source=search&ad\\_medium=projects\\_tab](https://www.archdaily.com/959660/salt-warehouse-goffart-polome-architectes?ad_source=search&ad_medium=projects_tab)

<https://www.newlyswissed.com/ricola-architecture/>

+ na Komisi presentovaný příklad záměru.

Děkuji, zdravím Vás - Kraus.

\_\_\_\_\_ ESET Mail Security \_\_\_\_\_

Tato zpráva byla zkontrolována, a nebyly v ní nalezeny žádné hrozby.

Verze detekčního jádra: 26776 (20230219)

<https://www.eset.cz>

## **Souhrn připomínek členů Výboru pro investice, výstavbu a územního plánování k požadavkům k fasádě stavebního záměru výstavby haly na pozemku parc. č. 331/9 od architekta města**

Na základě jednání Výboru pro investice, výstavbu a územního plánování ze dne 31.1.2023 byl požádán architekt města o sepsání požadavků k fasádě stavebního záměru výstavby haly na pozemku parc. č. 331/9. Členové výboru obdrželi tyto požadavky dne 20.2.2023 emailem. Níže je souhrn všech připomínek členů komise.

Ing. Roman Krásný:

Za mne souhlas s panem architektem.

Poznámka: Pokud bych byl stavebníkem, hleděl bych nejvíce na finanční stránku věci (nehledě na argumentaci s vedlejšími halami) = investor, pokud bude akceptovat naše připomínky, pravděpodobně nechá „popnout“ fasádu rostlinami.

Ing. Renata Stojecová konstatuje, že investor skutečně předložil ozelenění haly popínavými rostlinami na návrh zahradního architekta města.

Členům výboru byl dne 21.2.2023 zaslán emailem návrh výsadby zeleně pro zastínění haly.

Na základě obdržených připomínek zpracovala Anežka Růžičková

Dne 27.2.2023

1

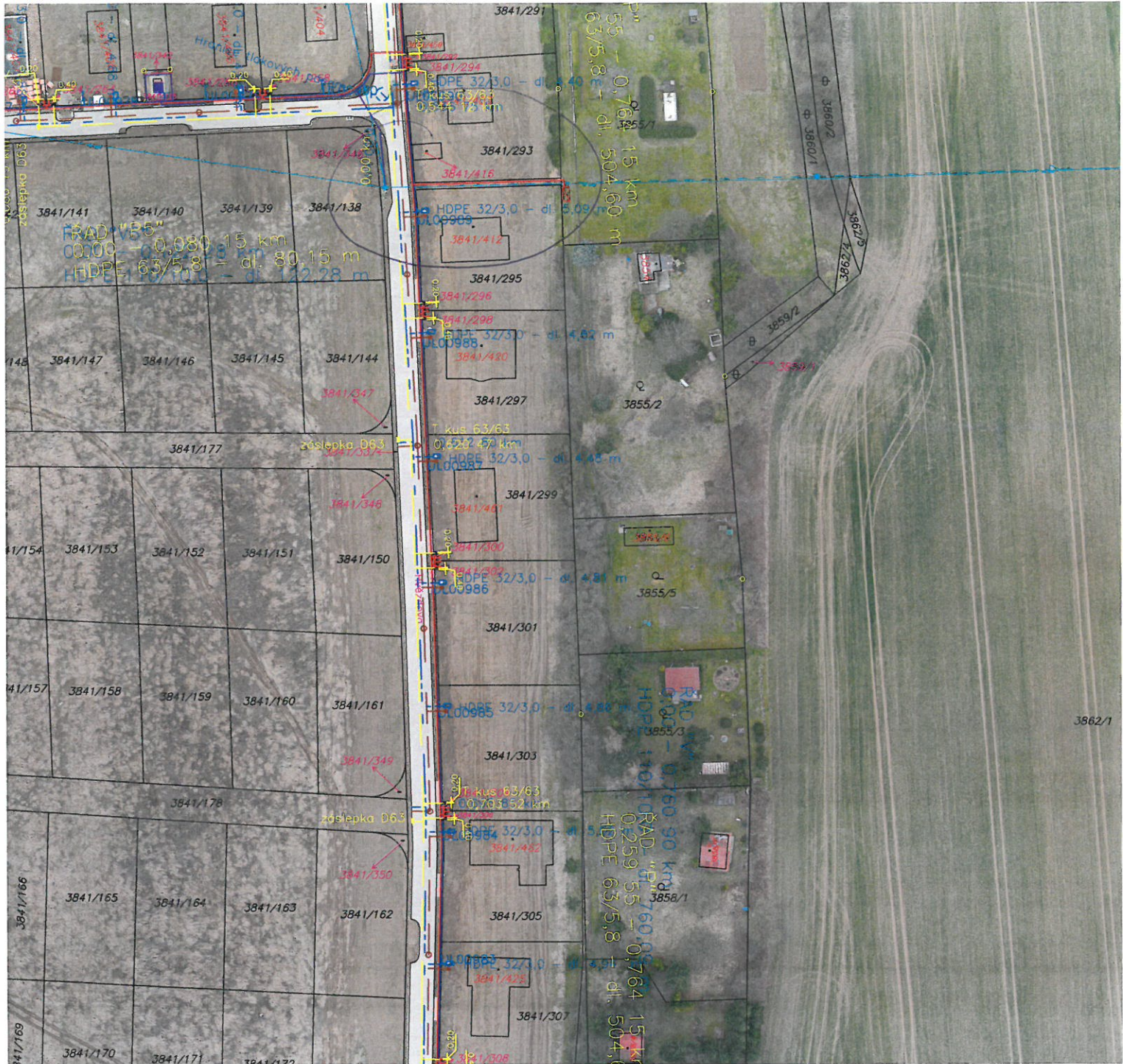



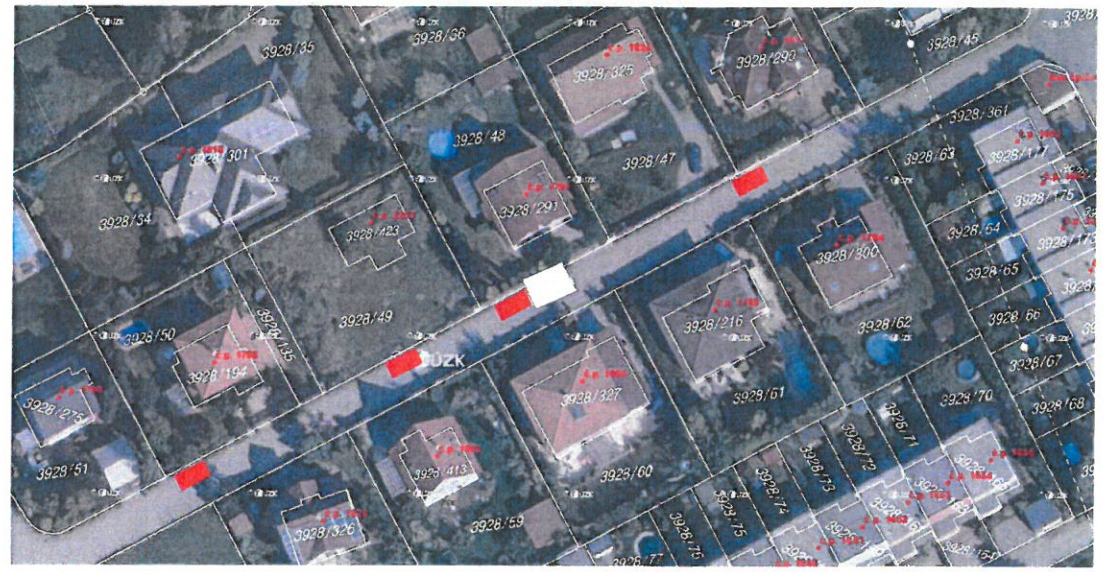







*Kmáčová*

(4)



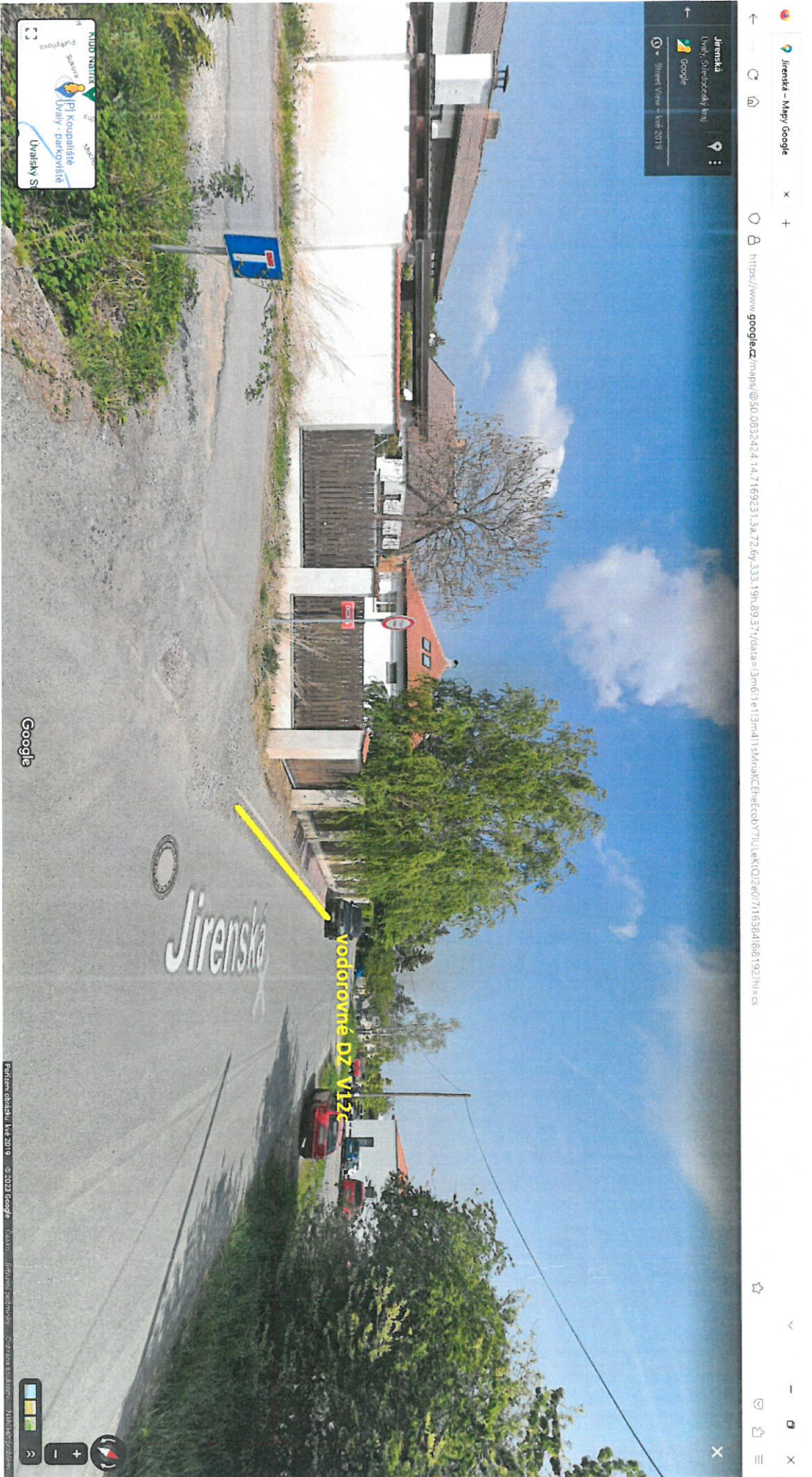

KIUD RADIIX  
Přírodní koupaliště  
Uvaliv - parkoviště  
Uvalivský st.  
Pukkyova

Jirnska

Vodorovné DZ - V12c

Google

Přírodní koupaliště, kv. 2019 © 2022 Google Česko - síťování podzemní - Čadce - souřadnice - Některé problémy



5





15 01214  
Uvaly, Slovenský kraj  
Google  
Street View - júl 2019

Uvaly  
Sala  
Agrok  
Husova  
Trnava  
Trnava.sk

Google

Navigation controls: compass, zoom in (+), zoom out (-), and a back arrow.



Ulice zraněná deštěm

Google

© 2023 Google. Česko - Úvaly, podzemky - Salce a okolí - Nábřeží podzemky





735 01214  
Bývalý Střelbocký tvrz  
Google  
Street View - júl 2019







IP4b



E12a

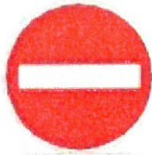

B2



E12b

# EZO – Elektronický Zastávkový Systém

idsk

venkovní panely určené pro zástavbu do konstrukce označnicku

- EZO je panel, který je umístěn na konstrukci označnicku, který informuje cestující o provozu veřejné hromadné dopravy v reálném čase. Poskytuje informace o aktuálních spojích a odjezdech, zpravidla v období následujících 1 – 30 minut dle počtu spojů na dané zastávce
- V případě mimořádné události lze použít poslední řádek k informování cestujících / občanů
- Výběr vhodného řešení u standardních zastávek závisí na významu zastávky a hustotě provozu
- Zvukový výstup pro slabozraké
- Umístění: Zastávky v Pražské metropolitní oblasti, kde jezdí linky z/do Prahy, minimálně 84 spojů za den
- Technologie: LED panely

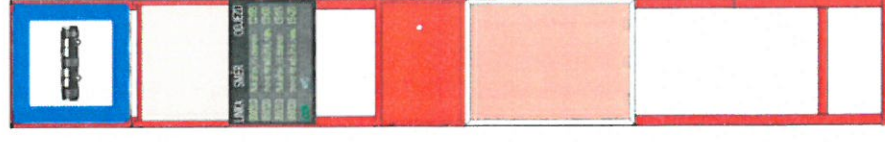
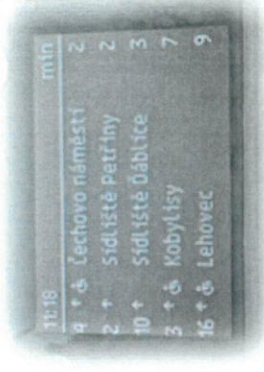



**Město  
Úvaly**

**Dopravní komise rady města  
Úvaly**

## Zápis z řádného jednání Dopravní komise č.1/2023

<b>Termín</b>	:	<b>25.1.2023, 17:00</b>
<b>Místo</b>	:	Zasedací místnost OID, Riegerova 897, Úvaly
<b>Rozdělovník</b>	:	Členové komise, členové rady města, tajemník městského úřadu
<b>Přítomní</b>	:	Ing.Richard Saidl, Bc.Naděžda Kouklová, Jan Havel, Ing.Petr Kunc, Ing.Václav Setnička, Kateřina Baštová, Mgr.Věra Pavelková
<b>Omluveni</b>	:	
<b>Host:</b>	:	Jana Králová, p.Brožek
<b>Tajemník</b>	:	Marcela Benešová

### Stav přítomných 7

**Zahájení, schválení programu jednání: v 17:00** Ing.Richard Saidl přivítal přítomné a seznámil je s programem jednání.

### Program jednání

1.	Průchod k Lesnímu klubu Jungle, ul. Hvězdova
2.	Vybudování parkovacích míst v ul. Slovenská
3.	Parkování v ul. Žižkova
4.	Instalace zábran v ul. Kmochova
5.	Sloupky mmcité – výměna za květináče, A. z Pardubic
6.	Doplnění DZ pro cyklisty v jednosměrných ulicích
7.	Městská policie a přechody pro chodce v době 7 – 8 h.
8.	Informační panely na autobusových zastávkách

### 1/ Průchod k Lesnímu klubu Jungle, ul. Hvězdova

Členové dopravní komise se seznámili s problémem průchodu v ul. Hvězdova mezi RD č.p. 2060 a 2085, který je v majetku města (parc.č. 3841/338) a je vedený jako zeleň. Tento průchod využívají rodiče, kteří doprovázejí děti do tohoto klubu a slouží jako přístupová cesta pro pěší do lokality zahrádek v Radlické čtvrti. Dochází zde k situacím, kdy rodiče parkují majitelům nemovitostí před vjezdy (např. před RD p.Matoušem, č.p. 2085). Vzhledem k tomu, že celá tato lokalita je označena jako zóna, je zde možné parkovat pouze na vybudovaných místech, např. v bočních ul. Želivského, Roháčova. Nad průchodem je vedeno elektrické vedení a je zde ochranné pásmo ČEZu. V současné době je podána žádost na společnost ČEZ, zda by bylo možné průchod zpevnit pro využívání lesního klubu Jungle.

Text usnesení 1/2023		Výsledek hlasování
<b>Dopravní komise bere tuto informaci na vědomí.</b>		
Pro	7	Usnesení bylo přijato
Proti	0	
Zdržel se	0	

### 2/ Vybudování parkovacích míst v ul. Slovenská

Dopravní komise projednala podnět občanů části ul. Slovenská, kteří mají problém s parkováním a navrhuji vyznačení čtyř parkovacích míst na této komunikaci. Bylo projednáno s Policií ČR,DI a tento návrh byl odsouhlasen.

Text usnesení 2/2023		Výsledek hlasování
<b>Členové dopravní komise doporučují vyznačení čtyř parkovacích míst v části ul. Slovenská.</b>		
Pro	7	Usnesení bylo přijato
Proti	0	
Zdržel se	0	

### 3/ Parkování v ul. Žižkova

Členové dopravní komise byli seznámeni s podnětem občanů ul. Žižkova, kteří požadují vybudování parkovacích míst na této komunikaci. Byla zpracována studie dopravním specialistou ing. Vejražkou, včetně rozhledových poměrů, konzultováno s Policií ČR,DI a vzhledem k stávající zástavbě a vjezdům na pozemky, není možné vybudovat z důvodu bezpečnosti provozu požadované parkovací místa.

Text usnesení 3/2023		Výsledek hlasování
<b>Členové dopravní komise z důvodu bezpečného provozu v ulici Žižkova nedoporučují vybudování parkovacích míst na této komunikaci.</b>		
Pro	6	Usnesení bylo přijato
Proti	1	
Zdržel se	0	

#### 4/ Instalace zábran v ul. Kmochova

Členům dopravní komise byl předložen podnět občanů ul. Kmochova, kteří řeší nadměrný provoz v této ulici. Byl zde opraven povrch komunikace, ale vzhledem k projíždějícím automobilů, i nákladním, dochází k poškozování povrchu a tato komunikace není určena k těžké dopravě. Bohužel ani DZ průjezd zakázán a slepá tento problém neřeší a dopravní situace je zde kritická, jelikož navigace řidiče nasměruje do této ulice a dále pokračují do průmyslových areálů v ul. Purkyňova. Dochází zde i častým nebezpečným situacím, jelikož rozhledové poměry při výjezdu na ulici Jirenská nejsou dobré. Jediné řešení je vjezd do této ulice ze směru Jirenské zcela zaslepit betonovými květináči a dopravu nasměrovat na komunikaci Sukova, která je na tuto dopravu svým asfaltovým povrchem vhodná.

Text usnesení 4/2023		Výsledek hlasování
Členové dopravní komise doporučují zaslepit vjezd do ul. Kmochova od Jirenské betonovými květináči na náklady obyvatel této ulice, kteří s tímto řešením souhlasí.		
Pro	7	Usnesení bylo přijato
Proti	0	
Zdržel se	0	

#### 5/ Sloupky mmcité – výměna za květináče A. z Pardubic

Členové dopravní komise řešili problematiku častého poškozování sloupek, ke kterému dochází tím, že řidič šedivý kovový sloupek přehlédne a srazí. Pokud není řidič dohledán nebo se sám nepřihlásí, vznikají městu opakované náklady s osazením nových sloupek. Jedná se o několik sloupek případně svislých DZ, které opakovaně Technické služby města Úvaly opravují. Je třeba určit sloupky a značky DZ, které jsou nejvíce poškozovány a nahradit případně doplnit je květináči, které zabrání nedovolenému parkování případně zamezí poškozování DZ a dojde k ozelení náměstí.

Text usnesení 5/2023		Výsledek hlasování
Členové dopravní komise doporučují vytipovat sloupky a značky, které jsou nejčastěji opravované a nahradit případně doplnit květináči.		
Pro	7	Usnesení bylo přijato
Proti	0	
Zdržel se	0	

#### 6/ Doplnění DZ pro cyklisty v jednosměrných ulicích

Členové dopravní komise se zabývali návrhem instalace doplňkových tabulek u dopravních značek pro cyklisty v jednosměrných ulicích, aby bylo umožněno cyklistům do jednosměrných ulic vjíždět. Je potřeba ke každé DZ doplnit dodatkovou tabulku.

Text usnesení 6/2023		Výsledek hlasování
Členové dopravní komise doporučují oslovit Policii ČR,DI s návrhem instalace dodatkových tabulek, které by umožnily vjezd cyklistům do jednosměrných ulic v Úvalech.		
Pro	7	Usnesení bylo přijato
Proti	0	
Zdržel se	0	

### 7/ Městská policie a přechody pro chodce v době 7-8 h.

Členové dopravní komise opětovně řešili problematiku ranní situací u základní školy, kde dochází k nebezpečným situacím, kdy rodiče přiváží děti do školy a někteří i v prostoru před školou parkují.

Dopravní komise navrhuje, aby městská policie navýšila u školy jednoho strážníka, který by usměrňoval dopravní situaci v ranní špičce. Potřebného strážníka z přechodu z jiného místa ve městě by mohl nahradit vyškolený civilní pracovník.

Text usnesení 7/2023		Výsledek hlasování
Členové dopravní komise doporučují zvážit návrh navýšení o jednoho strážníka v ranních hodinách u školy a potřebného strážníka od jiného přechodu nahradit vyškoleným civilním pracovníkem.		
Pro	7	Usnesení bylo přijato
Proti	0	
Zdržel se	0	

### 8/ Informační panely na autobusových zastávkách

Členové dopravní komise se seznámili s projektem „Chytré zastávky – modernizace zastávkového informačního systému“ z dotačního nástroje schválený Radou Středočeského kraje.

Pro město Úvaly bylo nabídnuto umístění elektronické informační tabule na zastávce „Úvaly, náměstí A. z Pardubic“. Realizace tohoto projektu je rok 2024.

Text usnesení 8/2023		Výsledek hlasování
Členové dopravní komise doporučují zařadit autobusovou zastávku „Úvaly, náměstí A. z Pardubic“ do tohoto programu.		
Pro	7	Usnesení bylo přijato

Proti	0	
Zdržel se	0	

Zasedání ukončeno v 19 hod.

Příští jednání DK bude upřesněno.

Zapsala: Marcela Benešová

Předseda: Ing.Richard Saidl





1

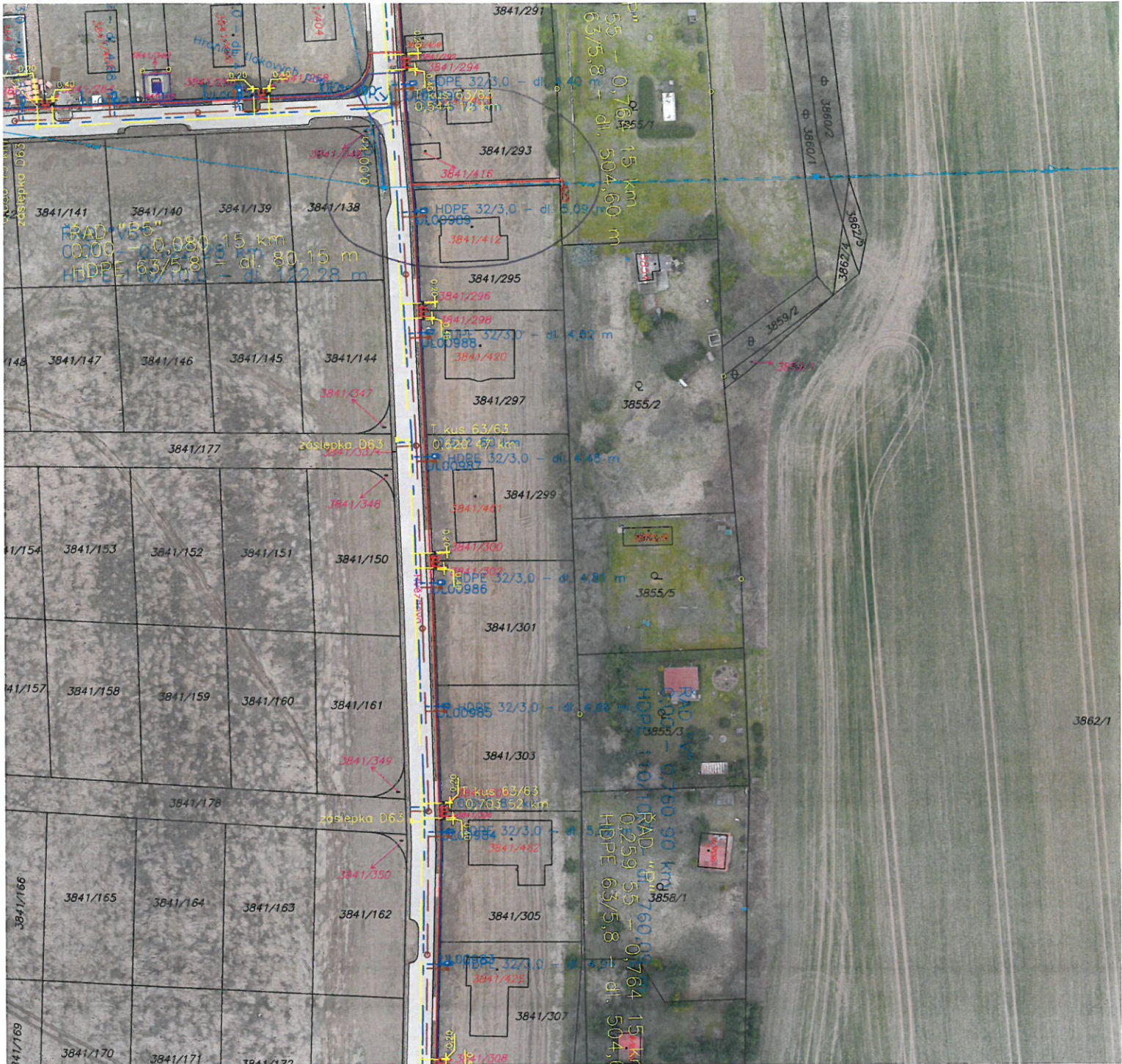



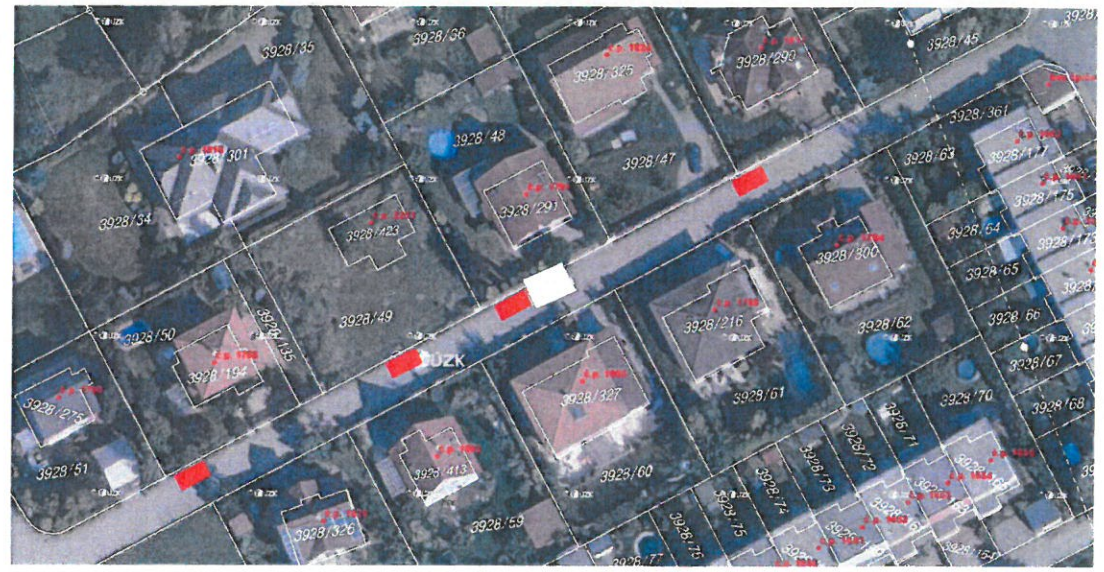

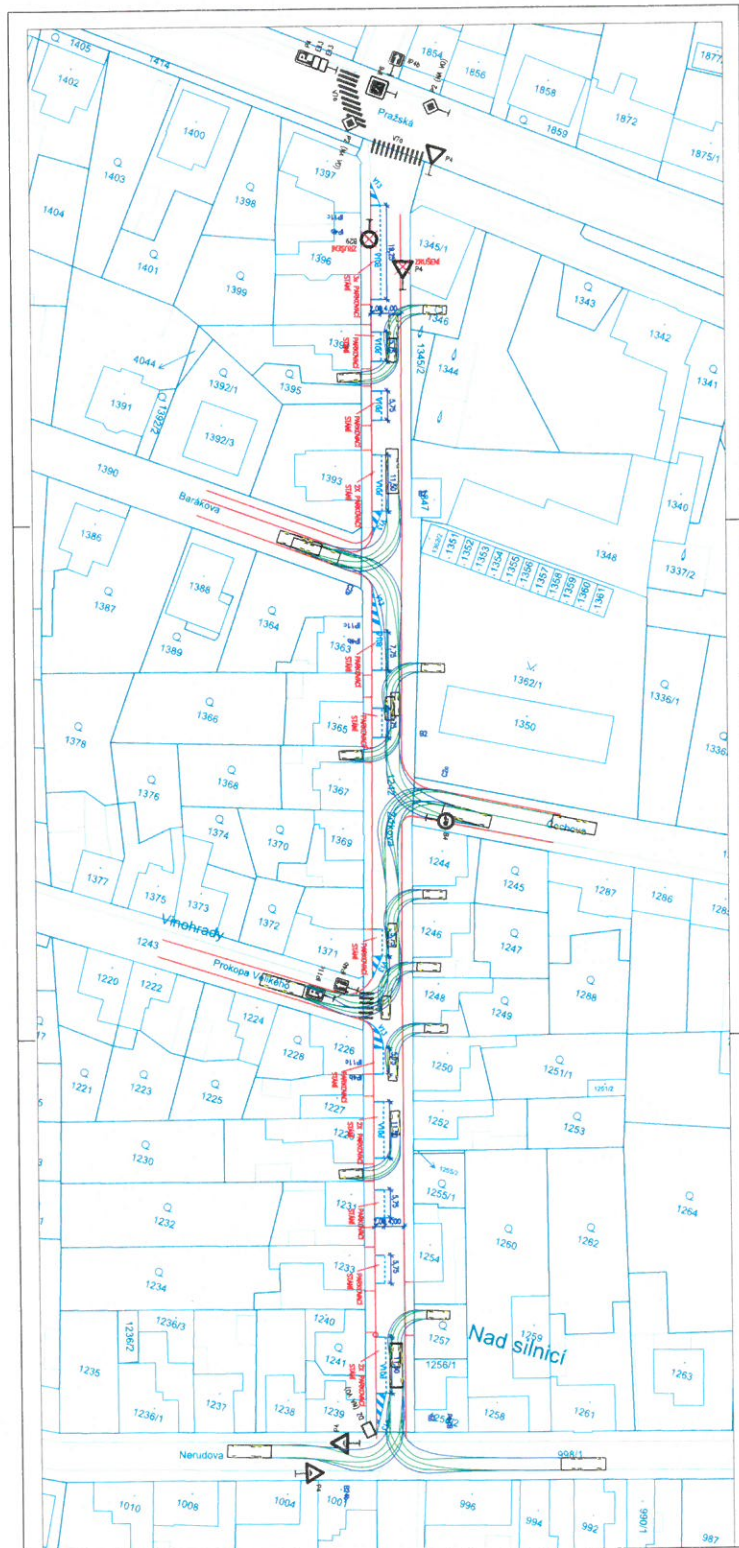

**SOULADNOSTNÝ PŘÍSTAV - 3. STUPEŇ**  
 VÝKONOVÝ VÝSTUP  
 Ing. Jaroslav Štěpán  
 PPU spol. s r.o.  
 INŽENÝRINGOVÝ ATELIER  
 Čechy 17, 153 00 Praha 5  
 IČO: 245 782 532, DIČ: CZ245 782 532

OPRAVA, UZAVŘENÍ, ZVEDNÍ ÚPRAVY  
 VÝKONOVÝ VÝSTUP  
 Ing. Jaroslav Štěpán  
 PPU spol. s r.o.  
 INŽENÝRINGOVÝ ATELIER  
 Čechy 17, 153 00 Praha 5  
 IČO: 245 782 532, DIČ: CZ245 782 532

VEŘEJNÝ JEDNATEL: ING. TOMÁŠ VEJŘOVKA  
 STAVBAŘ: ING. JAROSLAV ŠTĚPÁN  
 PROJEKTANT: ING. JAROSLAV ŠTĚPÁN  
 STAVBAŘ: ING. JAROSLAV ŠTĚPÁN  
 MĚŘITEL: ING. JAROSLAV ŠTĚPÁN  
 STAVBAŘ: ING. JAROSLAV ŠTĚPÁN

**SITUACE**  
 MĚRKA: 1:500  
 DATUM: 12/2022

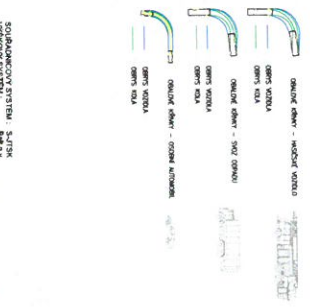

**LEGENDA**

- VODA - VÝKONOVÝ VÝSTUP
- PLYN - VÝKONOVÝ VÝSTUP
- PRŮVAZIVNOST - VÝKONOVÝ VÝSTUP
- ▲ VODA - VÝKONOVÝ VÝSTUP
- ▲ PLYN - VÝKONOVÝ VÝSTUP
- ▲ PRŮVAZIVNOST - VÝKONOVÝ VÝSTUP
- VODA - VÝKONOVÝ VÝSTUP
- PLYN - VÝKONOVÝ VÝSTUP
- PRŮVAZIVNOST - VÝKONOVÝ VÝSTUP

23

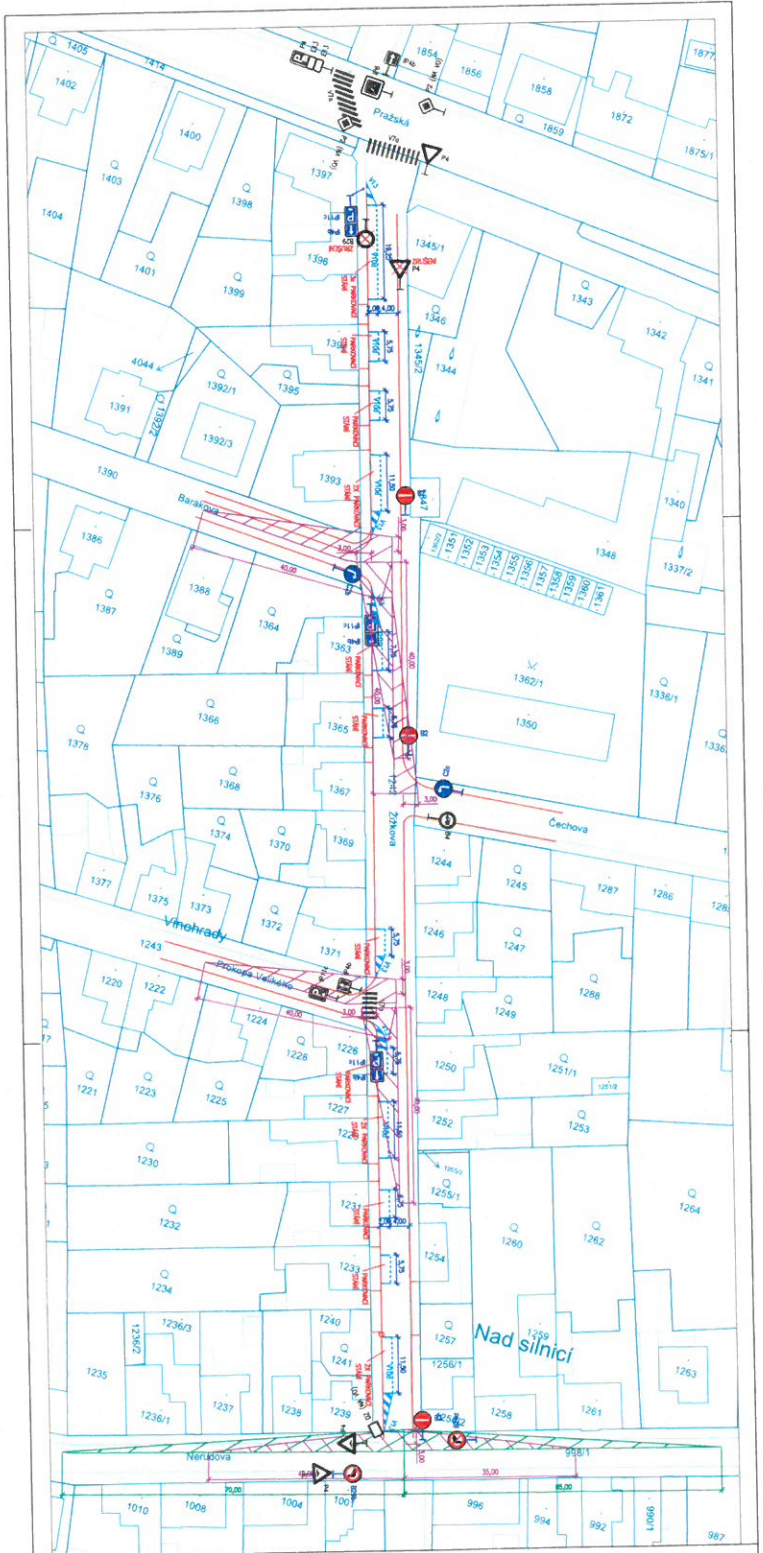

- LEGENDA**
- hydrant
  - voda
  - STOKOVÝ SVODNÝ VÁLVEK
  - PLYNOVÝ SVODNÝ VÁLVEK
  - MANŽE
  - hydrant s výškou
  - voda s výškou
  - STOKOVÝ SVODNÝ VÁLVEK s výškou
  - PLYNOVÝ SVODNÝ VÁLVEK s výškou

SOUŘADNOVACÍ SYSTÉM: S-JTSK VÝKONOVÝ SYSTÉM: S-BV		OBRÁZEK: 01/10 DATUM: 12/2022	
<b>PPU</b> spol. s r.o. Ing. Petr Štěpánek Ing. Tomáš Věrožná		OBRÁZEK: 01/10 DATUM: 12/2022	
VÝKONOVÝ: BC, PETRA ŠTĚPÁNEK ODP. PRÁCEM: STŘ. ING. TOMÁŠ VĚROŽNÁ STAN: ŽITĚN PAMÁTKOVÝCH STAVŮ V LIŠCI ŽITKOVÁ ÚVALY		KONSTRUKČNÍ: ING. JIŘÍ VARTUL NÁSTĚNÍ: ING. TOMÁŠ VĚROŽNÁ OBRÁZEK: 01/10 DATUM: 12/2022	
<b>ROZHLÍDEVOVÉ POMĚRY</b> OBRÁZEK: 01/10 DATUM: 12/2022		OBRÁZEK: 01/10 DATUM: 12/2022	

*Kmáčová*

(4)

Průjezd  
zakázán









5





15 01214  
Uvaly, Slovenský kraj  
Google  
Street View - júl 2019

Uvaly  
Sala  
Agrok  
Husova  
Trnava  
Trnava.sk



Ulice zraněná do Pocketu



Google





735 01214  
Bvůly (Střelbocký újezd)  
Google  
Street View - júl 2019





IP4b



E12a



B2



E12b

# EZO – Elektronický Zastávkový Systém

idsk

venkovní panely určené pro zástavbu do konstrukce označnicku

- EZO je panel, který je umístěn na konstrukci označnicku, který informuje cestující o provozu veřejné hromadné dopravy v reálném čase. Poskytuje informace o aktuálních spojích a odjezdech, zpravidla v období následujících 1 – 30 minut dle počtu spojů na dané zastávce
- V případě mimořádné události lze použít poslední řádek k informování cestujících / občanů
- Výběr vhodného řešení u standardních zastávek závisí na významu zastávky a hustotě provozu
- Zvukový výstup pro slabozraké
- Umístění: Zastávky v Pražské metropolitní oblasti, kde jezdí linky z/do Prahy, minimálně 84 spojů za den
- Technologie: LED panely

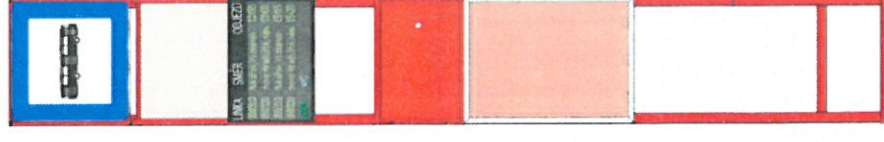
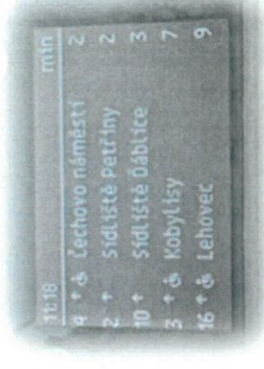

**Veřejnoprávní smlouva o poskytnutí dotace  
dle § 102 zákona č. 128/2000 Sb., o obcích a ust. § 10 a násl. zákona č. 250/2000 Sb., o rozpočtových  
pravidlech územních rozpočtů**

Název: **HANDICAP CENTRUM SRDCE, o.p.s.**  
Sídlo: Ostende 88, 290 01 Poděbrady  
Zastoupen: Mgr. Michal Šmíd, ředitel  
IČO: 27576612  
Bankovní spojení: Komerční banka a.s.  
Číslo účtu: 1030608855/0100  
(dále jen „**příjemce**“)

a

**Město Úvaly**  
IČO: 00240931  
Sídlo: Arnošta z Pardubic 95, 250 82 Úvaly  
Zastoupeno: Bc. Markéta Rydvalová, starostka města  
Pověřen k podpisu: **Ing. Alexis Kimbembe, místostarosta města**  
Telefon: 281 091 111  
E-mail: podatelna@mestouvaly.cz  
Webové stránky: www.mestouvaly.cz  
Datová schránka: pa3bvse  
(dále jen „**poskytovatel**“ nebo jako „**město Úvaly**“)

(dále společně též jako „smluvní strany“)

v souladu s ust. § 102 zákona č. 128/2000 Sb., o obcích a ust. § 10 a násl. zákona č. 250/2000 Sb., o rozpočtových pravidlech územních rozpočtů, a v souladu s částí pátou zákona 500/2004 Sb., správní řád, uzavírají tuto **veřejnoprávní smlouvu o poskytnutí dotace z rozpočtu města Úvaly** (dále jen „**smlouva**“):

### **I. Předmět smlouvy**

1. Předmětem této smlouvy je poskytnutí finanční podpory z rozpočtu města Úvaly ve formě dotace (dále jen „**dotace**“) na základě žádosti o individuální dotační podporu na provoz zařízení pro rok 2023 (dále jen „akce“).
2. Žadatel prohlašuje, že se seznámil s podmínkami poskytované individuální dotace a tyto podmínky přijímá v plném rozsahu.
3. Žadatel dotaci přijímá a zavazuje se touto smlouvou k jejímu řádnému využití, provedení vyúčtování a podrobení se kontrole v rozsahu stanovené právními předpisy a touto smlouvou.

### **II. Způsob poskytnutí dotace a její výše**

1. Příjemci dotace je poskytována dotace **ve výši 5000,- Kč (slovy: pět tisíc korun českých)**.
2. Výše dotace může být snížena s ohledem na maximální přípustnou výši podpory v režimu *de minimis* a to dle aktuálního stavu v registru podpor *de minimis* v den podpisu smlouvy (čl. III. odst. 17 a 18 smlouvy).
3. Dotace bude příjemci poukázána jednorázově formou bezhotovostního převodu na bankovní účet příjemce 1030608855/0100 vedený u bankovního ústavu Komerční banka a.s..

### **III. Podmínky použití dotace, práva a povinnosti příjemce**

1. Příjemce je oprávněn čerpat dotaci k realizaci akce nejpozději do **31.12.2023**. Prostředky dotace nelze převádět do roku následujícího. Čerpáním dotace se rozumí úhrada uznatelných nákladů vzniklých při realizaci akce uhrazením finančních prostředků v hotovosti nebo bankovním převodem ve prospěch dodavatele zboží (dodávek), služeb. Uznatelné náklady ve skutečné výši musí být vyúčtovány uhrazeny a promítnuty v účetnictví příjemce nejpozději do dne určeného v tomto odstavci.



2. Příjemce je oprávněn provádět podstatné změny akce jen s předchozím písemným souhlasem poskytovatele; za podstatné změny akce se považuje zejména podstatná změna rozpočtu, podstatná změna v obsahu, charakteru akce apod.
3. Dotace může být použita výhradně na činnosti v rozsahu schválené žádosti o dotační podporu. Příjemce je povinen použít dotaci maximálně hospodárným způsobem a výhradně k účelu v rozsahu schválené žádosti o dotační podporu. Dotace je poskytována výhradně na uznatelné náklady akce.
4. Příjemce zajistí ve svém účetnictví nebo daňové evidenci, v souladu s obecně platnými předpisy (zejména zákon č. 563/1991 Sb., o účetnictví, ve znění pozdějších předpisů), řádné a oddělené sledování čerpání dotace (např. na zvláštním účetním středisku).
5. Příjemce je povinen po dobu deseti let od konce roku, ve kterém došlo ke skončení akce žádost včetně povinných příloh, tuto smlouvu, originály dokladů, prokazujících čerpání dotace, dokumentaci o zadání veřejné zakázky, je-li zadávána, závěrečné finanční vyúčtování akce.
6. Příjemce je povinen vést a viditelně označit originálních účetních dokladů prokazujících použití dotace uvedením na výdajových dokladech, „hrazeno z dotace města Úvaly“. Příjemce zajistí, aby příjem dotace byl v peněžním deníku označen „dotace obce“. Veškeré doklady musí být uschovávány a archivovány minimálně po dobu 10 let od konce kalendářního roku, ve kterém došlo k ukončení akce.
7. Příjemce je povinen předložit poskytovateli neprodleně po ukončení akce, nejpozději však do 31. ledna kalendářního roku následujícího po roce, ve kterém byla dotace poskytnuta, finanční vyúčtování čerpání dotace.
8. Při finančním vypořádání předloží příjemce kopie všech prvotních účetních dokladů vztahujících se k poskytnuté dotaci. Ke každému účetnímu dokladu musí být přiložen doklad o jeho úhradě (bankovní výpis či pokladní doklad). Současně s kopiemi účetních dokladů musí příjemce předložit při finančním vypořádání poskytovateli k nahlédnutí originály veškerých účetních dokladů vztahujících se k poskytnuté dotaci ve výši vyčerpaných peněžních prostředků poskytnuté dotace. Účetní doklady, zejména faktury tj. účet za provedenou práci nebo zboží, které bylo dodáno, musejí být označeny identifikací dotace (zkráceným názvem dotace apod.). Doklad o úhradě zálohy/dílčí platby bez vyúčtování této zálohy/dílčí platby nelze považovat za doklad k závěrečnému finančnímu vypořádání dotace a za uznatelný výdaj. Spolu s finančním vypořádáním dotace je příjemce povinen předložit poskytovateli vyhodnocení použití poskytnuté dotace s popisem realizace a zhodnocením realizovaných aktivit (závěrečná zpráva) v rozsahu jedné strany A4; přílohou závěrečné zprávy je zejména fotodokumentace, výstupy z akcí a činnosti. Součástí vyúčtování je prokázání případného spolufinancování ze strany příjemce dotace nebo prostředky pocházející z jiného dotačního programu/titulu.
9. Příjemce je povinen průběžně a bez zbytečného odkladu informovat poskytovatele o všech změnách, které by mohly při vymáhání zadržovaných nebo neoprávněně použitých prostředků dotace zhoršit jeho pozici věřitele nebo dobytost jeho pohledávky. Zejména je příjemce povinen oznámit poskytovateli do 15 dnů ode dne, kdy došlo k události, skutečnosti, které mají nebo mohou mít za následek zánik, transformaci, sloučení, změnu statutárního zástupce apod., či změnu vlastnického vztahu k věci, na niž se dotace poskytuje.
10. Příjemce se tímto výslovně zavazuje, že kdykoliv na základě výzvy umožní kontrolu vynaložených prostředků vyplývající ze zákona č. 320/2001 Sb., o finanční kontrole ve veřejné správě a o změně některých zákonů, ve znění pozdějších předpisů, respektive na základě výzvy předloží ke kontrole městem Úvaly vynaložených prostředků, které jsou předmětem kontroly dotace.
11. Příjemce je povinen do 15 dnů oznámit poskytovateli zahájení insolvenčního řízení, vstup právnické osoby do likvidace, změnu statutárního orgánu nebo jeho člena, změnu názvu, bankovního spojení, sídla či adresy. Příjemce, který je obchodní korporací dle zákona č. 90/2012 Sb., o obchodních korporacích, je povinen zaslat poskytovateli informaci o přeměně společnosti, jejíž součástí je projekt přeměny, a to alespoň 1 měsíc přede dnem, kdy má být přeměna schválena způsobem stanoveným zákonem. U ostatních právnických osob je příjemce povinen oznámit poskytovateli přeměnu právnické osoby do 15 dnů od rozhodnutí příslušného orgánu.
12. Příjemce souhlasí se zveřejněním svého názvu (obchodní firmy), IČ, adresy sídla, názvu akce a výše poskytnuté dotace na webových stránkách, jakož i v jakýchkoli jiných publikačních nebo mediálních výstupech města Úvaly.

13. Příjemce se zavazuje, že při jakékoli prezentaci akce bude uvádět obec jako poskytovatele části finančních prostředků. Příjemce se zavazuje zřetelně a viditelně na svých internetových stránkách, tiskovinách, propagačních, informačních materiálech, pokud je vydává k projektu, na pozvánkách, dresích sdělení, že „akci/činnost podporuje město Úvaly“, případně obdobné sdělení a logo anebo znak města Úvaly. Příjemce se rovněž zavazuje, že bude slovně prezentovat poskytovatele v médiích a na tiskových konferencích pořádaných u příležitosti projektu, oficiálně pozvat zástupce poskytovatele na konání akce.
14. Při použití loga nebo znaku města Úvaly je příjemce povinen dodržet zásady pro jejich použití uvedené na webu města Úvaly. Logo a znak města Úvaly jsou dostupné v tiskové podobě na webových stránkách města Úvaly.
15. Příjemce se zavazuje zasílat poskytovateli v dostatečném předstihu pozvánky doručení do podatelny městského úřadu nebo v elektronické podobě na email podatelna@mestouvaly.cz, na veřejná vystoupení a umožnit na ně zástupcům poskytovatele volný vstup.
16. Příjemce se zavazuje, že jak při realizaci akce, tak po jeho ukončení, bude dbát dobrého jména poskytovatele a akci realizovat v souladu s právními předpisy.
17. Na poskytnutí dotace nemá příjemce právní nárok.
18. Podpora poskytnutá dle této smlouvy byla smluvními stranami vyhodnocena jako opatření nezakládající veřejnou podporu podle čl. 107 odst. 1 Smlouvy o fungování evropské unie (dříve čl. 87 odst. 1 Smlouvy o založení Evropského společenství, když však příjemce výslovně bere na vědomí, že kompetentním orgánem k posouzení slučitelnosti poskytnuté podpory se společným trhem v případě, že by se jednalo o veřejnou podporu, je toliko Komise (ES). Komise (ES) je oprávněna uložit příjemci podpory navrácení veřejné podpory, spolu s příslušným úrokem. Příjemce podpory podpisem této smlouvy stvrzuje, že byl s touto skutečností seznámen.
19. Příjemce podpory dle této smlouvy se zavazuje vrátit poskytovateli bez zbytečného odkladu poskytnutou podporu včetně úroků podle Nařízení komise v případě, že se jeho prohlášení v předchozím odstavci uvedené prokáže jako nepravdivé, či pokud Komise (ES) rozhodne podle přímo aplikovatelného právního předpisu (Nařízení Rady (ES) č. 659/1999 ze dne 22. března 1999, kterým se stanoví prováděcí pravidla k článku 93 Smlouvy o ES) buď o vrácení podpory, prozatímním navrácení podpory nebo o pozastavení podpory.

#### **IV. Kontrola využití poskytnuté dotace**

1. Poskytovatel prostřednictvím jím pověřených osob je oprávněn, v souladu se zvláštním právním předpisem, kdykoli provést kontrolu dodržení podmínek použití dotace.
2. Příjemce je povinen v průběhu trvání smlouvy, i po skončení účinnosti smlouvy, vytvářet podmínky k provádění kontroly a umožnit kontrolu čerpání a využití dotace. V této souvislosti je příjemce povinen zejména umožnit kontrolním orgánům nahlédnout do účetní evidence a záznamů o poskytované službě, v případě, že je povinen účetní evidenci vést, popř. vstupovat do souvisejících prostor. Příjemce je povinen umožnit výkon kontroly dle odst. 1 tohoto článku, poskytnout potřebnou součinnost všem osobám oprávněným k provádění kontroly. Příjemce je povinen předložit kontrolním orgánům poskytovatele kdykoliv na vyžádání k nahlédnutí veškeré účetní záznamy vztahující se k účelu dotace a předmětu smlouvy, umožnit kontrolu souvisejících skutečností (dále jen „podklady“) a strpět i předložení veškerých účetních záznamů, které nemají přímý vztah k předmětu smlouvy (např. v případě nepřímých společných nákladů); v odůvodněných případech umožnit kontrolním orgánům zajištění originálních účetních záznamů, vč. podkladů.
3. Příjemce je povinen poskytnout součinnost při výkonu kontroly poskytnuté dotace, zejména předložit kontrolním orgánům poskytovatele kdykoliv k nahlédnutí originály všech účetních dokladů prokazujících využití prostředků dotace v souladu s účelem akce, jakož i všech podkladových materiálů využitých na akci nebo uložených k archivaci.
4. Příjemce je povinen umožnit poskytovateli provést kontrolu jak v průběhu, tak i po ukončení realizace akce nebo jejich jednotlivých etap, a to ještě po dobu deseti let od ukončení financování akce ze strany poskytovatele.

5. Za dodržení účelu, na který byla dotace poskytnuta, a za pravdivost i správnost závěrečného finančního vyúčtování odpovídá osoba oprávněná jednat jménem příjemce, která tuto skutečnost na vyúčtování písemně potvrdí.

#### **V. Důsledky porušení povinností příjemce**

1. V případě, že příjemce po ukončení akce, nejpozději do **31.12.2023** nevrátí převodem na účet poskytovatele nevyčerpané prostředky dotace, považují se tyto prostředky za zadržené ve smyslu zákona o rozpočtových pravidlech územních rozpočtů. Příjemce je v takovém případě povinen poskytovateli vrátit tyto zadržené prostředky.
2. V případě, že příjemce po ukončení akce nejpozději do **31.1.2024** nepředloží finanční vyúčtování dotace, považují se poskytnuté prostředky dotace za zadržené ve smyslu zákona o rozpočtových pravidlech územních rozpočtů. Příjemce je v takovém případě povinen poskytovateli vrátit tyto zadržené prostředky.
3. V případě neoprávněného použití dotace nebo její části je příjemce povinen poskytnutou dotaci, případně její část, k níž se neoprávněné použití vztahuje, vrátit na účet poskytovatele. Prostředky se považují za neoprávněně použité počínaje dnem, kdy byly použity v rozporu s touto smlouvou.
4. Za neoprávněné použití dotace se považuje zejména:
  - a) provedení změny v akci, k níž je třeba předchozí písemný souhlas poskytovatele, bez takového souhlasu,
  - b) použití poskytnuté dotace (případně její části) v rozporu s účelem, který je stanoven touto smlouvou.,
  - c) nedodržení termínů pro použití dotace stanovených touto smlouvou,
  - d) realizace akce v rozporu s právními předpisy, např. příjemce, je-li zadavatelem veřejné zakázky podle zákona č. 134/2016 Sb., o zadávání veřejných zakázek, ve znění pozdějších předpisů, nerealizuje veřejné zakázky v souladu s tímto zákonem,
  - e) vedení účetnictví způsobem, který je v rozporu s čl. III. odst. 4 až 7 této smlouvy a nelze z něj zjistit, zda byla dotace použita v souladu s touto smlouvou.
5. V případě odstoupení od smlouvy je příjemce povinen poskytnutou dotaci vrátit poskytovateli ve lhůtě do 30 dnů po doručení odstoupení. Nevrátí-li příjemce dotaci v tomto termínu, považují se veškeré finanční prostředky poskytnuté do doby odstoupení za zadržené ve smyslu zákona o rozpočtových pravidlech územních rozpočtů, kdy příjemce je povinen vrátit poskytnuté finanční prostředky.
6. V případě porušení povinnosti příjemce vyplývající pro něj z této smlouvy nebo pravidel příslušného dotačního programu a toto porušení není porušením rozpočtové kázně podle odst. 1 až 4 je poskytovatel oprávněn uplatnit a požadovat zaplacení smluvní pokuty ve výši 5 % až 100% poskytnuté dotace v závislosti na míře porušení podmínek dotace nebo této smlouvy. Tím není dotčeno právo poskytovatele na náhradu škody. Příjemce je povinen uhradit poskytovateli tuto smluvní pokutu na základě písemné výzvy a ve lhůtě stanovené touto výzvou. Ve výzvě poskytovatel rovněž označí povinnost, která byla porušena.
7. Veškeré platby jako důsledky porušení závazků provede příjemce formou bezhotovostního převodu na účet poskytovatele, v termínu a na číslo účtu, které poskytovatel příjemci sdělí.

#### **VI. Změny, ukončení a odstoupení od smlouvy**

1. Tuto smlouvu lze měnit jen po vzájemné dohodě obou smluvních stran, se souhlasem Krajského úřadu Středočeského kraje, a to písemnou dohodou ve smyslu ust. § 166 zákona č. 500/2004 Sb., správní řád, ve znění pozdějších předpisů, formou číslovaných dodatků.
2. Závazkový vztah založený touto smlouvou lze ukončit na základě písemné dohody smluvních stran nebo odstoupením.
3. Dojde-li ze strany příjemce k závažnému porušení smlouvy nebo pravidel příslušného dotačního programu a poskytovatel takovou skutečnost zjistí, je poskytovatel oprávněn od této smlouvy odstoupit písemným oznámením doručeným příjemci; závažným porušením smlouvy se rozumí
  - a) neoprávněné použití dotace podle čl. V. této smlouvy,
  - b) nedodržení podmínek použití dotace uvedených v čl. III. odst. 1 až 10 této smlouvy,
  - c) poruší pravidla veřejné podpory,
  - d) svým jednáním poruší rozpočtovou kázeň dle zákona č. 250/2000 Sb., o rozpočtových pravidlech územních rozpočtů, ve znění pozdějších předpisů, příjemce uvedl nepravdivé, neúplné nebo zkreslené údaje, na které se váže uzavření této Smlouvy,

- e) příjemce uvedl nepravdivé, neúplné nebo zkreslené údaje, na které se váže uzavření této Smlouvy,
  - f) stane se v průběhu čerpání dotace a schválením vyúčtování dotace nezpůsobilým příjemcem dotace pro danou oblast podpory,
  - g) opakovaně neplní povinnosti stanovené Smlouvou, i když byl k jejich nápravě vyzván poskytovatelem.
4. Poskytovatel může od smlouvy odstoupit v dále v případě, že je příjemce v likvidaci, úpadku nebo insolvenční a nebo pokud lze se zřetelem ke všem okolnostem důvodně předpokládat, že příjemce nebude schopen řádně a včas splnit podstatnou část svých peněžitých závazků (hrozící úpadek nebo úpadek).
  5. Pro případ, kdy příjemce nebude schopen zajistit realizaci akce nebo z vlastního rozhodnutí nebude akci realizovat, je kterákoli ze smluvních stran oprávněna od smlouvy odstoupit. V takovém případě se příjemce zavazuje již přijatou dotaci vrátit poskytovateli do 15 dnů po odstoupení.
  6. Odstoupení od smlouvy má za následek, že poskytovatel nepoukáže příjemci dotaci a příjemce se jí nemůže platně domáhat. Pokud poskytovatel odstoupí od smlouvy poté, co dotaci poukázal, postupuje příjemce podle čl. VI odst. 3 této smlouvy.

## **VII. Společná a závěrečná ustanovení**

1. Není-li v této smlouvě uvedeno jinak, je k úkonům podle této smlouvy jménem poskytovatele oprávněn starosta města Úvaly. Toto ustanovení se vztahuje i na podpis dodatků k této smlouvě a na odstoupení od této smlouvy.
2. Poskytnutí dotace je v souladu se zákonem č. 128/2000 Sb., o obcích, ve znění pozdějších předpisů, a zákonem č. 250/2000 Sb., o rozpočtových pravidlech územních rozpočtů, ve znění pozdějších předpisů (dále jen „zákon o rozpočtových pravidlech územních rozpočtů“).
3. Dotace je ve smyslu zákona č. 320/2001 Sb., o finanční kontrole ve veřejné správě a o změně některých zákonů (zákon o finanční kontrole), veřejnou finanční podporou a vztahují se na ni všechna ustanovení tohoto zákona.
4. Vztahy touto smlouvou neupravené se řídí příslušnými ustanoveními zákona č. 250/2000 Sb., o rozpočtových pravidlech územních rozpočtů, zákona č. 128/2000 Sb. o obcích, zákona č. 500/2004 Sb., správní řád, za subsidiárního využití zákona 89/2012 Sb., občanský zákoník.
5. Smluvní strany sjednávají, že pokud by bylo jedno z výše uvedených ustanovení zcela nebo zčásti právně neúčinné, zůstává tím nedotčena právní účinnost ostatních ustanovení. Totéž platí i pro případ smluvní mezery.
6. Smluvní strany se dohodly na způsobu doručování písemností tak, že lze zásilku zaslat prostřednictvím datové schránky anebo doporučenou zásilkou, která je podána k přepravě držitelem poštovní licence na adresu smluvních stran uvedených v záhlaví této smlouvy. V případě, že se některou ze smluvních stran odeslaná písemnost prostřednictvím držitele poštovní licence vrátí jako nedoručená, považuje se za doručenu dnem následujícím po dni otisku razítka na zásilce, kdy byla poštou odesílateli vrácena; zásilky odeslané prostřednictvím datové schránky se považují za přijaté následující den po umístění do datové schránky příjemce zásilky v systému datových schránek.
7. Písemným kontaktem pro účely této smlouvy se rozumí kontaktní adresa pro písemnou korespondenci prostřednictvím držitele poštovní licence, ID datové schránky smluvní strany, jakož i kontakt i e-mailem, který si strany předaly.
8. Příjemce výslovně prohlašuje, že souhlasí s odesláním finančních transakcí vyplývajících z této smlouvy na transparentní účet města Úvaly a je seznámen, že bankovní ústav může na takovém účtu nejméně tyto informace: - zaúčtovaná částka a měna, datum připsání platby na účet, - popis platby, - název a číslo účtu plátce, - zpráva pro příjemce, - variabilní, - konstantní, - specifický symbol, a i další text byl-li plátcem uveden jakož i text uvedený smluvní stranou k identifikaci platby směrem k veřejnosti.
9. Příjemce prohlašuje, že bere na vědomí, že město Úvaly shromažďují osobní údaje druhé smluvní strany, jejich zaměstnanců nebo členů v rozsahu uvedeném touto smlouvou včetně všech případných dodatků smlouvy, zejména jména a příjmení osob, které smlouvu podepisují za smluvní strany, jména a příjmení osob uvedených jako kontakty, včetně případných poskytnutých či uvedených e-mailů a telefonních čísel, v souladu s Nařízením Evropského parlamentu a Rady č. 2016/679, obecné nařízení o ochraně osobních údajů (GDPR) a zákonem č. 110/2019 Sb., o zpracování osobních údajů, a to za účelem realizace této

smlouvy. Osobní údaje shromážděné v souvislosti s touto smlouvou nebudou jiným způsobem smluvními stranami využívány, ledaže tak výslovně vyplývá z právních předpisů platných v České republice nebo byl výslovně poskytnut souhlas subjektem osobních údajů.

10. Smluvní strany sjednávají, že příjemce není oprávněn převést bez předchozího písemného souhlasu města Úvaly svá práva a závazky, vyplývající z této smlouvy na třetí osobu, zejména není oprávněn postoupit jakékoliv peněžité pohledávky za městem Úvaly vzniklé v souvislosti s touto smlouvou.
11. Uzavření této smlouvy schválila Rada města Úvaly **R-[doplň město Úvaly po schválení]** ze dne **[doplň město Úvaly po schválení]** a pověřila **Ing. Alexise Kimbembe místostarostu k jejímu podpisu.**
12. Tato smlouva nabývá platnosti a účinnosti dnem podpisu poslední smluvní stranou za schválení Radou města Úvaly.
13. Tato smlouva je vyhotovena v **4** stejnopisech s platností originálu, z nichž město Úvaly obdrží **tři** vyhotovení smlouvy a příjemce dotace obdrží **jedno** vyhotovení
14. S odkazem na ust. § 3 odst. 2 písm. k) zákona 340/2015 Sb. o registru smluv, není povinnost tuto smlouvu registrovat v Registru smluv.
15. Smluvní strany po přečtení této smlouvy prohlašují, že souhlasí s jejím obsahem, což stvrzují svými podpisy.

V Úvalech dne **[doplň se při podpisu]**

V **[doplň se při podpisu]** dne **[doplň se při podpisu]**

Za město Úvaly jako poskytovatele dotace

Za příjemce

---

**Ing. Alexis Kimbembe**  
místostarosta

---

Mgr. Michal Šmíd  
ředitel

**Veřejnoprávní smlouva o poskytnutí dotace  
dle § 102 zákona č. 128/2000 Sb., o obcích a ust. § 10 a násl. zákona č. 250/2000 Sb., o rozpočtových  
pravidlech územních rozpočtů**

Název: **Svaz postižených civilizačními chorobami v ČR, z.s.  
Základní organizace Jirny, Šestajovice, Zeleneč**  
Sídlo: Brandýská 9, 250 90 Jirny  
Zastoupen: Ladislav Csík, předseda ZO SPCCH  
IČO: 65998375  
Bankovní spojení: ČSOB a.s.  
Číslo účtu: 182531266/0300  
(dále jen „**příjemce**“)

a

**Město Úvaly**  
IČO: 00240931  
Sídlo: Arnošta z Pardubic 95, 250 82 Úvaly  
Zastoupeno: Mgr. Petr Borecký, starosta města  
Pověřen k podpisu: **Ing. Alexis Kimbembe, místostarosta města**  
Telefon: 281 091 111  
E-mail: podatelna@mestouvaly.cz  
Webové stránky: www.mestouvaly.cz  
Datová schránka: pa3bvse  
(dále jen „**poskytovatel**“ nebo jako „**město Úvaly**“)

(dále společně též jako „smluvní strany“)

v souladu s ust. § 102 zákona č. 128/2000 Sb., o obcích a ust. § 10 a násl. zákona č. 250/2000 Sb., o rozpočtových pravidlech územních rozpočtů, a v souladu s částí pátou zákona 500/2004 Sb., správní řád, uzavírají tuto **veřejnoprávní smlouvu o poskytnutí dotace z rozpočtu města Úvaly** (dále jen „**smlouva**“):

### **I. Předmět smlouvy**

1. Předmětem této smlouvy je poskytnutí finanční podpory z rozpočtu města Úvaly ve formě dotace (dále jen „**dotace**“) na základě schválené žádosti o individuální dotaci na podporu činnosti v roce 2023 (dále jen „akce“).
2. Žadatel prohlašuje, že se seznámil s podmínkami poskytované individuální dotace a tyto podmínky přijímá v plném rozsahu.
3. Žadatel dotaci přijímá a zavazuje se touto smlouvou k jejímu řádnému využití, provedení vyúčtování a podrobení se kontrole v rozsahu stanovené právními předpisy a touto smlouvou.

### **II. Způsob poskytnutí dotace a její výše**

1. Příjemci dotace je poskytována dotace **ve výši \_\_\_\_\_, - Kč (slovy: ..... korun českých).**
2. Výše dotace může být snížena s ohledem na maximální přípustnou výši podpory v režimu *de minimis* a to dle aktuálního stavu v registru podpor *de minimis* v den podpisu smlouvy (čl. III. odst. 17 a 18 smlouvy).
3. Dotace bude příjemci poukázána jednorázově formou bezhotovostního převodu na bankovní účet příjemce **..... vedený u bankovního ústavu \_\_\_\_\_.**

### **III. Podmínky použití dotace, práva a povinnosti příjemce**

1. Příjemce je oprávněn čerpat dotaci k realizaci akce nejpozději do **31.12.2023**. Prostředky dotace nelze převádět do roku následujícího. Čerpáním dotace se rozumí úhrada uznatelných nákladů vzniklých při realizaci akce uhrazením finančních prostředků v hotovosti nebo bankovním převodem ve prospěch

dodavatele zboží (dodávek), služeb. Uznatelné náklady ve skutečné výši musí být vyúčtovány uhrazeny a promítnuty v účetnictví příjemce nejpozději do dne určeného v tomto odstavci.

2. Příjemce je oprávněn provádět podstatné změny akce jen s předchozím písemným souhlasem poskytovatele; za podstatné změny akce se považuje zejména podstatná změna rozpočtu, podstatná změna v obsahu, charakteru akce apod.
3. Dotace může být použita výhradně na činnosti v rozsahu schválené žádosti o dotační podporu. Příjemce je povinen použít dotaci maximálně hospodárným způsobem a výhradně k účelu v rozsahu schválené žádosti o dotační podporu. Dotace je poskytována výhradně na uznatelné náklady akce.
4. Příjemce zajistí ve svém účetnictví nebo daňové evidenci, v souladu s obecně platnými předpisy (zejména zákon č. 563/1991 Sb., o účetnictví, ve znění pozdějších předpisů), řádné a oddělené sledování čerpání dotace (např. na zvláštním účetním středisku).
5. Příjemce je povinen po dobu deseti let od konce roku, ve kterém došlo ke skončení akce žádost včetně povinných příloh, tuto smlouvu, originály dokladů, prokazujících čerpání dotace, dokumentaci o zadání veřejné zakázky, je-li zadávána, závěrečné finanční vyúčtování akce.
6. Příjemce je povinen vést a viditelně označit originálních účetních dokladů prokazujících použití dotace uvedením na výdajových dokladech, „hrazeno z dotace města Úvaly“. Příjemce zajistí, aby příjem dotace byl v peněžním deníku označen „dotace obce“. Veškeré doklady musí být uschovávány a archivovány minimálně po dobu 10 let od konce kalendářního roku, ve kterém došlo k ukončení akce.
7. Příjemce je povinen předložit poskytovateli neprodleně po ukončení akce, nejpozději však do 31. ledna kalendářního roku následujícího po roce, ve kterém byla dotace poskytnuta, finanční vyúčtování čerpání dotace.
8. Při finančním vypořádání předloží příjemce kopie všech prvotních účetních dokladů vztahujících se k poskytnuté dotaci. Ke každému účetnímu dokladu musí být přiložen doklad o jeho úhradě (bankovní výpis či pokladní doklad). Současně s kopiemi účetních dokladů musí příjemce předložit při finančním vypořádání poskytovateli k nahlédnutí originály veškerých účetních dokladů vztahujících se k poskytnuté dotaci ve výši vyčerpaných peněžních prostředků poskytnuté dotace. Účetní doklady, zejména faktury tj. účet za provedenou práci nebo zboží, které bylo dodáno, musejí být označeny identifikací dotace (zkráceným názvem dotace apod.). Doklad o úhradě zálohy/dílčí platby bez vyúčtování této zálohy/dílčí platby nelze považovat za doklad k závěrečnému finančnímu vypořádání dotace a za uznatelný výdaj. Spolu s finančním vypořádáním dotace je příjemce povinen předložit poskytovateli vyhodnocení použití poskytnuté dotace s popisem realizace a zhodnocením realizovaných aktivit (závěrečná zpráva) v rozsahu jedné strany A4; přílohou závěrečné zprávy je zejména fotodokumentace, výstupy z akcí a činnosti. Součástí vyúčtování je prokázání případného spolufinancování ze strany příjemce dotace nebo prostředky pocházející z jiného dotačního programu/titulu.
9. Příjemce je povinen průběžně a bez zbytečného odkladu informovat poskytovatele o všech změnách, které by mohly při vymáhání zadržovaných nebo neoprávněně použitých prostředků dotace zhoršit jeho pozici věřitele nebo dobytost jeho pohledávky. Zejména je příjemce povinen oznámit poskytovateli do 15 dnů ode dne, kdy došlo k události, skutečnosti, které mají nebo mohou mít za následek zánik, transformaci, sloučení, změnu statutárního zástupce apod., či změnu vlastnického vztahu k věci, na niž se dotace poskytuje.
10. Příjemce se tímto výslovně zavazuje, že kdykoliv na základě výzvy umožní kontrolu vynaložených prostředků vyplývající ze zákona č. 320/2001 Sb., o finanční kontrole ve veřejné správě a o změně některých zákonů, ve znění pozdějších předpisů, respektive na základě výzvy předloží ke kontrole městem Úvaly vynaložených prostředků, které jsou předmětem kontroly dotace.
11. Příjemce je povinen do 15 dnů oznámit poskytovateli zahájení insolvenčního řízení, vstup právnické osoby do likvidace, změnu statutárního orgánu nebo jeho člena, změnu názvu, bankovního spojení, sídla či adresy. Příjemce, který je obchodní korporací dle zákona č. 90/2012 Sb., o obchodních korporacích, je povinen zaslat poskytovateli informaci o přeměně společnosti, jejíž součástí je projekt přeměny, a to alespoň 1 měsíc přede dnem, kdy má být přeměna schválena způsobem stanoveným zákonem. U ostatních právnických osob je příjemce povinen oznámit poskytovateli přeměnu právnické osoby do 15 dnů od rozhodnutí příslušného orgánu.

12. Příjemce souhlasí se zveřejněním svého názvu (obchodní firmy), IČ, adresy sídla, názvu akce a výše poskytnuté dotace na webových stránkách, jakož i v jakýchkoli jiných publikačních nebo mediálních výstupech města Úvaly.
13. Příjemce se zavazuje, že při jakékoli prezentaci akce bude uvádět obec jako poskytovatele části finančních prostředků. Příjemce se zavazuje zřetelně a viditelně na svých internetových stránkách, tiskovinách, propagačních, informačních materiálech, pokud je vydává k projektu, na pozvánkách, dresích sdělení, že „akci/činnost podporuje město Úvaly“, případně obdobné sdělení a logo anebo znak města Úvaly. Příjemce se rovněž zavazuje, že bude slovně prezentovat poskytovatele v médiích a na tiskových konferencích pořádaných u příležitosti projektu, oficiálně pozvat zástupce poskytovatele na konání akce.
14. Při použití loga nebo znaku města Úvaly je příjemce povinen dodržet zásady pro jejich použití uvedené na webu města Úvaly. Logo a znak města Úvaly jsou dostupné v tiskové podobě na webových stránkách města Úvaly.
15. Příjemce se zavazuje zasílat poskytovateli v dostatečném předstihu pozvánky doručení do podatelny městského úřadu nebo v elektronické podobě na email [podatelna@mestouvaly.cz](mailto:podatelna@mestouvaly.cz), na veřejná vystoupení a umožnit na ně zástupcům poskytovatele volný vstup.
16. Příjemce se zavazuje, že jak při realizaci akce, tak po jeho ukončení, bude dbát dobrého jména poskytovatele a akci realizovat v souladu s právními předpisy.
17. Na poskytnutí dotace nemá příjemce právní nárok.
18. Podpora poskytnutá dle této smlouvy byla smluvními stranami vyhodnocena jako opatření nezakládající veřejnou podporu podle čl. 107 odst. 1 Smlouvy o fungování evropské unie (dříve čl. 87 odst. 1 Smlouvy o založení Evropského společenství, když však příjemce výslovně bere na vědomí, že kompetentním orgánem k posouzení slučitelnosti poskytnuté podpory se společným trhem v případě, že by se jednalo o veřejnou podporu, je toliko Komise (ES). Komise (ES) je oprávněna uložit příjemci podpory navrácení veřejné podpory, spolu s příslušným úrokem. Příjemce podpory podpisem této smlouvy stvrzuje, že byl s touto skutečností seznámen.
19. Příjemce podpory dle této smlouvy se zavazuje vrátit poskytovateli bez zbytečného odkladu poskytnutou podporu včetně úroků podle Nařízení komise v případě, že se jeho prohlášení v předchozím odstavci uvedené prokáže jako nepravdivé, či pokud Komise (ES) rozhodne podle přímo aplikovatelného právního předpisu (Nařízení Rady (ES) č. 659/1999 ze dne 22. března 1999, kterým se stanoví prováděcí pravidla k článku 93 Smlouvy o ES) buď o vrácení podpory, prozatímním navrácení podpory nebo o pozastavení podpory.

#### **IV. Kontrola využití poskytnuté dotace**

1. Poskytovatel prostřednictvím jím pověřených osob je oprávněn, v souladu se zvláštním právním předpisem, kdykoli provést kontrolu dodržení podmínek použití dotace.
2. Příjemce je povinen v průběhu trvání smlouvy, i po skončení účinnosti smlouvy, vytvářet podmínky k provádění kontroly a umožnit kontrolu čerpání a využití dotace. V této souvislosti je příjemce povinen zejména umožnit kontrolním orgánům nahlédnout do účetní evidence a záznamů o poskytované službě, v případě, že je povinen účetní evidenci vést, popř. vstupovat do souvisejících prostor. Příjemce je povinen umožnit výkon kontroly dle odst. 1 tohoto článku, poskytnout potřebnou součinnost všem osobám oprávněným k provádění kontroly. Příjemce je povinen předložit kontrolním orgánům poskytovatele kdykoliv na vyžádání k nahlédnutí veškeré účetní záznamy vztahující se k účelu dotace a předmětu smlouvy, umožnit kontrolu souvisejících skutečností (dále jen „podklady“) a strpět i předložení veškerých účetních záznamů, které nemají přímý vztah k předmětu smlouvy (např. v případě nepřímých společných nákladů); v odůvodněných případech umožnit kontrolním orgánům zajištění originálních účetních záznamů, vč. podkladů.
3. Příjemce je povinen poskytnout součinnost při výkonu kontroly poskytnuté dotace, zejména předložit kontrolním orgánům poskytovatele kdykoliv k nahlédnutí originály všech účetních dokladů prokazujících využití prostředků dotace v souladu s účelem akce, jakož i všech podkladových materiálů využitých na akci nebo uložených k archivaci.



4. Příjemce je povinen umožnit poskytovateli provést kontrolu jak v průběhu, tak i po ukončení realizace akce nebo jejich jednotlivých etap, a to ještě po dobu deseti let od ukončení financování akce ze strany poskytovatele.
5. Za dodržení účelu, na který byla dotace poskytnuta, a za pravdivost i správnost závěrečného finančního vyúčtování odpovídá osoba oprávněná jednat jménem příjemce, která tuto skutečnost na vyúčtování písemně potvrdí.

#### **V. Důsledky porušení povinností příjemce**

1. V případě, že příjemce po ukončení akce, nejpozději do **31.12.2023** nevrátí převodem na účet poskytovatele nevyčerpané prostředky dotace, považují se tyto prostředky za zadržené ve smyslu zákona o rozpočtových pravidlech územních rozpočtů. Příjemce je v takovém případě povinen poskytovateli vrátit tyto zadržené prostředky.
2. V případě, že příjemce po ukončení akce nejpozději do **31.1.2024** nepředloží finanční vyúčtování dotace, považují se poskytnuté prostředky dotace za zadržené ve smyslu zákona o rozpočtových pravidlech územních rozpočtů. Příjemce je v takovém případě povinen poskytovateli vrátit tyto zadržené prostředky.
3. V případě neoprávněného použití dotace nebo její části je příjemce povinen poskytnutou dotaci, případně její část, k níž se neoprávněné použití vztahuje, vrátit na účet poskytovatele. Prostředky se považují za neoprávněně použité počínaje dnem, kdy byly použity v rozporu s touto smlouvou.
4. Za neoprávněné použití dotace se považuje zejména:
  - a) provedení změny v akci, k níž je třeba předchozí písemný souhlas poskytovatele, bez takového souhlasu,
  - b) použití poskytnuté dotace (případně její části) v rozporu s účelem, který je stanoven touto smlouvou.,
  - c) nedodržení termínů pro použití dotace stanovených touto smlouvou,
  - d) realizace akce v rozporu s právními předpisy, např. příjemce, je-li zadavatelem veřejné zakázky podle zákona č. 134/2016 Sb., o zadávání veřejných zakázek, ve znění pozdějších předpisů, nerealizuje veřejné zakázky v souladu s tímto zákonem,
  - e) vedení účetnictví způsobem, který je v rozporu s čl. III. odst. 4 až 7 této smlouvy a nelze z něj zjistit, zda byla dotace použita v souladu s touto smlouvou.
5. V případě odstoupení od smlouvy je příjemce povinen poskytnutou dotaci vrátit poskytovateli ve lhůtě do 30 dnů po doručení odstoupení. Nevrátí-li příjemce dotaci v tomto termínu, považují se veškeré finanční prostředky poskytnuté do doby odstoupení za zadržené ve smyslu zákona o rozpočtových pravidlech územních rozpočtů, kdy příjemce je povinen vrátit poskytnuté finanční prostředky.
6. V případě porušení povinnosti příjemce vyplývající pro něj z této smlouvy nebo pravidel příslušného dotačního programu a toto porušení není porušením rozpočtové kázně podle odst. 1 až 4 je poskytovatel oprávněn uplatnit a požadovat zaplacení smluvní pokuty ve výši 5 % až 100% poskytnuté dotace v závislosti na míře porušení podmínek dotace nebo této smlouvy. Tím není dotčeno právo poskytovatele na náhradu škody. Příjemce je povinen uhradit poskytovateli tuto smluvní pokutu na základě písemné výzvy a ve lhůtě stanovené touto výzvou. Ve výzvě poskytovatel rovněž označí povinnost, která byla porušena.
7. Veškeré platby jako důsledky porušení závazků provede příjemce formou bezhotovostního převodu na účet poskytovatele, v termínu a na číslo účtu, které poskytovatel příjemci sdělí.

#### **VI. Změny, ukončení a odstoupení od smlouvy**

1. Tuto smlouvu lze měnit jen po vzájemné dohodě obou smluvních stran, se souhlasem Krajského úřadu Středočeského kraje, a to písemnou dohodou ve smyslu ust. § 166 zákona č. 500/2004 Sb., správní řád, ve znění pozdějších předpisů, formou číslovaných dodatků.
2. Závazkový vztah založený touto smlouvou lze ukončit na základě písemné dohody smluvních stran nebo odstoupením.
3. Dojde-li ze strany příjemce k závažnému porušení smlouvy nebo pravidel příslušného dotačního programu a poskytovatel takovou skutečnost zjistí, je poskytovatel oprávněn od této smlouvy odstoupit písemným oznámením doručeným příjemci; závažným porušením smlouvy se rozumí
  - a) neoprávněné použití dotace podle čl. V. této smlouvy,
  - b) nedodržení podmínek použití dotace uvedených v čl. III. odst. 1 až 10 této smlouvy,

- c) poruší pravidla veřejné podpory,
  - d) svým jednáním poruší rozpočtovou kázeň dle zákona č. 250/2000 Sb., o rozpočtových pravidlech územních rozpočtů, ve znění pozdějších předpisů, příjemce uvedl nepravdivé, neúplné nebo zkreslené údaje, na které se váže uzavření této Smlouvy,
  - e) příjemce uvedl nepravdivé, neúplné nebo zkreslené údaje, na které se váže uzavření této Smlouvy,
  - f) stane se v průběhu čerpání dotace a schválením vyúčtování dotace nezpůsobilým příjemcem dotace pro danou oblast podpory,
  - g) opakovaně neplní povinnosti stanovené Smlouvou, i když byl k jejich nápravě vyzván poskytovatelem.
4. Poskytovatel může od smlouvy odstoupit v dále v případě, že je příjemce v likvidaci, úpadku nebo insolventi anebo pokud lze se zřetelem ke všem okolnostem důvodně předpokládat, že příjemce nebude schopen řádně a včas splnit podstatnou část svých peněžitých závazků (hrozící úpadek nebo úpadek).
5. Pro případ, kdy příjemce nebude schopen zajistit realizaci akce nebo z vlastního rozhodnutí nebude akci realizovat, je kterákoli ze smluvních stran oprávněna od smlouvy odstoupit. V takovém případě se příjemce zavazuje již přijatou dotaci vrátit poskytovateli do 15 dnů po odstoupení.
6. Odstoupení od smlouvy má za následek, že poskytovatel nepoukáže příjemci dotaci a příjemce se jí nemůže platně domáhat. Pokud poskytovatel odstoupí od smlouvy poté, co dotaci poukázal, postupuje příjemce podle čl. VI odst. 3 této smlouvy.

## **VII. Společná a závěrečná ustanovení**

1. Není-li v této smlouvě uvedeno jinak, je k úkonům podle této smlouvy jménem poskytovatele oprávněn starosta města Úvaly. Toto ustanovení se vztahuje i na podpis dodatků k této smlouvě a na odstoupení od této smlouvy.
2. Poskytnutí dotace je v souladu se zákonem č. 128/2000 Sb., o obcích, ve znění pozdějších předpisů, a zákonem č. 250/2000 Sb., o rozpočtových pravidlech územních rozpočtů, ve znění pozdějších předpisů (dále jen „zákon o rozpočtových pravidlech územních rozpočtů“).
3. Dotace je ve smyslu zákona č. 320/2001 Sb., o finanční kontrole ve veřejné správě a o změně některých zákonů (zákon o finanční kontrole), veřejnou finanční podporou a vztahují se na ni všechna ustanovení tohoto zákona.
4. Vztahy touto smlouvou neupravené se řídí příslušnými ustanoveními zákona č. 250/2000 Sb., o rozpočtových pravidlech územních rozpočtů, zákona č. 128/2000 Sb. o obcích, zákona č. 500/2004 Sb., správní řád, za subsidiárního využití zákona 89/2012 Sb., občanský zákoník.
5. Smluvní strany sjednávají, že pokud by bylo jedno z výše uvedených ustanovení zcela nebo zčásti právně neúčinné, zůstává tím nedotčena právní účinnost ostatních ustanovení. Totéž platí i pro případ smluvní mezery.
6. Smluvní strany se dohodly na způsobu doručování písemností tak, že lze zásilku zaslat prostřednictvím datové schránky anebo doporučenou zásilkou, která je podána k přepravě držitelem poštovní licence na adresu smluvních stran uvedených v záhlaví této smlouvy. V případě, že se některou ze smluvních stran odeslaná písemnost prostřednictvím držitele poštovní licence vrátí jako nedoručená, považuje se za doručenou dnem následujícím po dni otisku razítka na zásilce, kdy byla poštou odesílateli vrácena; zásilky odeslané prostřednictvím datové schránky se považují za přijaté následující den po umístění do datové schránky příjemce zásilky v systému datových schránek.
7. Písemným kontaktem pro účely této smlouvy se rozumí kontaktní adresa pro písemnou korespondenci prostřednictvím držitele poštovní licence, ID datové schránky smluvní strany, jakož i kontakt i e-mailem, který si strany předaly.
8. Příjemce výslovně prohlašuje, že souhlasí s odesláním finančních transakcí vyplývajících z této smlouvy na transparentní účet města Úvaly a je seznámen, že bankovní ústav může na takovém účtu nejméně tyto informace: - zaúčtovaná částka a měna, datum připsání platby na účet, - popis platby, - název a číslo účtu plátce, - zpráva pro příjemce, - variabilní, - konstantní, - specifický symbol, a i další text byl-li plátcem uveden jakož i text uvedený smluvní stranou k identifikaci platby směrem k veřejnosti.
9. Příjemce prohlašuje, že bere na vědomí, že město Úvaly shromažďují osobní údaje druhé smluvní strany, jejich zaměstnanců nebo členů v rozsahu uvedeném touto smlouvou včetně všech případných dodatků

smlouvy, zejména jména a příjmení osob, které smlouvu podepisují za smluvní strany, jména a příjmení osob uvedených jako kontakty, včetně případných poskytnutých či uvedených e-mailů a telefonních čísel, v souladu s Nařízením Evropského parlamentu a Rady č. 2016/679, obecné nařízení o ochraně osobních údajů (GDPR) a zákonem č. 110/2019 Sb., o zpracování osobních údajů, a to za účelem realizace této smlouvy. Osobní údaje shromážděné v souvislosti s touto smlouvou nebudou jiným způsobem smluvními stranami využívány, ledaže tak výslovně vyplývá z právních předpisů platných v České republice nebo byl výslovně poskytnut souhlas subjektem osobních údajů.

10. Smluvní strany sjednávají, že příjemce není oprávněn převést bez předchozího písemného souhlasu města Úvaly svá práva a závazky, vyplývající z této smlouvy na třetí osobu, zejména není oprávněn postoupit jakékoliv peněžité pohledávky za městem Úvaly vzniklé v souvislosti s touto smlouvou.
11. zavření této smlouvy schválila Rada města Úvaly **R-[doplň město Úvaly po schválení]** ze dne **[doplň město Úvaly po schválení]** a pověřila **Ing. Alexise Kimbembe místostarostu k jejímu podpisu.**
12. Tato smlouva nabývá platnosti a účinnosti dnem podpisu poslední smluvní stranou za schválení Radou města Úvaly.
13. Tato smlouva je vyhotovena v **3** stejnopisech s platností originálu, z nichž město Úvaly obdrží **dvě** vyhotovení smlouvy a příjemce dotace obdrží **jedno** vyhotovení
14. S odkazem na ust. § 3 odst. 2 písm. k) zákona 340/2015 Sb. o registru smluv, není povinnost tuto smlouvu registrovat v Registru smluv.
15. Smluvní strany po přečtení této smlouvy prohlašují, že souhlasí s jejím obsahem, což stvrzují svými podpisy.

V Úvalech dne **[doplň se při podpisu]**

V **[doplň se při podpisu]** dne **[doplň se při podpisu]**

Za město Úvaly jako poskytovatele dotace

Za příjemce

---

**Ing. Alexis Kimbembe**  
**místostarosta**

---

**[doplň se]**  
**[doplň se]**

## Dohoda o ukončení účinnosti Dohody

### Česká pošta, s.p.

se sídlem: Politických vězňů 909/4, 225 99, Praha 1  
IČO: 471 14 983  
DIČ: CZ47114983  
zastoupen: Ing. Tomáš Prantl, pověřený obchodní ředitel regionu,  
specializovaný útvar firemní obchod PH a SČ  
zapsán v obchodním rejstříku Městského soudu v Praze, oddíl A, vložka 7565  
bankovní spojení: Československá obchodní banka, a.s.  
číslo účtu: 100393657/0300  
korespondenční adresa: Česká pošta, s.p., firemní obchod PH,  
Poštovní příhrádka 90, 225 90 Praha 025  
BIC/SWIFT: CEKOCZPP  
IBAN: CZ3103000000000100393657  
dále jen „ČP“

a

### Město Úvaly

se sídlem: Arnošta z Pardubic 95, 250 82 Úvaly  
IČO: 002 40 931  
DIČ: CZ00240931  
zastoupen: Bc. Markéta Rydvalová, starostka  
zapsán/a v obchodním rejstříku Registru ekonomických subjektů  
bankovní spojení: Komerční banka, a.s.  
číslo účtu: 19-1524201/0100  
korespondenční adresa: Město Úvaly, Arnošta z Pardubic 95, 250 82 Úvaly  
přidělené ID CČK složky: 111281001  
dále jen „Uživatel“

dále jednotlivě jako „Strana“ uzavírají tuto Dohodu o ukončení účinnosti Dohody (dále jen „Dohoda“)

## 1. Ujednání

- 1.1 Strany Dohody se dohodly na ukončení účinnosti Dohody o používání výplatního stroje k úhradě cen za poštovní služby č. 2019/00816 ze dne 17. 06. 2019 uzavřené mezi výše uvedenými stranami, a to ke dni nabytí účinnosti této Dohody.
- 1.2 Dohoda je sepsána ve dvou vyhotoveních s platností originálu, z nichž každá ze Stran obdrží po jednom výtisku.
- 1.3 ČP jako správce zpracovává osobní údaje Klienta, je-li Klientem fyzická osoba, a osobní údaje jeho kontaktních osob poskytnuté v této Dohodě, popřípadě osobní údaje dalších osob poskytnuté v rámci Dohody (dále jen „subjekty údajů“ a „osobní údaje“), výhradně pro účely související s plněním této Dohody, a to po dobu trvání Dohody, resp. pro účely vyplývající z právních předpisů, a to po dobu delší, je-li odůvodněna dle platných právních předpisů. Klient je povinen informovat obdobně fyzické osoby, jejichž osobní údaje pro účely související s plněním této Dohody ČP předává. Další informace související se zpracováním osobních údajů včetně práv subjektů s tímto zpracováním souvisejících jsou k dispozici v aktuální verzi dokumentu „Informace o zpracování osobních údajů“ na webových stránkách ČP na adrese [www.ceskaposta.cz](http://www.ceskaposta.cz).

V Praze dne  
za ČP:

V Úvalech dne  
za Uživatele:  
Město Úvaly

---

Ing. Tomáš Prantl

pověřený obchodní ředitel regionu,  
specializovaný útvar firemní obchod PH a SČ

---

Bc. Markéta Rydvalová

starostka

**Veřejnoprávní smlouva  
o dotaci/příspěvku na poskytování sociální služby  
na rok 2023**

(dále jen „Smlouva“)

evidenční číslo smlouvy poskytovatele:

**S-1841/SOC/2023**

**SMLUVNÍ STRANY**

**Středočeský kraj**

se sídlem: Zborovská 11, 150 21 Praha 5

IČ: 70891095

DIČ: CZ70891095

Bankovní spojení: Komerční banka

Číslo účtu: 115-8521400217/0100

**(dále jen „poskytovatel“)**

**a**

název příjemce: **Město Úvaly**

se sídlem: Arnošta z Pardubic 95, 25082 Úvaly

Zastoupené: Bc. Markétou Rydvalovou, starostkou

IČ: 00240931

Bankovní spojení: Česká národní banka

Číslo účtu: 94-1110201/0710

Číslo účtu zřizovatele:

**(dále jen „příjemce“)**

uzavírají dle zákona č. 250/2000 Sb., o rozpočtových pravidlech územních rozpočtů, ve znění pozdějších předpisů (dále jen také „rozpočtová pravidla“), zákona č. 500/2004 Sb., správního řádu, ve znění pozdějších předpisů, a zákona č. 108/2006 o sociálních službách, ve znění pozdějších předpisů tuto Smlouvu na období roku 2023 (od 1. 1. 2023 do 31. 12. 2023) takto:

**I. PŘEDMĚT SMLOUVY**

1. Předmětem Smlouvy je zajištění financování a použití poskytnutých finančních prostředků k zajištění služby obecného hospodářského zájmu, na poskytování sociální služby, tedy činnosti nebo souboru činností podle zákona č.108/2006 Sb., o sociálních službách, ve znění pozdějších předpisů (dále jen „zákon o sociálních službách“), zajišťující poskytování pomoci a podpory fyzickým osobám v nepříznivé sociální situaci ve spádovém území Středočeského kraje (popř. mimo toto spádové území pro občany Středočeského kraje) na rok 2023 v rozsahu základních činností služby a v souladu se „Střednědobým plánem rozvoje sociálních služeb ve Středočeském kraji na období 2023 – 2025“ v souladu s platnou Sítí sociálních služeb ve Středočeském kraji. Nejedná se o návazné služby, například služby volnočasového charakteru pro danou cílovou

skupinu (kulturní, sportovní a společenské aktivity), služby sociálního podnikání mající charakter živnosti, nebo jiné obdobné služby.

2. Poskytovatel se touto Smlouvou zavazuje poskytnout příjemci účelovou neinvestiční dotaci ve výši **1 758 900,00 Kč** (slovy jeden milion sedm set padesát osm tisíc devět set korun českých) pro výše uvedený účel.
3. Dotace bude poskytnuta bezhotovostně v několika splátkách na účet příjemce, který je uveden na str. 1 této smlouvy. Splátky budou vyplaceny v následujících termínech a procentuálním vymezení:
  1. splátka v termínu: do 30 dnů od nabytí účinnosti smlouvy (financování na období leden–červen 2023) ve výši 60 % přiznané dotace na rok 2023;
  2. splátka v termínu: do 31. 7. 2023 (financování na období červenec–prosinec 2023) ve výši 40 % přiznané dotace na rok 2023.

Tyto lhůty mohou být posunuty s ohledem na disponibilní prostředky ze státní dotace, které poskytovatel obdrží ze strany MPSV. Výše uvedené lhůty, mimo lhůty pro první splátku, jsou orientační.

4. Dotace je veřejnou finanční podporou v souladu s uzavřenou Smlouvou o pověření k poskytování služby obecného hospodářského zájmu č. **S-1528/SOC/2023**. Dotace je, jako jeden z veřejných zdrojů, součástí vyrovnávací platby na zajištění poskytování služeb obecného hospodářského zájmu.
5. Dotace bude poskytnuta v souladu s podmínkami této Smlouvy a podmínkami obsaženými v následujících dokumentech pro poskytování dotací stanovenými v „Metodice dotačního řízení Středočeského kraje na rok 2023“ (dále jen „Metodika SK“) a „Metodice Ministerstva práce a sociálních věcí pro poskytování dotací ze státního rozpočtu krajům a Hlavnímu městu Praze“ (dále jen „Metodika MPSV“), na základě podmínek určených v „Pravidlech dotačního řízení Středočeského kraje na rok 2023“ (dále jen „Pravidla“), v souladu s „Vyhlášením dotačního řízení Středočeského kraje na rok 2023“ (dále jen „Vyhlášení“) a v souladu se „Střednědobým plánem rozvoje sociálních služeb v Středočeském kraji na období 2023 – 2025“, (dále jen „podmínky dotace“). Příjemce prohlašuje, že se se všemi výše uvedenými dokumenty seznámil, je mu známo, kde nalezne jejich aktuální verze a zavazuje se, že bude pravidelně tyto dokumenty kontrolovat, aby zajistil, že čerpání dotace bude probíhat v souladu s těmito dokumenty a smlouvou.

Příjemce dotace se s podmínkami poskytování dotace seznámil (zejména s Pravidly, Metodikou SK a Vyhlášením) a souhlasí s nimi.

## II. POUŽITÍ DOTACE

1. Dotace je účelově vázána výhradně na poskytování sociálních služeb příjemce v rozsahu platné registrace vydané dle § 78 zákona o sociálních službách příslušným správním orgánem podle zákona o sociálních službách.
2. Příjemce bude poskytovat sociální službu ve spádovém území Středočeského kraje (popř. mimo toto spádové území pro občany Středočeského kraje) v souladu se zákonem o sociálních službách, s jeho prováděcími předpisy a s dalšími obecně závaznými právními předpisy:

Druh služby	Identifikátor služby	Výše dotace	Počet jednotek (lůžka/přepočtené úvazky v přímé péči)	Z toho: počet lůžek pro osoby s problémovým chováním
pečovatelská služba	5000760	1 758 900 Kč	4,5	

3. Poskytovatel poskytuje sociální službu vlastním jménem, na vlastní účet a na vlastní odpovědnost.
4. Kompenzační mechanismus a parametry pro výpočet, kontrolu a přezkoumání výše účelové dotace je stanoven v Pravidlech a Metodice SK.
5. Účelu dotace musí být dosaženo ve lhůtě uvedené v podané žádosti o dotaci na poskytování sociálních služeb na rok 2023 pro každou službu zvlášť, nejpozději však do 31. 12. 2023.
6. Uznatelným nákladem je náklad, který splňuje všechny níže uvedené podmínky:
  - a) vznikl v období realizace služby, tj. ve lhůtě uvedené v podané žádosti o dotaci nejpozději však do 31. 12. 2023,
  - b) byl příjemcem uhrazen nejpozději do 20. 1. 2024,
  - c) byl vynaložen v souladu s účelovým určením dle článku I. a II. této Smlouvy, ostatními podmínkami této Smlouvy a podmínkami dotačního programu,
  - d) vyhovuje zásadám účelnosti, efektivnosti a hospodárnosti dle zákona o finanční kontrole č. 320/2001 Sb., ve znění pozdějších předpisů.

Příjemce dotace je povinen čerpat dotaci pouze na úhradu uznatelných nákladů/výdajů, které jsou definovány v části II Metodiky SK.

### III. FINANČNÍ VYPOŘÁDÁNÍ

1. Příjemce dotace je povinen provést pravdivé, řádné a včasné finanční vypořádání poskytnuté dotace.
2. Finanční vypořádání poskytnuté dotace zpracuje příjemce dotace za období týkající se celého roku, nejpozději k 31. prosinci roku, na který je dotace poskytnuta, včetně zahrnutí souvisejících nákladů/výdajů, které budou proplaceny do 20. ledna roku následujícího po roce, na který byla dotace poskytnuta.<sup>1</sup>

Příjemce dotace předloží v souladu s podmínkami dotace finanční vypořádání do 20. 1. 2024 včetně.

Do 20. 1. 2024 musí být vráceny (tj. i připsány) i případné vratky dotací na účet:

115-8521400217/0100.

Vratku dotace je nutno zaslat za každou jednotlivou službu zvlášť.

Finanční vypořádání bude předloženo Středočeskému kraji.

<sup>1</sup>§ 3 odstavec 1) zákona č. 563/1991 Sb., o účetnictví, ve znění pozdějších předpisů.



3. Podkladem pro finanční vypořádání dotace je:
- formulář pro vypořádání účelové neinvestiční dotace,
  - čestné prohlášení k finančnímu vypořádání,
  - tabulka Položkového čerpání neinvestiční dotace na sociální službu – na podporu sociálních služeb dle zák. č. 108/2006 Sb., o sociálních službách, ve znění pozdějších předpisů, pro rok 2023 – Středočeský kraj,
  - tabulku nákladů a výnosů (zdrojů) služby,
  - příp. další dokumenty uvedené na webových stránkách kraje.

Všechny tyto dokumenty jsou dostupné ke stažení na webových stránkách kraje v sekci: SOCIÁLNÍ OBLAST.

4. Zpracovaný podklad pro finanční vypořádání dotace bude podepsán statutárním zástupcem příjemce dotace, nebo jím pověřenou osobou.
5. Finanční vypořádání dotace na tiskopisech doručí příjemce dotace písemně na podatelnu Krajského úřadu SK, Zborovská 11, 150 21 Praha 5, popř. elektronicky datovou zprávou nejpozději do 20. 1. 2024 (finanční vypořádání skrze email nebude akceptováno).
6. V případě příspěvkových organizací města a obcí je nutné finanční vypořádání podat skrze svého zřizovatele. Případné vrácené finanční prostředky musí být zaslány také do 20. 1. 2024 skrze účet zřizovatele.
7. Při nedodržení uvedených povinností se postupuje podle příslušných ustanovení zákona o rozpočtových pravidlech. Bez řádného finančního vypořádání dotace v předepsaném termínu nemusí být subjektu v následujícím roce uvolněny prostředky dotace na poskytování sociálních služeb.

#### IV. PRÁVA A POVINNOSTI PŘÍJEMCE

1. Příjemce dotace je povinen splnit účel dotace uvedený v článku II. odstavce 1. této Smlouvy.
2. Příjemce dotace odpovídá za hospodárné, efektivní a účelné použití dotace.
3. Příjemce dotace je povinen dotaci z rozpočtu Středočeského kraje použít pouze na úhradu ustatelných nákladů/výdajů, které jsou definovány v části II Metodiky SK, v rozsahu základních činností, stanoveném pro příslušný druh sociální služby zákonem o sociálních službách a ve lhůtě uvedené v článku II. odstavce 5. této Smlouvy. Dotace z rozpočtu Středočeského kraje nesmí být použita na zajištění fakultativních činností (§ 35 odstavec 4 zákona o sociálních službách).

V případě nedodržení této povinnosti příjemcem odpovídá za odvod za porušení rozpočtové kázně ve výši neoprávněně použitých peněžních prostředků, tj. výši použitých peněžních prostředků v rozporu s podmínkami dotace.

4. Při čerpání dotace je příjemce dotace povinen postupovat v souladu s údaji uvedenými v žádosti č. **M/2023/902** (dále jen „žádost“) popřípadě v souladu s údaji schválenými Odborem sociálních

věcí, týkajících se nepodstatných náležitostí žádosti a dodržet skutečnosti mající vliv na poskytování sociálních služeb, které jsou uvedeny v této žádosti a které jsou pro rok 2023 podpořeny.

5. Příjemce dotace je oprávněn čerpat dotaci pouze na úhradu uznatelných nákladů/výdajů, které jsou definovány v části II Metodiky SK.
6. Příjemce dotace je povinen vést přidělenou dotaci v účetnictví odděleně na každou službu zvlášť a vést účetnictví v souladu se zákonem č. 563/1991 Sb., o účetnictví, ve znění pozdějších předpisů. Příjemce dotace je povinen jednotlivé originály účetních dokladů označit tak, aby bylo zřejmé, že se jedná o náklad/výdaj hrazený na základě této Smlouvy. Příjemce dotace je povinen vést analytickou účetní evidenci všech účetních případů vztahujících se k poskytnuté dotaci.

V případě nedodržení této povinnosti příjemcem odpovídá odvod za toto porušení rozpočtové kázně ve výši 0,05 % až 2 % z celkových poskytnutých peněžních prostředků, a to na základě rozhodnutí Krajského úřadu Středočeského kraje, ve kterém přihlédne při stanovení výše odvodu k závažnosti porušení a jeho vlivu na dodržení účelu dotace.

7. V případě rozhodnutí o zrušení registrace příslušné sociální služby podle § 82 odstavce 3. zákona o sociálních službách v průběhu roku, na který byla dotace poskytnuta, je příjemce dotace povinen do 30 kalendářních dnů ode dne ukončení poskytování sociální služby, který je uveden v rozhodnutí o zrušení registrace, vrátit v tomtéž roce vyplacenou a nevyčerpanou poměrnou část dotace na účet, z něhož byla dotace vyplacena. Ve stejném termínu je nutné předložit pravdivé, řádné a včasné finanční vypořádání poskytnuté dotace v souladu s vyhláškou č. 367/2015 Sb., kterou se stanoví zásady a lhůty finančního vypořádání vztahů se státním rozpočtem, státními finančními aktivy a Národním fondem (vyhláška o finančním vypořádání).

V případě, že příjemce dotace nevrátí poskytnuté finanční prostředky ve stanovené lhůtě, zahájí poskytovatel dotace další kroky k vymáhání těchto prostředků. Odvod za porušení rozpočtové kázně se vyměří ve výši zadržovaných peněžních prostředků.

8. V případě vstupu do likvidace je příjemce povinen vrátit všechny prostředky dotace, které nebyly do data vstupu do likvidace použity na účel dotace, a to do 30 dnů od vstupu do likvidace, nejpozději však do 20. 1.2024, na účet poskytovatele, z něhož byla dotace vyplacena, a ve stejném termínu předložit vyúčtování dotace v rozsahu, jak je výše uvedeno.
9. V případě přeměny právnické/fyzické osoby příjemce je příjemce povinen vyžádat si souhlas s převodem práv a povinností z této smlouvy v dostatečném předstihu od poskytovatele (kraje). V případě nesouhlasu poskytovatele je příjemce povinen vrátit všechny prostředky dotace, které nebyly do data platnosti přeměny použity na účel dotace, a to do 30 dnů od přeměny, na účet poskytovatele, a ve stejném termínu předložit vyúčtování dotace, jak je výše uvedeno.
10. Při čerpání dotace je příjemce dotace povinen zajistit, aby na stejnou činnost/stejný výdaj nedocházelo k duplicitnímu čerpání finančních prostředků z více zdrojů za stejným účelem.
11. Příjemce dotace je povinen písemně informovat poskytovatele dotace, tj. Středočeský kraj – tj. Odbor sociálních věcí, prostřednictvím přílohy č. 1 Metodiky Středočeského kraje – „Hlášení změn“ o následujících změnách údajů uváděných v žádosti, a to nejpozději do 15 pracovních dnů ode dne, kdy tato změna nastala:

- změna bankovního účtu příjemce dotace,
- změna v souvislosti se změnou (změna rozhodnutí o registraci) mající vliv na výši dotace, zejména změna kapacity, či zrušení registrace sociální služby, změna dostupnosti služby atd.,
- přeměna právnické osoby, a to do 15 pracovních dnů ode dne, kdy k přeměně právnické osoby došlo,
- vstup právnické osoby do likvidace, a to do 15 pracovních dnů ode dne vstupu do likvidace,
- o zahájení insolvenčního řízení na příjemce, a to do 10 pracovních dnů ode dne zahájení tohoto řízení
- změna názvu poskytovatele,
- změna statutárního zástupce,
- změna, kdy na lůžku pro osoby s problémovým chováním je poskytována služba osobě, která nesplňuje kritéria stanovená pro tato lůžka v části II. Článku 5. Pravidel DŘ.

V souladu se zákonem o rozpočtových pravidlech se považují povinnosti uvedené v tomto odstavci, jako méně závažné porušení rozpočtové kázně. Příjemce je povinen za porušení těchto povinností uhradit poskytovateli částku – odvod za porušení rozpočtové kázně odpovídající 0,05 % až 5 % za každé porušení povinnosti pro každou službu zvlášť. Při stanovení výše odvodu se přihlédne k závažnosti porušení a jeho vlivu na dodržení účelu dotace.

12. V případě změny položkového čerpání rozpočtu dotace sociální služby dle př. č. 1 této Smlouvy, kdy poskytovatel přesouvá finanční prostředky uvnitř kapitoly rozpočtu, je příjemce dotace povinen písemně informovat poskytovatele dotace, tj. Středočeský kraj o změně rozpočtu sociální služby nejpozději do 15 pracovních dnů ode dne, kdy tato změna nastala, nejpozději však do 31. 12. 2023. K tomuto poskytovatel využije přílohu č. 1 Metodiky Středočeského kraje – „Hlášení změn“.
13. V případě změny položkového čerpání rozpočtu dotace sociální služby dle př. č. 1 této Smlouvy, kdy poskytovatel přesouvá finanční prostředky mezi jednotlivými kapitolami rozpočtu, je příjemce dotace povinen písemně informovat poskytovatele dotace, tj. Středočeský kraj o změně rozpočtu sociální služby nejpozději do 15 pracovních dnů ode dne, kdy tato změna nastala, nejpozději však do 31. 12. 2023. K tomuto poskytovatel využije přílohu č. 1 Metodiky Středočeského kraje – „Hlášení změn“.
14. Přesun finančních prostředků, který je uveden v odstavcích 12 a 13, je možný pouze v rámci jedné služby. Přesun finančních prostředků není možný mezi jednotlivými službami příjemce dotace, takový přesun bude klasifikován jako porušení rozpočtové kázně.
15. Příjemce dotace je povinen poskytovateli dotace oznámit do 15 pracovních dnů svůj zánik, transformaci a sloučení prostřednictvím přílohy č. 1 Metodiky SK – „Hlášení změn“. Současně je povinen přednostně vypořádat podle pokynů poskytovatele dotace vztahy s krajským rozpočtem týkající se dotace.
16. Příjemce dotace je povinen na žádost poskytovatele dotace bezodkladně písemně poskytnout požadované doplňující informace související s poskytovanými sociálními službami, na něž je čerpána dotace. V souladu se zákonem o rozpočtových pravidlech se považuje tato povinnost, která trvá déle než 15 dní od prokazatelného doručení žádosti poskytovatele na doplňující informace příjemci, jako méně závažné porušení rozpočtové kázně. Příjemce je povinen za porušení této

povinnosti uhradit poskytovateli částku - odvod za porušení rozpočtové kázně odpovídající výši 0,05 % za každý započatý měsíc z již poskytnutých finančních prostředků na jednotlivou službu zvláště, které se porušení týká, až do doby, než příjemce splní svou povinnost vůči poskytovateli uvedenou v tomto článku.

17. Příjemce dotace je povinen řádně uchovávat veškeré dokumenty související s poskytováním sociální služby a prokazující čerpání poskytnuté dotace na sociální službu po dobu 10 let od ukončení financování na základě této Smlouvy a to způsobem, který je v souladu s platnými právními předpisy České republiky. V případě nedodržení této povinnosti může dojít k vyměření odvodu za porušení rozpočtové kázně až do výše neprokázaných výdajů na čerpání dotace dle podmínek dotace.
18. Příjemce dotace je povinen provést pravdivé, řádné a včasné finanční vypořádání poskytnuté dotace.
19. Pokud příjemci dotace byla v roce 2023 přidělena na základě této Smlouvy dotace ve výši 4 milióny Kč a více při součtu dotací na jednotlivé sociální služby, zašle datovou schránkou do 31. srpna 2024 poskytovateli dotace elektronickou zprávu auditora (zpráva musí obsahovat kvalifikovaný elektronický podpis auditora). Ověření musí být provedeno auditorem nebo auditorskou společností schválenou Komorou auditorů České republiky.
20. Ověření bude prováděno v souladu se standardem ISAE 3000 Ověřovací zakázky, které nejsou audity ani prověrkami historických finančních informací. Předmět ověření a obsah zprávy auditora je detailněji popsán v části X Metodiky SK.  
  
V případě, že příjemce dotace nedodá zprávu auditora ve stanoveném termínu, může být tato skutečnost důvodem pro neposkytnutí dotace v následujícím období.
21. Příjemce dotace je povinen v souladu se zákonem č. 320/2001 Sb., o finanční kontrole a v souladu s dalšími právními předpisy České republiky umožnit výkon kontroly všech dokladů vztahujících se k poskytnuté dotaci z rozpočtu Středočeského kraje na základě Smlouvy a poskytnout součinnost všem osobám oprávněným k provádění kontroly, příp. jejich zmocněncům.  
  
Pokud tak příjemce neučiní, odpovídá odvod za porušení rozpočtové kázně výši 0,05 % až 100 % z poskytnutých peněžních prostředků, a to na základě rozhodnutí Krajského úřadu Středočeského kraje, ve kterém přihlédne při stanovení výše odvodu k závažnosti porušení a jeho vlivu na dodržení účelu dotace.
22. Příjemce dotace je povinen realizovat nápravná opatření, která mu byla uložena na základě prováděných kontrol, a to v požadovaném termínu, rozsahu a kvalitě a v souladu s § 18 zákona č. 320/2001 Sb., o finanční kontrole, ve znění pozdějších předpisů, a informovat o splnění nápravných opatření toho, kdo tato nápravná opatření uložil.
23. Příjemce není oprávněn bez souhlasu poskytovatele postoupit svá práva a povinnosti plynoucí z této Smlouvy třetí osobě.
24. Příjemce je povinen postupovat při výběru dodavatelů zboží a služeb k financování nákladů spojených s realizací předmětu této dotační smlouvy v souladu se zákonem č. 134/2016 o zadávání veřejných zakázek, ve znění pozdějších předpisů, a to i tehdy, když se na něho tento zákon

nevztahuje. Příjemce je povinen při zadání veřejné zakázky dodržovat zásady transparentnosti, rovného zacházení a zákazu diskriminace.

25. V písemném styku s poskytovatelem je příjemce povinen uvádět evidenční číslo smlouvy poskytovatele, uvedené na straně 1 této Smlouvy, název akce a výši poskytnuté dotace poskytovatelem. Příjemce je povinen při peněžních operacích podle této Smlouvy ve vztahu k poskytovateli vždy uvádět jako variabilní a specifický symboly shodné symboly jako u příchozích plateb – splátky dotace ze strany poskytovatele.
26. Poskytovatel dotace a příjemce dotace se dohodli, že v případě změny skutečností, které mají vliv na výši dotace nebo termín výplaty dotace, uzavřou dodatek této smlouvy, který je příjemce dotace povinen podepsat do 15 dnů od jeho doručení příjemci dotace. Odmítnout podpis může příjemce dotace pouze v případě chyby ve výpočtu dotace. V případě nepodepsání dodatku této smlouvy příjemcem dotace v patnáctidenní lhůtě, jeho odmítnutí, nebo nedůvodnému namítání chyby ve výpočtu dotace, se poskytovatel dotace a příjemce dotace dohodli, že se má za to, že jde o porušení rozpočtové kázně na straně příjemce dotace. Odvod za porušení rozpočtové kázně může být vyměřen ve výši 0,05 % až 100 % z poskytnutých peněžních prostředků, a to na základě rozhodnutí Krajského úřadu Středočeského kraje, ve kterém přihlédne při stanovení výše odvodu k závažnosti porušení a jeho vlivu na dodržení účelu dotace.
27. V případě, že během roku, na který byla dotace poskytnuta, příjemce obdrží podporu na poskytnutí sociální služby uvedené v čl. II. odst. 2 této Smlouvy z jiného dotačního programu, a to i z veřejných či evropských prostředků, je povinen o této skutečnosti poskytovatele - Středočeský kraj písemně informovat a uvést veškeré údaje o výši a účelu poskytnuté podpory (dotace). Hlášení dle tohoto odstavce jsou předmětem hlášení v rámci hlášení změn a dojde k němu nejpozději do patnáctého dne kalendářního měsíce následujícího po kalendářním měsíci, ve kterém příjemce obdrží rozhodnutí/smlouvu o přidělení této podpory.
28. V případě, že sociální služba uvedená v čl. II. odst. 2 této Smlouvy obdržela plnou či částečnou podporu z jiného dotačního programu dle předchozího odstavce, bude dotace přidělená na sociální službu z rozpočtu poskytovatele - Středočeského kraje krácena o alikvotní částku. Pro výpočet krácení bude použit poměr dvanáctin a podíl okamžité kapacity, resp. průměrných přepočtených úvazků pracovních úvazků pracovníků v přímé péči, služby. Příjemce uskuteční převod alikvotní částky zpět na účet poskytovatele – Středočeského kraje do 30 dní ode dne, kdy obdržel na službu uvedenou v čl. II. odst. 2 této Smlouvy na svůj účet podporu z jiného dotačního programu. Ve stejné lhůtě provede příjemce finanční vypořádání dotace, které také v této lhůtě zašle poskytovateli, a to obdobně dle podmínek Smlouvy vztahující se k finančnímu vypořádání dotace.
29. Příjemce dotace je povinen pravidelně sledovat webové stránky Středočeského kraje: <https://www.kr-stredocesky.cz/web/socialni-oblast>, kde budou zveřejněny podstatné a doplňující informace k čerpání finančních prostředků.

## V. PRÁVA A POVINNOSTI POSKYTOVATELE

1. Při kontrole dodržování podmínek čerpání dotace z rozpočtu Středočeského kraje a uplatnění sankcí při neoprávněném použití nebo zadržení dotace se postupuje zejména podle zákona č. 320/2001 Sb., o finanční kontrole ve veřejné správě a o změně některých zákonů (zákon o finanční kontrole),

zákona č. 255/2012 Sb., ve znění pozdějších předpisů a zákona č. 250/2000 Sb., o rozpočtových pravidlech a podle § 101a odstavce 6 zákona o sociálních službách.

2. Pokud poskytovatel zjistí, že příjemce nesplnil nebo nesplní některou z podmínek vyplývajících z podmínek dotace, je oprávněn zahájit potřebné kroky vedoucí ke zjištění, zda došlo k porušení rozpočtové kázně ve smyslu zákona č. 250/2000 Sb., či k porušení jiných podmínek pro poskytnutí dotace. Odvod za porušení rozpočtové kázně může být vyměřen ve výši 0,05 % až 100 % z poskytnutých peněžních prostředků, a to na základě rozhodnutí Krajského úřadu Středočeského kraje, ve kterém přihlédne při stanovení výše odvodu k závažnosti porušení a jeho vlivu na dodržení účelu dotace.
3. Vznikne-li při uvolňování splátek dotace či v průběhu kalendářního roku podezření na porušení rozpočtové kázně ve smyslu zákona o rozpočtových pravidlech či podmínkami dotace, je poskytovatel dotace oprávněn příjemci dotace pozastavit poskytnutí další splátky dotace. Tato skutečnost bude příjemci dotace oznámena dopisem vedoucího odboru sociálních věcí KÚSK, a to neprodleně po vzniku podezření na porušení rozpočtové kázně. V případě, že žadatel vyvrátí podezření porušení rozpočtové kázně, budou pozastavené splátky dotace žadateli následně uvolněny.
4. V případě, že kontrolní orgán zjistí v průběhu kontroly, že příjemce neoprávněně použil finanční prostředky v rozporu s podmínkami dotace, je příjemce dotace povinen vrátit tyto finanční prostředky, které neoprávněně použil, do rozpočtu Středočeského kraje dle zákona o rozpočtových pravidlech. Neplnění povinností stanovených podmínkami dotace může mít za následek vyřazení ze Sítě sociálních služeb ve Středočeském kraji.
5. O uložení odvodu a penále za porušení rozpočtové kázně rozhoduje v samostatné působnosti Krajský úřad Středočeského kraje, Odbor finanční, Oddělení daní a poplatků, který také určí výši odvodu s přihlédnutím k závažnosti porušení rozpočtové kázně a jeho vlivu na dodržení účelu dotace.
6. Za prodlení s odvodem za porušení rozpočtové kázně je příjemce povinen zaplatit penále ve výši 1 promile z částky odvodu za každý den prodlení, nejvýše však do výše stanoveného odvodu. O uložení penále za porušení rozpočtové kázně rozhoduje v samostatné působnosti Krajský úřad Středočeského kraje, Odbor finanční, Oddělení daní a poplatků.
7. Prominutí nebo částečné prominutí povinnosti odvodu a penále může z důvodu hodných zvláštního zřetele povolit orgán Středočeského kraje, který o poskytnutí peněžních prostředků rozhodl, tj. Zastupitelstvo Středočeského kraje, a to na základě žádosti příjemce.

## **VI. ZÁVĚREČNÁ USTANOVENÍ**

1. Tato smlouva je vyhotovena v elektronické formě ve formátu PDF/A, a je podepsaná zaručenými elektronickými podpisy smluvních stran založenými na kvalifikovaných certifikátech. Každá ze smluvních stran obdrží smlouvu v elektronické formě s uznávanými elektronickými podpisy.
2. Tuto Smlouvu je možno měnit pouze písemnými dodatky odsouhlasenými a podepsanými oběma smluvními stranami, vzestupně číslovanými a výslovně prohlášenými za dodatky této Smlouvy.

3. *Varianta I:*

Tato smlouva nabývá platnosti a účinnosti dnem podpisu oběma smluvními stranami a bude zveřejněna na úřední desce Středočeského kraje.

*Varianta II.*

Tato smlouva nabývá platnosti dnem podpisu oběma smluvními stranami a účinnosti zveřejněním v registru smluv. Smlouvu v registru smluv zveřejní poskytovatel.

4. Smluvní strany se dále dohodly, že práva a povinnosti, včetně poskytnutých prostředků na činnost uvedenou v článku II odst. 2 od 1. 1. 2023 do této chvíle neupravené, se řídí všemi ustanoveními této Smlouvy.
5. Poruší-li příjemce některou z povinností, která je uvedena v této Smlouvě, je poskytovatel oprávněn tuto Smlouvu vypovědět. Výpověď musí mít písemnou formu a musí být prokazatelně doručena příjemci. Výpovědní doba činí 1 měsíc a počíná běžet prvním dnem měsíce následujícího po měsíci, kdy byla příjemci výpověď prokazatelně doručena. Po uplynutí výpovědní doby je příjemce povinen ve lhůtě do 15 dnů vrátit poskytovateli poměrnou část finančních prostředků, které nebyly použity na účel dotace na účet, z něhož byla dotace vyplacena, a zároveň ve stejné lhůtě předložit poskytovateli finanční vypořádání dotace. Rozhodným okamžikem vrácení finančních prostředků dotace zpět na účet poskytovatele je den jejich připsání na účet poskytovatele. Poskytovatel je rovněž oprávněn tuto Smlouvu vypovědět, poruší-li příjemce zvláště hrubým způsobem povinnosti vyplývající mu z této Smlouvy. Výpovědní doba v tomto případě činí 10 dnů, a běží od následujícího dne po doručení výpovědi. Za zvláště hrubé porušení se považuje porušení povinností uvedených v článku III. této Smlouvy o dotaci, a také při jakémkoliv neúčelovém použití prostředků z dotace příjemcem v rozporu s podmínkami dotace. Poskytovatel může tuto Smlouvu vypovědět i v případě vstupu příjemce do insolvence. Neoznámení vstupu příjemce do insolvence poskytovateli je také zvláště hrubým porušením této Smlouvy. Příjemce je povinen poskytovateli písemně oznámit do třiceti dnů od zveřejnění vyhlášky o zahájení insolvenčního řízení v insolvenčním rejstříku, že bylo na jeho osobu zahájeno insolvenční řízení. Příjemce je povinen do třiceti dnů od zahájení insolvenčního řízení předložit poskytovateli vyúčtování dotace, aby bylo zřejmé, jaké prostředky nebyly do data zahájení insolvenčního řízení použity na účel dotace. Dnem vyhlášení úpadku nebo hrozícího úpadku na příjemce se stávají všechny prostředky dotace, které nebyly do data vstupu do insolvence použity na účel dotace, splatnými na účet poskytovatele.
6. Příjemce prohlašuje, že se s celou Smlouvou před jejím podpisem seznámil a že Smlouva byla sepsána na základě pravdivých skutečností a pravdivých informací, které sdělil poskytovali.
7. O uzavření Smlouvy o dotaci na zajištění sociálních služeb na rok 2023 rozhodlo Zastupitelstvo kraje na svém zasedání dne 30. 1. 2023 usnesením č.026-21/2023/ZK a v případě tohoto právního úkonu Středočeského kraje jsou splněny podmínky uvedené v § 23 zákona č. 129/2000 Sb., o krajích, ve znění pozdějších předpisů, nezbytné k jeho platnosti.
8. K podpisu této smlouvy za Poskytovatele byl pověřen radní pro oblast sociálních věcí, vedoucí Odboru sociálních věcí a vedoucí oddělení ekonomiky v sociální oblasti usnesením Zastupitelstva Středočeského kraje č. 026-21/2023/ZK ze dne 30. 1. 2023.

9. Přijetí dotace a uzavření této smlouvy bylo schváleno Radou/Zastupitelstvem obce usnesením č. .... ze dne ..... a v případě tohoto právního úkonu obce/města jsou splněny podmínky uvedené v § 41 zákona č. 128/2000 Sb., o obcích (obecní zřízení), ve znění pozdějších předpisů nezbytné k jeho platnosti.

*(Text odstavce 9 se uvádí, je-li Příjemce obec/město)*

10. Nedílnou součástí této Smlouvy je příloha č. 1 Položkové čerpání rozpočtu sociální služby, která obsahuje upravený rozpočet dle přidělených finančních prostředků uvedených ve Smlouvě, a to pro každou službu zvlášť.



Položkové čerpání rozpočtu sociální služby -		druh služby		
Název organizace:				
IČ:				
Druh služby:				
Registrační číslo služby:				
Druh finančních prostředků	Výše dotace poskytnutá Středočeským krajem na základě Smlouvy	Požadavek na položkové čerpání dotace dle žádosti	Aktualizované položkové čerpání dotace	
<b>CELKOVÝ OBJEM NEINVESTIČNÍCH FINANČNÍCH PROSTŘEDKŮ</b>			<b>0</b>	
<b>z toho 1) OSOBNÍ NÁKLADY CELKEM</b>			<b>0</b>	
1.1. Pracovní smlouvy				
1.2. Dohody o pracovní činnosti				
1.3. Dohody o provedení práce				
1.4. Jiné osobní náklady				
<b>z toho 2) PROVOZNÍ NÁKLADY CELKEM</b>			<b>0</b>	
2.1. Dlouhodobý majetek			<b>0</b>	
2.1.1. Dlouhodobý nehmotný majetek do 60 tis. Kč				
2.1.2. Dlouhodobý hmotný majetek do 40 tis. Kč				
2.2. Potraviny				
2.3. Kancelářské potřeby				
2.4. Pohonné hmoty				
2.5. Jiné spotřebované nákupy				
2.6. Služby			<b>0</b>	
2.6.1. Energie				
2.6.2. Telefony, internet, poštovné, ostatní spoje				
2.6.3. Nájemné				
2.6.4. Právní a ekonomické služby				
2.6.5. Školení a kurzy				
2.6.6. Opravy a udržování				
2.6.7. Cestovní náhrady				
2.6.8. Pracovníci v přímé péči (mimo prac. poměr, DPP, DPČ)				
2.6.9. Ostatní pracovníci (mimo prac. poměr, DPP, DPČ)				
2.6.10. Jiné				
2.7. Odpisy				
2.8. Ostatní náklady				

Příjemce

Poskytovatel  
Středočeský kraj

Bc. Markéta Rydvalová  
starostka

Oprávněný zástupce Středočeského kraje

## Smlouva o pověření k poskytování služby obecného hospodářského zájmu číslo S-1528/SOC/2023

### Středočeský kraj

Se sídlem: Zborovská 11, 150 21 Praha 5

IČO: 70891095

(dále jen „Kraj“)

a

### Město Úvaly

Se sídlem: Arnošta z Pardubic 95, 25082 Úvaly

Zastoupený: Bc. Markétou Rydvalovou, starostkou

IČ: 00240931

(dále jen „Poskytovatel“)

uzavírají podle § 1746 odst. 2 zákona č. 89/2012 Sb., občanského zákoníku, a v souladu s článkem 4 Rozhodnutí Komise (č. 2012/21/EU) ze dne 20. prosince 2011 o použití čl. 106 odst. 2 Smlouvy o fungování Evropské unie na státní podporu ve formě vyrovnávací platby za závazek veřejné služby udělené určitým podnikům pověřeným poskytováním služeb obecného hospodářského zájmu zveřejněného v Úředním věstníku Evropské unie dne 11. 1. 2012 (dále jen „rozhodnutí SGEI“) tuto

### **smlouvu o pověření poskytování služby obecného hospodářského zájmu a podmínkách poskytnutí vyrovnávací platby za plnění závazku veřejné služby (dále jen „Smlouva“ nebo „Pověření“)**

#### Článek I.

##### Předmět smlouvy

1. Účelem této smlouvy je zajištění služby/služeb obecného hospodářského zájmu pro Kraj v souladu s aktuálním Střednědobým plánem rozvoje sociálních služeb Středočeského kraje (dále jen „SPRSS“), jehož součástí je Sít sociálních služeb Středočeského kraje (dále jen „Sít“) a způsob stanovení vyrovnávací platby za výkon této služby. SPRSS a Sít jsou zveřejněny na webových stránkách Kraje ([www.kr-stredocesky.cz](http://www.kr-stredocesky.cz)).
2. Kraj jako územní samosprávný celek podle zákona č. 129/2000 Sb., o krajích, ve znění pozdějších předpisů, chrání veřejný zájem a pečuje o potřeby svých občanů. Podle ustanovení § 95 zákona č. 108/2006 Sb., o sociálních službách, ve znění pozdějších předpisů (dále jen „ZSS“), zajišťuje Kraj dostupnost sociálních služeb v souladu se Sítí a na svém území. Kraj tyto služby považuje za službu obecného hospodářského zájmu ve smyslu rozhodnutí SGEI.
3. Poskytovatel na sebe touto smlouvou bere závazek veřejné služby zajišťovat dostupnost dané sociální služby/sociálních služeb pro Kraj dle podmínek této Smlouvy. Sociální službou/sociálními službami se dle této Smlouvy rozumí poskytování základních činností dle § 35, odst. 1 a následujících ustanovení ZSS sociální služby/sociálních služeb dle čl. II. této Smlouvy, tedy činnosti nebo soubory činností podle ZSS a

jeho prováděcích předpisů, zajišťující pomoc a podporu osobám za účelem sociálního začlenění nebo prevenci sociálního vyloučení a to v rozsahu a v území uvedeném v Síti.

## Článek II.

### Rozsah poskytování služby

1. Poskytovatel má po dobu platnosti této Smlouvy platné oprávnění k poskytování sociální služby/sociálních služeb (dále jen „registraci“), vydané příslušným správním orgánem podle ustanovení § 85 odst. 1 ZSS.
2. Poskytovatel se zavazuje, že bude poskytovat následující sociální službu/služby na území vymezené platnou Síti:

Druh služby	Identifikátor služby	Počet jednotek v síti			
		Úvazky	Lůžka	Hodiny	Dny
pečovatelská služba	5000760	4,50			

3. Poskytovatel je povinen vytvářet veškeré předpoklady k tomu, aby byl po právní, ekonomické, organizační a personálně odborné stránce schopen plnit veškeré povinnosti poskytovatele sociální služby stanovené právními předpisy, příslušnými metodikami, uzavřenými smlouvami a dalšími právními akty či jednáními.

## Článek III.

### Vyrovňovací platba a nadměrné vyrovnání

1. Financování zajištění služeb dle čl. II, odst. 2 se uskutečňuje formou vyrovnávací platby. Při financování zajištění služby na základě Pověření je zachován vícezdrojový princip. Finanční prostředky poskytnuté z rozpočtu kraje tvoří pouze část celkového objemu vyrovnávací platby, finanční podpora z rozpočtu Kraje není poskytnuta na úhradu plné výše vyrovnávací platby. Součástí vyrovnávací platby na službu jsou rovněž finanční prostředky z dalších zdrojů (včetně prostředků z ESF), které jsou předmětem samostatných smluv uzavřených s příslušnými subjekty (obce apod.), příp. dalších právních aktů.
2. Vyrovnávací platba stanovuje nejvyšší možnou výši přijatých prostředků z veřejných zdrojů a je vypočtena jako násobek rozdílu obvyklých nákladů (zjištěných analýzou nákladovosti) a obvyklých výnosů příslušného druhu sociální služby získaných vlastních činností a počtu jednotek, který je uveden v Síti, podrobněji uvedeno v dokumentu „Financování sociálních služeb coby služeb obecného hospodářského zájmu ve Středočeském kraji“, který je zveřejněn na webových stránkách Kraje (<https://www.kr-stredocesky.cz/web/socialni-oblast/vyrovnavaci-platba>).
3. Na rozdíl nebo částečném rozdíl mezi náklady a výnosy služby v souladu s čl. III. odst. 2 se Kraj, dle podmínek pro rozdělení jednotlivých veřejných zdrojů, podílí:
  - a) dotací podle § 101a ZSS v souladu se stanovenými podmínkami;
  - b) příspěvkem od zřizovatele na základě usnesení Rady kraje pro daný rok, popř. období;
  - c) nepeněžním plněním dle podmínek jeho poskytnutí z veřejných zdrojů;
  - d) případně dalšími dotačními tituly či finančními prostředky Středočeského kraje dle § 105 ZSS;
4. Dojde-li v průběhu platnosti a účinnosti této Smlouvy ke změnám jednotek zařazených do Síti ve službách dle článku II., odst. 2, dojde k úpravě vyrovnávací platby dané služby dle článku III. odst. 2, tak, aby zohledňovala období platnosti počtu jednotek uvedených v Síti.
5. Kompenzační mechanismus a parametry pro výpočet, kontrolu a přezkoumání vyrovnávací platby jsou

uvedeny v dokumentu „Financování sociálních služeb coby služeb obecného hospodářského zájmu ve Středočeském kraji“, který je zveřejněn na webových stránkách Kraje (<https://www.kr-stredocesky.cz/web/socialni-oblast/vyrovnavaci-platba>); Kraj je oprávněn tuto hodnotu změnit; změna je platná schválením aktualizovaného dokumentu „Financování sociálních služeb coby služeb obecného hospodářského zájmu ve Středočeském kraji“ Zastupitelstvem Středočeského kraje a bude zveřejněna na webových stránkách Kraje.

6. Poskytovatel je povinen Kraji předložit pravdivé, řádné a včasné vyúčtování vyrovnávací platby do termínů stanovených Krajem, které budou zveřejněny na webových stránkách Kraje (<https://www.kr-stredocesky.cz/web/socialni-oblast/vyrovnavaci-platba>).
7. Za nadměrnou vyrovnávací platbu se považuje platba z veřejných zdrojů, kterou Poskytovatel obdržel v souladu s touto Smlouvou, a která je vyšší než vyrovnávací platba stanovená dle článku III. odstavec 2. Poskytovatel je povinen Kraji tuto nadměrnou část vyrovnávací platby vrátit v termínu a za podmínek stanovených Krajem, které budou zveřejněny na webových stránkách Kraje (<https://www.kr-stredocesky.cz/web/socialni-oblast/vyrovnavaci-platba>).
8. Za nadměrnou část vyrovnávací platby se nepovažuje, pokud poskytovatel obdrží vyšší vyrovnávací platbu než je optimální vyrovnávací platba a zároveň zajistí vyšší rozsah poskytovaných služeb, než je stanoven v tomto Pověření, a to za podmínky, že na tento vyšší rozsah bude mít vydáno Pověření (např. od obce).

### Článek IV.

#### Práva a povinnosti Kraje

1. Kraj je oprávněn provádět kontrolu, zda Poskytovatel plní závazek veřejné služby v souladu s tímto Pověřením.
2. Kraj je oprávněn upravit jednotky sociální služby/sociálních služeb uvedených v čl. II, odst. 2 stanovené v Síti na základě opatření schválených v SPRSS, v Akčním plánu rozvoje sociálních služeb Středočeského kraje nebo na základě vyúčtování vyrovnávací platby, nebo dle čl. V. odst. 5, jestliže nejsou v souladu se zjištěnými potřebami osob. Soulad je posuzován s ohledem na reálné zajištění sociální služby, jestliže reálná hodnota jednotky je nižší, než jak je stanoveno v Síti. O případné úpravě bude Poskytovatel písemně Krajem informován.
3. Kraj je oprávněn v souladu se zákonem č. 320/2001 Sb., o finanční kontrole, ve znění pozdějších předpisů, zákonem č. 129/2000 Sb., o krajích, ve znění pozdějších předpisů, zákonem č. 250/2000 Sb., o rozpočtových pravidlech územních rozpočtů, ve znění pozdějších předpisů, zákonem č. 108/2006 Sb., o sociálních službách, ve znění pozdějších předpisů, provádět kontrolu dodržování podmínek, za kterých byla vyrovnávací platba poskytnuta, zejména ověřovat efektivnost, hospodárnost, účelnost a správnost vynaložení vyrovnávací platby a veškeré údaje rozhodné pro její stanovení. Tato kontrola nezasahuje do působnosti inspekce sociálních služeb stanovené dle § 97 odst. 1 zákona ZSS.

### Článek V.

#### Práva a povinnosti Poskytovatele

1. Poskytovatel je povinen zajistit dostupnost poskytování služeb dle čl. II Smlouvy v souladu s platným SPRSS. V případě, že nastane skutečnost, která může mít vliv na plnění povinností Poskytovatele služby souvisejících se zařazením do Sítě (např. změny týkající se obsahu či rozsahu poskytovaných sociálních služeb), o tom neprodleně písemně informuje Kraj.

2. Poskytovatel je povinen ve všech materiálech určených pro zájemce o sociální službu a na svých webových stránkách, má-li je zřízeny, zveřejnit veškeré peněžní a nepeněžní plnění od zájemce o sociální službu nebo další osoby, které souvisejí s jednáním se zájemcem o sociální službu, nástupem a poskytováním sociální služby/sociálních služeb, a to jak plnění určených přímo poskytovateli nebo i takových plnění určených jiné fyzické nebo právnické osobě. Stejně tak má zveřejněn i návrh smlouvy o poskytování sociální služby pokud na návrh jedné ze stran uzavírá písemnou smlouvu.
3. Poskytovatel je povinen provádět a dokumentovat postup jednání se zájemcem o službu obsahující popis jeho nepříznivé sociální situace, posouzení jeho potřeb včetně možných vhodných zdrojů pomoci.
4. Poskytovatel je povinen provádět a dokumentovat proces individuálního plánování řešení nepříznivé sociální situace po celou dobu poskytování služby/služeb, vyhodnocovat průběh a výsledky působení poskytované služby/poskytovaných služeb s ohledem na cíle služby/služeb.
5. Poskytovatel je povinen poskytnout Kraji potřebnou součinnost s oprávněnými osobami při sběru dat o poskytovaných službách dle požadavků Kraje a při výkonu kontrol jeho činnosti související se zajišťováním dostupnosti poskytování služeb či činností uvedených v čl. IV. odst. 3 Smlouvy.
6. Poskytovatel je povinen umožnit Kraji provedení kontroly vyrovnávací platby nebo údajů pro její stanovení v průběhu trvání Smlouvy a po dobu 10 let od ukončení platnosti této Smlouvy a poskytnout při výkonu kontroly součinnost, zejména uchovávat a předložit k nahlédnutí originály všech účetních dokladů souvisejících s vyrovnávací platbou.
7. Poskytovatel je povinen v případě zániku této Smlouvy nebo její části nebo v případě zjištění, že na vyrovnávací platbu nevznikl nárok, Krajem vyměřenou část finančních prostředků (podle počtu dnů neposkytování sociální služby/služeb dle čl. II. odst. 2 Smlouvy) vrátit do 30 dnů od tohoto zjištění.
8. Poskytovatel je povinen, jestliže je počet lůžek dle čl. II. odst. 2 Smlouvy nižší než počet registrovaných lůžek služby, vymezit jednoznačně a nezpochybnitelně tato lůžka.
9. Poskytovatel sociálních služeb je povinen ve svém účetnictví i daňové evidenci v souladu s obecně platnými právními předpisy vést odděleně řádnou evidenci nákladů a výnosů prokazatelně spojených s činností realizovanou v obecném hospodářském zájmu dle článku II. této Smlouvy.
10. Poskytovatel je povinen poskytovat sociální službu/služby v souladu se SPRSS a Akčním plánem rozvoje sociálních služeb Středočeského kraje a řídit se metodickými pokyny Kraje vydanými odborem sociálních věcí, které jsou zveřejněny na webových stránkách Kraje (<https://www.kr-stredocesky.cz/web/socialni-oblast/metodicke-pokyny-pro-sluzby-zarazene-do-site-socialnich-sluzeb-sk>). Informaci o pokynech bude rozeslána poskytovatelům emailem na adresu uvedenou v registru.

### Článek VI.

#### Délka trvání závazku poskytovat službu obecného hospodářského zájmu

1. Tato smlouva se uzavírá s ohledem na období platnosti Střednědobého plánu rozvoje sociálních služeb Středočeského kraje na rok 2023 – 2025 na dobu určitou a to od 1.1.2023 do 31.12.2025
2. Před uplynutím doby platnosti Smlouvy může být Smlouva ukončena písemnou dohodou smluvních stran nebo jednostranným odvoláním ze strany Kraje i bez udání důvodu, nebo pokud Poskytovatel porušil či nesplnil povinnosti mu uložené touto Smlouvou. Odvolání je účinné uplynutím 30-ti dnů ode dne doručení odvolání Poskytovateli.
3. V případě ukončení poskytování služeb na základě rozhodnutí o zrušení registrace služeb či v případě zániku poskytovatele služby pozbyde Pověření platnosti, a to ke dni ukončení poskytování služeb či ke dni

zániku poskytovatele služby. V případě ukončení poskytování pouze některé ze služeb pozbyde Pověření platnosti pouze v části týkající se služby, jejíž poskytování bylo ukončeno, s účinností ke dni ukončení poskytování služby.

4. Pověření zaniká, zcela nebo částečně, vyřazením služby ze Sítě, s účinností ke dni vyřazení. O případné úpravě Sítě bude Poskytovatel písemně Krajem informován.
5. V případě, že dojde k ukončení platnosti Pověření, je poskytovatel povinen Kraji do 30-ti dnů ode dne ukončení platnosti tohoto Pověření podat mimořádné vyúčtování a vrátit část vyrovnávací platby, o kterou byla překročena vyrovnávací platba odpovídající době platnosti Pověření.

## Článek VII.

### Závěrečná ustanovení

1. Pověření samo o sobě nezakládá právní nárok Poskytovatele na veřejné financování k zajištění dostupnosti služby, představuje však závazek Kraje zajišťovat dostupnost poskytování služby prostřednictvím Poskytovatele po dobu jeho zařazení do Sítě.
2. Smluvní strany prohlašují, že tato Smlouva byla uzavřena na základě svobodné vůle, nikoli v tísní, ani za jinak nevýhodných podmínek. Smlouvu si před podpisem přečetly a s jejím obsahem souhlasí, což potvrzují svými vlastnoručními podpisy. Poskytovatel prohlašuje, že porozuměl účelu a obsahu Pověření a prohlašuje, že bude sociální služby poskytovat v požadované kvalitě a rozsahu mu dané zákonem a tímto Pověřením.
3. V souladu s článkem 4 Rozhodnutí SGEI představuje tato Smlouva jednotný akt, k němuž ostatní zadavatelé přistupují formou deklarace v příslušném právním titulu (smlouvě, usnesení apod.), a prohlašují, že pověřují poskytovatele k výkonu služeb v rámci tohoto Pověření dle podmínek, které s tímto Pověřením souvisí. V případě tohoto přistoupení musí o této skutečnosti Poskytovatel informovat Kraj.
4. Změny této Smlouvy lze činit pouze vzestupně číslovanými písemnými dodatky, odsouhlasenými oběma smluvními stranami.
5. Tato smlouva je vyhotovena v elektronické formě ve formátu PDF/A, a je podepsaná zaručenými elektronickými podpisy smluvních stran založenými na kvalifikovaných certifikátech. Každá ze smluvních stran obdrží smlouvu v elektronické formě s uznávanými elektronickými podpisy.
6. Tato Smlouva nabývá platnosti pozdějším datem podpisu kterékoliv ze smluvních stran a účinnosti dnem 1. 1. 2023.
7. Tato Smlouva je uzavřena v souladu se zákonem č. 129/2000 Sb., o krajích, ve znění pozdějších předpisů, schválena usnesením Zastupitelstva Středočeského kraje č.: 028-20/2022/ZK ze dne 28.11.2022, které o zařazení do Sítě a o vydání Pověření rozhodlo Zastupitelstvo.

Elektronicky podepsáno:

.....  
Poskytovatel

.....  
Oprávněný zástupce Kraje

# SMLOUVA č.: S-621 O POSKYTOVÁNÍ SLUŽEB

## Internetového portálu eBřemena

**Poskytovatel:** **PLUTO – OLT, spol. s r. o.**, Paříkova 910/9, 190 00 Praha 9  
zapsaná v obchodním rejstříku vedeném Městským soudem v Praze, v oddíle C, vložka 80025  
IČ: 26210576, DIČ: CZ26210576, číslo účtu u FIO banky, Praha 9: 4437170000/2010  
zastoupená: Ing. Oldřichem Lopatou, jednatelem společnosti  
Telefon/e-mail: 273 134 900/ mail@pluto.cz

**Uživatel:** **Město Úvaly**, Arnošta z Pardubic 95, 250 82 Úvaly  
IČ: 00240931, DIČ: CZ00240931

uzavírají podle § 1746, odstavec 2 zákona číslo 89/2012 Sb. – občanský zákoník v platném znění, tuto Smlouvu o poskytování služeb internetového portálu eBřemena (dále jen „Smlouva“).

### 1. Předmět smlouvy

Předmětem této Smlouvy je poskytování služeb internetového portálu eBřemena pro oceňování věcných břemen (dále také Aplikace). Portál eBřemena slouží zejména k oceňování věcných břemen liniových staveb na základě metody simulovaného nájemného a oceňovací vyhlášky.

Služby jsou poskytovány Uživateli po sjednanou dobu po uhrazení částky sjednané v čl. 5 této smlouvy. Po zaplacení částky sjednané za poskytnutí zvolené Služby vystaví Poskytovatel Uživateli Certifikát potvrzující jeho nárok na Služby ve sjednaném rozsahu. Pokud Uživatel po uplynutí sjednané doby neobjedná Službu na další období, ztrácí nárok na další poskytování Služby.

### 2. Výklad pojmů

**Služba** – službou podle této smlouvy se rozumí poskytování přístupu k internetovému portálu eBřemena sloužícího k oceňování věcných břemen.

**Úprava Aplikace** - se pro účely této smlouvy rozumí systémové doplnění, přizpůsobení, opravy, apod. Aplikace internetovému portálu břemena.

**Certifikát o poskytování služby** – je dokument nejčastěji formátu A4 obsahující číslo smlouvy o poskytování služeb internetového portálu eBřemena, dobu poskytování služby, jména oprávněných Uživatelů a jejich přístupové údaje. Certifikát o poskytování služby je zasílán e-mailem ve formátu PDF.

**Přístupové údaje** – tvoří Uživatelské jméno a heslo vytvořené poskytovatelem pro každého oprávněného Uživatele. Aktuální přístupové údaje jsou vždy uvedeny na platném Certifikátu o poskytování služby.

**Doba poskytování služby** – je vyznačena na Certifikátu o poskytování služby. Doba poskytování služby je 1 rok od data poskytnutí služby (zaplacení poplatku za užívání Služby). Doba poskytování služby může být prolongována dle podmínek této smlouvy.

**Metoda simulovaného nájemného** – je jeden z možných postupů při oceňování věcných břemen. Jde o obvyklou metodu výpočtu, pokud není známa skutečná výše nájmu dotčených nemovitostí. Publikováno např. v knize Věcná břemena od A až do Z, nakladatelství Linde Praha, a.s. 2001 (kapitola 9.4., strana 134 - 135).

**Oceňovací vyhláška** – je prováděcí předpis k zákonu č. 151/1997 Sb. o oceňování majetku ve znění pozdějších předpisů. Aktuálně se jedná o vyhlášku MF č. 441/2013 Sb. ve znění vyhlášky č. 337/2022 Sb.

### 3. Práva a povinnosti poskytovatele

1. Poskytovatel je po Dobu poskytování služby povinen:
  - . Zajistit a udržovat na vlastní účet technické prostředky umožňující spolehlivý provoz služby na internetové adrese <https://ebremena.cz/>
  - . Udržovat a aktualizovat softwarové vybavení internetového portálu eBřemena a tyto aktualizace bez dalších poplatků zpřístupnit Uživateli po celou dobu poskytování služby.
  - . Pokud se změní legislativní nebo jiné podmínky, které ovlivňují použitelnost Služby, poskytovatel odpovídajícím způsobem zajistí úpravu portálu eBřemena a to nejpozději k datu účinnosti změny nebo do 30 dní od zveřejnění této změny.
  - . Zajistit a poskytnout všem oprávněným Uživatelům uživatelskou dokumentaci k portálu eBřemena. Dokumentace může být dostupná pouze v elektronické podobě.

2. Poskytovatel je povinen zajistit technickou podporu Uživateli (jeho oprávněným osobám) na telefonické lince 733 332 602 nebo emailové adrese: ebremena@pluto.cz v pracovní dny od 9.00 do 12.00 a od 13.00 do 16.00 hod, na které budou zodpovídány dotazy Uživatelů a řešeny jejich praktické okamžité nebo systémové problémy. Na dotazy a připomínky Uživatele, které znemožňují standardní užívání Aplikace je Poskytovatel povinen reagovat řešící pomocí bezodkladně, nejdéle však do 3 pracovních dnů. Na dotazy a připomínky Uživatele (jeho oprávněných osob), které by vyžadovaly zásah do software Aplikace je Poskytovatel povinen reagovat řešící pomocí bezodkladně, nejdéle však do 14 dnů.
4. Reklamace vad Aplikace musí obsahovat podrobný popis vady, který neumožňuje Aplikaci řádně využívat. Za vadu Aplikace se nepovažuje chybná funkce způsobená neslučitelností s technickým vybavením počítače či ostatními softwarovými komponentami.

#### 4. Práva a povinnosti Uživatele

1. Uživatel je po Dobu poskytování služby povinen:
  - . Uživatel se zavazuje, že neposkytne přístupové údaje pro užívání služby jiné třetí osobě, než která je uvedena v Certifikátu o poskytování služby. Tato oprávněná osoba nemusí být nutně zaměstnancem, může se jednat i o spolupracující osoby.
  - . Uživatel se zavazuje, že neumožní používat služby internetového portálu eBřemena jiné osobě a za jiných podmínek, než je shora výslovně uvedeno.
  - . Uživatel nemá právo převést jakákoli práva vyplývající z této smlouvy na osobu, které podle této smlouvy výslovně nenáleží, ať již prodejem, pronájmem či jiným způsobem.
2. Předpokládá se plná odpovědnost Uživatele za výběr Služby k dosažení zamýšlených cílů, užití a výsledků získaných prostřednictvím Služby. Za řešení jakýchkoli problémů s kompatibilitou Aplikace s technickými prostředky počítače nebo jinými softwarovými komponentami na počítači instalovanými je zodpovědný Uživatel.
3. Pokud Uživatel poruší povinnosti, které pro něj vyplývají z této smlouvy (článek 4. odst. 1), a to po výzvě Poskytovatele ke sjednání nápravy v přiměřené lhůtě, má Poskytovatel právo od této smlouvy odstoupit. Odstoupení je účinné sedmým (7) dnem po doručení projevu vůle Poskytovatele o odstoupení od této smlouvy Uživateli. Dnem odstoupení od smlouvy Uživatel ukončí poskytování všech Služeb sjednaných touto smlouvou bez jakýchkoli náhrad za zrušené Služby. Tímto není dotčeno právo Poskytovatele požadovat na Uživateli náhradu škody za porušení některé uvedené povinnosti.

#### 5. Cena a platební podmínky

1. Cena za poskytnutí 1 ks ročního přístupu (licence) ke Službě internetového portálu eBřemena, včetně úprav Aplikace dle této smlouvy je 4.200,- Kč bez daně z přidané hodnoty (DPH). K uvedené ceně je účtována DPH dle platných právních předpisů v den zdanitelného plnění. V případě objednání více ks licencí je pro další licence uplatněna sleva ve výši uvedené v aktuálním Ceníku zveřejněném na stránkách www.pluto.cz.
2. Cena za poskytnutí služby je splatná na základě faktury vystavené Poskytovatelem bezhotovostně na účet Poskytovatele uvedený v záhlaví faktury. Splatnost všech faktur vystavených na základě této smlouvy činí 14 kalendářních dní od jejího prokazatelného doručení. Zaplacením faktury se rozumí připsání příslušné částky na účet druhé smluvní strany.
3. Poskytovatel je povinen zpřístupnit Uživateli dohodnutým způsobem služby internetového portálu eBřemena do 5 pracovních dnů od obdržení platby. Zároveň vystaví Poskytovatel Certifikát o poskytování služby. Poskytovatel odešle Certifikát o poskytování služby taktéž do 5 pracovních dnů od obdržení platby.
4. Služba internetového portálu eBřemena se poskytuje na období jeden rok. Před uplynutím období poskytování Služby internetového portálu eBřemena Poskytovatel zašle e-mailem zálohovou fakturu na prodloužení poskytování Služby internetového portálu eBřemena na další období.
5. Sjednaná cena za poskytnutí ročního přístupu ke Službě internetového portálu eBřemena je platná 24 měsíců. Po uplynutí této lhůty je Poskytovatel oprávněn navýšit cenu za poskytování služby vždy o aktuální meziroční míru inflace publikovanou českým statistickým úřadem.

#### 6. Záruky

1. Poskytovatel prohlašuje, softwarové vybavení internetového portálu ani jeho část nemá žádné právní vady, je vlastnictvím Poskytovatele nebo má Poskytovatel k jeho užití v tomto rozsahu platnou licenci.
2. Poskytovatel zaručuje, že funkce internetového portálu eBřemena a rozsah poskytovaných Služeb v zásadě odpovídá dodané dokumentaci, za předpokladu, že je užíván v souladu s touto dokumentací.
3. Uživatel je zodpovědný za kontrolu správnosti výsledků své práce. Poskytovatel nenes odpovědnost za náklady či škody vzniklé v důsledku používání nesprávných výstupů systému eBřemena.
4. V případě, že funkce internetového portálu eBřemena zásadně neodpovídá dokumentaci, zavazuje se Poskytovatel tuto chybu odstranit ve lhůtě 30 dnů. Pokud není Poskytovatel schopen chybu v uvedené lhůtě odstranit, má



Uživatel má právo požádat o ukončení poskytování Služby. V takovém případě je Poskytovatel povinen vrátit Uživateli poměrnou část poplatku za poskytování služby odpovídající období od data uplatnění reklamace do konce období poskytování Služby. V tom případě je poskytování Služby ukončeno k datu, kdy Uživatel o ukončení Služby požádal.

5. Reklamacе chybné funkce internetového portálu eBřemena musí být podána písemně (klasickou poštou nebo emailem) a musí obsahovat podrobný popis chyby, který umožňuje chybné chování programu opakovaně vyvolat. Za chybu internetového portálu eBřemena se nepovažuje chybná funkce způsobená neslučitelností s technickým vybavením počítače či ostatními softwarovými komponentami.
6. Odpovědnost Poskytovatele je výše zakotvena a poskytovatel odmítá jakékoli ostatní záruky nebo podmínky, vyjádřené nebo předpokládané, což zahrnuje, ale neomezuje se na přímé, nepřímé, zvláštní, nahodilé nebo následné škody nebo jiné ztráty zaviněné užitím nebo neschopností užít funkce internetového portálu eBřemena a to i v případě, že byl poskytovatel upozorněn na možnost takových ztrát. Zvláště není poskytovatel odpovědný za jakékoli náklady nebo ušlý zisk, přerušení podnikatelské činnosti, ztrátu informací, náklady potřebné na obnovení takových informací nebo nároky třetích stran.
7. Žádná ústní či písemná informace podaná Poskytovatelem, jeho zástupci či zaměstnanci nevytváří žádnou další záruku.
8. V žádném případě nemůže hmotná odpovědnost Poskytovatele překročit výši ročního poplatku za užívání Služby.

### 7. Závěrečná ustanovení

1. Tato smlouva vstupuje v platnost dnem podpisu obou smluvních stran.
2. Smluvní strany mohou vypovědět smlouvu kdykoli. Výpovědní doba je v délce 1 měsíce. Pokud jsou v době vypovězení smlouvy poskytovány uživateli Služby, ke dni vypovězení smlouvy končí poskytování Služeb. V takovém případě nevzniká nárok Uživatele na vrácení poplatku za poskytování Služby, ani jeho části.
3. Pokud se Poskytovatel rozhodne dále Služby neposkytovat, musí tuto skutečnost písemně oznámit Uživateli nejméně půl roku před ukončením poskytování Služeb. Pokud období poskytování již sjednaných Služeb přesahuje tuto půlroční lhůtu, platnost smlouvy skončí dnem, kdy skončí poskytování poslední ze sjednaných Služeb, jinak končí platnost smlouvy po uplynutí půlroční lhůty.
5. Tato smlouva je vyhotovena ve 2 provedeních. Tuto smlouvu lze měnit pouze písemně se souhlasem obou smluvních stran.

V Praze dne: 14. února 2023

V ..... dne:

Za poskytovatele:

Za Uživatele:

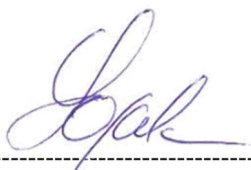

Ing. Oldřich Lopata  
Jednatel společnosti



# Město Úvaly

## Zastupitelstvo města

---

### Obecně závazná vyhláška města Úvaly o místním poplatku ze psů

Zastupitelstvo města Úvaly se na svém zasedání dne ..... usnesením č. Z - ...../2023 usneslo vydat na základě § 14 zákona č. 565/1990 Sb., o místních poplatcích, ve znění pozdějších předpisů (dále jen „zákon o místních poplatcích“), a v souladu s § 10 písm. d) a § 84 odst. 2 písm. h) zákona č. 128/2000 Sb., o obcích (obecní zřízení), ve znění pozdějších předpisů, tuto obecně závaznou vyhlášku (dále jen „tato vyhláška“):

#### Čl. 1

##### Úvodní ustanovení

- (1) Město Úvaly touto vyhláškou zavádí místní poplatek ze psů (dále jen „poplatek“).
- (2) Správcem poplatku je městský úřad.<sup>1</sup>

#### Čl. 2

##### Poplatník a předmět poplatku

- (1) Poplatek ze psů platí držitel psa. Držitelem je pro účely tohoto poplatku osoba, která je přihlášená nebo má sídlo na území České republiky (dále jen „poplatník“).<sup>2</sup>
- (2) Poplatek ze psů se platí ze psů starších 3 měsíců.<sup>3</sup>

#### Čl. 3

##### Ohlašovací povinnost

- (1) Poplatník je povinen ohlásit správci poplatku vznik své poplatkové povinnosti do 15 dnů ode dne, kdy se pes stal starším tří měsíců, nebo ode dne, kdy nabyl psa staršího tří měsíců. Ve lhůtě 15 dnů je povinen ohlásit také zánik své poplatkové povinnosti (např. úhyn psa, jeho ztrátu, darování nebo prodej).
- (2) Povinnost ohlásit držení psa má i osoba, která je od poplatku osvobozena.

---

<sup>1</sup> § 15 odst. 1 zákona o místních poplatcích

<sup>2</sup> § 2 odst. 1 zákona o místních poplatcích

<sup>3</sup> § 2 odst. 2 zákona o místních poplatcích

- (3) V ohlášení poplatník uvede<sup>4</sup>
- a) jméno, popřípadě jména, a příjmení nebo název, obecný identifikátor, byl-li přidělen, místo pobytu nebo sídlo, sídlo podnikatele, popřípadě další adresu pro doručování; právnická osoba uvede též osoby, které jsou jejím jménem oprávněny jednat v poplatkových věcech,
  - b) čísla všech svých účtů u poskytovatelů platebních služeb, včetně poskytovatelů těchto služeb v zahraničí, užívaných v souvislosti s podnikatelskou činností, v případě, že předmět poplatku souvisí s podnikatelskou činností poplatníka,
  - c) další údaje rozhodné pro stanovení poplatku, zejména stáří a počet držených psů, včetně skutečností zakládajících vznik nároku na úlevu nebo osvobození od poplatku.
- (4) Dojde-li ke změně údajů uvedených v ohlášení, je poplatník povinen tuto změnu oznámit do 15 dnů ode dne, kdy nastala.<sup>5</sup>
- (5) Povinnost ohlásit údaj podle odst. 3 nebo jeho změnu se nevztahuje na údaj, který může správce poplatku automatizovaným způsobem zjistit z rejstříků nebo evidencí, do nichž má zřízen automatizovaný přístup. Okruh těchto údajů zveřejní správce poplatku na své úřední desce.<sup>6</sup>

#### Čl. 4

##### Sazba poplatku

Sazba poplatku za kalendářní rok činí:

- a) za jednoho psa, jehož držitel má trvalý pobyt případně sídlo v rodinném domě s pozemkem 420 Kč,
- b) za jednoho psa, jehož držitel má trvalý pobyt případně sídlo v bytovém domě 540 Kč,
- c) za druhého a každého dalšího psa téhož držitele podle písmene a) a b) tohoto ustanovení 720 Kč,
- d) za psa, jehož držitelem je osoba starší 65 let 180 Kč,
- e) za druhého a každého dalšího psa téhož držitele podle písmene d) tohoto ustanovení 300 Kč.

#### Čl. 5

##### Splatnost poplatku

- (1) Poplatek je splatný nejpozději do 30.4 příslušného kalendářního roku.

---

<sup>4</sup> § 14a odst. 2 zákona o místních poplatcích

<sup>5</sup> § 14a odst. 4 zákona o místních poplatcích

<sup>6</sup> § 14a odst. 5 zákona o místních poplatcích

- (2) Vznikne-li poplatková povinnost po datu splatnosti uvedeném v odstavci 1, je poplatek splatný nejpozději do 15. dne měsíce, který následuje po měsíci, ve kterém poplatková povinnost vznikla

## Čl. 6

### Osvobození a úlevy

- (1) Od poplatku ze psů je osvobozen držitel psa, kterým je osoba nevidomá, osoba, která je považována za závislou na pomoci jiné fyzické osoby podle zákona upravujícího sociální služby, osoba, která je držitelem průkazu ZTP nebo ZTP/P, osoba provádějící výcvik psů určených k doprovodu těchto osob, osoba provozující útulek pro zvířata nebo osoba, které stanoví povinnost držení a používání psa zvláštní právní předpis<sup>7</sup>.
- (2) Od poplatku je dále osvobozen držitel psa používaného při canisterapii.
- (3) Údaj rozhodný pro osvobození nebo úlevu dle odst. 1 tohoto článku je poplatník povinen ohlásit ve lhůtě do 15 dnů od skutečnosti zakládající nárok na osvobození nebo úlevu.
- (3) V případě, že poplatník nesplní povinnost ohlásit údaj rozhodný pro osvobození nebo úlevu ve lhůtách stanovených touto vyhláškou nebo zákonem, nárok na osvobození nebo úlevu zaniká.<sup>8</sup>

## Čl. 7

### Navýšení poplatku

- (1) Nebudou-li poplatky zaplacený poplatníkem včas nebo ve správné výši, vyměří mu správce poplatku poplatek platebním výměrem nebo hromadným předpisným seznamem.<sup>9</sup>
- (2) Včas nezaplacené poplatky nebo část těchto poplatků může správce poplatku zvýšit až na trojnásobek; toto zvýšení je příslušenstvím poplatku sledujícím jeho osud.<sup>10</sup>

## Čl. 8

### Odpovědnost za zaplacení poplatku<sup>11</sup>

- (1) Vznikne-li nedoplatek na poplatku poplatníkovi, který je ke dni splatnosti nezletilý a nenabyl plné svéprávnosti nebo který je ke dni splatnosti omezen ve svéprávnosti

<sup>7</sup> § 2 odst. 2 zákona o místních poplatcích

<sup>8</sup> § 14a odst. 6 zákona o místních poplatcích

<sup>9</sup> § 11 odst. 1 zákona o místních poplatcích

<sup>10</sup> § 11 odst. 3 zákona o místních poplatcích

<sup>11</sup> § 12 zákona o místních poplatcích

a byl mu jmenován opatrovník spravující jeho jmění, přechází poplatková povinnost tohoto

- (2) poplatníka na zákonného zástupce nebo tohoto opatrovníka; zákonný zástupce nebo opatrovník má stejné procesní postavení jako poplatník.
- (3) V případě podle odstavce 1 vyměří správce poplatku poplatek zákonnému zástupci nebo opatrovníkovi poplatníka.
- (4) Je-li zákonných zástupců nebo opatrovníků více, jsou povinni plnit poplatkovou povinnost společně a nerozdílně.

## **Čl. 9**

### **Přechodné a zrušovací ustanovení**

- (1) Poplatkové povinnosti za předchozí kalendářní roky se řídí dosavadními právními předpisy.
- (2) Zrušuje se obecně závazná vyhláška č. 4/2019 o místním poplatku ze psů, ze dne 9.12.2019.

## **Čl. 10**

### **Účinnost**

Tato vyhláška nabývá účinnosti dnem 1.1.2024.

Ing. Alexis Kimbembe  
místostarosta

Bc. Markéta Rydvalová  
starostka

## **Postup při přijímání dětí do prvního ročníku k plnění povinné školní docházky v Základní škole Úvaly, Arnošta z Pardubic 8**

Ředitel Základní školy Úvaly, Arnošta z Pardubic 8 (dále jen „škola“), stanovil následující kritéria, podle nichž bude postupovat při rozhodování na základě ustanovení § 36 odst. 5 zákona č. 561/2004 Sb. o předškolním, základním, středním, vyšším odborném a jiném vzdělávání (školský zákon) ve znění pozdějších předpisů, o přijetí dítěte k plnění povinné školní docházky v případě, kdy počet žádostí o přijetí k plnění povinné školní docházky v daném roce, přijatý při zápisu k povinné školní docházce, překročí stanovenou kapacitu maximálního počtu dětí.

**Kapacita tříd prvního ročníku pro školní rok 2023/2024 je stanovena s ohledem na nejvyšší povolený počet žáků ve škole na 100 žáků.**

**Předpokládáme, že budou otevřeny čtyři první třídy.**

Kritéria k přijímání dětí do prvních tříd k plnění povinné školní docházky:

### **1/ Na základě žádosti zákonných zástupců budou přijati žáci s trvalým bydlištěm v Úvalech.**

Pokud počet těchto dětí přesáhne stanovenou kapacitu, budou zprvu přijati žáci, jejichž sourozenec (sourozenci) již plní ve školním roce 2022/2023 povinnou školní docházku na Základní škole v Úvalech, Arnošta z Pardubic 8, a v následujícím školním roce se budou vzdělávat ve stejné škole.

Legitimním cílem tohoto kritéria je důvod sladování rodinného a pracovního života rodičů či upevňování pocitu rodinné sounáležitosti a posilování sourozeneckých vazeb. Je dodržena přiměřenost a nezbytnost tohoto kritéria, neboť ostatní děti mohou žádat o přijetí ve Svazkové základní škole Povýmolí, Brandýská 45, Jirny, kde jim také náleží právo na přednostní přijetí.

V případě, že počet dalších dětí splňujících dané kritérium přesáhne kapacitu přijímaných dětí, bude přijetí stanoveno losem.

**2/ Pokud po přijetí dětí podle odst. 1/ nebude kapacita prvních tříd naplněna, budou na základě žádosti zákonných zástupců přijaty děti, které mají trvalé bydliště v ostatních obcích.** Zprvu budou přijati žáci, jejichž sourozenec (sourozenci) již plní ve školním roce 2022/2023 povinnou školní docházku na Základní škole Úvaly, Arnošta z Pardubic 8, a v následujícím školním roce se budou vzdělávat ve stejné škole.

V případě, že počet dětí splňujících dané kritérium přesáhne kapacitu přijímaných dětí, bude přijetí stanoveno losem.

### **Podmínky losování:**

V případě nutnosti losování budou bližší informace zveřejněny na webu školy.

Losování proběhne za přítomnosti ředitele školy a zástupce ředitele školy, člena školské rady z řad rodičů a zástupce zřizovatele.

Losovat se budou evidenční čísla, která byla přidělena dětem při zápisu.

O průběhu losování bude vystaven písemný protokol, který bude následně zveřejněn na webových stránkách školy.

**Vzhledem k nejvyššímu povolenému počtu žáků ve škole a počtu 115 dětí v seznamu občanů narozených od 1. 9. 2016 do 31. 8. 2017, který předává matrika MěÚ Úvaly, a dalších 13 dětí po odkladu školní docházky v loňském školním roce, celkem tedy 128 dětí, je vysoce pravděpodobné, že pro školní rok 2023/2024 budou přijaty pouze děti s trvalým bydlištěm v Úvalech.**

# SMLOUVA O ZAJIŠTĚNÍ UMĚLECKÉHO VYSTOUPENÍ

## Čl. I smluvní strany

1.1. Pořadatel - zastoupený : **Město Úvaly**  
Arnošta z Pardubic 95  
250 82 Úvaly  
IČO: 00240931  
DIČ: CZ-00240931

kontaktní osoba na místě v den koncertu: Barbora Linková Tel.: 739 010 013

(dále jen pořadatel)

1.2. Hudební skupina **Wohnout** - zastoupená : Gabriela Pánková  
U Elektrárny 817  
25246, Vrané nad Vltavou  
  
IČ: 74777360  
DIČ: CZ8860231534  
  
mob.: +420 607 701 256  
email: gabina@wohnout.cz

**www.wohnout.cz**  
(dále jen skupina)

## Čl. II předmět smlouvy

2.1. Předmětem této smlouvy je vymezení práv a povinností obou smluvních stran vznikajících v souvislosti s hudebním vystoupením skupiny **Wohnout**, v rámci akce pořádané pořadatelem. Akce je formou festivalu a vystoupí na ní minimálně dvě hudební kapely. Pořadatel prohlašuje, že na akci nevystoupí skupina Ortel nebo Aleš Brichta.

## Čl. III povinnosti skupiny

3.1. Zajistit hudební vystoupení hudební skupiny **Wohnout**:

Dne: 30.4.2023 kde: **sportovní ovál pod školou** adresa: **Arnošta z Pardubic, bude osobně upřesněno**

3.2. **Časový harmonogram akce:**

časový harmonogram:  
příjezd skupina Wohnout: 17:30 (120min před zvukovkou)  
zvuková zkouška Wohnout: 19:30 (alespoň 30min, ideálně 45min-60min!!!)  
koncert Wohnout: 20:00-21:20(60min-90min)

3.3. Zajistit, že členové skupiny se dostaví včas a připraveni

3.4. Zaslát pořadateli technický rider skupiny

3.5. Zaslát pořadateli repertoárový list skupiny

Zástupce skupiny prohlašuje, že v době podpisu této smlouvy nemá smluvní závazky, které by bránily provedení koncertu podle této smlouvy.

#### **ČI. IV** **povinnosti pořadatele – finanční vyrovnání**

- 4.1. Uhradit zástupci hudební skupiny **Wohnout honorář ve výši 140.000Kč + DPH (15%)**
- 4.2. Honorář bude vyplacen hotově po skončení zvukové zkoušky na základě faktury (případně převodem na základě faktury se splatností nejpozději 48h před konáním akce, nutno 14dní předem požádat management o vystavení faktury se splatností **PŘED AKCÍ**)
- 4.3.1. Skupina v rámci vystoupení prezentuje pouze vlastní autorská díla a je zastupována Ochranným svazem autorským – OSA
- 4.3.2. Pořadatel je povinnen vypořádat se závazky s OSA – viz.příloha repertoárový list

#### **ČI. V** **povinnosti pořadatele – technické podmínky**

##### **5.1.Zajistit ODPOVÍDAJÍCÍ ZVUKOVOU A OSVĚTLOVACÍ APARATURU DLE PŘILOŽENÉHO TECHNICKÉHO RIDERU!!!!!!**

- 5.2.Zajistit předání technického rideru zvukaři dostatečně dopředu a telefonickou konzultaci se zástupcem skupiny. Kontakt a technické parametry viz. Příloha TECHNICKÉ PODMÍNKY. Skupina Wohnout hraje na vlastní nástrojovou techniku.
- 5.3. Zajistit podium - minimální rozměry: 8 (šířka) x 6 (hloubka) x 1 (výška) m. . V případě venkovní akce – zastřešené podium 10x8 m, střeška ve výšce min. 4 m (v žádném případě lešení s podlahkami)
- 5.4. Zajistit Praktikábl pod bicí 3 x 2 x 0,4m

##### **5.5.Zajistit občerstvení, a to na čas příjezdu kapely!!!! (viz bod 3.2)**

20x pivo (nejlépe poukázky na točené pivo)  
12x chlazená ! plechovka Pilsner Urquell  
12x 0,5l dobrá voda bez bublinek  
4x dobrá voda neperlivá 1,5l  
5x 1,5l coca cola  
6x 0,7l kvalitního bílého vína  
3x 1l juice – 2x jablečný, 1x pomerančový či jiný  
káva, čaj, 0,5l kelímky, lžičky,,ubrousky, tácky  
2x sušenka, čokoláda (cokoliv sladkého)

**obložená mísa šunka, sýr pro 10 osob (4 druhy sýra, 4 druhy šunky – prosíme nedávat salám, nikdo ho nesní) + pečivo pro 9 dospělých osob +zeleninová obložená mísa + zeleninový salát se zálivkou zvlášť – mísa (cca 4 porce) !!!!** (před vystoupením v šatně 30min před časem příjezdu kapely – viz bod 3.2. této smlouvy)

**10x teplá večeře** (po vystoupení v šatně – viz bod 3.2. této smlouvy) – nutno konzultovat s managementem předem – BEZ HUB!!!!!! Preferujeme zdravou stravu!!!

**6x velký ručník !!!!!**

- 5.6.Zajistit pořadatelskou službu tak, aby nedošlo k újmě na zdraví, či majetku skupiny.
- 5.7.Zajistit přístup na místo konání v hodinu uvedenou v čl.3 odst. 2.
- 5.8.Zaslat společně s kopií smlouvy plánek či mapku umístění místa konání – od příjezdových cest je navigace
- 5.9.Zajistit **1 šatnu** v blízkosti vystupování pro členy skupiny a taktéž zajistit soukromí členům souboru v těchto prostorech
- 5.10. Zajistit **hlídané parkovací místo** pro 2 dodávky v areálu dle potřeby
- 5.11.Pořadatel se zavazuje poskytnout bezplatný vstup do prostoru vystoupení osobám doprovázejícím účinkujícího (technici, řidiči, management apod.) a hostům účinkujícího jejichž počet však nesmí překročit 25 osob.
- 5.12.Požizování komerčních video a audio záznamů a umístování log či bannerů je možné jen po předchozí dohodě se zástupcem skupiny.
- 5.13.Zajistit **4 pomocníky** na nošení aparatury v době příjezdu skupiny a bezprostředně po koncertě. Tyto osoby nesmí být pod vlivem alkoholu ani jiných drog po celou dobu jejich činnosti.



V případě nedodržení této povinnosti se pořadatel zavazuje zástupci skupiny uhradit smluvní pokutu ve výši **4.000,- Kč**, jakož i náhradu za způsobené škody a časové ztráty.

5.14. Zajistit dostatečnou propagaci koncertu.

5.15. Zajistit veškeré ostatní organizační náležitosti vystoupení jako např. ohlášení na MÚ atd.

5.16. Pořadatel odpovídá za škody vzniklé špatnou elektroinstalací či závadě na elektrickém rozvodu a zařízení v místě konání.

5.17. Pořadatel umožní postavit zástupci kapely prodejní stánek a umožní prodej merchandise kapely Wohnout. Na prodejní místo prosíme dodat elektřinu, světlo a 1 x pivní set (stůl a lavice)

5.18. Pořadatel je povinen uvést Wohnout na všech promomateriálech, které se ke koncertu vážou.

5.19. FOTOGRAFOVÁNÍ koncertu je možné první tři písně, dále až po domluvě s managementem kapely na místě konání koncertu

Pořadatel prohlašuje, že v době podpisu této smlouvy nemá smluvní závazky, které by bránily provedení koncertu podle této smlouvy.

## **Čl. VI odstoupení od smlouvy**

6.1. Kterákoli ze smluvních stran může odstoupit od smlouvy nejpozději 140 dní před konáním koncertu (čl. III odst. 1.) bez udání důvodu a bez náhrady

6.2. Poruší-li pořadatel vlastní vinnou své povinnosti uvedené v této smlouvě, má skupina právo odstoupit od smlouvy a žádat náhradu ve výši sjednaného honoráře (čl. IV odst. 1)

6.3. Poruší-li skupina povinnosti uvedené v této smlouvě takovým způsobem, že je ohroženo kvalitní provedení vystoupení, má pořadatel právo odstoupit od smlouvy a žádat náhradu škody v maximální výši prokazatelně proinvestovaných nákladů.

6.4. Odstoupení od smlouvy je možné pouze písemnou formou.

## **Čl. VII nekonání koncertu**

7.1. Vznikne-li na základě neodvratitelné události (vážné onemocnění, úraz, úmrtí,...) překážka na straně skupiny (vážné onemocnění, úraz, úmrtí,...), která ji neumožní v souladu s touto smlouvou provést své vystoupení, zaniká skupině v plné výši právo na dohodnutou odměnu a pořadatel není oprávněn po skupině požadovat náhradu škody v důsledku toho vzniklé. Výše uvedené platí pouze ovšem za podmínky, že skupina bez prodlení pořadatele o takové události písemně vyzooměla. Taková událost musí být vždy řádně doložena. Pokud tak účinkující neučiní, je pořadatel po něm oprávněn požadovat náhradu škody takto mu vzniklé a to až do výše v této smlouvě dojednaného honoráře.

## **Čl. XIII závěrečná ustanovení**

8.1. Veškeré doplňky této smlouvy musí být učiněny písemnou formou a se souhlasem obou stran.

8.2. Smlouva je vyhotovena ve dvou stejnopisech, z nichž každý má právní sílu originálu smlouvy. Jedno vyhotovení náleží skupině resp. zástupci, jedno pořadateli.

8.3. Smlouva nabývá platnosti a účinnosti dnem podpisu obou stran.

8.4. Smluvní odměna za vystoupení ve smlouvě podléhá dle § 504 občanského zákoníku obchodnímu tajemství.

Ve Vraném nad Vltavou dne

V Úvalech dne

---

(razítko a podpis)

---

(razítko a podpis)

## PŘÍLOHA – TECHNICKÉ POŽADAVKY:

INPUT LIST:		Position
1. Kick -	Beta91	Dr
2. Snare up -	SM 57	Dr
3. Snare bott -	SM 57	Dr
4. Ride -	cond.mic.	Dr
5. Hihat -	cond.mic.	Dr
6. TOM 1 –	Sennheiser E604	Dr
7. TOM 2 -	Sennheiser E604	Dr
8. TOM 3 -	Sennheiser E604	Dr
9. TOM 4 -	Sennheiser E604	Dr
10. OH L -	cond. mic.	Dr
11. OH R -	cond. mic.	Dr
12. Pad L	XLR	Dr
13. Pad R	XLR	Dr
14. BASS –	XLR	Dr
15. Guit L -	AKG3000	SR
16. Guit R –	AKG3000	SL
17. VOC L lead -	sE V7	SR
18. VOC center -	Beyerdynamic TG V70d	Centr
19. VOC R lead -	Beyerdynamic TG V71d	SL
20. VOC drums -	Beyerdynamic TG V70d	Dr

Potřebujeme od vás:

P.A. System: Dobré kvality (L acoustics, Martin audio, D&B, Nexo, Adamson, JBL, EAW)

2x Kvalitní kabel Cat5 a výš, který nesmí být delší než 80m,  
od našeho stageracku na pozici FOH + 230V na FOH.

Pozice našeho stageracku může být nalevo i napravo, dle vaší instalace.

4x velký stojan dobré kvality (König & Meyer) ideálně s objímkou na SM58.  
4x230V na pódiu

MONITORS: 4 cesty

6x floor monitors 1x15" +1x2" horn (LA 215 nebo 15XT)

a kabely od našeho stageracku k vašim zesilovačům, popřípadě aktivním odposlechům.

Přivezeme si:

Dodáme náš mixpult (Midas M32), včetně přibližovacích párků a XLR kabelů.

(pult pokud možno ve středu hlediště)

Mikrofony a DI boxy dodáme všechny svoje.

Kontakt na místního zvukaře:

Daniel Kozel Tel: +420 777 207 686

Veškeré technické vybavení a PA je třeba konzultovat se zvukařem skupiny ideálně týden před akcí!!!!!!

Tel.: 724 337 189 Jiří „KULICH“ Novotný

.....  
pořadatel

.....  
účinkující



# Komise pro kulturu Rady města Úvaly

## Zápis z řádného jednání komise pro kulturu č. 10/2022

<b>Termín</b>	<b>20.12.2022</b>
<b>Místo</b>	Zasedací místnost č. 1, Arnošta z Pardubic 95, Úvaly
<b>Rozdělovník</b>	S. Mašatová (předsedkyně), J. Tesařová, V. Pokorný, Z. Havránková, J. Gebhartová, H. Černá, P. Ch. Zamazal, B. Linková, E. Kuncová, P. Arazim, G. Matoušková, Z. Kupčáková
<b>Přítomní členové</b>	S. Mašatová, H. Černá, J. Gebhartová, Z. Havránková, E. Kuncová, , Z. Kupčáková, G. Matoušková,
<b>Omluveni</b>	V. Pokorný, P. Arazim, B. Linková, P. Ch. Zamazal
<b>Host</b>	Miloš Ulrich, P. Pavelková
<b>Tajemník</b>	J. Tesařová

**Stav přítomných: 10**

### Program jednání

<b>1.</b>	Zahájení
<b>2.</b>	Schválení programu jednání
<b>3.</b>	Zhodnocení akcí
<b>4.</b>	koncert Tříkrálový – Bella Dona 8.1.2023
<b>5.</b>	XXI. Městský ples – 21.1.2023
<b>6.</b>	Připravované akce
<b>7.</b>	Různé

#### 1) Zahájení

Předsedkyně komise přivítala přítomné a zahájila jednání.

#### 2) Schválení programu jednání

program schválen bez připomínek

### 3) Zhodnocení akcí:

#### **Divadelní soubor Bezdíkov ,12.11.2022 - představení „Proč muži neposlouchají a ženy neumějí číst v mapách“ (Ochotnický spolek ze Škvorce)**

- místo konání Pětašedesátka
- začátek akce 18:00 hod.
- garant akce S. Mašatová
- vstupné 120 Kč - zůstane ochotnickému spolku, 20% vybraného vstupného zůstává městu Úvaly
- návštěvnost akce byla maximální, byla plně využita kapacita sálu, vysoká návštěvnost i z obce Škvorec

#### **Musica Dolce Vita,17.11.2022 - koncert**

- místo konání akce DPS
- začátek akce 18:00 hod.
- garant akce Z. Havránková, J. Tesařová
- honorář 15000 Kč
- vstupné dobrovolné – vybráno 2592 Kč
- vysoká návštěvnost, cca 55 diváků

#### **1. advent – Rozsvícení vánočního stromu 26.11.2022**

- místo konání – náměstí A. z Pardubic
- zahájení ve 14:00 hod.
- garant S. Mašatová, J. Tesařová
- Ježíškův stan – výzdobu zajistily pí učitelky ZŠ pod vedením P. Pavelkové, stan byl vybaven drobnými dárky pro děti, adventními kalendáři pro každé dítě a cukrovím, teplý čaj příště volit ovocný, ne tmavý
- Děti po odevzdání dopisu Ježíškovi byly obdarovány
- Rozdány byly všechny sladkosti vč. těch, které sponzorily darovala čokoládovna Carla. Dopisy Ježíškovi byly následně zpracovány MěÚ a do odpovědi dětem byly vloženy přívěsky, reflexní hvězdičky. Týden před Štědrým dnem byly všechny odpovědi rozneseny
- program na podiu - účinkující – MŠ, MDDM, ZŠ, Míša Tomešová, dětský pěvecký sbor Paleček pod vedením sbormistryně pí Mistrové, G. Matoušková vše dle časového harmonogramu v 16:15 hod. vyhlášen Junior roku Vasilij Ploc
- stánky – až na 2 prodejce přijeli všichni ohlášení stánkaři
- instalace podia i stánků vč. připojení na elektrický proud zajistili TS Úvaly bez problémů

#### **Průvod čertů – 27.11.2022 - Tým Krampus-certi.cz**

Rudolf Koudela (725 990 666)

- místo konání náměstí, Husova ulice – část Pražská
- začátek akce – z důvodu vysoké nemocnosti se nekonal průvod dětí od MDDM, který měl být zahájen v 15:30 hod.
- průvod čertů byl uspíšen – cca 16:15 hod.
- garant akce S. Mašatová, J. Tesařová
- akci dále zajišťují E. Kuncová

- 20 profesionálních čertů z Prahy
- cena do 60 000 Kč vč. DPH
- stánky - S. Mašatová

Celkové zhodnocení akcí rozsvícení vánočního stromu 26.11.2022 a průvod čertů 27.11.2022 bylo hodnoceno občany pozitivně, byla vysoká účast občanů. Kladně bylo hodnoceno i velké množství stánků, živý betlém a Ježíškův stan pro děti i program na podiu. Při průvodu čertů došlo k rozbití mobilního telefonu u přihlížejícího (povolila zábrana oddělující přihlížející od průvodu).

## **2. advent - Petr Mečtář - Henry Ford, 4.12.2022 - beseda**

- místo konání – DPS
- začátek akce 18:00 hod.
- garant akce B. Linková, S. Mašatová
- honorář 4 000 Kč
- vstupné 100 Kč – vybráno bylo 800 Kč
- velice zajímavá beseda

## **3. advent Vánoční koncert – 10.12.2022**

- místo konání DPS
- začátek akce 17:17 hod.
- garant V. Pokorný
- akce se dále zúčastní H. Černá, J. Gebhartová
- honorář 3 000Kč
- vstupné dobrovolné - zůstalo účinkujícím
- krásný koncert, sál byl zaplněn

## **4. advent – Česká mše vánoční Jakuba Jana Ryby 18.12.2022**

- místo konání kostel Zvěstování Panny Marie
- začátek akce 18:00 hod.
- garant akce V. Pokorný, J. Tesařová
- pronájem kostela 3 000Kč – předáno p. faráři p. Buckému dne 18.12.2022
- honorář 8 000 Kč
- vstupné dobrovolné – 5 174 Kč
- prostory kostela byly zcela zaplněny sedícími posluchači
- nádherný koncert

## **4) koncert Tříkrálový – BellaDona a Quartet 8.1.2023**

- místo konání akce Pětašedesátka
- začátek akce 18:00 hod. sál otevřít v 16:30 hod. (dle dohody s umělci)
- garant akce Z. Havránková
- dále akci zajišťují J. Gebhartová?, H. Černá?., Z. Kupčáková
- honorář - cena 18 000,-Kč + doprava z Brna 6 Kč/km, honorář na fakturu (dle dohody s umělci)

- vstupné 100 Kč, připravit vstupenky a bankovky na vrácení
- uspořádání sálu bude obvyklé s podiem, židle pro cca 50 lidí
- pamětní kniha s plakátkem, samostojný panel 2x, plakáty na budoucí akce
- obvyklá nápojová sestava a občerstvení
- 4x květina
- propagace - plakát city light, elektronická deska, web - J. Tesařová, OSPR

### 5) XXI. Městský ples – 21.1.2023

- místo konání – Sokolovna Úvaly
- začátek akce 20:00 hod.
- garant akce J. Tesařová, S. Mašatová
- akci dále zajišťují za MěÚ – M. Šimáňová, K. Budilová, L. Platzová, za KK – E. Kuncová, B. Linková, J. Gebhartová, P. Pavelková – zatím nejmenovaný bývalý člen KK, za TS Úvaly – 5 zaměstnanci
- kapela Blue Star
- vstupné 200 Kč
- šatna zajištěna - bude oslovena pí Macková a Kattauerová
- předtančení – bude oslovena slečna Adéla Doležalová s partnerem, 2. vstup – bude osloven p. Březina s partnerkou (v záloze nabídka E. Kuncové – předtančení taneční škola + vnučka)
- program - vytvoření S. Mašatová, J. Tesařová
- tombola – příprava zahájena, lístky do divadla (5 párů lístků Z. Havránková, L. Platzová), čaje, kornouty , knihy (J. Tesařová, Z. Havránková) a ostatní (J. Tesařová, a spol.)
- moderátoři večera - zahájení M. Rydvalová, dále S. Mašatová
- u příležitosti pořádání 20. městského plesu byla vyrobena nová dekorace , některé dekorace budou ještě dotvořeny, termín zapůjčení sokolovny a šaten ověřen, smlouva s kapelou uzavřena
- čísla stolů dle plánu – domečky již zrepasovány
- předprodej Městská knihovna Úvaly – zahájen, 2.1.2023
- sobota 21.1. – výzdoba sálu 8:00 hod. – zajišťují pracovníci TS Úvaly, J. Tesařová, S. Mašatová, J. Gebhartová, E. Kuncová, Z. Havránková, H. Černá,..... „uvítací“ pralinky, čajové svíčky zajištěny
- neděle 22.1. – úklid po plese – bezprostředně po ukončení plesu hrubý úklid a uzavření sálu S. Mašatová,
- 8:00 od. – sundání výzdoby – úklid a odvoz vybavení – TS Úvaly, Z. Havránková, J. Gebhartová, H. Černá ?
- služba u vchodu do sálu zajišťuje H. Černá a P. Klír (Obec baráčnická)?
- tombola – služba, výdej – pracovnice městského úřadu (L. Platzová, K. Budilová), členky KUK (A. Janurová hlídání)
- sál – losování tomboly, ověření, výdej čísel – J. Tesařová, M. Šimáňová
- občerstvení na plese zajistí R. Martinák, Hospoda na dobrém místě – podrobnosti budou dohodnuty
- city light a plakáty vyvěšeny

Příští termín konání plesu s konečnou platností bude rozhodnuto na příštím jednání komise

## 6) Připravované akce

- Masopust 4.2.2023
- B. Linková – 2023 - letní večer s T. Linkou, honorář 35 000 Kč
- Divadlo – Hrzánová – Holub
  - S. Stašová
  - L. Termerová?
  - Srncová
  - Hartl, Troška

## 7) Různé

J. Tesařová seznámila přítomné s tím, že RM projednala problém divadelního ochotnického spolku OUDIV na svém jednání dne 7.11.2022

Radě města bude předložen návrh na doplnění KK o pana Plašila, P. Pavelkovou a J. Tesařovou

Příští schůzka komise **9.1.2023 od 17:00 hod**

Jednání ukončeno v 18:30 hod.

Zapsala:  
J. Tesařová

Předseda:  
S. Mašatová



# Komise pro kulturu Rady města Úvaly

## Zápis z řádného jednání komise pro kulturu č. 1/2023

<b>Termín</b>	<b>9.1.2023</b>
<b>Místo</b>	Zasedací místnost č. 1, Arnošta z Pardubic 95, Úvaly
<b>Rozdělovník</b>	S. Mašatová (předsedkyně), J. Tesařová, V. Pokorný, Z. Havránková, J. Gebhartová, H. Černá, P. Ch. Zamazal, B. Linková, E. Kuncová, P. Arazim, G. Matoušková, Z. Kupčáková
<b>Přítomní členové</b>	S. Mašatová, J. Gebhartová, Z. Havránková, E. Kuncová, P. Ch. Zamazal, G. Matoušková, Z. Kupčáková
<b>Omluveni</b>	P. Arazim, H. Černá, B. Linková, V. Pokorný,
<b>Host</b>	
<b>Tajemník</b>	J. Tesařová

**Stav přítomných: 7**

### Program jednání

<b>1.</b>	Zahájení
<b>2.</b>	Schválení programu jednání
<b>3.</b>	Zhodnocení akcí
<b>4.</b>	XXI. Městský ples – 21.1.2023
<b>5.</b>	Beseda s europoslancem Jiřím Pospíšilem 27.1.2023 a 28.1.2023
<b>6.</b>	Masopust 4.2.2023 ve spolupráci s MDDM
<b>7.</b>	Připravované akce
<b>8.</b>	Různé

#### 1) Zahájení

Předsedkyně komise přivítala přítomné a zahájila jednání.

#### 2) Schválení programu jednání

program schválen bez připomínek



**3) Zhodnocení akcí:****koncert Tříkrálový – BellaDona a Quartet 8.1.2023**

- místo konání akce Pětašedesátka
- začátek akce 18:00 hod)
- garant akce Z. Havránková
- honorář - cena 18 000,-Kč + doprava z Brna 6 Kč/km, honorář na fakturu (dle dohody s umělci)
- vstupné 100 Kč, prodáno 50 vstupenek
- akce se vydařila, vysoká účast návštěvníků, skvělý umělecký zážitek

**4) XXI. Městský ples – 21.1.2023**

- místo konání – Sokolovna Úvaly
- začátek akce 20:00 hod.
- garant akce J. Tesařová, S. Mašatová
- akci dále zajišťují za MěÚ – M. Šimáňová, K. Budilová, L. Platzová, za KK – E. Kuncová, B. Linková, J. Gebhartová, .....P. Pavelková – zatím nejmenovaný bývalý člen KK, za TS Úvaly 5 zaměstnanců.
- kapela Blue Star
- vstupné 200 Kč
- šatna zajištěna - oslovena pí Macková a Kattauerová
- předtančení- nabídka E. Kuncové – předtančení taneční škola Artimo) – 2 vstupy soutěžního páru waltz, quick-step
- honorář hotově 2000 Kč – rezervace míst v sále
- občerstvení na plese zajistí R. Martinák, Hospoda na dobrým místě – podrobnosti budou dohodnuty dne 17.1.2023 ve 14:00 hod. (mini řízky kuřecí a vepřové, kanapky, „zdravé“ tmavé obložené pečivo, obložené tácky - sýr, vejce , uzenina apod., chlebíčky ?, sladké ke kávě
- program - vytvoření S. Mašatová, J. Tesařová
- tombola – příprava zahájena, lístky do divadla (5 párů lístků Z. Havránková, L. Platzová), čaje, knihy (J. Tesařová, Z. Havránková), společenské hry, zdravá výživa a ostatní (J. Tesařová, a spol.)
- moderátoři večera - zahájení M. Rydvalová, dále S. Mašatová
- u příležitosti pořádání 20. městského plesu byla vyrobena nová dekorace, některé dekorace budou ještě dotvořeny (domluví J. Tesařová s G. Černou)
- termín zapůjčení sokolovny a šaten ověřen – jednáno s p. Drábem, smlouva s kapelou Blue Star uzavřena
- čísla stolů dle plánu – domečky již zrepasovány
- předprodej Městská knihovna Úvaly – zahájen, 2.1.2023, k dnešnímu dni prodána a zamluvena cca polovina vstupenek
- vyzvednutí klíčů od sálu od J. Drába a odevzdání po akci zajistí TS Úvaly, J. Špaček
- sobota 21.1. – výzdoba sálu 8:00 hod. – zajišťují pracovníci TS Úvaly, koordinace J. Tesařová, S. Mašatová, dále zajišťují p. Zamazal, M. Šimáňová, E. Kuncová, P. Pavelková, B. Linková,..... „uvítací“ pralinky, čajové svíčky zajištěny

- příprava před zahájením plesu a zajištění průběhu plesu – J. Tesařová, M. Šimáňová,
- L. Platzová, P. Pavelková, K. Budilová (tombola, losování, kontrola slosovací listiny, kontrola vstupenek služba u vchodu do sálu ...)
- tombola – služba, výdej – pracovnice městského úřadu (L. Platzová, K. Budilová), členky KUK (A. Janurová, Z. Havránková nabídla pomoc hlídání tomboly)
- sál – losování tomboly, ověření, výdej čísel – J. Tesařová, M. Šimáňová
- úklid po plese:
- neděle 22.1. – úklid po plese – bezprostředně po ukončení plesu hrubý úklid a uzavření sálu S. Mašatová, B. Linková
- 8:00hod. vyzvednout klíče od sálu u S. Mašatové – sundání výzdoby – úklid a odvoz vybavení – TS Úvaly, Z. Havránková, J. Gebhartová, H. Černá ?
- city light a plakáty vyvěšeny

Příští termín konání plesu s konečnou platností bude rozhodnuto na příštím jednání komise

#### **5) Beseda s europoslancem Jiřím Pospíšilem 27.1.2023 a 28.1.2023 – Bylo české předsednictví EU úspěšné ?**

- místo konání Pětašedesátka
- garant akce S. Mašatová ve spolupráci s místostarostou M. Ulrichem
- pátek 27.1.23 – výstava 9:00 – 19:00 hod., debata s hosty od 17:00 hod.
- sobota 28.1.23 10:00 – 16:00 hod.
- budou zajištěny Roll up bannery
- akce bude propagována i v ZŠ Úvaly

#### **6) Masopust 4.2.2023 ve spolupráci s MDDM**

- místo konání nám. Arnošta z Pardubic
- garant akce S. Mašatová

#### **7) Připravované akce**

- 11.5.2023 – premiéra ochotnického spolku OUVDIV – představení Dámský krejčí
- Z. Havránková navrhuje akce na r. 2023: beseda s historikem Michalem Stehlíkem a novinářem Martinem Gromanem
- autorské čtení spisovatele Jiřího Hájíčka
- autorské čtení spisovatele Jaroslava Kmenta
- dále navrhuje opakovat osvědčené koncerty, Musica Dolce vita, Jahodové duo
- další podněty – beseda s novinářem Stanislavem Motlem, beseda Lukášem Hejlíkem – Gastro mapa
- B. Linková – 2023 - letní večer s T. Linkou, honorář 35 000 Kč
- Divadlo – Hrzánová – Holub
  - S. Stašová
  - L. Termerová?

- Srncová
- Hartl, Troška

## 8) Různé

Radě města bude předložen návrh na doplnění KK o pana Plašila, P. Pavelkovou a J. Tesařovou

Příští schůzka komise **30.1.2023 od 17:00 hod. - tématem bude vytvoření harmonogramu akcí na r. 2023**

Jednání ukončeno v 18:30 hod.

Zapsala:  
J. Tesařová

Předseda:  
S. Mašatová

	datum	den	čas	název akce	zodpovědná osoba	zvukař	cena	místo	
leden	8.1.	ne	18:00	Tříkrálový koncert - BellaDona a Quartet	Z. Havránková		18 000Kč + 6 Kč //km doprava		
	21.1	so	20:00	Městský ples	J. Tesařová			Sokolovna	
	27. - 28.1	pá	9:00 - 19:00	Beseda s europoslancem Jiřím Pospíšilem	S. Mašatová ve spolupráci s M. Ulrichem				Pětašesátka
		so	10:00 - 16:00						
únor	4.2.			Masopust				nám. Arnošta z P.	
březen									
duben									
květen									
červen									
červenec									
srpen									
září									
říjen									
listopad									
dec									

03.02.2023	polopletní prázdn.
6.4. - 10.4.2023	velikonoční prázdniny
07.04.2023	Velký pátek
01.05.2023	svátek práce
08.05.2023 (pondělí)	Den vítězství
30.06.2023 (pondělí)	letní prázdn.
28. 9. 2023 (čtvrtek)	česká státnost
28. 10. 2023 (sobota)	vznik státu
17. 11. 2023 (pátek)	svoboda a demokracie
23.12.2023 2.1.2024	vánoční prázdniny - škola

prosi								



# Redakční rada měsíčníku Život Úval

## Zápis z řádného jednání komise Redakční rada měsíčníku Život Úval č. 1/2023

<b>Termín</b>	: 16.1.2023
<b>Místo</b>	: Zasedací místnost, Arnošta z Pardubic 95
<b>Rozdělovník</b>	: Josef Štěpánovský, Mgr. Romana Vorlíčková, Mgr. Alena Janurová, Jan Poledník, Mgr. Marek Mahdal Dis., Ing. Radek Netušil, Mgr. Milan Bednář, ing. Aleš Pilný
<b>Přítomní členové</b>	: Josef Štěpánovský, Mgr. Alena Janurová, Jan Poledník, Mgr. Marek Mahdal, Mgr. Romana Vorlíčková, ing. Aleš Pilný, Ing. Radek Netušil
<b>Omluveni</b>	: Mgr. Milan Bednář
<b>Host:</b>	Bc. Markéta Rydvalová, Jana Tesařová
<b>Zapisovatel</b>	: Lenka Platzová

**Stav přítomných: 7 + 2hosté + zapisovatelka**

### Program jednání

1.	Zahájení
2.	Schválení programu jednání
3.	Hodnocení minulého čísla 1/2022
4.	Předložené příspěvky do čísla 2/2023
5.	Připomínky, návrhy
6.	Diskuse, různé
7.	Závěr

**Ad 3)**

Lednové číslo bylo hodnocené jako zdařilé, bez připomínek.

**Ad 4)** Všechny předložené příspěvky do únorového vydání měsíčníku budou uveřejněny. Na titulní stranu bude použita fotografie od autorky Aleny Janurové s názvem Prezidentské volby v Úvalech.

Text usnesení 1/2023		Výsledek hlasování
Redakční rada schvaluje předložené příspěvky do 2/2023 vydání Života Úval.		
Pro	7	Usnesení bylo přijato
Proti	0	
Zdržel se	0	

**Ad 5)** Všechny přítomné přivítala paní starostka Rydvalová a paní tajemnice Tesařová, přítomným se představil nový člen redakční rady Ing. Aleš Pilný.

Paní starostka měla několik podnětů pro zlepšení grafické úpravy, např. poukazuje na větší zvýraznění velkých akcí města. Za tímto účelem bude sjednána schůzka.

Redakční rada doporučuje projednat ceník inzerce a doporučuje aktualizaci statutu ŽÚ.

Redakční rada se dohodla, že únorová redakční rada bude online.

**Redakční uzávěrka březnového vydání je v pondělí 13. února 2023, redakční rada se koná online ve středu 15. února.**

Zasedání ukončeno v 19.45 hod.

Zapsala:

Lenka Platzová

.....

Josef Štěpánovský

.....

Předseda



## Redakční rada měsíčníku Život Úval

### Zápis z řádného jednání komise Redakční rada měsíčníku Život Úval č. 10/2022

<b>Termín</b>	:	<b>16.11.2022</b>
<b>Místo</b>	:	Zasedací místnost, Arnošta z Pardubic 95
<b>Rozdělovník</b>	:	Josef Štěpánovský, Mgr. Romana Vorlíčková, Mgr. Alena Janurová, Jan Poledník, Mgr. Marek Mahdal Dis., Ing. Radek Netušil, Mgr. Milan Bednář
<b>Přítomní členové</b>	:	Josef Štěpánovský, Mgr. Alena Janurová, Jan Poledník, Mgr. Marek Mahdal, Mgr. Romana Vorlíčková
<b>Omluveni</b>	:	Ing. Radek Netušil, Mgr. Milan Bednář
<b>Host:</b>		
<b>Zapisovatel</b>	:	Lenka Platzová

**Stav přítomných: 7**

#### Program jednání

<b>1.</b>	Zahájení
<b>2.</b>	Schválení programu jednání
<b>3.</b>	Hodnocení minulého čísla 11/2022
<b>4.</b>	Předložené příspěvky do čísla 12/2022
<b>5.</b>	Připomínky, návrhy



6.	Diskuse, různé
7.	Závěr

**Ad 3)**

Listopadové číslo bylo hodnocené jako zdařilé, bez připomínek.

**Ad 4)** Všechny předložené příspěvky do prosincového vydání měsíčníku budou uveřejněny. Titulní strana bude zhotovena jako kombinace historické pohlednice a kreseb dětí z mateřské školy.

Text usnesení 10/2022		Výsledek hlasování
Redakční rada schvaluje předložené příspěvky do 12/2022 vydání Života Úval.		
Pro	5	Usnesení bylo přijato
Proti	0	
Zdržel se	0	

**Ad 5) Redakční uzávěrka lednového vydání je v pondělí 12. prosince 2022, redakční rada se koná ve středu 14.prosince v 18 hodin.**

Zasedání ukončeno v 19.30 hod.

Zapsala:

Lenka Platzová

.....

Josef Štěpánovský

.....

Předseda

**ROČNÍ SOUHRNNÁ INFORMACE**  
**o přijatých a vyřízených stížnostech, ostatních**  
**podání, podnětů, peticích občanů a podání ombudsmana směřující k**  
**Městskému úřadu Úvaly**  
**za rok 2022**

**Přehled počtu stížností, podnětů a ostatních podání podle způsobu vyřízení:**

způsob vyhodnocení zpracování	stížnosti	podání ombudsmana	podněty a jiná podání	petice	celkem
důvodné			1		1
částečně důvodné					
nedůvodné	1		2		3
postoupeno (v řízení), zpětvzetí					
vyřízeno s opatřením					
celkem	1		3		4

**Přehled počtu stížností, podnětů a ostatních podání podle věcného obsahu:**

V roce 2022 byla na MěÚ Úvaly doručena jedna stížnost na postup správního orgánu, stížnost byla vyhodnocena jako nedůvodná.

Stěžovatel konstatoval neoprávněné přihlášení k trvalému pobytu do nezkolaudované budovy a vystavení občanského průkazu s touto adresou (zkolaudovaná budova byla zapsána v katastru nemovitostí, její vlastník požádal o změnu trvalého pobytu do této nemovitosti, úřad byl povinen jeho žádosti vyhovět)

Dále byl podány tři podněty občanů:

1. Nesouhlas se způsobem využívání multifunkčního hřiště na Slovanech.

Podnět projednala rada města, na základě jejího usnesení došlo k navýšení oplocení o 2 m a umístění kamery, který hřiště monitoruje.

1. Nesouhlas občanů se záměrem provozu autobusové linky a zřízení zastávky Rašínova.

Podněti projednala rada města, s odstoupením od výše uvedeného závěru nesouhlasí z důvodu nutnosti zajištění dopravní obslužnosti této lokality. Po roce provozu bude projekt vyhodnocen.

2. Nesouhlas se záměrem zřízení dětských skupin v čp 1141 Hakenova ulice z důvodu bezpečnosti silničního provozu a chodců, klidu v lokalitě.

Podnět projednala rada města, konstatovala, že daná záležitost je v kompetenci státní správy a RM již rozhodnutí učinila v 6/22 (souhlas s vydáním souhlasného stanoviska ke změně užívání rodinného domu na provozování maximálně 3 dětských skupin s maximálním počtem 60 dětí) a nemíní jej měnit.

Na chování úředníků MěÚ Úvaly nebyla zaznamenána žádná stížnost.



**Výroční zpráva**  
**o činnosti orgánů města Úvaly v oblasti poskytování informací**  
**podle zákona č. 106/1999 Sb. o svobodném přístupu k informacím, ve znění**  
**pozdějších předpisů za rok 2022**

Výroční zpráva je zpracována na základě povinnosti vyplývající z ustanovení §18 zákona č. 106/1999 Sb. o svobodném přístupu k informacím ve znění pozdějších předpisů -

**1. Počet podaných žádostí o informace.**

V průběhu roku město obdrželo celkem 35 písemných žádostí o informace.

**2. Počet vydaných rozhodnutí o odmítnutí žádosti nebo její části - § 18 odst,1 písm.**

a) zák. 106/1999 Sb. V průběhu roku město vydalo celkem 11 rozhodnutí o odmítnutí žádosti o informace, které se vztahovaly na 11 žádosti o informace.

**3. Počet podaných odvolání proti rozhodnutí o odmítnutí žádosti nebo její části -**

§ 18 odst,1 písmeno b) zák. 106/1999 Sb. V průběhu roku město obdrželo celkem 6 odvolání proti rozhodnutí o odmítnutí žádosti o informace.

**4. Počet stížností podaných podle § 16 a) zákona č. 106/1999.Sb.**

**0**

**5. Výčet poskytnutých výhradních licencí - § 18 odst,1 písm. d) zák. 106/1999 Sb.**

V roce 2022 nebyla poskytnuta žádná výhradní licence.

**6. Opis podstatných částí každého rozsudku soudu - § 18 odst. 1 písm. c) zákona č. 106/1999 Sb.**

Soud nepřezkoumával žádné rozhodnutí o odmítnutí žádosti o poskytnutí informace.

**7. V případě jedné písemné žádosti o poskytnutí informace byla vyžadována úhrada nákladů podle § 17 zákona č. 106/1999 Sb. (finanční úhrada činila 33,-Kč a byla žadatelem zaplacená).**

**8. Další informace vztahující se k uplatňování tohoto zákona § 18 odst, 1 písm. f) zák. 106/1999 Sb.**

Počet žádostí o informace ve srovnání s rokem 2021 je vyšší.

Položené dotazy se týkaly:

1. Poskytnutí informace týkající se připojení na vodu a kanalizaci v k.ú. Škvorec na pozemku 50/17.
2. Poskytnutí informace – kopie stavebního povolení na projektovou dokumentaci, kterou pro investora (město Úvaly), dle smlouvy ze dne 18.1.2021 vyhotovil AF Atelier s.r.o. jako změnu projektové dokumentace před dokončením
3. Poskytnutí informace týkající se odstranění části oplocení na pozemku parc.č. 3784, k-ú. Úvaly
4. Poskytnutí informací týkající se neoprávněného užívání nepovolených rodinných domů na pozemcích parc.č. 50/21 k.ú. Škvorec a parc.č. 50/122, k.ú. Škvorec
5. Poskytnutí informací týkající se poskytnutí dokumentů ke stavebnímu povolení 8 rodinných domů ve spisové znač K/13100/20//SU/Ede.
6. Poskytnutí informací týkající se přístupu na pozemek 385/1 a informace o pozemku 3841/285
7. Poskytnutí doručenek rozhodnutí sp. Zn. K/13100/2018/SU/Ede.
8. Poskytnutí informací týkající se výstavby supermarketu Penny market , který měl být postaven na pozemku par.č. 1032/4 k.ú. Jirny
9. Poskytnutí informace, zda matrika předala soudu kopii úmrtního listu
10. Poskytnutí informace týkající se povolení stavby příjezdové komunikace na pozemky parcelní číslo 0/1 a 530/2 v katastru Jirny
11. Poskytnutí informace – poskytnutí fotokopí stavebního povolení, které bylo podkladem pro vydání stavebního povolené pro rekonstrukci ulic Vít. Nováka, Alešova, Nám. Svobody
12. Poskytnutí informace týkající se reklamních zařízení na pozemku parc.č. 3955/4 v k.ú. Úvaly u Prahy
13. Poskytnutí informace týkající se povolení stavby na pozemky parcelní číslo 1554/18v katastru Jirny - Nové Jirny
14. Poskytnutí informace týkající se přihlášených obyvatel v domě na adrese Úvaly
15. Poskytnutí informace týkající se kolaudačního rozhodnutí nebo kolaudační souhlas s povolením užívání stavby včetně přístavby k nemovitosti v Jirnech
16. Poskytnutí kopií rozhodnutí K/3714/08/SU/Bul., K/3716/08/SU/Bul.,K/834/09/SU/Bul.
17. Poskytnutí informace o sdělení informací týkajících se pozemních komunikacích, které jsou umístěny na pozemcích parc č. 2154/4 v k.ú. Úvaly u Prahy
18. Poskytnutí informace – zaslání tří stanovisek č.j. 100/46287/2014, č.j. 150/46287/2014, č.j. 46283/2014 - 140

V prostorách podatelny MěÚ Úvaly je umístěna informace, ve které jsou zveřejněny soubory základních informací zveřejňovaných povinně v souladu s §5 odst. 1 zákona

Webová stránka města [www.mestouvaly.cz](http://www.mestouvaly.cz) poskytuje občanům velké množství informací o činnosti orgánů obce, ve zvláštním oddíle „Povinné informace“ jsou umístěny všechny povinně zveřejňované informace.

Jana Tesařová  
vedoucí úřadu

**DODATEK č. 2  
smlouvy o podnájmu**

Jméno a příjmení:	[doplní se]
Datum narození	[doplní se]
Bydliště:	[doplní se]
Číslo účtu:	[doplní se]

(dále jen „**pronajímatel**“)

a

Název:	<b>Město Úvaly</b>
Sídlo:	Arnošta z Pardubic 95, 250 82 Úvaly
Zastoupeno:	Bc. Markéta Rydvalová, starostka města
Oprávněn k podpisu:	Bc. Markéta Rydvalová, starostka města
IČO:	00240931

(dále jen „**podnájemce**“ nebo jako „**město Úvaly**“)

(společně též jako „**smluvní strany**“)

Smluvní strany uzavírají v souladu s čl. VIII. odstavec 4 Smlouvy o podnájmu schválené Radou města Úvaly dne 28.4.2022 č R-172/2022 a uzavřené dne 29.4.2022 (dále jen „Smlouva“) **tento dodatek č. 2** (dále jen „Dodatek“):

**I. ZMĚNA SMLOUVY**

- 1) Smluvní strany sjednávají, že **Smlouva se prodlužuje do .....2023.**

**II. ZÁVĚREČNÁ USTANOVENÍ**

- Další ujednání Smlouvy zůstávají nezměněna.
- Uzavření tohoto Dodatku smlouvy schválila Rada města **Úvaly č. R .....ze dne ..... a pověřila** k jejímu podpisu starostku města.
- Tento Dodatek smlouvy nabývá platnosti a účinnosti dnem podpisu poslední smluvní stranou za schválení Radou města Úvaly.
- S odkazem na ust. § 3 odst. 2 písm. k) zákona 340/2015 Sb. o registru smluv, není povinnost tento Dodatek smlouvy registrovat v Registru smluv.
- Dodatek smlouvy je vyhotoven v **4** stejnopisech s platností originálu, z nichž **tři** stejnopisy obdrží město Úvaly a **jeden** stejnopis obdrží pronajímatel.
- Strany po přečtení tohoto Dodatku smlouvy prohlašují, že souhlasí s jejím obsahem, což stvrzují svými podpisy.

V Úvalech dne

V Úvalech, dne

Za podnájemce

Za pronajímatele

---

Bc. Markéta Rydvalová  
starostka  
města Úvaly

---

**[doplní se]**